

LAPORAN INDIVIDU
PRAKTIK LAPANGAN TERBIMBING (PLT)
LOKASI
AKADEMI ANGKATAN UDARA



Disusun :

Anggi Putri Utami 14105241001

PUSAT PENGEMBANGAN PLT & PKL
LEMBAGA PENGEMBANGAN DAN PENJAMINAN MUTU PENDIDIKAN
UNIVERSITAS NEGERI YOGYAKARTA
2017

HALAMAN PENGESAHAN

Yang bertanda tangan di bawah ini, saya menyatakan bahwa mulai tanggal 15 September 2017 sampai dengan 15 November 2017 telah melaksanakan Praktik Lapangan Terbimbing Semester Gasal Tahun Akademik 2017/2018 di Akademi Angkatan Udara, Jalan Laksda Adisutjipto Km 10 Yogyakarta.

NAMA : ANGGI PUTRI UTAMI
NIM : 14105241001
FAKULTAS / PRODI : ILMU PENDIDIKAN / KURIKULUM DAN TEKNOLOGI
PENDIDIKAN

Sebagai pertanggungjawaban telah saya susun laporan individu PLT Semester Gasal Tahun Akademik 2017/2018 di Akademi Angkatan Udara, Jalan Laksda Adisutjipto Km 10 Yogyakarta.

Yogyakarta, 22 November 2017

Mengetahui,

Mahasiswa PLT AAU

Anggi Putri Utami
NIM. 14105241001

Menyetujui,

Koordinator PLT
Akademi Angkatan Udara

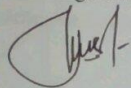

Made Resia, S.Si., M.Pd.Si.
Letkol Lek NRP 524383

Dosen pembimbing PLT

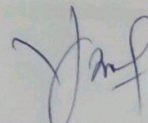

Suyantiingsih, M.Ed.
NIP. 19780307 2001 12 2 001

KATA PENGANTAR

Puji syukur selalu kami panjatkan kepada Tuhan Yang Maha Esa yang telah memberikan rahmat dan karunia-Nya, sehingga saya dapat menyelesaikan Praktik Lapangan Terbimbing (PLT) Universitas Negeri Yogyakarta di Akademi Angkatan Udara (AAU) Yogyakarta dengan lancar, serta mampu menyelesaikan laporan Praktik Lapangan Terbimbing (PLT) ini dengan baik.

Laporan PLT individu ini disusun berdasarkan data hasil pelaksanaan program dan kegiatan PLT yang terkumpul selama berada di lokasi PLT setelah sebelumnya melalui tahap observasi, wawancara, dan dokumentasi di lapangan. Laporan ini disusun sebagai pertanggungjawaban tertulis pelaksanaan program dan kegiatan PLT semester gasal tahun akademik 2017/ 2018 yang dilaksanakan selama dua (2) bulan dari tanggal 15 September – 15 November 2017. Laporan ini merupakan informasi tertulis yang berisi tentang uraian program dan kegiatan yang telah dilaksanakan selama PLT berlangsung.

Saya menyadari bahwa terlaksananya kegiatan PLT ini tidak lepas dari adanya dukungan berbagai pihak. Oleh karena itu, dalam kesempatan ini saya mengucapkan terima kasih kepada:

1. Lembaga Pengembangan dan Penjaminan Mutu Pendidikan Universitas Negeri Yogyakarta (LPPMP UNY) yang telah memberikan kesempatan kepada kami untuk mengikuti PLT.
2. Marsekal Muda TNI Sri Mulyo Handoko, S.I.P., M.AP. selaku Gubernur Akademi Angkatan Udara atas ijin dan kesempatannya untuk melaksanakan kegiatan PLT di lembaga tersebut.
3. Letkol Lek Made Resia, S.Si.,M.Pd.Si. selaku Koordinator dan Penanggungjawab PLT di Akademi Angkatan Udara atas segala bimbingannya.
4. Suyantiningsih, M. Ed, selaku Penasehat dan Dosen Pembimbing Lapangan PLT Universitas Negeri Yogyakarta, yang telah memberikan saran, kritik, arahan dan bimbingan selama pelaksanaan program PLT.
5. Dosen maupun instruktur di setiap Departemen yang selalu membimbing, memberi arahan dan memberi dorongan untuk melaksanakan kegiatan dan program yang kami lakukan.
6. Staf kantor dan karyawan Akademi Angkatan Udara, yang telah mendukung dan memotivasi kami dalam setiap kegiatan PLT.
7. Teman-teman jurusan dan teman-teman tim PLT di lokasi dan lembaga yang lain.

8. Serta semua pihak yang tidak bisa kami sebutkan satu persatu, tanpa terkecuali yang telah memberikan bantuannya.

Saya menyadari bahwa laporan akhir PLT ini masih jauh dari sempurna, oleh karena itu saya mengharapkan saran dan kritik yang bersifat membangun demi perbaikan selanjutnya. Sekiranya tidak banyak yang dapat saya lakukan. Besar harapan saya, semoga yang telah saya lakukan selama melaksanakan PLT ini dapat bermanfaat bagi kemajuan Akademi Angkatan Udara (AAU) Yogyakarta pada khususnya dan pendidikan Indonesia pada umumnya.

Yogyakarta, November 2017

Penyusun

Anggi Putri Utami
NIM 14105241001

DAFTAR ISI

HALAMAN JUDUL.....	i
HALAMAN PENGESAHAN LAPORAN.....	ii
KATA PENGANTAR.....	iii
DAFTAR ISI.....	v
ABSTRAK.....	vi
BAB I	
PENDAHULUAN	
A. Analisis Situasi.....	2
B. Perumusan Program dan Rancangan Kegiatan	6
BAB II	
PELAKSANAAN, PEMBAHASAN DAN ANALISIS HASIL	
A. Pelaksanaan.....	7
B. Pembahasan.....	8
C. Analisis Hasil Pelaksanaan dan Refleksi.....	32
BAB III	
PENUTUP	
A. Kesimpulan.....	34
B. Saran.....	35
DAFTAR PUSTAKA.....	37
LAMPIRAN	

ABSTRAK
PRAKTIK LAPANGAN TERBIMBING (PLT)
AKADEMI ANGKATAN UDARA

Oleh:
Anggi Putri Utami

Praktik Lapangan Terbimbing(PLT) adalah mata kuliah wajib yang harus ditempuh oleh setiap mahasiswa di Universitas Negeri Yogyakarta. Kegiatan PLT diselenggarakan oleh LPPMP Universitas Negeri Yogyakarta pada semester gasal yaitu mulai tanggal 15 September 2017 sampai dengan 15 November 2017. Dalam kesempatan ini mahasiswa melaksanakan Praktik Lapangan Terbimbing di Akademi Angkatan Udara, tepatnya di Jarlatsuh Dirdik AAU.

Program PLT terbagi atas program kelompok dan program departemen. Program kelompok adalah Seminar. Sedangkan program Departemen terdiri atas Pembuatan Pedoman Seminar, Penataan Kelas Belajar Taruna, Rekapitulasi Nilai Kuliah Taruna dan Persiapan Ujian Taruna Tujuan dari program yang telah dilaksanakan ini khususnya untuk membantu pihak Jarlatsuh maupun AAU dalam melaksanakan setiap kegiatan program kerjanya, khususnya yang berhubungan langsung dengan tarunat. Program kerja tersebut dilaksanakan oleh mahasiswa dengan bimbingan langsung dari Koordinator lapangan AAU dan juga DPL PLT UNY.

Program Kerja Praktik Lapangan Terbimbing dapat terlaksana dengan baik meskipun pelaksanaannya mengalami berbagai hambatan, namun hambatan tersebut dapat teratasi dengan baik dengan kerjasama antara tim PLT UNY dengan pihak Akademi Angkatan Udara. Hasil dari program kerja PLT adalah dokumen Juknis dan juga dokumen penyelenggaraan Diklat yang diharapkan dapat berguna bagi pihak AAU khususnya bagian Jarlatsuh Dirdik AAU.

Kata Kunci: Praktik Lapangan Terbimbing(PLT), Akademi Angkatan Udara (AAU), Jarlatsuh AAU.

BAB I

PENDAHULUAN

Praktek Lapangan Terbimbing (PLT) merupakan program kegiatan yang bertujuan mengembangkan potensi *soft skill* mahasiswa sebagai calon guru/tenaga pendidik atau tenaga kependidikan. PLT merupakan matakuliah wajib ditempuh mahasiswa Universitas Negeri Yogyakarta. Tujuan diselenggaranya PLT salah satunya yaitu memberikan pengalaman mahasiswa dalam rangka melatih dan mengembangkan potensi dan juga meningkatkan kemampuan mahasiswa untuk menerapkan pengetahuan serta keterampilan sesuai kemampuan yang dikuasai.

Mahasiswa dapat menerapkan teori yang telah ditempuh selama berada di bangku kuliah ke dalam lingkup masyarakat. Melalui program ini, mahasiswa dapat memperoleh kesempatan untuk mengenal, mempelajari, dan menghayati permasalahan lembaga terkait. Dengan demikian, mahasiswa dapat memperoleh pengalaman berbeda, khususnya bagi mahasiswa Teknologi Pendidikan. Pengalaman yang didapat pada saat PLT akan menjadi modal bagi mahasiswa dalam menghadapi dunia kerja nantinya.

Jurusan Kurikulum dan Teknologi merupakan jurusan yang berperan dalam menyiapkan tenaga ahli dalam bidang kurikulum dan pendidikan khususnya dalam hal pembelajaran. Teknologi pendidikan merupakan studi dan praktik etis dalam memfasilitasi belajar dan meningkatkan kinerja dengan merancang, mengembangkan, memanfaatkan, mengevaluasi, serta mengelola proses dan sumber teknologi yang memadai.

Pada program ini, mahasiswa Teknologi Pendidikan memiliki kesempatan untuk mengembangkan potensinya di lembaga Akademi Angkatan Udara (AAU) Yogyakarta sebagai lokasi praktek. Di lembaga tersebut, mahasiswa dapat membahas ide-ide dan pemikiran yang telah dikuasainya, sehingga kehadiran para mahasiswa dapat dirasakan manfaatnya oleh seluruh masyarakat.

A. Analisis Situasi

Sebelum kegiatan Praktik Lapangan Terbimbing dimulai, mahasiswa terlebih dahulu melakukan observasi ke Akademi Angkatan Udara Yogyakarta yang berada di Jl. Laksda Adisutjipto km.10 Yogyakarta. Observasi dilakukan dengan tujuan agar mahasiswa mengenal dan mengetahui kondisi lingkungan, manajerial serta ragam kegiatan yang ada di lembaga tersebut guna mempersiapkan diri dalam menghadapi PLT yang dilaksanakan. Kegiatan tersebut dilakukan pada bulan Februari s.d Maret 2017.

Akademi Angkatan Udara (AAU) Yogyakarta merupakan salah satu lembaga pendidikan militer di lingkungan TNI/TNI AU dan masuk dalam kategori lembaga pendidikan tinggi di lingkungan nasional. AAU merupakan badan pelaksana pusat Mabesau yang bertugas menyelenggarakan pendidikan pertama perwira sukarela TNI/TNI AU yang bercirikan prajurit pejuang Saptamarga profesional, berkemampuan akademis potensial dasar matra udara, serta berkesempatan jasmani untuk menunjang tugas dalam pengabdian selaku bagian dari pertahanan negara.

Dengan adanya tugas tersebut, AAU menyelenggarakan tiga program studi/mojuring meliputi: Teknik Aeronautika, Teknik Elektronika, dan Teknik Manajemen Industri. Program pendidikan di AAU sendiri dilaksanakan selama 4 tahun dengan rincian 1 tahun program integratif di Resimen Chandradimuka dan 3 tahun di Akademi Angkatan Udara Yogyakarta.

Sistem pendidikan yang berada di AAU sendiri merupakan rangkaian cara atau kegiatan yang diterapkan dalam pelaksanaan pendidikan. Kegiatan yang diterapkan tersebut berupa ketentuan penyelenggaraan pendidikan yang menggambarkan lingkup kegiatan dan persyaratan pendidikan yang dikaitkan dengan kualifikasi yang diinginkan. Proses penyelenggaraan pendidikan di AAU didasarkan pada program dan pelaksanaan secara tertib serta teratur sehingga dicapai sesuai dengan tujuan penyelenggaraan pendidikan seperti ditentukan dalam kurikulum AAU.

Di AAU sendiri terdapat adanya pemberlakuan SKS dalam pelaksanaan pembelajaran. AAU memberlakukan sistem kredit semester yang penerapannya dikombinasikan antara kepentingan pengembangan pada jalur pendidikan umum dan kepentingan TNI AU. Setiap karbol dengan tingkat dan majoring yang sama menerima beban SKS dalam jumlah sama. Semua mata kuliah bersifat wajib dan

diharapkan karbol dapat mempunyai kesempatan yang sama untuk menyelesaikan studi dalam jangka waktu maupun beban studi yang sama.

1. Visi dan Misi

VISI

Unggul di bidang iptek kedirgantaraan, melahirkan pemimpin berkarakter, profesional, modern, berintegritas dan berwawasan kebangsaan.

MISI

1. Menyelenggarakan pendidikan dan latihan secara proporsional dalam rangka penguasaan iptek kedirgantaraan.
2. Menyiapkan sarana prasarana pendidikan yang andal dalam mendukung pengembangan ilmu pengetahuan dan teknologi.
3. Menyelenggarakan pendidikan dan latihan kepemimpinan TNI/TNI AU dalam membentuk karakter dilandasi jiwa juang kepada bangsa dan negara
4. Menyelenggarakan pendidikan dan latihan kemiliteran dengan kurikulum berbasis kompetensi guna menghasilkan lulusan berkemampuan manajerial, berkepribadian prajurit Saptamarga, serta berkesan jasmani.
5. Mengembangkan sistem pendidikan, pengkajian secara terus-menerus yang dapat menstimulus inisiatif inovasi, dan kreativitas lulusan dalam mengantisipasi perubahan maupun kemajuan ilmu pengetahuan dan teknologi.
6. Menyelenggarakan penelitian dan pengembangan iptek kedirgantaraan
7. Mengadakan kerjasama dengan institusi lain yang berkaitan dengan pendidikan, penelitian, dan pengabdian kepada masyarakat dalam bidang teknologi kedirgantaraan.

2. Struktur Organisasi

Susunan Organisasi Akademik Angkatan Udara adalah sebagai berikut:

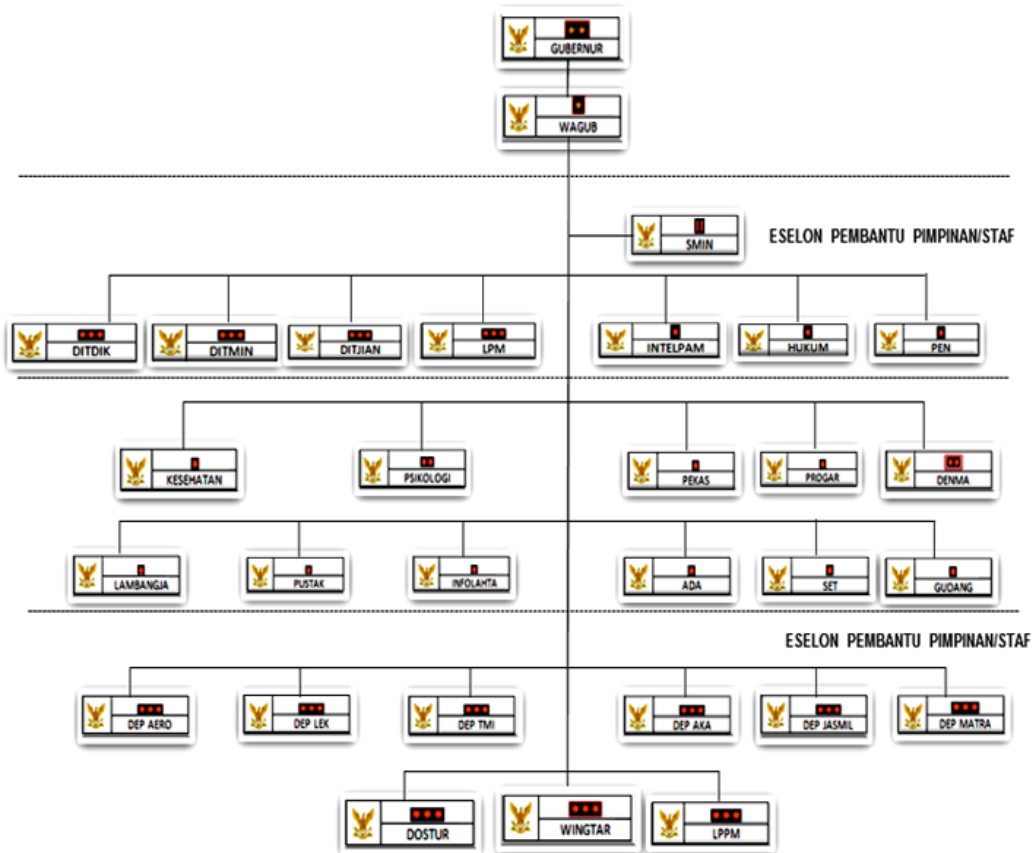

3. Sarana dan Prasarana (Fasilitas Pendidikan)

a. Ruang Kelas

Ruang kelas yang digunakan AAU dalam pembelajaran berjumlah 30 unit:

Viratama I	: 8 ruang kelas
Viratama II	: 7 ruang kelas
Viratama III	: 7 ruang kelas
Viratama IV	: 6 ruang kelas
Kelas di Dep. Aero	: 2 ruang kelas

b. Auditorium

Merupakan ruangan yang dapat digunakan untuk pertemuan tertentu di AAU. Auditorium AAU berjumlah 4 ruang yang terdiri atas ruang U-I, U-II, U-III, dengan kapasitas masing-masing 150 orang dan Balai Prajurit (Gedung Sabang Merauke) dengan kapasitas 500 orang.

c. Laboratorium AAU

Sebagai sarana pembelajaran bagi taruna/taruni di AAU. Laboratorium di AAU berjumlah 21 unit:

1) Laboratorium dasar dan penunjang profesi (4 unit)

Lab. Fisika Dasar

Lab. Kimia Dasar

Lab. Kimia Bahan Minyak dan Pelumas

Lab. Bahasa Inggris

2) Laboratorium Teknik Aeronautika (6 unit)

Lab. Teknik Dasar (Proses Produksi)

Lab. Propulsi

Lab. Material Teknik

Lab. Aerodinamika

Lab. Armanent (Explosive)

Lab. Gambar Teknik

3) Laboratorium Elektronika (9 unit)

Lab. Dasar Elektronika

Lab. Sistem Pengaturan

Lab. Elektronika Digital

Lab. Microprocessor

Lab. Microwave dan Antena

Lab. Telkom Analog dan Digital

Lab. Komputer

Lab. Computer Based Training (CBT)

Lab. Sistem Informasi dan Penelitian Operasional (SIPO).

4) Laboratorium Teknik Manajemen Industri (3 unit)

Lab. Analisa Perancangan Kerja dan Ergonomu (APKE)

Lab. Sistem Informasi dan Pengambilan Keputusan (SIPK)

Lab. Sistem Informasi dan Penelitian Operasional (SIPO)

B. Perumusan Program & Rancangan Kegiatan PLT

Berdasarkan hasil observasi, identifikasi di lapangan, dan analisis kami di lembaga Akademi Angkatan Udara, didapatkan beberapa rumusan masalah yang

nantinya sebagai acuan dalam penentuan program PLT. Permasalahan yang ditemukan adalah sebagai berikut:

1. Belum adanya pedoman baku dalam penyelenggaraan program Pengabdian Kepada Masyarakat di bagian Subdit PPM Ditjian AAU.
2. Belum adanya pedoman baku dalam penyelenggaraan Pendidikan dan Pelatihan (Diklat) dan bentuk-bentuk pelatihan lain di bagian Subdit PPM Ditjian AAU .

Dengan rumusan masalah tersebut, maka kelompok PLT lokasi Akademi Angkatan Udara berusaha memberikan stimulasi dan tindakan bagi permasalahan yang ada pada lembaga tersebut. Hal ini sebagai wujud pengabdian terhadap lembaga dan masyarakat berdasarkan disiplin ilmu atau keterampilan tambahan yang dikuasai selama perkuliahan di Universitas Negeri Yogyakarta.

BAB II

PEMBAHASAN

A. Pelaksanaan program

1. Persiapan

Persiapan pra PLT meliputi observasi, penyusunan program PLT, pembekalan dari fakultas dan universitas, pertemuan rutin mingguan. Tujuan dari kegiatan-kegiatan tersebut adalah untuk meningkatkan kesiapan fisik dan mental bagi tim, meningkatkan kekompakan dan mempersiapkan rencana dan keperluan kegiatan PLT. Kegiatan persiapan ini meliputi:

a. Observasi

Kegiatan observasi yang dilaksanakan berupa observasi lingkungan lembaga dan observasi kegiatan lembaga. Observasi lingkungan bertujuan untuk memperoleh gambaran mengenai keadaan lingkungan dan fasilitas lembaga yang nantinya akan menjadi acuan untuk menentukan program kegiatan PLT di lembaga. Observasi kegiatan lembaga dilaksanakan untuk mengetahui bagaimana proses kegiatan lembaga berlangsung.

b. Pertemuan Mingguan

Pertemuan mingguan tim PLT dilaksanakan seminggu sekali. Pertemuan tersebut digunakan sebagai wadah untuk mendekatkan semua anggota tim PLT, sehingga pada pelaksanaan PLT nanti diharapkan telah terbangun kerjasama tim dan rasa kekeluargaan satu sama lain. Pada pertemuan rutin ini juga dibahas usulan dan rencana program PLT di Akademi Angkatan Udara.

c. Penyusunan Program Kerja PLT

Penyusunan program kerja PLT dibedakan menjadi program program kerja kelompok dan individu. Program kerja kelompok di musyawarahkan dalam pertemuan rutin mingguan. Penyusunan program kerja PLT ini diharapkan menjadi acuan dalam pelaksanaan PLT.

d. Pembekalan

Pembekalan dilaksanakan di masing-masing fakultas dan jurusan sebanyak satu kali, pembekalan lebih menekankan pada persiapan mental, sikap, dan keterampilan untuk pelaksanaan PLT. Pembekalan dari tingkat universitas diberikan oleh dosen pembimbing lapangan tim PLT UNY.

Pada pembekalan dengan DPL, tim lebih banyak membahas mengenai teknis pelaksanaan PLT dan evaluasinya.

e. **Konsultasi dengan Pihak Lembaga**

Konsultasi dengan lembaga dilakukan untuk memperoleh persetujuan dan pengarahan dari pihak lembaga. Sehingga kegiatan yang akan dilaksanakan dapat sesuai dengan kondisi lembaga. Selain itu, diharapkan tim dapat menggunakan sarana prasarana yang ada di lembaga sebagai faktor pendukung terlaksananya kegiatan PLT.

di Akademi Angkatan Udara.

2. Pelaksanaan program kerja

Pelaksanaan program kerja PLT di Akademi Angkatan Udara mulai dilakukan terhitung dari tanggal 15 September sampai 15 November 2017. Pelaksanaan program kerja dilakukan oleh 5 mahasiswa mahasiswi jurusan Teknologi Pendidikan PLT UNY di Akademi Angkatan Udara. Ke-5 mahasiswa mahasiswi tersebut dibagi kedalam 2 departemen yang ada di Akademi Angkatan Udara meliputi : Subdit PPM, dan bagian Jarlatsuh.

B. Pelaksanaan PLT

1. Program Kelompok

Adapun uraian mengenai keterlaksanaan program kegiatan PLT diuraikan seperti di bawah ini:

a. Program Seminar

Nama Program	Deskripsi	PJ
Seminar dan Sarasehan Nasional	Program ini merupakan kegiatan seminar yang ditujukan kepada tenaga pendidik di Akademi Angkatan Udara untuk menambah keilmuwan dalam hal kedirgantaraan khususnya dalam bidang pengetahuan terhadap keamanan data. Pada seminar ini membahas tentang Cyber Scurity, kegiatan ini dihadiri oleh tenaga pendidik Akademi Angkatan Udara, Staff dan Taruna/Taruni AAU, Sekolah tinggi kemiliteran lain, perwakilan dari kampus yang telah	Daniel Krisnanda Dilantika

	<p>bekerjasama dengan AAU yaitu: UNY, UGM,UPN,STTA, STTKD, dan AMIKOM, serta masyarakat umum. Seminar yang membahas tentang Cyber Scurity ini bertujuan untuk mensosialisasikan tentang bahaya cyber dan bagaimana cara meningkatkan keamanan data pada sebuah akun.</p> <p>Dengan adanya kegiatan seminar ini diharapkan para peserta, khususnya civitas akademika AAU dapat lebih meningkatkan pengetahuan serta kemampuan dalam mengolah dan menjaga keamanan data dari bahaya cyber. Seminar tentang Cyber ini diberikan untuk meningkatkan pengetahuan tentang kemajuan teknologi. Di era global ini, kemampuan mengikuti perkembangan teknologi sangatlah penting dilakukan, karena dengan adanya teknologi yang semakin berkembang pesat bahaya cyber akan semakin mengancam.</p> <p>Kegiatan seminar ini dilaksanakan pada tanggal 18-19 oktober 2017. Kegiatan ini dilaksanakan selama 2 hari dengan jumlah peserta mencapai 500 orang. Kegiatan seminar dilaksanakan di Gedung Graha Sabang Merauke dengan mempersembahkan widyaiswara dari berbagai wilayah yang ahli dan kompeten dalam bidang cyber.</p>	
--	---	--

2. Program Individu

Di dalam proker ini saya bertindak sebagai penanggung jawab Program.

a. Penyusunan Pedoman Seminar

Nama program kerja	Penyusunan Pedoman Seminar
Penanggungjawab	Anggi Putri Utami
Tujuan	Memberikan pedoman bagi pelaksanaan seminar di AAU
Manfaat	a. Dapat memberikan gambaran pelaksanaan seminar di AAU b. Membantu mengetahui prosedur pelaksanaan seminar yang benar dan tepat.
Waktu Pelaksanaan	Minggu ke-2, Minggu ke- 3 dan ke-4 Bulan Oktober Minggu ke-1 dan ke-2 bulan November
Tempat Pelaksanaan	Jarlatsuh
Sasaran	Civitas Akademika Akademi Angkatan Udara
Sambutan Sasaran	Civitas akademik di AAU khususnya di Subdit PPM sangat mendukung kegiatan ini karena kegiatan ini dirasa sangat membantu mereka melengkapi keperluan subdit PPM dalam melaksanakan seminar.
Anggaran Dana	Rp. 50.000,-
Sumber Dana	
Hambatan	a. Kurangnya referensi tentang prosedur seminar yang runtut. b.Sulitnya menyusun pedoman yang urut karena kurangnya referensi tentang prosedur runtut.
Solusi	Mencari referensi di berbagai sumber di internet, seperti jurnal dan buku

Pembahasan	<p>Proker ini juga merupakan program kerja yang dijalankan atas permintaan dari Subdit PPM AAU. Kegiatan penyusunan buku pedoman pelaksanaan seminar bertujuan untuk memberikan gambaran mengenai mekanisme dan tata cara pelaksanaan seminar yang sesuai dengan ketentuan yang telah dirumuskan. Sama seperti tujuan perumusan pedoman seminar lainnya, tujuan dari diadakannya program ini adalah karena selama ini keterlaksanaan program seminar, AAU belum memiliki pedoman yang baku untuk seminar. Untuk itu, dirasa perlu menyusun sebuah pedoman yang nantinya dapat digunakan sebagai acuan dalam pelaksanaan berbagai seminar di AAU.</p> <p>Kegiatan dimulai dari tahap pengumpulan materi dan sumber-sumber referensi dari berbagai literature dan studi prosedur seminar dari berbagai lembaga. Setelah dilakukan pengumpulan bahan dan sumber, mulailah dilakukan analisis bahan dan sumber tersebut.</p> <p>Kemudian bahan dan sumber-sumber pedoman direduksi, data yang dirasa penting dapat diadopsi dan disesuaikan dengan karakteristik serta kebutuhan di AAU. Setelah bahan terkumpul baru lah dimulai tahap pengumpulan materi seminar yang akan disusun pedomannya.</p> <p>Kemudian mulai disusun pedoman seminar, yang berisi berbagai aturan/ketentuan, mekanisme dan tata cara pelaksanaan seminar mulai dari tahap perencanaan seminar, sampai</p>
------------	---

	<p>pada tahap evaluasi seminar. Kegiatan diakhiri dengan dicetaknya dokumen pedoman penyelenggaraan seminar dengan disahkan oleh Kasubdit PPM AAU.</p> <p>Dengan adanya pedoman seminar ini, diharapkan AAU dapat lebih kompeten dalam melaksanakan seminar dan membagikan ilmu yang bermanfaat baik bagi anggota di dalam AAU sendiri ataupun masyarakat/lembaga di luar AAU.</p>
--	--

b. Penataan Kelas Belajar Taruna

Nama program kerja	Penataan Kelas Belajar Taruna
Penanggungjawab	Anggi Putri Utami
Tujuan	Memberikan suasana baru dalam belajar Taruna dan meningkatkan disiplin belajar taruna.
Manfaat	<p>a. Taruna lebih disiplin dalam melakukan pembelajaran di kelas dan ruang kelas menjadi lebih rapi.</p> <p>b. Meningkatkan sportivitas dan kejujuran bagi Taruna dalam melaksanakan pembelajaran khususnya saat ujian berlangsung</p>
Waktu pelaksanaan	Minggu ke IV bulan September, dan Minggu ke I bulan Oktober
Sasaran	Taruna/i AAU
Sambutan sasaran	Sangat baik
Anggaran dana	Rp. 0 ,-
Sumber dana	-

Hambatan	Kurangnya tenaga dalam pelaksanaan kegiatan dan banyak nya kelas Taruna, membuat pelaksanaan kegiatan memakan waktu yang cukup lama.
Solusi	Tetap melakukan kegiatan dengan menambah jam pelaksanaan.
Pembahasan	<p>Kegiatan ini dilakukan dalam rangka menyambut Ujian Tengah Semester Taruna. Kegiatan ini rutin dilakukan oleh pihak AAU dalam setiap periode. Penataan kelas taruna dilakukan dengan tujuan memberikan suasana baru dalam kelas, dan juga membersihkan ruangan kelas agar terlihat bersih dan rapi.</p> <p>Bangku-bagku di kelas taruna ditata dan diatur sesuai jarak aturan yang telah ditentukan pihak AAU. Tujuannya adalah agar Taruna dapat fokus dalam mengerjakan ujian dan menanamkan sikap disiplin serta sportif pada Taruna. Penataan kelas Taruna dilakukan pada seluruh kelas dari tiap-tiap departemen, mulai dari gedung Viratama I sampai gedung Viratama IV dan juga deprtemen Aero.</p> <p>Penataan kelas Taruna dilakukan oleh seluruh mahasiswa PLT UNY bersama dengan staff anggota tetap dan beberapa dosen AAU yang memiliki tugas pada bagian tersebut. Pada pelaksanaan program ini mahasiswa membantu dalam penataan kelas, mulai dari menata bangku, meja, computer dan meja dosen. Mahasiswa juga dilibatkan dalam searing tentang bagaimana sebaiknya menata sebua ruangan kelas, jarak</p>

	<p>antara papan tulis dengan bangku mahasiswa yang ideal, serta bangku- bangku seperti apa yang ideal yang nyaman digunakan untuk belajar.</p> <p>Dalam menyambut pecan ujian tengah semester, tidak hanya dilakukan penataan kelas saja, melainkan juga dilakukan kurvei dan penempelan jadwal serta nomor tempat duduk Taruna/i. Harapannya adalah ketika ujian dimulai Taruna/I sudah dalam keadaan siap melaksanakan ujian dengan fasilitas dan ruangan yang nyaman.</p>
--	--

c. Rekapitulasi Nilai Kuliah Taruna AAU

Nama program kerja	Rekapitulasi Nilai Kuliah Taruna AAU
Penanggungjawab	Anggi Putri Utami
Tujuan	<ol style="list-style-type: none"> a. Terciptanya rekapitulasi nilai kuliah Taruna/i AAU yang rapi. b. Untuk mengetahui ketercapaian belajar Taruna/i AAU di setiap harinya.
Manfaat	<ol style="list-style-type: none"> a. Memudahkan dalam penyusunan laporan bulanan ketercapaian belajar Taruna/i. b. Memudahkan dalam penyusunan jadwal kuliah Taruna/i bulan berikutnya.
Waktu pelaksanaan	2 – 6 Oktober 2017 dan 6-10 November 2017
Sasaran	Taruna/I AAU
Sambutan sasaran	Sangat baik
Anggaran dana	Rp 0,-
Sumber dana	-

Hambatan	<p>a. Format antara daftar nilai hard file dan soft file berbeda/tidak berurutan sehingga rumit dalam melakukan input nilai.</p> <p>b. Rekapitulasi menjadi molor karena dosen mata kuliah tidak segera menyerahkan nilai.</p>
Solusi	Meminta bimbingan kepada pihak-pihak terkait agar memperkecil kesalahan rekapitulasi.
Pembahasan	<p>Rekapitulasi nilai kuliah Taruna/i AAU merupakan salah satu program kerja di Direktorat Pendidikan Seksi Jarlatsuh AAU. Program kerja ini diselenggarakan dengan tujuan untuk menciptakan suatu rekapitulasi nilai selama pelaksanaan kuliah yang rapi dan untuk mengetahui ketercapaian belajar Taruna/i di setiap harinya. Dengan adanya rekapitulasi tersebut, diharapkan dapat memudahkan dalam penyusunan laporan bulanan ketercapaian belajar Taruna/i dan penyusunan jadwal kuliah Taruna/i bulan berikutnya.</p> <p>Rekapitulasi nilai pelaksanaan kuliah Taruna/i ini adalah salah satu program kerja yang keterlaksanaannya merupakan permintaan dari pihak AAU, khususnya Direktorat Pendidikan Seksi Jarlatsuh AAU. Semua program kerja di Direktorat Pendidikan Seksi Jarlatsuh AAU adalah program kerja yang keterlaksanaannya merupakan permintaan dari pihak AAU. Di Direktorat Pendidikan Seksi Jarlatsuh ini, mahasiswa PLT tidak dapat mengajukan program kerja dikarenakan semua dokumen di sini bersifat rahasia dan mahasiswa PLT pun wajib ikut menjaga kerahasiaannya.</p>

Sebagai salah satu program kerja PLT UNY Kelompok AAU, rekapitulasi nilai pelaksanaan kuliah Taruna/i AAU terselenggara setiap hari, baik saat ada kegiatan pembelajaran ataupun saat kegiatan pembelajaran Taruna/i *off* dikarenakan ada kegiatan protokoler. Pelaksanaan pembelajaran harus direkap setiap hari agar ketercapaian belajar Taruna/i dapat dipantau setiap hari. Rekapitulasi pelaksanaan kuliah Taruna/i ini adalah serangkaian kegiatan dengan penyusunan laporan bulanan ketercapaian belajar dan penyusunan jadwal kuliah yang sebenarnya merupakan agenda rutin bulanan yang selalu dilaksanakan oleh Direktorat Pendidikan Seksi Jarlatsuh.

Rekapitulasi nilai kuliah Taruna/i AAU yang dilakukan oleh mahasiswa PLT selalu mendapat bimbingan dan arahan dari DPL/penanggung jawab mahasiswa PLT di Direktorat Pendidikan Seksi Jarlatsuh, Peltu Rosid Martoyo selaku penanggung jawab Opsjar (tempat pelaksanaan rekapitulasi kegiatan belajar Taruna dan absensi dosen serta Taruna), dan Bapak Sigit Santoso selaku penanggung jawab jadwal kuliah di AAU. Setiap langkah rekapitulasi nilai kuliah Taruna/i selalu mendapat arahan dan koreksi dari beliau sehingga apabila terdapat kesalahan dapat langsung diperbaiki.

Dengan adanya program tersebut mahasiswa PLT UNY menjadi paham tentang bagaimana cara mengolah nilai dan

	keterlaksanaan belajar Taruna/i selama mengikuti pembelajaran. Dari hasil rekapitulasi dapat dipantau perkembangan ketercapaian belajar Taruna/i sehingga dapat dianalisis kesenjangan apa yang dialami Taruna/i apabila dirasa nilainya menjadi turun atau tidak mengalami perubahan.
--	--

2. Program Penunjang

Di dalam proker ini saya bertindak sebagai penunjang dan teman saya yang lain bertindak sebagai penanggung jawab.

a. Penyusunan Jadwal Kuliah Taruna

Nama program kerja	Penyusunan jadwal kuliah Taruna AAU
Penanggungjawab	Arrum Melati Devinta P
Tujuan	Terciptanya suatu jadwal kuliah Taruna/i guna memperlancar jalannya pembelajaran
Manfaat	<ul style="list-style-type: none"> a. RePembelajaran dapat berjalan dengan lancer. b. Pembagian waktu mengajar dosen lebih jelas dan tidak ada tabrakan dengan jadwal lainnya.
Waktu pelaksanaan	Minggu ke-IV bulan September Minggu ke I bulan Oktober, dan Minggu ke-I bulan November
Sasaran	AAU
Sambutan sasaran	Sangat baik
Anggaran dana	Rp 0,-
Sumber dana	-

Hambatan	<p>a. Rekapitulasi pelaksanaan kuliah yang seringkali terlambat sehingga memperlambat proses penyusunan laporan ketercapaian dan berimbas pula pada keterlambatan penyusunan jadwal kuliah.</p> <p>b. Proses penyusunan jadwal yang rumit dan membutuhkan tenaga yang terbatas dalam proses pemilahan jadwal sehingga membutuhkan waktu yang cukup lama dan ribet.</p>
Solusi	<p>a. Seseegara mungkin melakukan rekapitulasi dan menyusun laporan ketercapaian belajar Taruna/i.</p> <p>b. Melakukan kerja bertahap.</p>
Pembahasan	<p>Penyusunan jadwal kuliah Taruna/i merupakan salah satu program kerja di Direktorat Pendidikan Seksi Jarlatsuh AAU. Program kerja ini diselenggarakan dengan tujuan untuk menciptakan suatu jadwal kuliah Taruna/i guna memperlancar jalannya proses pembelajaran. Dengan adanya jadwal tersebut, diharapkan pembagian waktu mengajar dosen di setiap bulannya lebih jelas sehingga tidak bertabrakan dan pembelajaran pun dapat berjalan dengan lancar.</p> <p>Penyusunan jadwal kuliah Taruna/i ini adalah salah satu program kerja yang keterlaksanaannya juga merupakan permintaan dari pihak AAU, khususnya Direktorat Pendidikan Seksi Jarlatsuh AAU. Semua program kerja di Direktorat Pendidikan Seksi Jarlatsuh AAU adalah program kerja yang keterlaksanaannya merupakan permintaan dari</p>

pihak AAU. Di Direktorat Pendidikan Seksi Jarlatsuh ini, mahasiswa PLT tidak dapat mengajukan program kerja lain seperti di departemen-departemen umumnya dikarenakan semua dokumen di sini bersifat rahasia dan mahasiswa PLT pun wajib ikut menjaga kerahasiaannya.

Sebagai salah satu program kerja PLT UNY Kelompok AAU, penyusunan jadwal kuliah Taruna/iAAU terselenggara setelah selesainya penyusunan laporan ketercapaian belajar Taruna/i. Penyusunan jadwal ini adalah serangkaian kegiatan dengan penyusunan laporan ketercapaian yang sebenarnya merupakan agenda rutin bulanan yang selalu dilaksanakan oleh Direktorat Pendidikan Seksi Jarlatsuh.

Dalam penyusunan jadwal kuliah Taruna/i ini, terdapat beberapa hambatan. Salah satu hambatan yang ada ialah rekapitulasi pelaksanaan kuliah yang seringkali terlambat sehingga memperlambat proses penyusunan laporan ketercapaian dan berimbas pula pada keterlambatan penyusunan jadwal kuliah.

Penyusunan jadwal kuliah yang dilakukan oleh mahasiswa PLT selalu mendapat bimbingan dan arahan DPL/penanggung jawab mahasiswa PLT di Direktorat Pendidikan Seksi Jarlatsuh dan Bapak Sigit Santoso, selaku penanggung jawab jadwal kuliah di AAU. Setiap langkah penyusunan jadwal kuliah selalu mendapat arahan dan koreksi dari beliau sehingga jadwal

	kuliah dapat sesegera mungkin diperbaiki apabila terdapat kesalahan dalam penyusunannya.
--	--

b. Pelatihan Microsoft Office Excel

Nama program kerja	Pelatihan Microsoft Office Excel
Penanggungjawab	Arrum Melati Devinta Priyadi
Tujuan	Menambah pengetahuan tenaga kependidikan AAU mengenai <i>software</i> MS. Excel.
Manfaat	c. Sebagai sarana berbagi ilmu antara mahasiswa dengan tenaga kependidikan AAU d. Mempermudah pekerjaan tenaga kependidikan AAU
Waktu pelaksanaan	Minggu ke-2 bulan Oktober
Tempat pelaksanaan	Jarlatsuh
Sasaran	Tenaga Kependidikan AAU
Sambutan	Tenaga kependidikan AAU sangat menyambut baik kegiatan ini
Anggran dana	-
Sumber dana	-
Hambatan	Waktu yang terbatas
Solusi	Sebaiknya disediakan waktu tersendiri agar pelatihan dapat dilakukan dengan maksimal
Pembahasan	Pelatihan MS. Excel dilakukan guna mempermudah tenaga kependidikan AAU yang

	<p>berada di Jarlatsuh dalam melaksanakan tugas. Pelatihan ini diberikan karena belum seluruh staff menguasai MS. Excel, sedangkan sebagian besar pekerjaan di Jarlatsuh memerlukan MS. Excel.</p> <p>Pelatihan ini dilakukan di sela-sela pekerjaan tenaga kependidikan AAU yang ada di Jarlatsuh. Pelatihan MS. Excel yang dilakukan meliputi input data, penyesuaian dan tata letak data, pengolahan data, hingga pencetakan/print dokumen.</p> <p>Diharapkan dengan adanya pelatihan ini dapat membantu staff Jarlatsuh dalam pengerjaan tugas serta menjadi ilmu yang bermanfaat dan berguna untuk kedepannya.</p>
--	---

c. Pembuatan RGB Sidang Wanaksus

Nama program kerja	Pembuatan RGB Sidang Wanaksus
Penanggungjawab	Arrum Melati Devinta Priyadi
Tujuan	Membantu staff Jarlatsuh dalam perumusan dan pembuatan Rancangan Garis Besar Sidang Wanak Khusus.
Manfaat	Memberikan gambaran Rancangan Garis Besar Sidang Wanak Khusus AAU
Waktu pelaksanaan	Minggu ke-1 bulan Oktober Minggu ke-1 bulan November
Tempat pelaksanaan	Jarlatsuh

Sasaran	Staff Jarlatsuh
Sambutan	Sangat Baik
Anggran dana	-
Sumber dana	-
Hambatan	Tersedianya nomor surat RGB Sidang Wanaksus dan SP Sidang Wanaksus yang harus menunggu lama
Solusi	Sebaiknya setelah turun perintah membuat RGB Sidang Wanaksus, staff langsung memesan nomor untuk RGB dan SP Sidang Wanaksus sehingga tidak menunggu nomor surat terlalu lama
Pembahasan	<p>Kegiatan ini merupakan kegiatan insidental yang dilakukan oleh staff jarlatsuh. Pembuatan RGB Sidang Wanaksu dilakukan apabila terjadi permasalahan yang berkaitan dengan taruna baik akademis maupun non akademis. Kegiatan ini dilakukan untuk memberikan gambaran secara umum mengenai permasalahan yang akan dibahas pada sidang wanaksus.</p> <p>Penyusunan RGB Sidang Wanaksus ini dilakukan dengan mengolah permasalahan yang terjadi pada taruna yang bersangkutan. Kemudian permasalahan tersebut disusun dan dijadikan landasan untuk mengadakan sidang. Selain itu RGB Sidang Wanaksus ini berisi tanggal akan dilaksanakannya pra sidang dan sidang Wanaksus, kepanitiaan, anggota sidang, serta rancangan anggaran sidang.</p>

	Setelah dokumen RGB Sidang Wanaksus tersedia dilakukan pengecekan dan revisi oleh Kasubdit Jarlatsuh serta petinggi DirDik AAU. Setelah dilakukan revisi kemudian dokumen disahkan oleh Gubernur Akademi Angkatan Udara.
--	--

d. Input data PPh (pajak penghasilan) dosen

Nama Program Kerja	Input data PPh dosen
Penanggungjawab	Daniel Krisnanda Dilantika
Tujuan Kegiatan	Menginput data honor PPh dosen AAU di semua tingkat ,mulai dari tingkat II-IV
Manfaat	Memudahkan laporan honor PPh untuk dosen di AAU.
Waktu Pelaksanaan	Minggu ke 3 Oktober Minggu ke 1 November
Tempat Pelaksanaan	Opsjar
Sasaran	Dosen AAU
Sambutan Sasaran	Sangat baik
Anggaran Dana	Rp.0
Sumber Dana	-
Hambatan	Format antara daftar hard file dan soft file berbeda/tidak berurutan sehingga rumit dalam melakukan input.
Solusi	Lebih banyak berkamuikasi dan bertanya jika terdapat kesulitan dan meminta bimbingan

	kepada pihak-pihak terkait agar memperkecil kesalahan
Pembahasan	<p>Input honor PPh dosen AAU merupakan salah satu program kerja di Direktorat Pendidikan Seksi Jarlatsuh AAU. Program kerja ini diselenggarakan dengan tujuan untuk menciptakan suatu rekapitulasi data dari hard file ke soft file untuk keperluan data terbaru selama pelaksanaan mengajar dosen. Dengan adanya input data tersebut, diharapkan dapat memudahkan dalam mengetahui data honor PPh dosen.</p> <p>Input honor PPh Dosen merupakan pelaksanaan program kerja yang keterlaksanaannya merupakan permintaan dari pihak AAU, khususnya Direktorat Pendidikan Seksi Jarlatsuh AAU. Semua program kerja di Direktorat Pendidikan Seksi Jarlatsuh AAU adalah program kerja yang keterlaksanaannya merupakan permintaan dari pihak AAU. Di Direktorat Pendidikan Seksi Jarlatsuh ini, mahasiswa PLT tidak dapat mengajukan program kerja dikarenakan semua dokumen di sini bersifat rahasia dan mahasiswa PLT pun wajib ikut menjaga kerahasiaannya.</p>

e. Persiapan Ujian Akhir Semester Taruna

Nama Program Kerja	Persiapan Ujian Akhir Semester Taruna
Penanggungjawab	Daniel Krisnanda Dilantika

Tujuan Kegiatan	Menyiapkan segala keperluan ujian akhir semester untuk taruna/i
Manfaat	a. Membantu menyiapkan pelaksanaan ujian akhir semester di AAU. b. Memudahkan dalam pelaksanaan ujian taruna/i di AAU.
Waktu Pelaksanaan	Minggu ke1 dan ke2 November
Tempat Pelaksanaan	Jarlatsu
Sasaran	AAU
Sambutan Sasaran	Sangat baik
Anggaran Dana	Rp.0
Sumber Dana	-
Hambatan	Kurangnya komunikasi dalam menyiapkan kegiatan ujian.
Solusi	Lebih aktif berkomunikasi supaya segala sesuatu hal lebih mudah dikerjakan dan meminimalisir kesalahan.
Pembahasan	Menyiapkan ujian akhir semester Taruna/i merupakan salah satu program kerja di Direktorat Pendidikan Seksi Jarlatsuh AAU. Program kerja ini diselenggarakan dengan tujuan untuk memenuhi kegiatan pembelajaran yang sesuai dengan kalender akademik berdasarkan kurikulum yang digunakan di AAU. Dengan adanya ujian tersebut, diharapkan dapat tercapai target kurikulum di AAU, memperoleh gambaran mengenai hasil belajar yang telah dilakukan taruna/i, dan memperoleh nilai ujian yang dapat

	<p>dipertanggung jawabkan untuk melengkapi syarat kelulusan taruna/i menurut standar pendidikan di AAU.</p> <p>Memepersiapkan ujian akhir semester Taruna/i ini adalah salah satu program kerja yang keterlaksanaannya juga merupakan permintaan dari pihak AAU, khususnya Direktorat Pendidikan Seksi Jarlatsuh AAU. Semua program kerja di Direktorat Pendidikan Seksi Jarlatsuh AAU adalah program kerja yang keterlaksanaannya merupakan permintaan dari pihak AAU. Di Direktorat Pendidikan Seksi Jarlatsuh ini, mahasiswa PLT tidak dapat mengajukan program kerja lain seperti di departemen-departemen umumnya dikarenakan semua dokumen di sini bersifat rahasia dan mahasiswa PLT pun wajib ikut menjaga kerahasiaannya.</p>
--	--

3. Program Kerja Tambahan

a. Korve Kantor

Deskripsi Kegiatan	Keterangan
Penanggung Jawab	Kelompok PLT
Tujuan Kegiatan	Menjaga tingkat kedisiplinan kerja dan kebersihan Ruangan Kantor Jarlatsuh.
Bentuk Kegiatan	Menikuti kegiatan korve pagi sebelum pekerjaan dimulai
Deskripsi	Merupakan kegiatan rutin seluruh pegawai baik perwira maupun staff AAU untuk melaksanakan kegiatan korve guna menjaga kebersihan lingkungan AAU.
Lokasi Pelaksanaan	Kantor Jarlatsuh Dirdik AAU

Waktu Pelaksanaan	15 September-15 November / selama pelaksanaan PLT – 0,5- 1 jam kegiatan
Dana	Rp. -,
Sumber Dana	-
Hambatan	-
Solusi	-
Hasil	Mahasiswa bisa menjaga kedisiplinannya dan bertanggungjawab akan kebersihan kantor selama melaksanakan kegiatan PLT di lembaga.

b. Ekspedisi Jadwal Kuliah

Deskripsi Kegiatan	Keterangan
Penanggung Jawab	Kelompok PLT
Tujuan Kegiatan	Menyampaikan jadwal kuliah kepada dosen dan seluruh satuan kerja di AAU.
Bentuk Kegiatan	Mendistribusi jadwal kuliah kepada dosen dan seluruh satuan kerja di AAU.
Deskripsi	Merupakan kegiatan rutin staff jarlatsuh untuk menyampaikan jadwal perkuliahan setiap minggunya.
Lokasi Pelaksanaan	Kantor Jarlatsuh Dirdik AAU
Waktu Pelaksanaan	Minggu ke 1 – Minggu ke 4 bulan Oktober
Dana	Rp. -,
Sumber Dana	-
Hambatan	-
Solusi	-
Hasil	Mahasiswa mengetahui berbagai satuan kerja yang ada di AAU, serta lebih mendekatkan diri mahasiswa ke lembaga.

c. Ekspedisi Jadwal Ujian

Deskripsi Kegiatan	Keterangan
Penanggung Jawab	Kelompok PLT

Tujuan Kegiatan	Menyampaikan jadwal ujian akhir semester kepada dosen dan seluruh satuan kerja di AAU.
Bentuk Kegiatan	Mendistribusi jadwal ujian akhir semester kepada dosen dan seluruh satuan kerja di AAU.
Deskripsi	Merupakan kegiatan rutin staff jarlatsuh untuk menyampaikan jadwal perkuliahan setiap minggunya.
Lokasi Pelaksanaan	Kantor Jarlatsuh Dirdik AAU
Waktu Pelaksanaan	Minggu ke 1 bulan November
Dana	Rp. -,
Sumber Dana	-
Hambatan	-
Solusi	-
Hasil	Mahasiswa mengetahui berbagai satuan kerja yang ada di AAU, serta lebih mendekatkan diri mahasiswa ke lembaga.

d. Pembuatan Nota Dinas Permohonan Soal Ujian

Deskripsi Kegiatan	Keterangan
Penanggung Jawab	Kelompok PLT
Tujuan Kegiatan	Pengadaan nota dinas guna permohonan pembuatan soal ujian kepada dosen pengampu mata pelajaran.
Bentuk Kegiatan	Membuat nota dinas permohonan soal ujian
Deskripsi	Merupakan kegiatan rutin yang dilaksanakan menjelang pelaksanaan ujian taruna.
Lokasi Pelaksanaan	Kantor Jarlatsuh Dirdik AAU
Waktu Pelaksanaan	Minggu ke-1 bulan November
Dana	Rp. -,
Sumber Dana	-
Hambatan	-
Solusi	-
Hasil	Mahasiswa memahami tata cara pembuatan nota

	dinas permohonan soal ujian.
--	------------------------------

e. Pelaksanaan Ujian Tengah Semester Taruna tingkat II (W-2016)

Nama Program Kerja	Pelaksanaan Ujian Tengah Semester Taruna tingkat II (W-2016)
Penanggungjawab	Anggi Putri Utami
Tujuan Kegiatan	Menyiapkan segala keperluan ujian tengah semester untuk taruna/i
Manfaat	a. Membantu menyiapkan pelaksanaan ujian tengah semester di AAU. b. Memudahkan dalam pelaksanaan ujian taruna/i di AAU.
Waktu Pelaksanaan	Minggu ke-2 Oktober
Tempat Pelaksanaan	Jarlatsuh
Sasaran	Taruna AAU
Sambutan Sasaran	Sangat baik
Anggaran Dana	Rp.0
Sumber Dana	-
Hambatan	Kurangnya komunikasi dalam menyiapkan kegiatan ujian.
Solusi	Memperlancar komunikasi dan koordinasi supaya tidak terjadi kesalah pahaman antar individu dalam menyiapkan ujian.
Pembahasan	Menyiapkan ujian tengah semester Taruna/i merupakan salah satu program kerja di Direktorat Pendidikan Seksi Jarlatsuh AAU.

	<p>Program kerja ini diselenggarakan dengan tujuan untuk mengevaluasi kegiatan pembelajaran selama setengah semester yang sesuai dengan kalender akademik berdasarkan kurikulum yang digunakan di AAU. Dengan adanya tujuan tersebut, diharapkan dapat tercapai target kurikulum di AAU, memperoleh gambaran mengenai hasil belajar yang telah dilakukan taruna/i selama setengah semester, dan memperoleh nilai ujian yang dapat dipertanggungjawabkan untuk melengkapi syarat kelulusan taruna/i menurut standar pendidikan di AAU.</p> <p>Memepersiapkan ujian tengah semester Taruna/i ini adalah salah satu program kerja yang keterlaksanaannya juga merupakan permintaan dari pihak AAU, khususnya Direktorat Pendidikan Seksi Jarlatsuh AAU. Semua program kerja di Direktorat Pendidikan Seksi Jarlatsuh AAU adalah program kerja yang keterlaksanaannya merupakan permintaan dari pihak AAU. Di Direktorat Pendidikan Seksi Jarlatsuh ini, mahasiswa PLT tidak dapat mengajukan program kerja lain seperti di departemen-departemen umumnya dikarenakan semua dokumen di sini bersifat rahasia dan mahasiswa PLT pun wajib ikut menjaga kerahasiaannya.</p>
--	---

4. Program Kerja Insidental

a. Olahraga

Deskripsi Kegiatan	Keterangan
Penanggung Jawab	Kelompok PLT

Tujuan Kegiatan	Menjaga kebugaran dan silaturahmi antar pegawai dan personil AAU dengan cara jalan sehat, lari dan olahraga tiap-tiap kopel.
Bentuk Kegiatan	Mengikuti kegiatan olahraga pada hari Selasa dan Jumat pagi setelah apel.
Deskripsi	Merupakan kegiatan rutin seluruh pegawai baik perwira maupun staff AAU untuk melaksanakan kegiatan olahraga guna menjaga kebugaran badan.
Lokasi Pelaksanaan	Lapangan AAU
Waktu Pelaksanaan	Setiap hari Selasa dan Jumat selama pelaksanaan PLT
Dana	Rp. -,
Sumber Dana	-
Hambatan	1). Ketika jam olahraga belum usai, mahasiswa sudah diminta kembali ke kantor. 2). Tidak semua sarana bisa digunakan oleh mahasiswa.
Solusi	1). Mahasiswa menyesuaikan berdasarkan aturan yang berlaku
Hasil	Mahasiswa bisa menjaga kebugaran dan kesehatan dengan olahraga, serta menjalin keakraban dengan pegawai dan staff AAU.

C. Analisis Hasil Pelaksanaan dan Refleksi

Pelaksanaan PLT tahun 2017 dapat dikatakan cukup berhasil. Hal ini dapat dilihat dari beberapa hal antara lain keterlaksanaan program kerja kelompok, faktor penghambat, serta faktor pendukung yang terjadi pada saat pelaksanaan program.

a. Keterlaksanaan program

Program-program PLT sebagian besar dapat terlaksana dengan baik. Di antaranya, secara keseluruhan program dapat terlaksana dengan baik meskipun masih banyak kesalahan-kesalahan yang terjadi. Keberhasilan program kerja juga terlihat dari antusiasme pihak lembaga dalam mengikuti setiap kegiatan dan

bersama-sama menjalankan program kerja bersama mahasiswa PLT yang terlihat sangat baik dan harmonis. Sebagai indikasinya hasil dari program kerja telah terwujud sebagaimana dalam laporan pelaksanaan di atas.

b. Faktor pendukung

Keberhasilan pelaksanaan program tak lepas dari faktor yang memperlancar pelaksanaan program. Adapun faktor pendukung meliputi kerjasama tim yang baik, dukungan dan koordinasi dari pihak lembaga, koordinasi dengan departemen-departemen dalam lembaga AAU, hubungan baik dengan para staf dan karyawan Akademi Angkatan Udara serta dukungan dan kepercayaan yang telah diberikan oleh DPL dan Universitas Negeri Yogyakarta.

Bentuk kerjasama dalam tim antara lain berupa pembagian tugas dan saling membantu meskipun program yang dilaksanakan bukan tugas perseorangan/individu. Dukungan dari pihak lembaga sendiri berupa koordinasi untuk setiap program, pemberian izin untuk melaksanakan program dan pemakaian peralatan milik lembaga. Hubungan baik dengan warga lembaga yang dibina dengan keterlibatan tim dalam kegiatan yang dilaksanakan.

Dukungan terbesar juga diberikan oleh DPL kami dan juga Universitas Negeri Yogyakarta, baik dukungan finansial maupun dukungan moril melalui pembekalan dan bimbingan dari dosen pembimbing lapangan.

c. Faktor penghambat

Secara umum tidak ada hambatan yang berarti dalam pelaksanaan program PLT tahun ini. Akan tetapi meskipun demikian terdapat juga beberapa hambatan. Hambatan tersebut antara lain:

- 1) Masih kurangnya komunikasi dan kerja sama antar sesama anggota PLT.
- 2) Ketidakjelasan format form antara PLT di lembaga dengan PLT di sekolah yang ada pada buku panduan PLT.
- 3) Kurang cepat beradaptasi dengan lingkungan lembaga.

BAB III PENUTUP

A. Kesimpulan

Praktik Lapangan Terbimbing (PLT) adalah suatu bentuk pendidikan dengan cara memberikan pengalaman belajar secara langsung kepada mahasiswa untuk berperan dan mengaplikasikan keilmuan di lapangan kerja yang relevan. Mata kuliah PLT dalam rangkaian program PLT mempunyai kegiatan yang terkait dengan proses pembelajaran maupun kegiatan yang mendukung berlangsungnya pembelajaran. Mata kuliah ini diharapkan dapat memberikan pengalaman belajar bagi mahasiswa, terutama dalam hal pengalaman mengajar, memperluas wawasan, pelatihan dan pengembangan kompetensi yang diperlukan dalam bidangnya, peningkatan keterampilan, kemandirian, tanggung jawab, dan kemampuan dalam memecahkan masalah. (Tim Penyusun Panduan PLT UNY, Edisi 2016).

Berdasarkan pelaksanaan serangkaian program kegiatan PLT KTP FIP UNY di Akademi Angkatan Udara (AAU) dapat ditarik kesimpulan sebagai berikut:

1. Praktik Lapangan Terbimbing merupakan wahana yang tepat bagi mahasiswa calon tenaga kependidikan dalam bidang pembelajaran di lembaga, dalam rangka melatih dan mengembangkan kompetensi kependidikan.
2. Praktik Lapangan Terbimbing merupakan wadah bagi mahasiswa untuk memperoleh pengalaman tentang cara berfikir dan bekerja secara terdisiplin, sehingga dapat memahami adanya keterkaitan ilmu dalam mengatasi permasalahan pembelajaran dan pendidikan yang ada di sekolah, klub, atau lembaga.
3. Praktik Lapangan Terbimbing merupakan upaya pengembangan dari empat kompetensi bagi praktikan, yaitu kompetensi pedagogik, kompetensi kepribadian, kompetensi profesional, dan kompetensi sosial.
4. Kegiatan Praktik Lapangan Terbimbing dapat digunakan sebagai sarana untuk memperoleh pengalaman yang faktual sebagai bekal untuk menjadi tenaga kependidikan yang kompeten.

5. Praktik Lapangan Terbimbing mampu memberikan daya penalaran bagi mahasiswa dalam melakukan penelaahan, perumusan dan pemecahan masalah pembelajaran dan pendidikan yang ada di sekolah, klub, atau lembaga.

B. Saran

1. Bagi Lembaga
 - a. Menjaga, memelihara dan menindaklanjuti hasil kerja PLT yang mendukung kegiatan lembaga dan sarana atau fasilitas yang telah tersedia agar bisa lebih bermanfaat.
 - b. Senantiasa dapat menjaga hubungan kemitraan antara mahasiswa PLT, pihak lembaga, dan pihak UNY.
 - c. Mohon setidaknya seimbang sikap keterbukaan tiap departemen kepada kelompok PLT pada saat observasi untuk penyusunan program kerja.
2. Bagi Universitas
 - a. Pembekalan hendaknya dibedakan PLT yang berada di sekolah dengan PLT di lembaga.
 - b. Kegiatan monitoring oleh DPL dan pihak LPPMP hendaknya lebih sering dilakukan untuk meninjau dan mengetahui kondisi mahasiswa pada saat melaksanakan PLT.
 - c. Format penilaian hendaknya dibedakan antara PLT yang berada di sekolah dan PLT di lembaga.
 - d. Format laporan akhir PLT yang berada di sekolah dan PLT di lembaga seharusnya dibedakan dan dibuatkan format tersendiri agar laporan akhir PLT di lembaga dapat seragam.
3. Bagi Mahasiswa PLT yang akan Datang
 - a. Sebelum penerjunan, seluruh anggota tim PLT hendaknya melakukan koordinasi dengan baik untuk persiapan pelaksanaan semua program PLT.
 - b. Pada saat observasi di lingkungan lembaga, seluruh tim harus dapat memanfaatkan kesempatan tersebut dengan sebaik-baiknya untuk mendapatkan informasi mengenai potensi lembaga yang dapat dikembangkan.
 - c. Seluruh anggota tim diharapkan dapat selalu menjaga kerjasama tim

mulai dari perencanaan, pelaksanaan hingga kegiatan PLT berakhir.

- d. Menjaga nama baik almamater UNY selama pelaksanaan kegiatan PLT.

DAFTAR PUSTAKA

Tim Penyusun Panduan PLT UNY. (2014). *Panduan PLT UNY Edisi 2014*. Yogyakarta: Universitas Negeri Yogyakarta.

Kelompok PLT Akademi Angkatan Udara (AAU). 2013. *Laporan PLT Akademi Angkatan Udara (AAU)*. Yogyakarta: Tim PLT UNY 2013.

Tim Pembekalan PLT. 2017. *Materi Pembekalan PLT Tahun 2017*. Yogyakarta : Universitas Negeri Yogyakarta.

LAMPIRAN

MATRIK INDIVIDU PROGRAM PRAKTIK LAPANGAN TERBIMBING
UNIVERSITAS NEGERI YOGYAKARTA
SEMESTER GASAL TAHUN 2017

NAMA MAHASISWA: ANGGI PUTRI UTAMI
NAMA LOKASI : AKADEMI ANGKATAN UDARA
ALAMAT LOKASI : JALAN LAKSDA ADISUTJIPTO YOGYAKARTA

No.	Nama Kegiatan		Minggu Ke-										Jumlah Jam			
			I	II	III	IV	V	VI	VII	VIII	IX	X	R	P		
A. PERSIAPAN																
	a. Observasi	R	8												8	
		P	10													10
	b. Penyusunan Proposal PLT	R	8												8	
		P	8													8
	c. Penyusunan Matrk Kegiatan PLT	R	6												6	
		P	10													10
B. PROGRAM PLT																
	a. Seminar Pendidikan	R					8								8	
		P					8									8
	b. Penyusunan Buku Petujuk Teknis (Bujuknis) PPM	R		6	6	6	6	6							30	
		P		4	6	8	8	6								32
	c. Penyusunan Buku Petujuk Teknis (Bujuknis) Kerjasama	R		6	6	6	6	6							30	
		P		2	6	6	8	9								31
	d. Revolusi PPT	R									6				6	
		P										8				8
	e. Penyusunan Pedoman Worksop	R						3	3	3	3	4			16	
		P						2	6	4	2	2				16
	f. Penyusunan Pedoman Simposium	R						3	3	3	3	4			16	
		P			10			10								20
	g. Penyusunan Pedoman Sarasehan	R						3	3	3	3	4			16	
		P						4	2	3	4	4				17
	h. Pembuatan RGB	R			6				6						12	
		P			8						6					14
C. Program Individu																
	a. Penyusunan Pedoman Seminar	R						3	3	3	3	4			16	
		P						3	3	3	3	4				16
	b. Penataan Kelas Belajar Taruna	R		4	4						4				12	
		P						4	4							8
	c. Rekapitulasi Nilai Kuliah Taruna AAU	R						6			6				12	
		P			25						25					50
D. Program Penunjang																
	a. Penyusunan Jadwal Kuliah Taruna AAU	R			5						5				10	
		P					4	4	4	4	4	4				24
	b. Pelatihan Microsoft Office Excel	R						4			4				8	
		P					3			3		3				9
	c. Pembuatan RGB Sidang Wanaksus	R			2						2				4	
		P			3						3					6
	d. Input Data PPh Dosen	R		6			6								12	
		P			10			10								20
	e. Persiapan Ujian Akhir Semester Taruna	R								8	8				16	
		P								12	12					24
E. Program Tambahan Individu																
	a. Korve Kantor	P		2	2	2	2	2	2	2	2	2			16	
	b. Ekspedisi Jadwal Kuliah	P			4					4					8	
	c. Ekspedisi Jadwal Ujian	P									4				4	
	d. Pembuatan Nota Dinas Permohonan Soal Ujian	P									4				4	
	d. Pelaksanaan Ujian Tengah Semester Taruna tingkat II	P				25										25
F. Program Insidental																
	a. Olahraga	P		4	4	4	4	4	4	4	4	4			32	
G. Penyusunan Laporan PLT																
		R										5	5		10	
		P										6	6			12
JUMLAH JAM															256	432

Mengetahui/Menyetujui,

Nama Mahasiswa

Anggi Putri Utami
NIM 14105241001

Dosen Pembimbing Lapangan

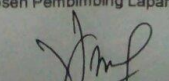
Suyantingsih, M.Ed.
197803072001122001

Koordinator Lembaga

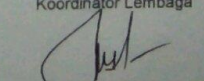
Made Resia, S.Si., M.Pd.Si.
Letkol Lek NRP 524363