

LAPORAN INDIVIDU
KEGIATAN PRAKTIK PENGALAMAN LAPANGAN (PPL) UNY
DI SMK NEGERI 3 PURWOREJO
Jl. Kartini No. 5 Purworejo Jawa Tengah



Disusun Oleh :
Ratna Isnadewi
13513241004

PROGRAM STUDI PENDIDIKAN TEKNIK BUSANA
JURUSAN PENDIDIKAN TEKNIK BOGA DAN BUSANA
FAKULTAS TEKNIK
UNIVERSITAS NEGERI YOGYAKARTA

2016

KATA PENGANTAR

Segala puji dan syukur saya ucapkan atas kehadiran Allah *Subhanahu wa ta'ala* yang telah melimpahkan kemampuan kepada saya sehingga program Praktik Pengalaman Lapangan (PPL) yang dimulai tanggal 15 Juli sampai dengan 15 September 2016 di SMK Negeri 3 Purworejo dapat terlaksana dengan lancar.

Dalam perencanaan, pelaksanaan kegiatan, dan sampai pada penyusunan laporan ini, saya menyadari sepenuhnya telah banyak bimbingan, pengarahan serta bantuan baik materi maupun non materi dari semua pihak. Oleh karena itu, pada kesempatan kali ini perkenankan saya mengucapkan terima kasih yang sebesar-besarnya kepada :

1. Bapak Dr. Rachmat Wahab, MA selaku Rektor Universitas Negeri Yogyakarta yang telah memberikan kesempatan untuk pelaksanaan Praktik Pengalaman Lapangan (PPL) 2015.
2. Bapak Prof. Dr. Anik Ghufron, M.Pd selaku Ketua LPPM UNY yang telah bersusah payah sebagai penanggung jawab utama pada pelaksanaan PPL UNY 2016.
3. Ibu Dra. Enny Zuhni Khayati, M.Kes. selaku Dosen Pembimbing Lapangan yang telah memberikan arahan, bimbingan, dan masukan selama pelaksanaan.
4. Bapak Drs. Sungkono selaku Kepala Sekolah SMK Negeri 3 Purworejo yang telah memberikan izin Praktik Pengalaman Lapangan di SMK Negeri 3 Purworejo.
5. Ibu Dra. Ning Riyanti selaku Guru Pembimbing yang telah menerima, membantu, dan tak henti-hentinya memberikan semangat selama pelaksanaan Praktik Pengalaman Lapangan.
6. Bapak/Ibu Guru SMK Negeri 3 Purworejo yang telah menerima, serta memberikan dukungan dan partisipasinya selama pelaksanaan program Praktik Pengalaman Lapangan.
7. Para Siswa dan siswi SMK Negeri 3 Purworejo atas kerjasamanya dan berpartisipasi dalam pelaksanaan Praktik Pengalaman Lapangan.
8. Rekan-rekan mahasiswa PPL khususnya yang berada di lokasi SMK Negeri 3 Purworejo.
9. Semua pihak yang tidak dapat saya sebutkan namanya satu-persatu yang telah memberikan bantuan, dorongan, dan segala sesuatu hal

yang berkaitan dengan pelaksanaan Praktik Pengalaman Lapangan, dapat berjalan dengan baik dan lancar.

Semoga budi baik mereka semua mendapatkan balasan dan kerja sama yang telah kita jalin tidak akan terhenti hanya sampai berakhirnya PPL ini saja, namun akan terus berlanjut serta menjadi ikatan dalam menjaga persaudaraan yang telah kita jalani bersama.

Tak lupa saya sampaikan permohonan maaf kepada semua pihak atas segala kekurangan dan kekhilafan yang ada pada diri saya selama pelaksanaan PPL dan sampai terselesaikannya laporan ini.

Besar harapan saya laporan Praktik Pengalaman Lapangan (PPL) ini dapat bermanfaat sebagai masukan bagi LPPMP-UNY dan pihak lain yang berkepentingan serta dapat menjadi pegangan bagi saya, mahasiswa PPL-UNY.

Purworejo, September 2016

Penyusun

DAFTAR ISI

Halaman Judul	i
Halaman Pengesahan Laporan PPL	ii
Kata Pengantar	iii
Daftar Isi	v
Abstrak	vi
BAB I		
Pendahuluan	1
A. Analisis Situasi	1
B. Perumusan Program dan Rencana	3
Kegiatan PPL		
BAB II		
1. Persiapan	4
2. Pelaksanaan PPL	5
3. Bimbingan dengan DPL PPL dari	7
jurusan Pendidikan Teknik Busana		
Fakultas Teknik Universitas		
Negeri Yogyakarta		
4. Penyusunan Laporan PPL	7
5. Analisis Hasil Pelaksanaan dan	7
Refleksi		
BAB III		
Penutup	9
a. Kesimpulan	9
b. Saran	9
Lampiran		
Matrik Program Kerja PPL		
Laporan Mingguan		
Administrasi Sekolah		
Media Pembelajaran		

ABSTRAK
LAPORAN PRAKTIK PENGALAMAN LAPANGAN (PPL)
DI SMK NEGERI 3 PURWOREJO

Oleh : Ratna Isnadewi

Praktik Pengalaman Lapangan (PPL) adalah salah satu mata kuliah yang wajib ditempuh dan dilalui oleh setiap mahasiswa S1 Kependidikan sebagai calon guru , yang pelaksanaannya dilakukan disebuah institusi pendidikan dalam hal ini sekolah. Kegiatan PPL ini bertujuan untuk memberikan pengalaman dan kesempatan kepada mahasiswa untuk sebagai seorang guru yang simulasinya dilakukan di kelas dengan murid yang sebenarnya sedang melaksanakan belajar serta menerapkan ilmu pengetahuan dan keterampilan yang telah dikuasainya selama menempuh pendidikan S1 selama kuliah.

Kegiatan PPL ini dilaksanakan di SMK Negeri 3 PURWOREJO, yang beralamatkan di Jalan Kartini No.5 Purworejo. Pelaksanaan PPL dilaksanakan mulai tanggal 15 Juli – 15 September 2016. Kegiatan praktik mengajar mahasiswa dilakukan di kelas XI Busana Butik 3 dan XI Busana Butik 4 dengan mata pelajaran yang diperoleh yaitu Pembuatan Pola. Kegiatan mengajar mata pelajaran ini dilaksanakan setiap hari Selasa dan Kamis.

Kegiatan Praktik Pengalaman Lapangan (PPL) telah memberikan wawasan dan rasa tanggung jawab sebagai pendidik terhadap pengelolaan proses belajar mengajar di sekolah, memberikan pengalaman pendidikan maupun profesi yang dapat meningkatkan kemampuan atau profesionalisme calon pendidik di bidang kependidikan.

Kata Kunci : Praktik Pengalaman Lapangan, SMK Negeri 3 Purworejo, Pendidik

HALAMAN PENGESAHAN

Yang bertanda tangan dibawah ini, kami pembimbing kegiatan PPL UNY di SMK Negeri 3 Purworejo, Jl. Kartini No. 05 Purworejo Jawa Tengah menerangkan dengan sesungguhnya bahwa mahasiswa dibawah ini :

Nama : Ratna Isnadewi
NIM : 13513241004
Prodi : Pendidikan Teknik Busana

Telah melaksanakan kegiatan PPL di SMK N 3 Purworejo dari tanggal 15 Juli 2016 sampai dengan tanggal 15 September 2016. Hasil kegiatan mencakup dalam naskah laporan ini.

Purworejo, September 2016.

Dosen Pembimbing Lapangan

Guru Pembimbing



Dra. Enny Zuhni Khayati, M.Kes

Dra. Ning Riyanti

NIP. 19600427 198503 2 001

NIP. 19581126 198503 2 005

Mengetahui,

Kepala Sekolah

Koordinator PPL

SMK N 3 Purworejo

SMK N 3 Purworejo

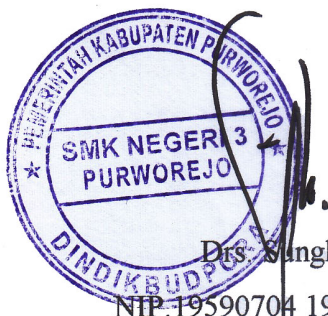

Drs. Sungkono

NIP. 19590704 197911 1 002



Waris Sugiarti, S.Pd

NIP. 19691231 2000501 2 063

BAB I

PENDAHULUAN

Praktik Pengalaman Lapangan (PPL) adalah suatu bentuk kegiatan sebagai usaha meningkatkan efisiensi dan kualitas penyelenggaraan proses pembelajaran yang merupakan bentuk pembelajaran mahasiswa UNY jurusan kependidikan dengan cara memberikan pengalaman belajar kepada mahasiswa untuk mencari pengetahuan di luar lingkungan universitas yaitu pengalaman mengajar, memperluas wawasan, pelatihan dan pengembangan kompetensi yang diperlukan dalam bidang yang ditekuni, peningkatan keterampilan, tanggung jawab, kemandirian dan kemampuan untuk memecahkan masalah.

Program PPL merupakan kegiatan yang bertujuan untuk mengembangkan kompetensi mahasiswa sebagai calon pendidik atau calon guru atau tenaga kependidikan. Standar kompetensi PPL dirumuskan dengan mengacu pada tuntutan empat kompetensi guru baik dalam konteks pembelajaran maupun dalam konteks kehidupan guru sebagai anggota masyarakat yaitu kompetensi pedagogic, kompetensi kepribadian, kompetensi professional dan kompetensi social.

A. Analisis Situasi

Secara umum situasi di SMK Negeri 3 Purworejo dapat di diskripsikan sebagai berikut:

1. Keadaan Fisik Sekolah

SMK Negeri 3 Purworejo terletak di Jalan Kartini No.5 Purworejo, desa Sindurjan, Kecamatan Purworejo, Kabupaten Purworejo. Pada tahun ajaran 2016/2017 SMK Negeri 3 Purworejo memiliki 4 (empat) Kompetensi Jurusan diantaranya Jasa Boga, Busana Butik, Kecantikan Rambut dan Kecantikan Kulit. SMK Negeri 3 Purworejo menggunakan kurikulum 2013 sebagai acuan dalam proses belajar mengajar.

Fasilitas Fisik yang dimiliki SMK Negeri 3 Purworejo antara lain:

No.	Ruangan	Jumlah
1.	Ruang Teori	19
2.	Ruang Praktek Busana	5
3.	Ruang Praktek Boga	4
4.	Ruang Praktek Kecantikan	3
5.	Ruang Komputer (Multimedia)	1

6.	Laboratorium Bahasa	1
7.	Ruang Tata Hidang	1
8.	Ruang Kepala Sekolah	1
9.	Ruang Wakasek dan Kajur	1
10.	Ruang BKK	1
11.	Ruang TU	1
12.	Ruang Guru	1
13.	Ruang Instruktur Boga	1
14.	Ruang Instruktur Busana	1
15.	Ruang Instruktur Kecantikan	1
16.	Ruang UKS	1
17.	Ruang Perpustakaan	1
18.	Ruang K3	1
19.	Mushola	1
20.	Unit Produksi Boga	1
21.	Unit Produksi Busana	1
22.	Salon Kecantikan	1
23.	Bussines Center	1
24.	Lapangan Basket	1
25.	Kamar Mandi Siswa	13
26.	Kamar Mandi Guru	5

2. Keadaan Non Fisik

SMK Negeri 3 Purworejo mempunyai staff pengajar yang telah memiliki gelar S1 bahkan beberapa diantaranya telah bergelar S2 dan 90 % staff pengajar di SMK N 3 Purworejo telah mengikuti program sertifikasi guru yang artinya hampir seluruh guru SMK N 3 Purworejo telah menjadi guru profesional dan memiliki mutu sebagai pendidik dan pengajar yang tidak perlu diragukan lagi. Selain itu juga terdapat karyawan yang bertanggung jawab terhadap administrasi sekolah (tata usaha), perpustakaan, dan BC.

Kegiatan belajar mengajar di SMK Negeri 3 Purworejo pada hari senin sampai jumat berlangsung mulai pukul 07.00 sampai dengan pukul 17.00 WIB, akan tetapi hari senin pada pelajaran pertama diawali dengan upacara bendera dan setiap hari jumat pada jam pertama diawali dengan kegiatan jumat bersih, jumat sehat dan jumat ibadah dan pada jam

terakhir dilaksanakan program ekstra kulikuler wajib (Pramuka) bagi kelas X.

B. Perumusan Program dan Rencana Kegiatan PPL

Kegiatan PPL UNY dilaksanakan selama 2 bulan dimulai pada tanggal 15 Juli 2016 sampai dengan 15 September 2016, adapun jadwal kegiatan PPL UNY di SMK N 3 Purworejo adalah sebagai berikut:

Tabel Jadwal Pelaksanaan Kegiatan PPL Tahun 2016

No.	Nama Kegiatan	Waktu Pelaksanaan	Personalia	Tempat
1.	Pembekalan PPL	20 Juni 2016	Tim	
2.	Penerjunan Mahasiswa	15 Juli 2016	DPL	UNY
3.	Pelaksanaan PPL	15 Juli – 15 September 2016	Mahasiswa	SMK N 3 Purworejo
4.	Pembimbingan Mahasiswa dengan DPL		DPL	
5.	Ujian PPL	8 September 2016	Mahasiswa, Guru Pembimbing	
6.	Penarikan Mahasiswa	15 September 2016	DPL	
7.	Penyusunan Laporan Akhir	14 September 2016	Tim dan mahasiswa	

Adapun penyusunan program dan rencana kegiatan PPL adalah sebagai berikut:

1. Membuat persiapan mengajar yang meliputi silabus, pembuatan RPP, Hand Out, Modul dan Media pembelajaran.
2. Konsultasi persiapan mengajar
3. Pelaksanaan praktik mengajar
4. Konsultasi pelaksanaan mengajar
5. Evaluasi materi pelajaran

BAB II

PERSIAPAN, PELAKSANAAN, DAN ANALISIS HASIL

A. **Persiapan**

Agar pelaksanaan PPL dapat berjalan dengan lancar sesuai dengan rencana yang telah ditentukan maka perlu dilakukan berbagai persiapan baik berupa persiapan secara fisik maupun secara non fisik untuk dapat mengatasi permasalahan yang akan muncul dan sebagai sarana persiapan program yang akan dilaksanakan, maka sebelum penerjunan, pihak universitas telah membuat beerbagai program pelaksanaan sebai bekal mahasiswa dalam melaksanakan PPL di lokasi. Persiapan yang dilaksanakan adalah sebagai berikut:

1. Pengajaran Mikro

Pengajaran mikro merupakan pelatihan tahap awal dalam pembentukan kompetensi mengajar melalui pengaktualisasi kompetensi dasar mengajar yang dilaksanakan dalam mata kuliah wajib tempuh bagi mahasiswa yang akan mengambil PPL. Dalam pelaksanaan pengajaran mikro mahasiswa dilatih tentang komponen-komponen kompetensi dasar mengajar dalam proses pembelajaran sebagai calon guru sehingga benar-benar mampu menguasai setiap komponen satu per satu atau beberapa komponen secara terpadu dalam situasi pembelajaran yang disederhanakan (kelompok kecil) dengan tujuan agar mahasiswa memahami dasar-dasar mengajar mikro, melatih dalam penyusunan RPP yang akan digunakan pada saat mengajar, membentuk dan meningkatkan kompetensi mengajar terbatas, membentuk dan meningkatkan kompetensi dasar mengajar terpadu dan utuh, membentuk kompetensi kepribadian, serta membentuk kompetensi sosial.

2. Pembekalan PPL

Pembekalan dilaksanakan melalui beberapa tahapan. Tahapan pertama pembekalan dilakukan pada tingkat jurusanyakni pada tanggal 20 Juny 2016 di ruangan Aula Lt. 3 KPLT FT UNY, materi yang disampaikan dalam pembekalan yakni mekanisme pelaksanaan kegiatan disekolah, teknik pelaksanaan, dan teknik untuk menghadapi permasalahan yang mungkin akan terjadi selama pelaksanaan PPL.

3. Observasi Pembelajaran di Kelas

Kegiatan observasi pembelajaran dikelas dilakukan agar mahasiswa memperoleh gambaran pengetahuan dan pengalaman mengenai tugas-tugas

seorang guru di sekolah serta mengetahui situasi dan kondisi di kelas yang akan ditempati pada pelaksanaan PPL. Kegiatan observasi pembelajaran dilaksanakan pada tanggal 19 Juli 2016 pada kelas XI BB 4 pada mata pelajaran Membuat Pola.

4. Pembuatan Persiapan Mengajar

Sebelum kegiatan pelaksanaan praktik mengajar dikelas dilaksanakan, maka terlebih dahulu praktikan membuat persiapan mengajar dengan materi yang telah ditentukan oleh guru pembimbing seperti persiapan silabus, penyusunan RPP, penyusunan hand out, modul, metode yang digunakan, media, serta persiapan-persiapan yang lain yang berhubungan dengan pelaksanaan PPL.

B. Pelaksanaan PPL

1. Pelaksanaan Praktek Mengajar

Dalam pelaksanaan kegiatan PPL (Praktik Pengajar Lapangan), mahasiswa diberikan tugas untuk mengajar yang disesuaikan dengan bidang keahlian masing-masing yang telah disesuaikan dengan kebijakan yang diberikan oleh sekolah melalui guru pembimbing masing-masing. Materi yang diajarkan disesuaikan dengan kompetensi yang telah ditentukan oleh kurikulum dan dalam kesempatan ini menggunakan kurikulum 2013. Penggunaan satuan pembelajaran yang digunakan dalam pelaksanaan mengajar adalah satuan pembelajaran untuk teori dan praktik, serta pada pelaksanaan praktik mengajar praktikan melaksanakan praktik mengajar secara mandiri maupun secara terbimbing.

2. Praktik mengajar terbimbing

Praktik mengajar terbimbing adalah praktik mengajar dimana praktikan masih mendapat arahan saat proses pembuatan komponen pembelajaran oleh guru pembimbing yang telah ditunjuk. Komponen-komponen yang dimaksud antara lain RPP (Rencana Program Pembelajaran), Media Pembelajaran, serta Metode Pembelajaran yang akan digunakan saat mengajar dikelas.

3. Praktik mengajar mandiri

Praktik mengajar mandiri dalam pelaksanaan kegiatan pembelajaran dengan ditunggu oleh guru pembimbing bidang studi, kegiatan praktik mengajar dilaksanakan selama 14 kali untuk teori dikelas XI BB 3 dan XI BB 4 dimulai pada hari Kamis, 21 Juli 2016 – Kamis 8 september 2016. Kegiatan praktik mengajar tersebut dilaksanakan dengan rincian kegiatan sebagai berikut

Jadwal Mengajar Teori Mata Pelajaran Pembuatan Pola kelas XI :

No.	Hari / Tanggal	Kelas	Jam Pelajaran
1.	Kamis, 21 Juli 2016	XI BB3	4-7
2.	Selasa, 26 Juli 2016	XI BB4	1-4
3.	Kamis, 28 Juli 2016	XI BB3	4-7
4.	Selasa, 02 Agustus 2016	XI BB4	1-4
5.	Kamis, 04 Agustus 2016	XI BB3	4-7
6.	Selasa, 9 Agustus 2016	XI BB4	1-4
7.	Kamis, 11 Agustus 2016	XI BB3	4-7
8.	Selasa, 16 Agustus 2016	XI BB4	1-4
9.	Kamis, 18 Agustus 2016	XI BB3	4-7
10.	Selasa, 23 Agustus 2016	XI BB4	1-4
11.	Kamis, 25 Agustus 2016	XI BB3	4-7
12.	Selasa, 30 Agustus 2016	XI BB4	1-4
13.	Selasa, 6 September 2016	XI BB4	1-4
14.	Kamis, 8 September 2016	XI BB3	4-7

4. Metode Mengajar

Metode yang digunakan selama kegiatan mengajar yakni penyampaian materi dengan metode ceramah, diskusi, tanya jawab, dan pemberian tugas.

5. Media Pembelajaran

Media yang ada di SMK Negeri 3 Purworejo yaitu menggunakan LCD proyektor untuk menampilkan materi power point. Sehingga proses pembelajaran lebih menarik bagi siswa.

6. Evaluasi Pembelajaran

Evaluasi yang diberikan pada mata pelajaran Pembuatan Pola yaitu, evaluasi diakhir materi, perbaikan, pengayaan dan keaktifan siswa dalam PBM.

7. Pemberian *Feedback* Oleh Guru Pembimbing dan *Team Teaching*

Pemberian *feedback* dilakukan oleh guru pembimbing yang diberikan setelah praktik pelaksanaan praktik mengajar dilakukan. Pemberian *feedback* yakni memberikan masukan tentang kekurangan dan kesalahan pada saat proses belajar mengajar berlangsung dengan maksud agar praktikan dapat memperbaiki kekurangannya dan kesalahannya serta tidak mengulangi kesalahan yang sama.

C. Bimbingan dengan DPL PPL dari jurusan Pendidikan Teknik Busana Fakultas Teknik Universitas Negeri Yogyakarta

Kegiatan bimbingan dengan DPL PPL merupakan kebijakan yang diberikan oleh pihak Universitas Negeri Yogyakarta bekerjasama dengan UPPL dalam memberikan fasilitas kepada mahasiswa PPL dalam bentuk konsultasi tentang permasalahan-permasalahan yang muncul pada saat pelaksanaan PPL di SMK yang belum dapat dipecahkan ketika bimbingan dengan guru pembimbing dari sekolah. Kegiatan bimbingan dengan DPL PPL dilakukan pada waktu yang tidak ditentukan karena kegiatan ini bersifat insidental.

D. Penyusunan Laporan PPL

Pelaksanaan kegiatan PPL harus dilaporkan secara resmi dengan menggunakan format laporan yang disesuaikan dengan format yang telah dibuat oleh Unit Pengembangan Pengalaman Lapangan (UPPL) sebagai bentuk pertanggung jawaban dan pendeskripsian hasil pelaksanaan PPL.

E. Analisis Hasil Pelaksanaan dan Refleksi

1. Analisis Hasil Pelaksanaan

Pada saat pelaksanaan PPL secara umum mahasiswa tidak mengalami banyak hambatan yang berarti melainkan pada saat pelaksanaan PPL banyak mendapat pelajaran dan pengalaman untuk menjadi guru yang baik pada masa yang akan datang, dibawah bimbingan guru pembimbing dari sekolah. Adapun hambatan-hambatan yang muncul dalam pelaksanaan kegiatan PPL adalah sebagai berikut :

a. Hambatan dalam menyiapkan administrasi pengajaran

Hambatan dalam menyiapkan administrasi pengajaran yakni disebabkan karena praktikan baru mengenal administrasi guru sehingga perlu pembelajaran serta adaptasi pada saat persiapan dan penggunaannya.

b. Hambatan dari siswa

Hambatan yang ditimbulkan dari siswa yakni ada beberapa anak yang tidak mengerjakan penugasan, sehingga dalam menerima pembelajaran kurang maksimal. Serta beberapa siswa dikelas kurang begitu kondusif sehingga awal mula pembelajaran masih digunakan untuk mengatur siswa.

c. Hambatan dari sekolah

Tidak ada hambatan yang berarti dalam proses pembelajaran, media pembelajaran sudah cukup lengkap dengan ruangan teori yang nyaman dan penyediaan LCD dimasing-masing kelas.

2. Refleksi

Refleksi dari analisa hasil kegiatan PPL adalah dengan melakukan pengupayaan semaksimal mungkin kondisi yang ada baik dalam hal sarana prasarana (media) pembelajaran, ataupun hal-hal lain agar hasil yang dicapai dapat tercapai. Adapun contoh penerapannya sebagai berikut :

a. Dalam Persiapan Pengajaran

Dalam mempersiapkan persiapan pengajaran perlu adanya konsultasi dengan guru pembimbing agar diberi masukan serta motivasi agar dalam persiapan pengajaran kita mampu mengetahui karakteristik kelas, dan karakteristik siswa dari sisi guru pembimbing.

b. Dalam Persiapan Administrasi Pengajaran

Dalam menyiapkan administrasi pengajaran dilakukan dengan melihat contoh-contoh yang ada yang disesuaikan dengan mata pelajaran yang diajar kemudian melakukan konsultasi dengan guru pembimbing dari sekolah.

c. Dalam menyiapkan materi pelajaran

Materi yang diberikan disiapkan dengan mengacu kepada kompetensi yang terdapat pada kurikulum sehingga buku-buku yang digunakan sesuai dengan standar kompetensi yang telah ditentukan. Serta guru pembimbing membebaskan praktikan untuk mencari sumber belajar sebanyak-banyaknya.

d. Dari Siswa

Selalu memberikan motivasi agar siswa lebih aktif pada saat proses pembelajaran berlangsung, serta melakukan pendekatan-pendekatan baik secara berkelompok maupun secara individu dilihat dari faktor psikologis siswa sehingga dapat diketahui permasalahan-permasalahan yang menghambat proses pelajaran kemudian dapat diperoleh solusi-solusi untuk permasalahan-permasalahan tersebut.

e. Dari sekolah

Menyangkut sekolah yakni adanya sedikit kekurangan sarana dan prasarana yang ada hal-hal yang dilakukan adalah memaksimalkan sarana dan prasarana yang ada guna tercapainya hasil pembelajaran.

BAB III

PENUTUP

A. Kesimpulan

Praktik Pengalaman Lapangan (PPL) merupakan mata kuliah yang wajib tempuh bagi mahasiswa yang mengambil program kependidikan. Pelaksanaan kegiatan PPL di SMK Negeri 3 Purworejo dimulai pada tanggal 15 Juli 2016 sampai dengan 15 September 2016. Sebelum melaksanakan praktik mengajar mahasiswa melakukan persiapan-persiapan agar nantinya siap untuk melaksanakan praktik mengajar yang meliputi pengajaran mikro, pembekalan PPL, dan observasi pembelajaran dikelas.

Dalam pelaksanaan kegiatan PPL mahasiswa dituntut untuk dapat melaksanakan kompetensi-kompetensi profesional sebagai seorang pendidik. PPL juga merupakan wadah dan sarana bagi mahasiswa untuk mengamalkan ilmu yang telah di dapat selama masih dibangku kuliah yang kemudian ditularkan pada siswa yang ada dilokasi PPL serta sebagai sarana menguji kemampuan mengajar yang dimiliki praktikan sebelum terjun langsung dalam bidang yang sesungguhnya. Pada kesempatan ini mahasiswa juga mengalami permasalahan-permasalahan yang nantinya dijadikan sebagai pengalaman yang akan digunakan pada masa yang akan datang. Serta diharapkan setelah melaksanakan kegiatan PPL ini mahasiswa akan menjadi siap sebagai calon pendidik dan menjadi guru yang berkualitas, berpengalaman dalam menghadapi era persaingan bebas untuk menyiapkan SDM yang berkualitas dan profesional dalam bidangnya.

B. Saran

1. Bagi Mahasiswa PPL

- a. Dalam mempersiapkan administrasi mengajar mahasiswa PPL perlu menyiapkan satuan pembelajaran dan rencana pembelajaran jauh-jauh hari sebelum kegiatan PPL dilaksanakan sehingga pada saat pelaksanaan praktik mengajar mahasiswa sudah siap baik metode, media, maupun materi yang akan diajarkan.
- b. Dalam pelaksanaan PPL selalu melakukan konsultasi baik dengan guru pembimbing maupun dengan DPL sebelum maupun setelah melakukan praktik mengajar agar diketahui kelebihan, kekurangan, maupun permasalahan-permasalahan sehingga akan diusahakan perbaikan-perbaikan demi hasil yang diinginkan.

- c. Mahasiswa selalu menjaga sikap dan perilaku sebagai seorang calon guru selama berada di kelas maupun di lingkungan sekolah, agar dapat terjalin interaksi dan kerjasama yang baik dengan pihak yang bersangkutan.
- d. Dalam pelaksanaan kegiatan PPL dilakukan seefektif dan seefisien mungkin agar hasil yang ingin dicapai yakni mendapat pengetahuan dan pengalaman mengajar, serta manajemen pribadi secara baik dan bertanggung jawab dapat tercapai.

2. Bagi Pihak Universitas

- a. Pihak universitas perlu meningkatkan hubungan dengan sekolah-sekolah yang menjadi tempat kegiatan PPL, agar terjalin kerjasama yang baik guna terjalinnya koordinasi serta kerjasama dalam mendukung kegiatan PPL baik yang berkenaan dengan kegiatan administrasi maupun pelaksanaan PPL di lingkungan sekolah.
- b. Dalam persiapan mahasiswa yang akan melakukan PPL perlu lebih ditingkatkan, agar pelaksanaan PPL mahasiswa dapat lebih menyiapkan diri dengan persiapan yang lebih baik dan matang.
- c. Pihak Universitas perlu melakukan monitoring lebih intensif untuk mengetahui jalannya kegiatan praktik mengajar yang dilakukan oleh mahasiswa, mengetahui kekurangan-kekurangan serta permasalahan-permasalahan yang muncul pada saat pelaksanaan PPL.
- d. Pihak Universitas perlu mempertimbangkan jadwal pelaksanaan PPL dan KKN yang dilaksanakan bersamaan, karena akan membuat kinerja mahasiswa tidak maksimal dalam melaksanakan PPL maupun saat melaksanakan program KKN.

3. Bagi Pihak SMK N 3 Purworejo

Pihak sekolah perlu melakukan monitoring lebih intensif pada kegiatan PPL yang berada di bawah bimbingan guru pembimbing sekolah guna mengetahui jalannya kegiatan praktik mengajar yang dilakukan oleh mahasiswa, mengetahui kekurangan-kekurangan serta permasalahan-permasalahan yang muncul pada saat pelaksanaan PPL.

	Piket Lobby			3	3	3	3	3	3		18
	Rangkaian Lomba Peringatan Hari Kemerdekaan								10		10
11	Penyusunan Laporan									6	6
	JUMLAH JAM										402

Purworejo, September 2016

Mengetahui / Menyetujui

Kepala Sekolah
SMK N 3 Purworejo

Dosen Pembimbing Lapangan

Yang Membuat,

Drs. Sungkono
NIP. 19590704 197911 1 002

Dra. Emy Zahni K, M.Kes
NIP. 19600427 198503 2 001

Ratna Isnadewi
NIM. 13513241004



LAPORAN MINGGUAN PELAKSANAAN PPL / MAGANG III

TAHUN : 2016/2017

F02

Untuk Mahasiswa

NAMA SEKOLAH / LEMBAGA : SMK NEGERI 3 PURWOREJO NAMA MAHASISWA : Ratna Isnadewi
ALAMAT SEKOLAH / LEMBAGA : Jl. Kartini, No. 5 Purworejo NO. MAHASISWA : 13513241004
GURU PEMBIMBING : Dra. Ning Riyanti DOSEN PEMBIMBING : Titi Hera Widi H.,M.Pd

N O	Hari/Tan ggal	MateriKegiatan	Hasil	Hambatan	Solusi
1.	Senin, 18 Juli 2016	✓ Serahterimamah asiswa PPL SMK N 3 Purworejo ✓ Observasi ✓ Bimbinganpemb uatan RPP danadministrasi guru	✓ Mahasiswa PPL diterima di SMK N3 Purworejo ✓ Mahasiswa PPL mengetahuicaramembuatadminist asiuntukmengajar		
2.	Selasa, 19 Juli 2016	ObservasiKelas XI Busana 4 : Perkenalandengansis wa	✓ Mahasiswa PPL mengetahuicaramenguasaikelas ✓ Siswamengetalmahasiswa PPL yang akanmengajar	✓ Mahasiswa PPL masihbelumterbiasadenga nkondisikelas	✓ Mahasiswa PPL lebihmemperistapkanuntukperte muanselanjutnya
3.	Rabu, 20 Juli 2016	✓ Mengamati cara mengajar kakak tingkat dalam proses pengambilan data untuk skripsi	✓ Mahasiswa dapat mempelajarii cara menguasai kelas	✓ Kabel Lcd mengalami kerusakan	✓ Mahasiswa tidak dapat menggunakan Lcd dan diganti dengan media lain



LAPORAN MINGGUAN PELAKSANAAN PPL / MAGANG III
TAHUN : 2016/2017

F02
Untuk Mahasiswa

4.	Kamis, 21 Juli 2016	✓ Mengajar di kelas XI BB 3	✓ Mahasiswa menyampaikan materi tentang pola blus	✓ Mahasiswa masih merasa grogi dan belum menguasai kondisi kelas	✓ Mahasiswa PPL lebih mempersiapkan untuk pertemuan selanjutnya
5.	Jumat, 22 Juli 2016	✓ Piket Lobby	✓ Menerima tamu serta memberikan tugas untuk siswa		
6.	Senin, 25 Juli 2016	✓ Menyiapkan media pembelajaran	✓ Mahasiswa menyiapkan materi yang akan digunakan pada pertemuan minggu ke 2		
7.	Selasa, 26 Juli 2016	✓ Mengajar XI BB 4	✓ Mahasiswa menyampaikan materi	✓ Mahasiswa masih merasa kurang percaya diri	✓ Mahasiswa berusaha tenang
8.	Rabu, 27 Juli 2016	✓ Menemani dan mengamati cara mengajar Mahasiswa lain	✓ Mahasiswa dapat mempelajarii cara menguasai kelas		
9.	Kamis, 29 Juli 2016	✓ Mengajar XI BB 3 ✓ Menemani dan mengamati cara mengajar Mahasiswa lain	✓ Mahasiswa menyampaikan materi ✓ Mahasiswa dapat mempelajarii cara menguasai kelas		
10.	Jumat, 29 Juli 2016	✓ Piket Lobby	✓ Menerima tamu serta memberikan tugas untuk siswa		
11.	Senin, 1 Agustus 2016	✓ Membantu verifikasi nilai rapor	✓ Mahasiswa membantu bagian tata usaha untuk memasukkan nilai	✓ Mahasiswa baru pertama kali melakukan verifikasi nilai	✓ Mahasiswa mencoba melaksanakan



LAPORAN MINGGUAN PELAKSANAAN PPL / MAGANG III
TAHUN : 2016/2017

F02
Untuk Mahasiswa

12	Selasa, 2 Agustus 2016	✓ Mengajar XI BB4	✓ Mahasiswa menyampaikan materi		
13	Rabu, 3 Agustus 2016	✓ Menemani dan mengamati cara mengajar Mahasiswa lain	✓ Mahasiswa dapat mempelajarii cara menguasai kelas		
14	Kamis, 4 Agustus 2016	✓ Mengajar XI BB3 ✓ Menemani dan Mengamati cara mengajar Mahasiswa lain	✓ Mahasiswa menyampaikan materi ✓ Mahasiswa dapat mempelajarii cara menguasai kelas		
15	Jumat, 5 Agustus 2016	✓ Piker Lobby	✓ Menerima tamu serta memberikan tugas untuk siswa		
16	Senin, 8 Agustus 2016	✓ Membuat media untuk mengajar	✓ Mahasiswa menyiapkan media untuk pertemuan berikutnya		
17	Selasa, 9 Agustus 2016	✓ Mengajar XI BB4	✓ Mahasiswa menyampaikan materi		
18	Rabu, 10 Agustus 2016	✓ Mahasiswa menyusun Laporan PPL	✓ Mahasiswa membuat administrasi sekolah untuk lampiran laporan PPL	✓ Mahasiswa belum begitu paham dengan cara membuat administrasi sekolah	✓ Mahasiswa meminta bantuan guru pembimbing



LAPORAN MINGGUAN PELAKSANAAN PPL / MAGANG III

TAHUN : 2016/2017

F02

Untuk Mahasiswa

19	Kamis, 11 Agustus 2016	✓ Mengajar XI BB 3	✓ Mahasiswa menyampaikan materi		
20	Jumat, 12 Agustus 2016	✓ Piket perpustakaan ✓ Piket Lobby	✓ Menerima tamu serta memberikan tugas untuk siswa		
21	Senin, 15 Agustus 2016	✓ Membuat media untuk mengajar	✓ Mahasiswa menyiapkan media untuk pertemuan berikutnya	✓	
	Selasa, 16 Agustus	✓ Mengajar di kelas XI BB4	✓ Mahasiswa menyampaikan materi	✓	
	Kamis, 18 Agustus 2016	✓ Mengajar di kelas XI BB3	✓ Mahasiswa menyampaikan materi	✓	
	Jumat, 19 Agustus 2016	✓ Piket perpustakaan ✓ Piket lobby	✓ Menerima tamu serta memberikan tugas untuk siswa	✓	
	Senin, 22 Agustus 2016	✓ Membuat media untuk mengajar	✓ Mahasiswa menyiapkan media untuk pertemuan berikutnya	✓	
	Selasa, 23 Agustus 2016	✓ Mengajar XI BB 4	✓ Mahasiswa menyampaikan materi	✓	



LAPORAN MINGGUAN PELAKSANAAN PPL / MAGANG III
TAHUN : 2016/2017

F02

Untuk Mahasiswa

Rabu, 24 Agustus 2016	✓ Mahasiswa menyusun Laporan PPL	✓ Mahasiswa membuat administrasi sekolah untuk lampiran laporan PPL	✓ Mahasiswa belum begitu paham dengan cara membuat administrasi sekolah	✓ Mahasiswa meminta bantuan guru pembimbing
Kamis, 25 Agustus 2016	✓ Mengajar XI BB 3	✓ Mahasiswa menyampaikan materi		
Jumat, 26 Agustus 2016	✓ Piket perpustakaan ✓ Piket loby	✓ Menerima tamu serta memberikan tugas untuk siswa		
Senin, 29 Agustus 2016	✓ Membuat media untuk mengajar	✓ Mahasiswa menyiapkan media untuk pertemuan berikutnya		
Selasa, 30 Agustus 2016	✓ Mengajar XI BB 4	✓ Mahasiswa menyampaikan materi		
Rabu, 31 Agustus 2016	✓ Mahasiswa menyusun Laporan PPL	✓ Mahasiswa membuat administrasi sekolah untuk lampiran laporan PPL	✓ Mahasiswa belum begitu paham dengan cara membuat administrasi sekolah	✓ Mahasiswa meminta bantuan guru pembimbing
Kamis, 01 September 2016	✓ Menemani dan melihat cara mengajar Mahasiswa lain	✓ Mengetahui cara mengajar mahasiswa lain dan		



LAPORAN MINGGUAN PELAKSANAAN PPL / MAGANG III
TAHUN : 2016/2017

F02
Untuk Mahasiswa

Jumat, 02 September 2016	✓ Piket perpustakaan ✓ Piket lobby	✓ Menerima tamu serta memberikan tugas untuk siswa		
Senin, 5 September 2016	✓ Membuat media untuk mengajar	✓ Mahasiswa menyiapkan media untuk pertemuan berikutnya		
Selasa, 6 September 2016	✓ Mengajar XI BB 4	✓ Mahasiswa menyampaikan materi		
Rabu, 7 September 2016	Izin Sakit			
Kamis, 8 September 2016	✓ Mengajar XI BB 3	✓ Mahasiswa menyampaikan materi		
Jumat, 9 September 2016	✓ Piket perpustakaan ✓ Piket Lobby	✓ Menerima tamu serta memberikan tugas untuk siswa		
Selasa, 13 September 2016	Izin Sakit			



LAPORAN MINGGUAN PELAKSANAAN PPL / MAGANG III

TAHUN : 2016/2017

F02

Untuk Mahasiswa

Rabu, 14 September 2016	✓ Mengetjakan laporan	✓ Mahasiswa mengerjakan laporan PPL	✓ Mahasiswa masih kesulitan dalam menyusun laporan	✓ Mahasiswa mengamati laporan mahasiswa tahun sebelumnya sebagai sumber belajar
Kamis, 15 September 2016	✓ Penarikan	✓ Mahasiswa resmi kembali ke kampus untuk melanjutkan studi		

Dosen Pembimbing Lapangan

Guru Pembimbing

Mahasiswa PPL

Dra. Emy Zuhni Khayati, M.Kes.
NIP. 19600427 198503 2 001

Dra. Ning Riyanti
NIP.19581126 198503 2 005

Ratna Isnadewi
NIM. 13513241004

	FORMULIR	Kode Dok.	WK1/PKP/FO-001
	ANALISIS HARI EFEKTIF	No. revisi	01
		Halaman	1 dari 1
		Tanggal Terbit	1 Juli 2014

ANALISIS HARI EFEKTIF

NAMA SEKOLAH : SMK NEGERI 3 PURWOREJO

ALAMAT : JL. Kartini No. 5 Purworejo

NO	KEGIATAN	ALOKASI WAKTU	KETERANGAN
1	Minggu Effektif belajar	34-38 minggu	
2	Jeda Tengah semester	Maks 2 minggu	
3	Jeda antar semester	Maks 2 minggu	
4	Libur Akhir Tahun Pelajaran	Maks 3 minggu	
5	Hari Libur Keagamaan	2-4 minggu	
6	Hari Libur Umum/Nasional	Maks 2 minggu	
7	Hari Libur Khusus	Maks 1 minggu	
8	Kegiatan Khusus Sekolah	Maks 3 minggu	

Purworejo, September 2016

Mengetahui,
Guru Pembimbing

Mahasiswa PPL

Dra. Ning Riyanti
NIP.19581126 198503 2 005

Ratna Isnadewi
NIM.13513241004

	FORMULIR	Kode Dok.	WK1/PRP/FO-004
	PERHITUNGAN MINGGU EFEKTIF	Status Revisi	01
		Halaman	1 dari 4
		Tanggal Terbit	1 Juli 2016

RINCIAN MINGGU EFEKTIF

NAMA SEKOLAH : SMK NEGERI 3 PURWOREJO
 PROGRAM STUDI KEAHLIAN : **TATA BUSANA**
 KOMPETENSI KEAHLIAN : **BUSANA BUTIK 3**
 TINGKAT : **XI**
 SEMESTER : **3**
 TAHUN PELAJARAN : **2016/2017**

I. RINCIAN MINGGU DALAM SEMESTER GASAL 2016/2017

NO	Nama Bulan	Jumlah Minggu Dalam Semester	Jml. Minggu Tidak Efektif	Jml. Minggu Efektif
1.	JULI 2016	4	2	2
2.	AGUSTUS 2016	5	0	5
3.	SEPTEMBER 2016	4	0	4
4.	OKTOBER 2016	4	0	4
5.	NOPEMBER 2016	5	0	5
6.	DESEMBER 2016	4	2	2
	JUMLAH	26	4	22

	FORMULIR	Kode Dok.	WK1/PRP/FO-004
	PERHITUNGAN MINGGU EFEKTIF	Status Revisi	01
		Halaman	2 dari 4
		Tanggal Terbit	1 Juli 2016

I. RINCIAN MINGGU DALAM SEMESTER GENAP 2016/2017

NO	Nama Bulan	Jumlah Minggu Dalam Semester	Jml. Minggu Tidak Efektif	Jml. Minggu Efektif
1.	JANUARI 2017	4	0	4
2.	FEBRUARI 2017	4	0	4
3.	MARET 2017	5	0	5
4.	APRIL 2017	4	0	4
5.	MEI 2017	5	0	5
6.	JUNI 2017	4	2	2
	JUMLAH	26	2	24

Purworejo, September 2016

Mengetahui,
Guru Pembimbing

Mahasiswa PPL

Dra. Ning Riyanti
NIP.19581126 198503 2 005

Ratna Isnadewi
NIM.13513241004

	FORMULIR	Kode Dok.	WK1/PRP/FO-004
	PERHITUNGAN MINGGU EFEKTIF	Status Revisi	01
		Halaman	3 dari 4
		Tanggal Terbit	1 Juli 2016

RINCIAN MINGGU EFEKTIF

NAMA SEKOLAH : SMK NEGERI 3 PURWOREJO
 PROGRAM STUDI KEAHLIAN : **TATA BUSANA**
 KOMPETENSI KEAHLIAN : **BUSANA BUTIK 4**
 TINGKAT : **XI**
 SEMESTER : **3**
 TAHUN PELAJARAN : **2016/2017**

I. RINCIAN MINGGU DALAM SEMESTER GASAL 2016/2017

NO	Nama Bulan	Jumlah Minggu Dalam Semester	Jml. Minggu Tidak Efektif	Jml. Minggu Efektif
1.	JULI 2016	4	2	2
2.	AGUSTUS 2016	5	0	5
3.	SEPTEMBER 2016	4	0	4
4.	OKTOBER 2016	4	0	4
5.	NOPEMBER 2016	5	0	5
6.	DESEMBER 2016	4	2	2
	JUMLAH	26	4	22

	FORMULIR	Kode Dok.	WK1/PRP/FO-004
	PERHITUNGAN MINGGU EFEKTIF	Status Revisi	01
		Halaman	4 dari 4
		Tanggal Terbit	1 Juli 2016

I. RINCIAN MINGGU DALAM SEMESTER GENAP 2016/2017

NO	Nama Bulan	Jumlah Minggu Dalam Semester	Jml. Minggu Tidak Efektif	Jml. Minggu Efektif
1.	JANUARI 2017	4	0	4
2.	FEBRUARI 2017	4	0	4
3.	MARET 2017	5	0	5
4.	APRIL 2017	4	0	4
5.	MEI 2017	5	0	5
6.	JUNI 2017	4	2	2
	JUMLAH	26	2	24

Purworejo, September 2016

Mengetahui,
Guru Pembimbing

Mahasiswa PPL

Dra. Ning Riyanti
NIP.19581126 198503 2 005

Ratna Isnadewi
NIM.13513241004

	FORMULIR	Kode Dok.	WK1/PRP/FO-005
	PROGRAM TAHUNAN	Status Revisi	01
		Halaman	1 dari 17
		Tanggal Terbit	1 Juli 2016

PROGRAM TAHUNAN

MATA PELAJARAN : Pembuatan Pola
KELAS : XI
TAHUN PELAJARAN : 2016/2017

DISUSUN OLEH :

N A M A : Dra. Ning Riyanti
N I P : 19581126 198503 2 005

N A M A MAHASISWA PPL : Ratna Isnadewi
N I M : 13513241004

SMK NEGERI 3 PURWOREJO
BIDANG KEAHLIAN TATA BUSANA
Jl. Kartini No. 5 Purworejo Telp.(0275) 321268 / Faks. (0275) 325340

2016

	FORMULIR	Kode Dok.	WK1/PRP/FO-005
	PROGRAM TAHUNAN	Status Revisi	01
		Halaman	2dari17
		Tanggal Terbit	1 Juli 2016

Semester	Kompetensi Inti	Jumlah Jam Pelajaran		KET
	Kompetensi Dasar	TM	PS	
3	Kompetensi Inti			52 Jam pelajaran untuk Prakerin
	KI.1. Menghayati dan mengamalkan ajaran agama yang dianutnya			
	KI.2. Menghayati dan mengamalkan perilaku jujur, disiplin, tanggung jawab, peduli (gotong royong, kerja sama, toleran, damai), responsif dan proaktif dan menunjukkan sikap sebagai bagian dari solusi atas berbagai permasalahan bangsa dalam berinteraksi secara efektif dengan lingkungan sosial dan alam serta dalam menempatkan diri sebagai cerminan bangsa dalam pergaulan dunia.			
	KI.3. Memahami, menerapkan dan menganalisis pengetahuan factual, konseptual, procedural dan metakognitif berdasarkan rasa ingin tahunya tentang ilmu pengetahuan, teknologi, seni, budaya, dan humaniora dalam wawasan kemanusiaan, kebangsaan, kenegaraan, dan peradaban terkait penyebab phenomena dan kejadian dalam bidang kerja yang spesifik untuk memecahkan masalah			
	KI.4. Mengolah, menalar, dan menyaji dalam ranah konkret dan ranah abstrak terkait dengan pengembangan dari yang dipelajarinya di sekolah secara mandiri, bertindak secara efektif dan kreatif dan			

	FORMULIR	Kode Dok.	WK1/PRP/FO-005
	PROGRAM TAHUNAN	Status Revisi	01
		Halaman	3dari17
		Tanggal Terbit	1 Juli 2016

	bawah pengawasan langsung			
	Kompetensi Dasar			
	KD.1.1 Mensyukuri karunia Tuhan Yang Maha Esa, melalui menjaga penampilan diri dan keseimbangan bentuk tubuh serta melestarikan keutuhan jiwa, raga manusia serta lingkungan kerja sebagai tindakan pengamalan menurut agama yang dianutnya.			
	KD.2.1 Menunjukkan perilaku amaliah (jujur , disiplin, tanggung jawab, peduli, santun, ramah lingkungan, gotong royong) dalam aktivitas sehari-hari sebagai wujud implementasi sikap dalam melakukan pekerjaan di bidang busana			
	KD.2.2 Menghargai kerja individu dan kelompok dalam pembelajaran sehari-hari sebagai wujud Implementasi melaksanakan pembelajaran pembuatan pola			
	KD.3.1. Menjelaskan teknik merubah pola blus sesuai desain	2		
	KD.4.1. Membuat pola blus sesuai desain.		14	
	Kompetensi Inti			
	KI.1. Menghayati dan mengamalkan ajaran agama yang dianutnya			
	KI.2. Menghayati dan mengamalkan perilaku jujur, disiplin, tanggung jawab,peduli (gotong royong, kerja sama, toleran, damai), responsif dan proaktif dan menunjukkan sikap sebagai bagian dari solusi atas berbagai permasalahan bangsa			

	FORMULIR	Kode Dok.	WK1/PRP/FO-005
	PROGRAM TAHUNAN	Status Revisi	01
		Halaman	4dari17
		Tanggal Terbit	1 Juli 2016

	dalam berinteraksi secara efektif dengan lingkungan sosial dan alam serta dalam menempatkan diri sebagai cerminan bangsa dalam pergaulan dunia.			
	<p> KI.3. Memahami, menerapkan dan menganalisis pengetahuan factual, konseptual, procedural dan metakognitif berdasarkan rasa ingin tahunya tentang ilmu pengetahuan, teknologi, seni, budaya, dan humaniora dalam wawasan kemanusiaan, kebangsaan, kenegaraan, dan peradaban terkait penyebab phenomena dan kejadian dalam bidang kerja yang spesifik untuk memecahkan masalah </p>			
	<p> KI.4. Mengolah, menalar, dan menyaji dalam ranah konkret dan ranah abstrak terkait dengan pengembangan dari yang dipelajarinya di sekolah secara mandiri, bertindak secara efektif dan kreatif dan mampu melaksanakan tugas spesifik di bawah pengawasan langsung </p>			
	Kompetensi Dasar			
	<p> KD.1.1 Mensyukuri karunia Tuhan Yang Maha Esa, melalui menjaga penampilan diri dan keseimbangan bentuk tubuh serta melestarikan keutuhan jiwa, raga manusia serta lingkungan kerja sebagai tindakan pengamalan menurut agama yang dianutnya. </p>			
	<p> KD.2.1 Menunjukkan perilaku amaliah (jujur, disiplin, tanggung jawab, peduli, </p>			

	FORMULIR	Kode Dok.	WK1/PRP/FO-005
	PROGRAM TAHUNAN	Status Revisi	01
		Halaman	5dari17
		Tanggal Terbit	1 Juli 2016

	dalam aktivitas sehari-hari sebagai wujud implementasi sikap dalam melakukan pekerjaan di bidang busana			
	KD.2.2 Menghargai kerja individu dan kelompok dalam pembelajaran sehari-hari sebagai wujud Implementasi melaksanakan pembelajaran pembuatan pola			
	KD.3.2. Menjelaskan teknik merubah pola kemeja sesuai desain	2		
	KD,4.2. Membuat pola kemeja sesuai desain		14	
	Kompetensi Inti			
	KI.1. Menghayati dan mengamalkan ajaran agama yang dianutnya			
	KI.2. Menghayati dan mengamalkan perilaku jujur, disiplin, tanggung jawab, peduli (gotong royong, kerja sama, toleran, damai), responsif dan pro-aktif dan menunjukkan sikap sebagai bagian dari solusi atas berbagai permasalahan bangsa dalam berinteraksi secara efektif dengan lingkungan sosial dan alam serta dalam menempatkan diri sebagai cerminan bangsa dalam pergaulan dunia.			
	KI.3. Memahami, menerapkan dan menganalisis pengetahuan factual, konseptual, procedural dan metakognitif berdasarkan rasa ingin tahunya tentang ilmu pengetahuan, teknologi, seni, budaya, dan humaniora dalam wawasan kemanusiaan, kebangsaan, kenegaraan, dan peradaban terkait penyebab fenomena dan			

	FORMULIR	Kode Dok.	WK1/PRP/FO-005
	PROGRAM TAHUNAN	Status Revisi	01
		Halaman	6dari17
		Tanggal Terbit	1 Juli 2016

	kejadian dalam bidang kerja yang spesifik untuk memecahkan masalah			
	KI.4. Mengolah, menalar, dan menyaji dalam ranah konkret dan ranah abstrak terkait dengan pengembangan dari yang dipelajarinya di sekolah secara mandiri, bertindak secara efektif dan kreatif dan mampu melaksanakan tugas spesifik di bawah pengawasan langsung			
	Kompetensi Dasar			
	KD.1.1 Mensyukuri karunia Tuhan Yang Maha Esa, melalui menjaga penampilan diri dan keseimbangan bentuk tubuh serta melestarikan keutuhan jiwa, raga manusia serta lingkungan kerja sebagai tindakan pengamalan menurut agama yang dianutnya.			
	KD.2.1 Menunjukkan perilaku amaliah (jujur, disiplin, tanggung jawab, peduli, santun, ramah lingkungan, gotong royong) dalam aktivitas sehari-hari sebagai wujud implementasi sikap dalam melakukan pekerjaan di bidang busana			
	KD.2.2 Menghargai kerja individu dan kelompok dalam pembelajaran sehari-hari sebagai wujud Implementasi melaksanakan pembelajaran pembuatan pola			
	KD.3.3. Menjelaskan teknik membuat sampel rok	2		
	KD.4.3. Membuat sampel (sample making) rok		14	

	FORMULIR	Kode Dok.	WK1/PRP/FO-005
	PROGRAM TAHUNAN	Status Revisi	01
		Halaman	7dari17
		Tanggal Terbit	1 Juli 2016

	Kompetensi Inti			
	<p>KI.1. Menghayati dan mengamalkan ajaran agama yang dianutnya</p>			
	<p>KI.2. Menghayati dan mengamalkan perilaku jujur, disiplin, tanggung jawab, peduli (gotong royong, kerja sama, toleran, damai), responsif dan pro-aktif dan menunjukkan sikap sebagai bagian dari solusi atas berbagai permasalahan bangsa dalam berinteraksi secara efektif dengan lingkungan sosial dan alam serta dalam menempatkan diri sebagai cerminan bangsa dalam pergaulan dunia.</p>			
	<p>KI.3. Memahami, menerapkan dan menganalisis pengetahuan factual, konseptual, procedural dan metakognitif berdasarkan rasa ingin tahunya tentang ilmu pengetahuan, teknologi, seni, budaya, dan humaniora dalam wawasan kemanusiaan, kebangsaan, kenegaraan, dan peradaban terkait penyebab phenomena dan kejadian dalam bidang kerja yang spesifik untuk memecahkan masalah</p>			
	<p>KI.4. Mengolah, menalar, dan menyaji dalam ranah konkret dan ranah abstrak terkait dengan pengembangan dari yang dipelajarinya di sekolah secara mandiri, bertindak secara efektif dan kreatif dan mampu melaksanakan tugas spesifik di bawah pengawasan langsung</p>			
	Kompetensi Dasar			

	FORMULIR	Kode Dok.	WK1/PRP/FO-005
	PROGRAM TAHUNAN	Status Revisi	01
		Halaman	8dari17
		Tanggal Terbit	1 Juli 2016

	Maha Esa, melalui menjaga penampilan diri dan keseimbangan bentuk tubuh serta melestarikan keutuhan jiwa, raga manusia serta lingkungan kerja sebagai tindakan pengamalan menurut agama yang dianutnya.			
	KD.2.1 Menunjukkan perilaku amaliah (jujur, disiplin, tanggung jawab, peduli, santun, ramah lingkungan, gotong royong) dalam aktivitas sehari-hari sebagai wujud implementasi sikap dalam melakukan pekerjaan di bidang busana			
	KD.2.2 Menghargai kerja individu dan kelompok dalam pembelajaran sehari-hari sebagai wujud Implementasi melaksanakan pembelajaran pembuatan pola			
	KD.3.4. Menjelaskan teknik membuat sampel blus	2		
	KD.4.4. Membuat sampel (sample making) blus		14	
4	Kompetensi Inti			
	KI.1. Menghayati dan mengamalkan ajaran agama yang dianutnya			
	KI.2. Menghayati dan mengamalkan perilaku jujur, disiplin, tanggung jawab, peduli (gotong royong, kerja sama, toleran, damai), responsif dan pro-aktif dan menunjukkan sikap sebagai bagian dari solusi atas berbagai permasalahan bangsa dalam berinteraksi secara efektif dengan lingkungan sosial dan alam serta dalam			

	FORMULIR	Kode Dok.	WK1/PRP/FO-005
	PROGRAM TAHUNAN	Status Revisi	01
		Halaman	9dari17
		Tanggal Terbit	1 Juli 2016

	me nempatkan diri sebagai cerminan bangsa dalam pergaulan dunia.			
	<p> KI.3. Memahami, menerapkan dan menganalisis pengetahuan factual, konseptual, procedural dan metakognitif berdasarkan rasa ingin tahunya tentang ilmu pengetahuan, teknologi, seni, budaya, dan humaniora dalam wawasan kemanusiaan, kebangsaan, kenegaraan, dan peradaban terkait penyebab phenomena dan kejadian dalam bidang kerja yang spesifik untuk memecahkan masalah </p>			
	<p> KI.4. Mengolah, menalar, dan menyaji dalam ranah konkret dan ranah abstrak terkait dengan pengembangan dari yang dipelajarinya di sekolah secara mandiri, bertindak secara efektif dan kreatif dan mampu melaksanakan tugas spesifik di bawah pengawasan langsung </p>			
	Kompetensi Dasar			
	<p> KD.1.1 Mensyukuri karunia Tuhan Yang Maha Esa, melalui menjaga penampilan diri dan keseimbangan bentuk tubuh serta melestarikan keutuhan jiwa, raga manusia serta lingkungan kerja sebagai tindakan pengamalan menurut agama yang dianutnya. </p>			
	<p> KD.2.1 Menunjukkan perilaku amaliah (jujur , disiplin, tanggung jawab, peduli, santun, ramah lingkungan, gotong royong) dalam aktivitas sehari-hari sebagai wujud </p>			

	FORMULIR	Kode Dok.	WK1/PRP/FO-005
	PROGRAM TAHUNAN	Status Revisi	01
		Halaman	10dari17
		Tanggal Terbit	1 Juli 2016

	pekerjaan di bidang busana			
	KD.2.2 Menghargai kerja individu dan kelompok dalam pembelajaran sehari-hari sebagai wujud Implementasi melaksanakan pembelajaran pembuatan pola			
	KD.3.5. Menjelaskan teknik membuat sampel kemeja	2		
	KD.4.5. Membuat sampel (sample making) kemeja		6	
	Kompetensi Inti			
	KI.1. Menghayati dan mengamalkan ajaran agama yang dianutnya			
	KI.2. Menghayati dan mengamalkan perilaku jujur, disiplin, tanggung jawab, peduli (gotong royong, kerja sama, toleran, damai), responsif dan pro-aktif dan menunjukkan sikap sebagai bagian dari solusi atas berbagai permasalahan bangsa dalam berinteraksi secara efektif dengan lingkungan sosial dan alam serta dalam menempatkan diri sebagai cerminan bangsa dalam pergaulan dunia.			
	KI.3. Memahami, menerapkan dan menganalisis pengetahuan factual, konseptual, procedural dan metakognitif berdasarkan rasa ingin tahunya tentang ilmu pengetahuan, teknologi, seni, budaya, dan humaniora dalam wawasan kemanusiaan, kebangsaan, kenegaraan, dan peradaban terkait penyebab phenomena dan kejadian dalam bidang kerja yang spesifik			

	FORMULIR	Kode Dok.	WK1/PRP/FO-005
	PROGRAM TAHUNAN	Status Revisi	01
		Halaman	11 dari 17
		Tanggal Terbit	1 Juli 2016

	untuk memecahkan masalah			
	<p>KI.4. Mengolah, menalar, dan menyaji dalam ranah konkret dan ranah abstrak terkait dengan pengembangan dari yang dipelajarinya di sekolah secara mandiri, bertindak secara efektif dan kreatif dan mampu melaksanakan tugas spesifik di bawah pengawasan langsung</p>			
	Kompetensi Dasar			
	<p>KD.1.1 Mensyukuri karunia Tuhan Yang Maha Esa, melalui menjaga penampilan diri dan keseimbangan bentuk tubuh serta melestarikan keutuhan jiwa, raga manusia serta lingkungan kerja sebagai tindakan pengamalan menurut agama yang dianutnya.</p>			
	<p>KD.2.1 Menunjukkan perilaku amaliah (jujur, disiplin, tanggung jawab, peduli, santun, ramah lingkungan, gotong royong) dalam aktivitas sehari-hari sebagai wujud implementasi sikap dalam melakukan pekerjaan di bidang busana</p>			
	<p>KD.2.2 Menghargai kerja individu dan kelompok dalam pembelajaran sehari-hari sebagai wujud implementasi melaksanakan pembelajaran pembuatan pola</p>			
	<p>KD.3.6. Menjelaskan penyesuaian pola rok sesuai ukuran standar (Grading)</p>	1		
	<p>KD.4.6. Menyesuaikan pola rok sesuai ukuran standar</p>		3	
	Kompetensi Inti			

	FORMULIR	Kode Dok.	WK1/PRP/FO-005
	PROGRAM TAHUNAN	Status Revisi	01
		Halaman	12dari17
		Tanggal Terbit	1 Juli 2016

	<p> KI.1. Menghayati dan mengamalkan ajaran agama yang dianutnya </p>			
	<p> KI.2. Menghayati dan mengamalkan perilaku jujur, disiplin, tanggung jawab, peduli (gotong royong, kerja sama, toleran, damai), responsif dan proaktif dan menunjukkan sikap sebagai bagian dari solusi atas berbagai permasalahan bangsa dalam berinteraksi secara efektif dengan lingkungan sosial dan alam serta dalam menempatkan diri sebagai cerminan bangsa dalam pergaulan dunia. </p>			
	<p> KI.3. Memahami, menerapkan dan menganalisis pengetahuan factual, konseptual, procedural dan metakognitif berdasarkan rasa ingin tahunya tentang ilmu pengetahuan, teknologi, seni, budaya, dan humaniora dalam wawasan kemanusiaan, kebangsaan, kenegaraan, dan peradaban terkait penyebab phenomena dan kejadian dalam bidang kerja yang spesifik untuk memecahkan masalah </p>			
	<p> KI.4. Mengolah, menalar, dan menyaji dalam ranah konkret dan ranah abstrak terkait dengan pengembangan dari yang dipelajarinya di sekolah secara mandiri, bertindak secara efektif dan kreatif dan mampu melaksanakan tugas spesifik di bawah pengawasan langsung </p>			
	Kompetensi Dasar			
	KD.1.1 Mensyukuri karunia Tuhan Yang			

	FORMULIR	Kode Dok.	WK1/PRP/FO-005
	PROGRAM TAHUNAN	Status Revisi	01
		Halaman	13dari17
		Tanggal Terbit	1 Juli 2016

	dan keseimbangan bentuk tubuh serta melestarikan keutuhan jiwa, raga manusia serta lingkungan kerja sebagai tindakan pengamalan menurut agama yang dianutnya.			
	KD.2.1 Menunjukkan perilaku amaliah (jujur , disiplin, tanggung jawab, peduli, santun, ramah lingkungan, gotong royong) dalam aktivitas sehari-hari sebagai wujud implementasi sikap dalam melakukan pekerjaan di bidang busana			
	KD.2.2 Menghargai kerja individu dan kelompok dalam pembelajaran sehari-hari sebagai wujud Implementasi melaksanakan pembelajaran pembuatan pola			
	KD.3.7. Menjelaskan penyesuaian pola bus sesuai ukuran standar (Grading)	1		
	KD.4.7. Menyesuaikan pola bus sesuai ukuran standar		3	
	Kompetensi Inti			
	KI.1. Menghayati dan mengamalkan ajaran agama yang dianutnya			
	KI.2. Menghayati dan mengamalkan perilaku jujur, disiplin, tanggung jawab, peduli (gotong royong, kerja sama, toleran, damai), responsif dan proaktif dan menunjukkan sikap sebagai bagian dari solusi atas berbagai permasalahan bangsa dalam berinteraksi secara efektif dengan lingkungan sosial dan alam serta dalam menempatkan diri sebagai cerminan bangsa			

	FORMULIR	Kode Dok.	WK1/PRP/FO-005
	PROGRAM TAHUNAN	Status Revisi	01
		Halaman	14dari17
		Tanggal Terbit	1 Juli 2016

	dalam pergaulan dunia.			
	<p> KI.3. Memahami, menerapkan dan menganalisis pengetahuan factual, konseptual, procedural dan metakognitif berdasarkan rasa ingin tahunya tentang ilmu pengetahuan, teknologi, seni, budaya, dan humaniora dalam wawasan kemanusiaan, kebangsaan, kenegaraan, dan peradaban terkait penyebab phenomena dan kejadian dalam bidang kerja yang spesifik untuk memecahkan masalah </p>			
	<p> KI.4. Mengolah, menalar, dan menyaji dalam ranah konkret dan ranah abstrak terkait dengan pengembangan dari yang dipelajarinya di sekolah secara mandiri, bertindak secara efektif dan kreatif dan mampu melaksanakan tugas spesifik di bawah pengawasan langsung </p>			
	Kompetensi Dasar			
	<p> KD.1.1 Mensyukuri karunia Tuhan Yang Maha Esa, melalui menjaga penampilan diri dan keseimbangan bentuk tubuh serta melestarikan keutuhan jiwa, raga manusia serta lingkungan kerja sebagai tindakan pengamalan menurut agama yang dianutnya. </p>			
	<p> KD.2.1 Menunjukkan perilaku amaliah (jujur, disiplin, tanggung jawab, peduli, santun, ramah lingkungan, gotong royong) dalam aktivitas sehari-hari sebagai wujud implementasi sikap dalam melakukan </p>			

	FORMULIR	Kode Dok.	WK1/PRP/FO-005
	PROGRAM TAHUNAN	Status Revisi	01
		Halaman	15 dari 17
		Tanggal Terbit	1 Juli 2016

	KD.2.2 Menghargai kerja individu dan kelompok dalam pembelajaran sehari-hari sebagai wujud Implementasi melaksanakan pembelajaran pembuatan pola			
	KD.3.8. Menjelaskan penyesuaian pola kemeja sesuai ukuran standar (Grading)	1		
	KD.4.8. Menyesuaikan pola kemeja sesuai ukuran standar		3	
	Kompetensi Inti			
	KI.1. Menghayati dan mengamalkan ajaran agama yang dianutnya			
	KI.2. Menghayati dan mengamalkan perilaku jujur, disiplin, tanggung jawab, peduli (gotong royong, kerja sama, toleran, damai), responsif dan proaktif dan menunjukkan sikap sebagai bagian dari solusi atas berbagai permasalahan bangsa dalam berinteraksi secara efektif dengan lingkungan sosial dan alam serta dalam menempatkan diri sebagai cerminan bangsa dalam pergaulan dunia.			
	KI.3. Memahami, menerapkan dan menganalisis pengetahuan factual, konseptual, procedural dan metakognitif berdasarkan rasa ingin tahunya tentang ilmu pengetahuan, teknologi, seni, budaya, dan humaniora dalam wawasan kemanusiaan, kebangsaan, kenegaraan, dan peradaban terkait penyebab phenomena dan kejadian dalam bidang kerja yang spesifik untuk memecahkan masalah			

	FORMULIR	Kode Dok.	WK1/PRP/FO-005
	PROGRAM TAHUNAN	Status Revisi	01
		Halaman	16 dari 17
		Tanggal Terbit	1 Juli 2016

	<p>KI.4. Mengolah, menalar, dan menyaji dalam ranah konkret dan ranah abstrak terkait dengan pengembangan dari yang dipelajarinya di sekolah secara mandiri, bertindak secara efektif dan kreatif dan mampu melaksanakan tugas spesifik di bawah pengawasan langsung</p>			
	Kompetensi Dasar			
	<p>KD.1.1 Mensyukuri karunia Tuhan Yang Maha Esa, melalui menjaga penampilan diri dan keseimbangan bentuk tubuh serta melestarikan keutuhan jiwa, raga manusia serta lingkungan kerja sebagai tindakan pengamalan menurut agama yang dianutnya.</p>			
	<p>KD.2.1 Menunjukkan perilaku amaliah (jujur, disiplin, tanggung jawab, peduli, santun, ramah lingkungan, gotong royong) dalam aktivitas sehari-hari sebagai wujud implementasi sikap dalam melakukan pekerjaan di bidang busana</p>			
	<p>KD.2.2 Menghargai kerja individu dan kelompok dalam pembelajaran sehari-hari sebagai wujud implementasi melaksanakan pembelajaran pembuatan pola</p>			
	<p>KD.3.9. Menjelaskan cara membuat pola celana panjang sesuai desain</p>	2		
	<p>KD.4.9. Membuat pola celana panjang sesuai desain</p>		6	
	Ulangan Harian	6		
	Ulangan Tengah Semester	6		

	FORMULIR	Kode Dok.	WK1/PRP/FO-005
	PROGRAM TAHUNAN	Status Revisi	01
		Halaman	17dari17
		Tanggal Terbit	1 Juli 2016

	Ulangan Akhir Semester Genap	8		
	Cadangan	16		
	LHBPD (laporan hasil belajar peserta didik)	4		
	Jumlah Jam	55	77	

Purworejo, September 2016

Mengetahui,
Guru Pembimbing

Mahasiswa PPL

Dra. Ning Riyanti
NIP.19581126 198503 2 005

Ratna Isnadewi
NIM.13513241004

PROGRAM SEMESTER

MATA PELAJARAN : Pembuatan Pola
KELAS : XI
SEMESTER : 3
TAHUN PELAJARAN : 2016/2017

DISUSUN OLEH :

N A M A : Dra. Ning Riyanti
N I P : 19581126 198503 2 005

N A M A MAHASISWA PPL : Ratna Isnadewi
N I M : 13513241004

PERHITUNGAN MINGGU DAN JUMLAH JAM EFEKTIF

Mata Pelajaran : Pembuatan Pola

Kelas : XI

Semester : 3

TahunPelajaran : 2016/2017

Mengajar, per minggu : 8 jam pelajaran

Hari	Senin	Selasa	Rabu	Kamis	Jumat
Jam Ke	Kelas	Kelas	Kelas	Kelas	Kelas
1		XI BB4			
2		XI BB4			
3		XI BB4			
4		XI BB4		XI BB3	
5				XI BB3	
6				XI BB3	
7				XI BB3	
8					
9					
10					
11					
12					

Keterangan:

.....

NO	Nama Bulan	Jumlah Minggu Dalam Semester	Jml. Minggu Tidak Efektif	Jml. Minggu Efektif
1.	JULI	4	2	2
2.	AGUSTUS	5	0	5
3.	SEPTEMBER	4	0	4
4.	OKTOBER	4	0	4

5.	NOPEMBER	5	0	5
6.	DESEMBER	4	2	2
	JUMLAH	26	4	22

Rincian:Jumlah jam pembelajaran yang efektif untuk pelajaran Pembuatan Pola
(4 Jam per Minggu) adalah :

22 Minggu x 4 Jam Pelajaran = 88 Jam Pelajaran

Digunakan untuk :

Pembelajaran/Materi Pokok			88 Jam Pelajaran
Materi 1: Merubah pola blus sesuai desain	Teori	2 jam	
	Praktek	14 jam	
Materi 2: Merubah pola kemeja sesuai desain	Teori	2 jam	
	Praktek	14 jam	
Materi 3: Teknik pembuatan sampel rok	Teori	2 jam	
	Praktek	14 jam	
Materi 4: Teknik pembuatan sampel blus	Teori	2 jam	
	Praktek	14 jam	
Ulangan Harian			4 Jam Pelajaran
Ulangan umum			4 Jam Pelajaran
Cadangan			12 Jam Pelajaran
LHBPD (laporan hasil belajar peserta didik)			4 jam pelajaran
Jumlah			88 Jam Pelajaran

Purworejo, September 2016

Mengetahui,
Guru Pembimbing

Mahasiswa PPL

Dra. Ning Riyanti
Nip.19581126 198503 2 005

Ratna Isnadewi
Nim.13513241004

PROGRAM SEMESTER

MATA PELAJARAN : Pembuatan Pola
 SATUAN PENDIDIKAN : SMK NEGERI 3 PURWOREJO
 KELAS : XI
 SEMESTER : 3
 TAHUN PELAJARAN : 2016/2017

Semester	Kompetensi Inti	Jumlah Jam Pelajaran		KET
	Kompetensi Dasar	TM	PS	
3	Kompetensi Inti			
	KI.1. Menghayati dan mengamalkan ajaran agama yang dianutnya			
	KI.2. Menghayati dan mengamalkan perilaku jujur, disiplin, tanggung jawab, peduli (gotong royong, kerja sama, toleran, damai), responsif dan pro-aktif dan menunjukkan sikap sebagai bagian dari solusi atas berbagai permasalahan bangsa dalam berinteraksi secara efektif dengan lingkungan sosial dan alam serta dalam menempatkan diri sebagai cerminan bangsa dalam pergaulan dunia.			
	KI.3. Memahami, menerapkan dan menganalisis pengetahuan factual, konseptual, procedural dan metakognitif berdasarkan rasa ingin tahunya tentang ilmu pengetahuan, teknologi, seni, budaya, dan humaniora dalam wawasan kemanusiaan, kebangsaan, kenegaraan, dan peradaban terkait penyebab fenomena dan kejadian dalam bidang kerja yang spesifik			

	<p>KI.4. Mengolah, menalar, dan menyaji dalam ranah konkret dan ranah abstrak terkait dengan pengembangan dari yang dipelajarinya di sekolah secara mandiri, bertindak secara efektif dan kreatif dan mampu melaksanakan tugas spesifik di bawah pengawasan langsung</p>			
	<p>Kompetensi Dasar</p>			
	<p>KD.1.1 Mensyukuri karunia Tuhan Yang Maha Esa, melalui menjaga penampilan diri dan keseimbangan bentuk tubuh serta melestarikan keutuhan jiwa, raga manusia serta lingkungan kerja sebagai tindakan pengamalan menurut agama yang dianutnya.</p>			
	<p>KD.2.1 Menunjukkan perilaku amaliah (jujur , disiplin, tanggung jawab, peduli, santun, ramah lingkungan, gotong royong) dalam aktivitas sehari-hari sebagai wujud implementasi sikap dalam melakukan pekerjaan di bidang busana</p>			
	<p>KD.2.2 Menghargai kerja individu dan kelompok dalam pembelajaran sehari-hari sebagai wujud Implementasi melaksanakan pembelajaran pembuatan pola</p>			
	<p>KD.3.1. Menjelaskan teknik merubah pola blus sesuai desain</p>	2		
	<p>KD.4.1. Membuat pola blus sesuai desain.</p>		14	
	<p>Kompetensi Inti</p>			
	<p>KI.1. Menghayati dan mengamalkan ajaran agama yang dianutnya</p>			
	<p>KI.2. Menghayati dan mengamalkan perilaku jujur, disiplin, tanggung</p>			

	toleran, damai), responsif dan pro-aktif dan menunjukkan sikap sebagai bagian dari solusi atas berbagai permasalahan bangsa dalam berinteraksi secara efektif dengan lingkungan sosial dan alam serta dalam menempatkan diri sebagai cerminan bangsa dalam pergaulan dunia.			
	<p> KI.3. Memahami, menerapkan dan menganalisis pengetahuan factual, konseptual, procedural dan metakognitif berdasarkan rasa ingin tahunya tentang ilmu pengetahuan, teknologi, seni, budaya, dan humaniora dalam wawasan kemanusiaan, kebangsaan, kenegaraan, dan peradaban terkait penyebab fenomena dan kejadian dalam bidang kerja yang spesifik untuk memecahkan masalah </p>			
	<p> KI.4. Mengolah, menalar, dan menyaji dalam ranah konkret dan ranah abstrak terkait dengan pengembangan dari yang dipelajarinya di sekolah secara mandiri, bertindak secara efektif dan kreatif dan mampu melaksanakan tugas spesifik di bawah pengawasan langsung </p>			
	Kompetensi Dasar			
	<p> KD.1.1 Mensyukuri karunia Tuhan Yang Maha Esa, melalui menjaga penampilan diri dan keseimbangan bentuk tubuh serta melestarikan keutuhan jiwa, raga manusia serta lingkungan kerja sebagai tindakan pengamalan menurut agama yang dianutnya. </p>			
	<p> KD.2.1 Menunjukkan perilaku amaliah </p>			

	santun, ramah lingkungan, gotong royong) dalam aktivitas sehari-hari sebagai wujud implementasi sikap dalam melakukan pekerjaan di bidang busana			
	KD.2.2 Menghargai kerja individu dan kelompok dalam pembelajaran sehari-hari sebagai wujud Implementasi melaksanakan pembelajaran pembuatan pola			
	KD.3.2. Menjelaskan teknik merubah pola kemeja sesuai desain	2		
	KD,4.2. Membuat pola kemeja sesuai desain		14	
	Kompetensi Inti			
	KI.1. Menghayati dan mengamalkan ajaran agama yang dianutnya			
	KI.2. Menghayati dan mengamalkan perilaku jujur, disiplin, tanggung jawab, peduli (gotong royong, kerja sama, toleran, damai), responsif dan pro-aktif dan menunjukkan sikap sebagai bagian dari solusi atas berbagai permasalahan bangsa dalam berinteraksi secara efektif dengan lingkungan sosial dan alam serta dalam menempatkan diri sebagai cerminan bangsa dalam pergaulan dunia.			
	KI.3. Memahami, menerapkan dan menganalisis pengetahuan factual, konseptual, procedural dan metakognitif berdasarkan rasa ingin tahunya tentang ilmu pengetahuan, teknologi, seni, budaya, dan humaniora dalam wawasan kemanusiaan, kebangsaan, kenegaraan, dan peradaban terkait penyebab phenomena dan kejadian dalam bidang kerja yang spesifik			

	<p>KI.4. Mengolah, menalar, dan menyaji dalam ranah konkret dan ranah abstrak terkait dengan pengembangan dari yang dipelajarinya di sekolah secara mandiri, bertindak secara efektif dan kreatif dan mampu melaksanakan tugas spesifik di bawah pengawasan langsung</p>			
	<p>Kompetensi Dasar</p>			
	<p>KD.1.1 Mensyukuri karunia Tuhan Yang Maha Esa, melalui menjaga penampilan diri dan keseimbangan bentuk tubuh serta melestarikan keutuhan jiwa, raga manusia serta lingkungan kerja sebagai tindakan pengamalan menurut agama yang dianutnya.</p>			
	<p>KD.2.1 Menunjukkan perilaku amaliah (jujur, disiplin, tanggung jawab, peduli, santun, ramah lingkungan, gotong royong) dalam aktivitas sehari-hari sebagai wujud implementasi sikap dalam melakukan pekerjaan di bidang busana</p>			
	<p>KD.2.2 Menghargai kerja individu dan kelompok dalam pembelajaran sehari-hari sebagai wujud Implementasi melaksanakan pembelajaran pembuatan pola</p>			
	<p>KD.3.3. Menjelaskan teknik membuat sampel rok</p>	2		
	<p>KD.4.3. Membuat sampel (sample making) rok</p>		14	
	<p>Kompetensi Inti</p>			
	<p>KI.1. Menghayati dan mengamalkan ajaran agama yang dianutnya</p>			
	<p>KI.2. Menghayati dan mengamalkan</p>			

	peduli (gotong royong, kerja sama, toleran, damai), responsif dan pro-aktif dan menunjukkan sikap sebagai bagian dari solusi atas berbagai permasalahan bangsa dalam berinteraksi secara efektif dengan lingkungan sosial dan alam serta dalam menempatkan diri sebagai cerminan bangsa dalam pergaulan dunia.			
	<p> KI.3. Memahami, menerapkan dan menganalisis pengetahuan factual, konseptual, procedural dan metakognitif berdasarkan rasa ingin tahunya tentang ilmu pengetahuan, teknologi, seni, budaya, dan humaniora dalam wawasan kemanusiaan, kebangsaan, kenegaraan, dan peradaban terkait penyebab phenomena dan kejadian dalam bidang kerja yang spesifik untuk memecahkan masalah </p>			
	<p> KI.4. Mengolah, menalar, dan menyaji dalam ranah konkret dan ranah abstrak terkait dengan pengembangan dari yang dipelajarinya di sekolah secara mandiri, bertindak secara efektif dan kreatif dan mampu melaksanakan tugas spesifik di bawah pengawasan langsung </p>			
	Kompetensi Dasar			
	<p> KD.1.1 Mensyukuri karunia Tuhan Yang Maha Esa, melalui menjaga penampilan diri dan keseimbangan bentuk tubuh serta melestarikan keutuhan jiwa, raga manusia serta lingkungan kerja sebagai tindakan pengamalan menurut agama yang dianutnya. </p>			

	(jujur , disiplin, tanggung jawab, peduli, santun, ramah lingkungan, gotong royong) dalam aktivitas sehari-hari sebagai wujud implementasi sikap dalam melakukan pekerjaan di bidang busana			
	KD.2.2 Menghargai kerja individu dan kelompok dalam pembelajaran sehari-hari sebagai wujud Implementasi melaksanakan pembelajaran pembuatan pola			
	KD.3.4. Menjelaskan teknik membuat sampel blus	2		
	KD.4.4. Membuat sampel (sample making) blus		14	

Purworejo, September 2016

Mengetahui,
Guru Pembimbing

Mahasiswa PPL

Dra. Ning Riyanti
NIP.19581126 198503 2 005

Ratna Isnadewi
NIM.13513241004

PROGRAM SEMESTER

MATA PELAJARAN : Pembuatan Pola
KELAS : XI
SEMESTER : 4
TAHUN PELAJARAN : 2016/2017

DISUSUN OLEH :

N A M A : Dra. Ning Riyanti
N I P : 19581126 198503 2 005

N A M A MAHASISWA PPL : Ratna Isnadewi
N I M : 13513241004

PERHITUNGAN MINGGU DAN JUMLAH JAM EFEKTIF

Mata Pelajaran : Pembuatan Pola
 Kelas : XI
 Semester : 4
 TahunPelajaran : 2016/2017

Mengajar, per minggu : 8 jam pelajaran

Hari	Senin	Selasa	Rabu	Kamis	Jumat
Jam Ke	Kelas	Kelas	Kelas	Kelas	Kelas
1		XI BB4			
2		XI BB4			
3		XI BB4			
4		XI BB4		XI BB3	
5				XI BB3	
6				XI BB3	
7				XI BB3	
8					
9					
10					
11					
12					

Keterangan:

.....

NO	Nama Bulan	Jumlah Minggu Dalam Semester	Jml. Minggu Tidak Efektif	Jml. Minggu Efektif
1.	JANUARI 2017	4	0	4
2.	FEBRUARI 2017	4	0	4
3.	MARET 2017	5	0	5
4.	APRIL 2017	4	0	4
5.	MEI 2017	5	0	5
6.	JUNI 2017	4	2	2
	JUMLAH	26	2	24

Rincian: Jumlah jam pembelajaran yang efektif untuk pelajaran Pembuatan Pola (4 Jam per Minggu) adalah :

24 Minggu x 4 Jam Pelajaran = 96 Jam Pelajaran

Digunakan untuk :

1. Praktek Kerja Industri = 13 Minggu x 4 Jam Pelajaran = 52 Jam Pelajaran
2. Pembelajaran Di Sekolah = 11 Minggu x 4 Jam Pelajaran = 44 Jam Pelajaran

Pembelajaran/Materi Pokok	Teori/Praktek	Alokasi Waktu	44 Jam Pelajaran
Materi 1: •Menyesuaikan Ukuran Pola Rok Sesuai Ukuran Standar S,M,L (Grading) •Membuat Pola Rok Sesuai Ukuran Standar	Teori Praktek	1 jam 3 jam	
Materi 2:•Menyesuaikan Ukuran Pola Blus Sesuai Ukuran Standar S,M,L (Grading) •Membuat Pola Blus Sesuai Ukuran Standar	Teori Praktek	1 jam 3 jam	
Materi 3:•Menyesuaikan Ukuran Pola Kemeja Sesuai Ukuran Standar S,M,L (Grading)	Teori Praktek	1 jam	

Sesuai Ukuran Standar			
Materi4: •Merumuskan Teknik Pembuatan Sampel Kemeja	Teori	2 jam	
•Pembuatan Sampel (Sampel Making) Kemeja	Praktek	6 jam	
Materi5: •Merumuskan Cara Membuat Pola Celana Panjang Sesuai Desain	Teori	2 jam	
•Membuat Pola Celana Panjang Sesuai Desain	Praktek	6 jam	
Ulangan Tengah Semester	Teori		2 Jam Pelajaran
Ulangan Harian	Teori		2 Jam Pelajaran
Ulangan umum	Teori		4 Jam Pelajaran
Cadangan	Teori		4 Jam Pelajaran
Jumlah			44 Jam Pelajaran

Purworejo, September 2016

Mengetahui,
Guru Pembimbing

Mahasiswa PPL

Dra. Ning Riyanti
NIP.19581126 198503 2 005

Ratna Isnadewi
NIM.13513241004

PROGRAM SEMESTER

MATA PELAJARAN : Pembuatan Pola
 SATUAN PENDIDIKAN : SMK NEGERI 3 PURWOREJO
 KELAS : XI
 SEMESTER : 4
 TAHUN PELAJARAN : 2016/2017

Semester	Kompetensi Inti	Jumlah Jam Pelajaran		KET
	Kompetensi Dasar	TM	PS	
4	Kompetensi Inti			
	KI.1. Menghayati dan mengamalkan ajaran agama yang dianutnya			
	KI.2. Menghayati dan mengamalkan perilaku jujur, disiplin, tanggung jawab, peduli (gotong royong, kerja sama, toleran, damai), responsif dan pro-aktif dan menunjukkan sikap sebagai bagian dari solusi atas berbagai permasalahan bangsa dalam berinteraksi secara efektif dengan lingkungan sosial dan alam serta dalam menempatkan diri sebagai cerminan bangsa dalam pergaulan dunia.			
	KI.3. Memahami, menerapkan dan menganalisis pengetahuan factual, konseptual, procedural dan metakognitif berdasarkan rasa ingin tahunya tentang ilmu pengetahuan, teknologi, seni, budaya, dan humaniora dalam wawasan kemanusiaan, kebangsaan, kenegaraan, dan peradaban terkait penyebab phenomena dan kejadian dalam bidang kerja yang spesifik untuk memecahkan masalah			

	dalam ranah konkret dan ranah abstrak terkait dengan pengembangan dari yang dipelajarinya di sekolah secara mandiri, bertindak secara efektif dan kreatif dan mampu melaksanakan tugas spesifik di bawah pengawasan langsung			
	Kompetensi Dasar			
	KD.1.1 Mensyukuri karunia Tuhan Yang Maha Esa, melalui menjaga penampilan diri dan keseimbangan bentuk tubuh serta melestarikan keutuhan jiwa, raga manusia serta lingkungan kerja sebagai tindakan pengamalan menurut agama yang dianutnya.			
	KD.2.1 Menunjukkan perilaku amaliah (jujur , disiplin, tanggung jawab, peduli, santun, ramah lingkungan, gotong royong) dalam aktivitas sehari-hari sebagai wujud implementasi sikap dalam melakukan pekerjaan di bidang busana			
	KD.2.2 Menghargai kerja individu dan kelompok dalam pembelajaran sehari-hari sebagai wujud Implementasi melaksanakan pembelajaran pembuatan pola			
	KD.3.5. Menjelaskan teknik membuat sampel kemeja	2		
	KD.4.5. Membuat sampel (sample making) kemeja		6	
	Kompetensi Inti			
	KI.1. Menghayati dan mengamalkan ajaran agama yang dianutnya			
	KI.2. Menghayati dan mengamalkan perilaku jujur, disiplin, tanggung jawab,			

	damai), responsif dan pro-aktif dan menunjukkan sikap sebagai bagian dari solusi atas berbagai permasalahan bangsa dalam berinteraksi secara efektif dengan lingkungan sosial dan alam serta dalam menempatkan diri sebagai cerminan bangsa dalam pergaulan dunia.			
	<p> KI.3. Memahami, menerapkan dan menganalisis pengetahuan factual, konseptual, procedural dan metakognitif berdasarkan rasa ingin tahunya tentang ilmu pengetahuan, teknologi, seni, budaya, dan humaniora dalam wawasan kemanusiaan, kebangsaan, kenegaraan, dan peradaban terkait penyebab phenomena dan kejadian dalam bidang kerja yang spesifik untuk memecahkan masalah </p>			
	<p> KI.4. Mengolah, menalar, dan menyaji dalam ranah konkret dan ranah abstrak terkait dengan pengembangan dari yang dipelajarinya di sekolah secara mandiri, bertindak secara efektif dan kreatif dan mampu melaksanakan tugas spesifik di bawah pengawasan langsung </p>			
	Kompetensi Dasar			
	<p> KD.1.1 Mensyukuri karunia Tuhan Yang Maha Esa, melalui menjaga penampilan diri dan keseimbangan bentuk tubuh serta melestarikan keutuhan jiwa, raga manusia serta lingkungan kerja sebagai tindakan pengamalan menurut agama yang dianutnya. </p>			
	<p> KD.2.1 Menunjukkan perilaku amaliah </p>			

	santun, ramah lingkungan, gotong royong) dalam aktivitas sehari-hari sebagai wujud implementasi sikap dalam melakukan pekerjaan di bidang busana			
	KD.2.2 Menghargai kerja individu dan kelompok dalam pembelajaran sehari-hari sebagai wujud Implementasi melaksanakan pembelajaran pembuatan pola			
	KD.3.6. Menjelaskan penyesuaian pola rok sesuai ukuran standar (Grading)	1		
	KD.4.6. Menyesuaikan pola rok sesuai ukuran standar		3	
	Kompetensi Inti			
	KI.1. Menghayati dan mengamalkan ajaran agama yang dianutnya			
	KI.2. Menghayati dan mengamalkan perilaku jujur, disiplin, tanggung jawab, peduli (gotong royong, kerja sama, toleran, damai), responsif dan pro-aktif dan menunjukkan sikap sebagai bagian dari solusi atas berbagai permasalahan bangsa dalam berinteraksi secara efektif dengan lingkungan sosial dan alam serta dalam menempatkan diri sebagai cerminan bangsa dalam pergaulan dunia.			
	KI.3. Memahami, menerapkan dan menganalisis pengetahuan factual, konseptual, procedural dan metakognitif berdasarkan rasa ingin tahunya tentang ilmu pengetahuan, teknologi, seni, budaya, dan humaniora dalam wawasan kemanusiaan, kebangsaan, kenegaraan, dan peradaban terkait penyebab phenomena dan			

	untuk memecahkan masalah			
	<p>KI.4. Mengolah, menalar, dan menyaji dalam ranah konkret dan ranah abstrak terkait dengan pengembangan dari yang dipelajarinya di sekolah secara mandiri, bertindak secara efektif dan kreatif dan mampu melaksanakan tugas spesifik di bawah pengawasan langsung</p>			
	Kompetensi Dasar			
	<p>KD.1.1 Mensyukuri karunia Tuhan Yang Maha Esa, melalui menjaga penampilan diri dan keseimbangan bentuk tubuh serta melestarikan keutuhan jiwa, raga manusia serta lingkungan kerja sebagai tindakan pengamalan menurut agama yang dianutnya.</p>			
	<p>KD.2.1 Menunjukkan perilaku amaliah (jujur, disiplin, tanggung jawab, peduli, santun, ramah lingkungan, gotong royong) dalam aktivitas sehari-hari sebagai wujud implementasi sikap dalam melakukan pekerjaan di bidang busana</p>			
	<p>KD.2.2 Menghargai kerja individu dan kelompok dalam pembelajaran sehari-hari sebagai wujud Implementasi melaksanakan pembelajaran pembuatan pola</p>			
	<p>KD.3.7. Menjelaskan penyesuaian pola bus sesuai ukuran standar (Grading)</p>	1		
	<p>KD.4.7. Menyesuaikan pola bus sesuai ukuran standar</p>		3	
	Kompetensi Inti			
	<p>KI.1. Menghayati dan mengamalkan ajaran agama yang dianutnya</p>			

	<p>perilaku jujur, disiplin, tanggung jawab, peduli (gotong royong, kerja sama, toleran, damai), responsif dan pro-aktif dan menunjukkan sikap sebagai bagian dari solusi atas berbagai permasalahan bangsa dalam berinteraksi secara efektif dengan lingkungan sosial dan alam serta dalam menempatkan diri sebagai cerminan bangsa dalam pergaulan dunia.</p>			
	<p>KI.3. Memahami, menerapkan dan menganalisis pengetahuan factual, konseptual, procedural dan metakognitif berdasarkan rasa ingin tahunya tentang ilmu pengetahuan, teknologi, seni, budaya, dan humaniora dalam wawasan kemanusiaan, kebangsaan, kenegaraan, dan peradaban terkait penyebab phenomena dan kejadian dalam bidang kerja yang spesifik untuk memecahkan masalah</p>			
	<p>KI.4. Mengolah, menalar, dan menyaji dalam ranah konkret dan ranah abstrak terkait dengan pengembangan dari yang dipelajarinya di sekolah secara mandiri, bertindak secara efektif dan kreatif dan mampu melaksanakan tugas spesifik di bawah pengawasan langsung</p>			
	<p>Kompetensi Dasar</p>			
	<p>KD.1.1 Mensyukuri karunia Tuhan Yang Maha Esa, melalui menjaga penampilan diri dan keseimbangan bentuk tubuh serta melestarikan keutuhan jiwa, raga manusia serta lingkungan kerja sebagai tindakan pengamalan menurut agama yang</p>			

	KD.2.1 Menunjukkan perilaku amaliah (jujur , disiplin, tanggung jawab, peduli, santun, ramah lingkungan, gotong royong) dalam aktivitas sehari-hari sebagai wujud implementasi sikap dalam melakukan pekerjaan di bidang busana			
	KD.2.2 Menghargai kerja individu dan kelompok dalam pembelajaran sehari-hari sebagai wujud Implementasi melaksanakan pembelajaran pembuatan pola			
	KD.3.8. Menjelaskan penyesuaian pola kemeja sesuai ukuran standar (Grading)	1		
	KD.4.8. Menyesuaikan pola kemeja sesuai ukuran standar		3	
	Kompetensi Inti			
	KI.1. Menghayati dan mengamalkan ajaran agama yang dianutnya			
	KI.2. Menghayati dan mengamalkan perilaku jujur, disiplin, tanggung jawab, peduli (gotong royong, kerja sama, toleran, damai), responsif dan pro-aktif dan menunjukkan sikap sebagai bagian dari solusi atas berbagai permasalahan bangsa dalam berinteraksi secara efektif dengan lingkungan sosial dan alam serta dalam me nempatkan diri sebagai cerminan bangsa dalam pergaulan dunia.			
	KI.3. Memahami, menerapkan dan menganalisis pengetahuan factual, konseptual, procedural dan metakognitif berdasarkan rasa ingin tahunya tentang ilmu pengetahuan, teknologi, seni, budaya, dan humaniora dalam wawasan			

	peradaban terkait penyebab phenomena dan kejadian dalam bidang kerja yang spesifik untuk memecahkan masalah			
	KI.4. Mengolah, menalar, dan menyaji dalam ranah konkret dan ranah abstrak terkait dengan pengembangan dari yang dipelajarinya di sekolah secara mandiri, bertindak secara efektif dan kreatif dan mampu melaksanakan tugas spesifik di bawah pengawasan langsung			
	Kompetensi Dasar			
	KD.1.1 Mensyukuri karunia Tuhan Yang Maha Esa, melalui menjaga penampilan diri dan keseimbangan bentuk tubuh serta melestarikan keutuhan jiwa, raga manusia serta lingkungan kerja sebagai tindakan pengamalan menurut agama yang dianutnya.			
	KD.2.1 Menunjukkan perilaku amaliah (jujur , disiplin, tanggung jawab, peduli, santun, ramah lingkungan, gotong royong) dalam aktivitas sehari-hari sebagai wujud implementasi sikap dalam melakukan pekerjaan di bidang busana			
	KD.2.2 Menghargai kerja individu dan kelompok dalam pembelajaran sehari-hari sebagai wujud Implementasi melaksanakan pembelajaran pembuatan pola			
	KD.3.9. Menjelaskan cara membuat pola celana panjang sesuai desain	2		
	KD.4.9. Membuat pola celana panjang sesuai desain		6	
	Ulangan Harian	6		

	Ulangan Akhir Semester Genap	8		
	Cadangan	16		
	LHBPD (laporan hasil belajar peserta didik)	4		
	Jumlah Jam	55	77	

Purworejo, September 2016

Mengetahui,
Guru Pembimbing

Mahasiswa PPL

Dra. Ning Riyanti
NIP.19581126 198503 2 005

Ratna Isnadewi
NIM.13513241004

	FORMULIR	Kode Dok.	WK1/PRP/FO-08
	DAFTAR BUKU PEGANGAN DAN SUMBER BELAJAR GURU DAN SISWA	Status Revisi	01
		Halaman	1 dari 2
		Tanggal Terbit	1 Juli 2014

**DAFTAR BUKU PEGANGAN DAN SUMBER BELAJAR
GURU DAN SISWA**

Nama Mahasiswa : Ratna Isnadewi
Mata Pelajaran : Pembuatan Pola
Kelas : XI
Tahun Pelajaran : 2016

A. BUKU PEGANGAN DAN SUMBER BELAJAR GURU

1. Buku Wajib

No	Judul Buku	Pengarang	Penerbit	Tahun	Keterangan
1	Tata Busana Jilid 2	Ernawati,dkk	Direktorat Pembinaan Sekolah Menengah Kejuruan	2008	

2. Buku Pegangan, Buku Pengayaan

No	Judul Buku	Pengarang	Penerbit	Tahun	Keterangan
1	Grading	Widjningsih		2002	

3. Sumber Belajar dan Referensi Lain

No	Jenis Sumber Belajar/ Referensi Lain	Keterangan
1.	Busana Pria (Dr. Sri Wening, M.Pd)	Modul

	FORMULIR	Kode Dok.	WK1/PRP/FO-08
	DAFTAR BUKU PEGANGAN DAN SUMBER BELAJARGURU DAN SISWA	Status Revisi	01
		Halaman	2dari2
		TanggalTerbit	1 Juli 2014

B. BUKU PEGANGAN DAN SUMBER BELAJAR SISWA

1. Buku Wajib

No	Judul Buku	Pengarang	Penerbit	Tahun	Keterangan
1	Membuat Pola	Dra. Suryawati, M.Si Dra. Vivi Radiona Yeni Sesnawati, S.Pd., MT.	PT REMAJA ROSDAKA RYA	2011	

2. Sumber Belajar dan Referensi Lain

No	Jenis Sumber Belajar/ Referensi Lain	Keterangan
1.	Menjahit Pakaian Wanita dan Anak Tingkat Dasar	Buku

Purworejo, september 2016

Mengetahui,
Guru Pembimbing

Mahasiswa PPL

Dra. Ning Riyanti
NIP.19581126 198503 2 005

Ratna Isnadewi
NIM.13513241004

	FORMULIR	Kode Dok.	WK1/PRP/FO-001
	FORMAT RENCANA PELAKSANAAN PEMBELAJARAN	Status Revisi	01
		Halaman	2dari2
		TanggalTerbit	1 Juli 2014

B. Kompetensi Dasar dan Indikator

1.1 Mensyukuri karunia Tuhan Yang Maha Esa, melalui menjaga penampilan diri dan keseimbangan bentuk tubuh serta melestarikan keutuhan jiwa, raga manusia serta lingkungan kerja sebagai tindakan pengamalan menurut agama yang dianutnya.

2.1 Menunjukka perilaku amaliah (jujur , disiplin, tanggung jawab, peduli, santun, ramah lingkungan, gotong royong) dalam aktivitas sehari-hari sebagai wujud implementasi sikap dalam melakukan pekerjaan di bidang busana

2.2 Menghargai kerja individu dan kelompok dalam pembelajaran sehari-hari sebagai wujud implementasi melaksanakan pembelajaran pembuatan pola

3.1 Merumuskanteknik merubah pola blus sesuai desain

3.1.1 Merumuskan teknik merubah pola blus sesuai desain

4.1 Membuat pola blus sesuai desain

4.1.1 Membuat pola blus sesuai desain

C. Tujuan Pembelajaran

1. Melalui mempelajari job sheet tentang pembuatan pola blus siswa dapat menjelaskan pengertian pola
2. Melalui mempelajari job sheet tentang pembuatan pola blus siswa dapat menjelaskan pengertian blus
3. Melalui mempelajari job sheet tentang pembuatan pola blus siswa dapat menyebutkan macam-macam pola kerah
4. Melalui mempelajari job sheet tentang pembuatan pola blus siswa dapat menyebutkan macam-macam lengan
5. Melalui mempelajari job sheet tentang pembuatan pola blus siswa dapat membuat pola blus

D. Materi Pembelajaran

1. Pengertian pola
2. Pengertian blus
3. Macam-macam kerah
4. Macam-macam lengan
5. Membuat pola blus

	FORMULIR	Kode Dok.	WK1/PRP/FO-001
	FORMAT RENCANA PELAKSANAAN PEMBELAJARAN	Status Revisi	01
		Halaman	3dari2
		TanggalTerbit	1 Juli 2014

E. Metode Pembelajaran (Rincian dari Kegiatan Pembelajaran)

1. Pendekatan : Siswa Belajar Aktif
2. Model Pembelajaran : *Problem Based Learning*
3. Metode : Demonstrasi, Tanya Jawab, Pengamatan, Penugasan

F. Media, Alat, dan Sumber Pembelajaran

1. Media : PPT, Jobsheet
2. Alat/Bahan : Penggaris Pola, skala, drawing pen
3. Sumber Belajar : Tata Busana Jilid 2, Ernawati, dkk, Direktorat Pembinaan Sekolah Menengah Kejuruan, 2008

G. Langkah-Langkah Kegiatan Pembelajaran

a. Pendahuluan/Kegiatan Awal (10 Menit)

1. Siswa berdoa dan merespon salam sebelum belajar
2. Siswa memberikan respon ketika di cek kehadirannya
3. Siswa menerima informasi tentang kompetensi, ruang lingkup materi, tujuan, manfaat, langkah pembelajaran, metode penilaian yang akan dilaksanakan.

b. Kegiatan Inti (160 Menit)

Mengamati :

1. Guru memfasilitasi job sheet tentang pembuatan pola blus untuk di pelajari oleh siswa

Menanya:

1. Siswa mengajukan pertanyaan kepada guru tentang cara membuat pola blus
2. Guru mengajukan pertanyaan kepada siswa tentang pengetahuan mereka tentang membuat pola blus

Eksperimen:

1. Siswa melakukan simulasi membuat pola blus

Asosiasi:

1. Siswa membuat laporan hasil praktik membuat pola blus

Komunikasi:

1. Siswa mempresentasikan hasil pembuatan pola blus

	FORMULIR	Kode Dok.	WK1/PRP/FO-001
	FORMAT RENCANA PELAKSANAAN PEMBELAJARAN	Status Revisi	01
		Halaman	4dari2
		TanggalTerbit	1 Juli 2014

c. Penutup (10 Menit)

1. Siswa menyimpulkan materi yang telah dipelajari dengan merespon pertanyaan dari guru.
2. Guru memberi penguatan terhadap kesimpulan yang disampaikan oleh siswa.
3. Siswa mendengarkan arahan guru untuk materi pada pertemuan berikutnya.

H. Penilaian

1. Jenis/teknik penilaian : Tes Tertulis, Tes Praktek, Pengamatan Sikap
2. Bentuk instrumen : Lembar Soal

Purworejo, September 2016

Mengetahui,
Guru Pembimbing

Mahasiswa PPL

Dra. Ning Riyanti
NIP.19581126 198503 2 005

Ratna Isnadewi
NIM.13513241004

JOBSHEET

Sekolah : SMK N 3 Purworejo
Mata pelajaran : Pembuatan Pola
Kelas/Semester : XI/3
materi pokok : 1. Menjelaskan teknik merubah pola blus sesuai desain
2. Membuat pola blus sesuai desain
Alokasi waktu : 4 jam pelajaran @45 menit

Tujuan pembelajaran :

1. Siswa dapat menyebutkan alat dan bahan yang digunakan dalam membuat pola
2. Siswa dapat menjelaskan pengertian blus
3. Siswa dapat menganalisis desain busana
4. Siswa dapat menjelaskan langkah-langkah membuat pola blus

1. Alat dan Bahan

Alat :

- a. Pensil
- b. Penggaris
- c. Skala
- d. Penghapus
- e. Drawing Pen

Bahan:

- a. Buku gambar A3
- b. Pola dasar blus skala 1:4
- c. Kertas dorslag

2. Pengertian Blus

Blus adalah busana yang menutupi badan dari pundak sampai garis bawah pinggang. Blus dibedakan menjadi 2 yaitu:

1. Tuck-in (blus yang diselipkan)

Panjang *tuck-in blouse* rata-rata 10-18 cm dibawah garis pinggang atau tergantung mode serta penggunaannya.

2. Over blouse (blus luar)

Panjang over blouse dari garis pinggang dan memanjang kebawah sampai ke paha. Desain over blouse dipakai di luar/tidak diselipkan. Dalam membuat suatu busana diperlukan suatu pola, pola adalah suatu potongan kain atau kertas yang dipakai sebagai contoh untuk membuat baju pada saat kain digunting.

Pola dibedakan menjadi beberapa macam, antara lain:

1. Pola Konstruksi
2. Pola Drapping

3. Pola Standar
4. Pola Kombinasi
5. Pola Jadi

3. Analisis Desain Busana

Dalam membuat blus kita harus menganalisis desain blus yang akan dibuat, antara lain:

1. Kerah atau garis leher yang digunakan,
2. Jenis lengan yang digunakan,
3. Tuck-in atau over blouse,
4. Belahan terdapat pada bagian mana,
5. Menggunakan garis hias atau tidak,
6. Menggunakan manset atau tidak,
7. dsb

4. Langkah-Langkah Membuat Pola Blus

1. Merubah pola belakang
 - a. Jiplaklah pola yang sudah disediakan
 - b. Samakan lebar pinggang, badan dengan lebar panggul
 - c. $A-B=D-C =$ turun 15 cm untuk panjang blus. Rapikan.
 - d. F turun 1 cm
 - e. Rapikan garis lingkaran kerung lengan
2. Membuat kupnat belakang
 - a. Dari pinggang masuk 8 cm
 - b. Tarik garis kupnat keatas dari pinggang sampai garis badan
 - c. Tarik garis kebawah 9 cm
 - d. Lebar kupnat 3 cm
3. Kupnat ke 2
 - a. Beri jarak 2 cm ke kanan dari kupnat 1
 - b. Buat titik 2 cm ke kanan untuk membuat kupnat ke 2
 - c. Panjang kupnat dari pinggang ke atas 9 cm, dari pinggang ke bawah 8 cm
 - d. Hubungkan garis untuk kupnat
 - e. Tebalkan garis pola dan beri tanda arah serat

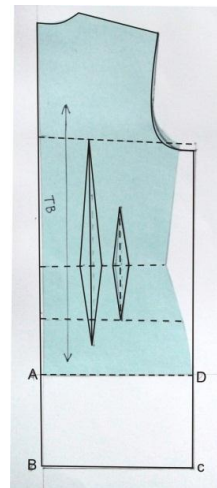

	FORMULIR	Kode Dok.	WK1/PRP/FO-001
	FORMAT RENCANA PELAKSANAAN PEMBELAJARAN	Status Revisi	01
		Halaman	1 dari 2
		Tanggal Terbit	1 Juli 2014

FORMAT RENCANA PELAKSANAAN PEMBELAJARAN

*Sumber: Permendikbud No. 81A Tahun 2013
tentang Implementasi Kurikulum*

Rencana Pelaksanaan Pembelajaran (RPP)

Sekolah : SMK N 3 Purworejo
Mata Pelajaran : Pembuatan Pola
Kelas/Semester : XI / 3
Materi Pokok : 1. Merubah pola kemeja sesuai desain
Alokasi waktu : 4 x 45 menit

A. Kompetensi Inti (KI)

1. Menghayati dan mengamalkan ajaran agama yang dianutnya
2. Menghayati dan mengamalkan perilaku jujur, disiplin, tanggung jawab, peduli (gotong royong, kerjasama, toleran, damai), responsif dan proaktif dan menunjukkan sikap sebagai bagian dari solusi atas berbagai permasalahan bangsa dalam berinteraksi secara efektif dengan lingkungan sosial dan alam serta dalam menempatkan diri sebagai cerminan bangsa dalam pergaulan dunia
3. Memahami, menerapkan dan menganalisis pengetahuan faktual, konseptual, procedural dan metakognitif berdasarkan rasa ingin tahunya tentang ilmu pengetahuan, teknologi, seni, budaya, dan humaniora dalam wawasan kemanusiaan, kebangsaan, kenegaraan, dan peradaban terkait penyebab fenomena dan kejadian dalam bidang kerja yang spesifik untuk memecahkan masalah
4. Mengolah, menalar, dan menyaji dalam ranah konkret dan ranah abstrak terkait dengan pengembangan dari yang dipelajarinya di sekolah secara mandiri, bertindak secara efektif dan kreatif dan mampu melaksanakan tugas spesifik di bawah pengawasan langsung

B. Kompetensi Dasar dan Indikator

- 1.1 Mensyukuri karunia Tuhan Yang Maha Esa, melalui menjaga

	FORMULIR	Kode Dok.	WK1/PRP/FO-001
	FORMAT RENCANA PELAKSANAAN PEMBELAJARAN	Status Revisi	01
		Halaman	2dari2
		TanggalTerbit	1 Juli 2014

penampilan diri dan keseimbangan bentuk tubuh serta melestarikan keutuhan jiwa, raga manusia serta lingkungan kerja sebagai tindakan pengamalan menurut agama yang dianutnya.

2.1 Menunjukka perilaku amaliah (jujur , disiplin, tanggung jawab, peduli, santun, ramah lingkungan, gotong royong) dalam aktivitas sehari-hari sebagai wujud implementasi sikap dalam melakukan pekerjaan di bidang busana

2.2 Menghargai kerja individu dan kelompok dalam pembelajaran sehari-hari sebagai wujud implementasi melaksanakan pembelajaran pembuatan pola

3.1 Merumuskanteknik merubah pola kemeja sesuai desain

3.1.1 Merumuskan teknik merubah pola kemeja sesuai desain

4.1 Membuat pola kemeja sesuai desain

4.1.1 Membuat pola kemeja sesuai desain

C. Tujuan Pembelajaran

1. Melalui mempelajari job sheet tentang pembuatan pola kemeja siswa dapat menjelaskan pengertian kemeja
2. Melalui mempelajari job sheet tentang pembuatan pola kemeja siswa dapat mengetahui cara mengambil ukuran
3. Melalui mempelajari job sheet tentang pembuatan pola kemeja siswa dapat menyebutkan ukuran standar
4. Melalui mempelajari job sheet tentang pembuatan pola kemeja siswa dapat membuat pola kemeja

D. Materi Pembelajaran

1. Pengertian kemeja
2. Cara mengambil ukuran
3. Ukuran standar
4. Membuat pola kemeja

E. Metode Pembelajaran (Rincian dari Kegiatan Pembelajaran)

1. Pendekatan : Siswa Belajar Aktif
2. Model Pembelajaran : *Problem Based Learning*
3. Metode : Demonstrasi,Tanya Jawab,Pengamatan, Penugasan

	FORMULIR	Kode Dok.	WK1/PRP/FO-001
	FORMAT RENCANA PELAKSANAAN PEMBELAJARAN	Status Revisi	01
		Halaman	3dari2
		TanggalTerbit	1 Juli 2014

F. Media, Alat, dan Sumber Pembelajaran

1. Media : PPT, Jobsheet
2. Alat/Bahan : Penggaris Pola, skala, drawing pen
3. Sumber Belajar : Busana Pria, Dr. Sri Wening, M.Pd.

G. Langkah-Langkah Kegiatan Pembelajaran

a. Pendahuluan/Kegiatan Awal (10 Menit)

1. Siswa berdoa dan merespon salam sebelum belajar
2. Siswa memberikan respon ketika di cek kehadirannya
3. Siswa menerima informasi tentang kompetensi, ruang lingkup materi, tujuan, manfaat, langkah pembelajaran, metode penilaian yang akan dilaksanakan.

b. Kegiatan Inti (160 Menit)

Mengamati :

1. Guru memfasilitasi job sheet tentang pembuatan pola kemeja untuk di pelajari oleh siswa

Menanya:

4. Siswa mengajukan pertanyaan kepada guru tentang cara membuat pola kemeja
5. Guru mengajukan pertanyaan kepada siswa tentang pengetahuan mereka tentang membuat pola kemeja

Eksperimen:

1. Siswa melakukan simulasi membuat pola kemeja

Asosiasi:

1. Siswa membuat laporan hasil praktik membuat pola kemeja

Komunikasi:

1. Siswa mempresentasikan hasil pembuatan pola kemeja

c. Penutup (10 Menit)

1. Siswa menyimpulkan materi yang telah dipelajari dengan merespon pertanyaan dari guru.
2. Guru memberi penguatan terhadap kesimpulan yang disampaikan oleh siswa.

	FORMULIR	Kode Dok.	WK1/PRP/FO-001
	FORMAT RENCANA PELAKSANAAN PEMBELAJARAN	Status Revisi	01
		Halaman	4dari2
		TanggalTerbit	1 Juli 2014

3. Siswa mendengarkan arahan guru untuk materi pada pertemuan berikutnya.

H. Penilaian

1. Jenis/teknik penilaian : Tes Tertulis, Tes Praktek, Pengamatan Sikap
2. Bentuk instrumen : Lembar Soal

Purworejo, September 2016

Mengetahui,
Guru Pembimbing

Mahasiswa PPL

Dra. Ning Riyanti
NIP.19581126 198503 2 005

Ratna Isnadewi
NIM.13513241004

	FORMULIR	Kode Dok.	WK1/PRP/FO-001
	FORMAT RENCANA PELAKSANAAN PEMBELAJARAN	Status Revisi	01
		Halaman	5dari2
		TanggalTerbit	1 Juli 2014

JOBSHEET

Sekolah : SMK N 3 Purworejo
Mata pelajaran : Pembuatan Pola
Kelas/Semester : XI/3
materi pokok : 1. Menjelaskan teknik merubah pola kemeja sesuai desain
2. Membuat pola kemeja sesuai desain
Alokasi waktu : 4 jam pelajaran @45 menit

Tujuan pembelajaran :

1. Siswa dapat menyebutkan alat dan bahan yang digunakan dalam membuat pola
2. Siswa dapat menjelaskan pengertian kemeja
3. Siswa dapat menjelaskan langkah-langkah membuat pola kemeja
4. Siswa dapat menjelaskan Kriteria Mutu Pola
5. Siswa dapat menjelaskan Cara Mengemas Pola

1. Alat dan Bahan

Alat :

- a. Pensil
- b. Penggaris
- c. Skala
- d. Penghapus
- e. Drawing Pen

Bahan:

- a. Buku gambar A3
- b. Pola dasar kemeja skala 1:4
- c. Kertas dorslag

2. Pengertian Kemeja

Kemeja merupakan dasar klasik dari segala model kemeja untuk pria. Mempunyai bentuk krah standar yaitu krah dengan penegaknya, lengan panjang dengan manset. Kemeja salah satu busana bagian atas untuk pria.

3. Langkah-langkah Membuat Pola Kemeja

1. Pola dasar kemeja

Keterangan bagian muka

- AB = panjang kemeja
- AC = 2 cm (ukuran tetap)

- AD = rendah bahu
- $AE = \frac{1}{6}$ lingkar leher + 1 cm

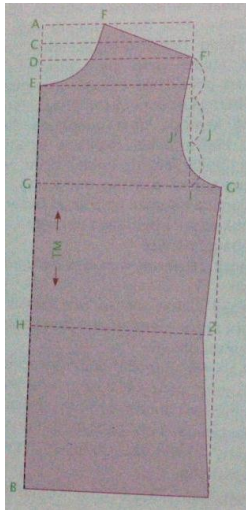

- $AF = AE + 2$ cm
- $DF^1 = \frac{1}{2}$ lebar punggung + 1 cm
- CG = rendah punggung
- AH = panjang punggung
- $G G^1 = \frac{1}{4}$ lingkar badan + 4 cm
- $F^1I =$ dibagi 3
- $J J^1 = 1\frac{1}{2}$ sampai dengan 2 cm

Keterangan bagian belakang

Mengutip pola depan

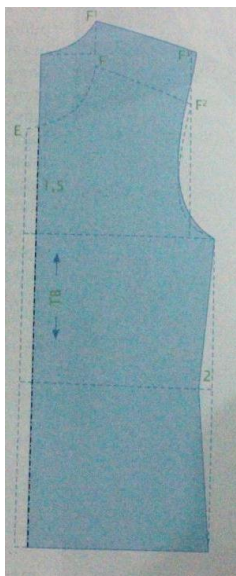

- AB = panjang muka
- AC = 2 cm (ukuran tetap)
- AD = rendah bahu
- $AE = \frac{1}{6}$ lingkar leher + 1 cm
- $AF = AE + 2$ cm
- $DF^1 = \frac{1}{2}$ lebar punggung + 1 cm
- CG = rendah punggung
- $G G^1 = \frac{1}{4}$ lingkar badan + 4 cm
- $F^1I =$ dibagi 3
- $J J^1 = 1\frac{1}{2}$ sampai dengan 2 cm

Kemudian

$$FF^1 = 6 \text{ cm}$$

$$F^2F^3 = 7 \text{ cm}$$

$$\text{Kerung leher} = \frac{1}{10} \text{ panjang punggung}$$

2. Pola Dasar Lengan

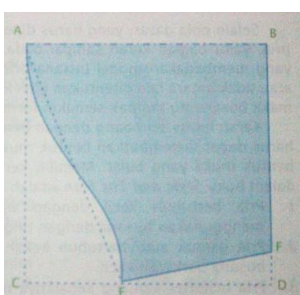

Keterangan :

AB = panjang lengan

AC = rendah punggung

AB = CD

$$CE = \frac{1}{2} AC - 1 \text{ cm}$$

$$BF = \frac{1}{2} \text{ lingkaran lengan}$$

Buatlah garis penolong atau garis titik-titik dari A ke C, A ke E, C ke D dan D ke F

3. Pola Dasar Kerah

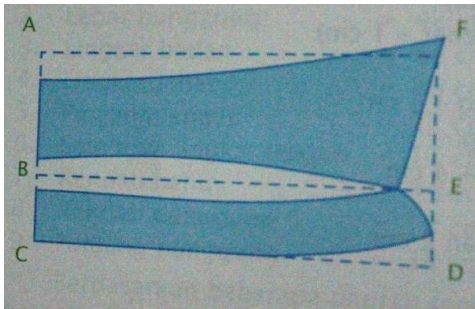

Keterangan :

AB = 6 cm

BC = 4 cm

CD = $\frac{1}{2}$ lingkaran kerung leher

Dari B naik 1 cm dan tirin 1 cm

Dari D naik 1,5 cm

Dari E geser masuk 2,5 cm

Dari F naik 1 cm

Dari A turun 1 cm

Langkah - Langkah Merubah Pola Kemeja Sesuai Desain

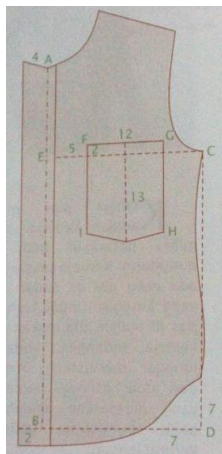

Pecah pola bagian muka:

Dari titik A keluar 4 cm

Dari titik B turun 2 cm

Dari titik D naik 7 cm dan masuk 7 cm

Selanjutnya membuat saku

Dari titik E masuk 5 cm dan naik 2 cm

FG = IH = 12 cm

FI = GH = 13 cm

Pecah pola bagian belakang

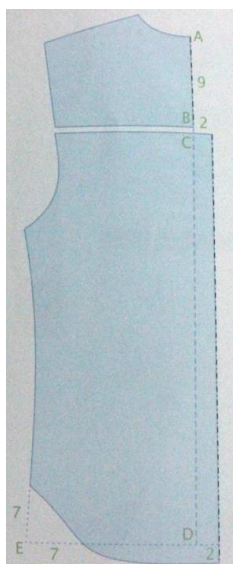

Dari titik A turun 9 cm

Dari titik C keluar 2 cm

Dari titik D turun 2 cm

Dari titik E naik 7 cm dan masuk 7 cm

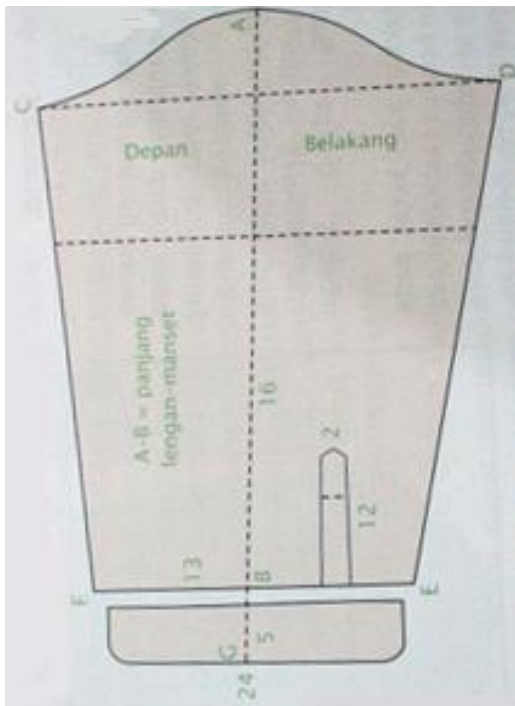

Keterangan mengubah pola lengan
 Buatlah pola dasar lengan terlebih dahulu
 Selanjutnya
 AB = panjang lengan
 FE = lingkaran pergelangan tangan
 BG = untuk manset sebesar 5 cm
 Lingkaran untuk manset = lingkaran pergelangan tangan - 2 cm
 Untuk membuat belahan manset, dari titik B ke samping 10 cm, naik 12 cm, dan lebar 2 cm

4. Kriteria Mutu Pola

- Menetapkan desain dan ukuran standar sesuai dengan kesepakatan antara konsumen dan produsen
- Menetapkan standar peralatan pembuatan pola
- Memeriksa ukuran dasar pola, titik-titik keseimbangan, serta kecocokan pola dan pandangan klarifikasi (bila diperlukan) yang sesuai dengan produser perusahaan
- Menyesuaikan pola terhadap garis desain
- Menyimpan pola dengan rapi dan aman

5. Cara Mengemas Pola

- Pola pakaian ada yang berbentuk pola dasar dan ada juga yang dalam bentuk pola pakaian yaitu pola yang sudah dibuat atau dirobah sesuai desain. Penyimpanan pola dapat dilakukan dengan beberapa cara yaitu:
 - Digulung pada tempat yang bersih dan aman seperti dalam lemari khusus atau pada tempat khusus yang terletak di ruangan potong disediakan box tempat penggantungan pola.

2. Di dalam kantong plastik atau amplop yaitu dengan menyusun secara rapi dan pada amplop diberi keterangan desain, nama pemilik atau diberi ukuran pola itu sendiri kemudian disusun pada lemari atau rak atau box.
3. Digulung dan dibungkus dengan plastik atau diikat dengan perca dari bahan yang terakhir digunting dan kemudian disimpan pada keranjang atau dus khusus yang dipakai untuk penyimpanan pola, tali pengikat pola juga berfungsi untuk tanda pemilik dari pola.
4. Seiring dengan kemajuan teknologi sekarang ini pola juga dapat disimpan pada komputer, flashdisk, atau CD.

	FORMULIR	Kode Dok.	WK1/PRP/FO-001
	FORMAT RENCANA PELAKSANAAN PEMBELAJARAN	Status Revisi	01
		Halaman	1 dari 2
		Tanggal Terbit	1 Juli 2014

Rencana Pelaksanaan Pembelajaran (RPP)

Sekolah : **SMK NEGERI 3 PURWOREJO**
Mata Pelajaran : **Pembuatan Pola**
Kelas/Semester : **XI/3**
Materi Pokok : **1. Teknik Pembuatan Sampel Blus**
2. Pembuatan Sampel Blus
Alokasi waktu : **16 Jam Pelajaran @ 45 Menit**

A. Kompetensi Inti

1. Menghayati dan mengamalkan ajaran agama yang dianutnya.
2. Menghayati dan mengamalkan perilaku jujur, disiplin, tanggung jawab, peduli (gotong royong, kerja sama, toleran, damai) santun, responsif, pro-aktif dan menunjukkan sikap sebagai bagian dari solusi atas berbagai permasalahan dalam berinteraksi secara efektif dengan lingkungan dan alam serta menempatkan diri sebagai cerminan bangsa dalam pergaulan dunia
3. Memahami, menerapkan dan menganalisis pengetahuan factual, konseptual dan prosedural berdasarkan rasa ingin tahunya tentang ilmu pengetahuan, teknologi, seni, budaya dan humaniora dalam wawasan kemanusiaan, kebangsaan, kenegaraan dan peradaban terkait penyebab fenomena dan kejadian dalam bidang kerjayang spesifik untuk memecahkan masalah
4. Mengolah, menalar dan menyaji dalam ranah konkret dan ranah abstrak terkait dengan pengembangan dari yang dipelajarinya di sekolah secara mandiri dan mampu melaksanakan tugas spesifik dibawah pengawasan langsung

B. Kompetensi Dasar dan Indikator

- 1.1. Mensyukuri karunia Tuhan Yang Maha Esa, Melalui menjaga penampilan diri dan keseimbangan bentuk tubuh serta melestarikan keutuhan jiwa, raga manusia, serta lingkungan kerja sebagai tindakan pengamalan menurut agama yang dianutnya
- 2.1. Menunjukkan perilaku amaliah (jujur, disiplin, tanggung jawab , peduli, santun, ramah lingkung -an, gotong royong) dalam aktivitas

	FORMULIR	Kode Dok.	WK1/PRP/FO-001
	FORMAT RENCANA PELAKSANAAN PEMBELAJARAN	Status Revisi	01
		Halaman	2dari2
		TanggalTerbit	1 Juli 2014

sehari- hari sebagai wujud implementasi sikap dalam melaku- kan pekerjaan

2.2. Menghargai kerja individu dan kelompok dalam pembelajaran sehari- hari sebagai wujud implementasi melaksanakan pembelajaran Pembuatan Pola

3.3. Merumuskan teknik pembuatan sampel blus

Indikator:

3.3.1. Menjelaskan pengertian dan tujuan pembuatan sampel blus

3.3.2. Menjelaskan kriteria pembuatan sampel blus

3.3.3. Menjelaskan pengendalian mutu sampel blus

4.3. Membuat sampel (Sample Making) blus

Indikator:

4.3.1.Menjelaskan cara membuat sampel blus

4.3.2.Menjelaskan tanda-tanda pola pada pola sampel blus

4.3.3.Menjelaskan alat dan bahan yang digunakan untuk membuat sampel blus

4.3.4.Menjelaskan kriteria mutu hasil sampel blus

C. Tujuan Pembelajaran

1. Melalui mempelajari modul tentang pembuatan sampel blus, siswa dapat menjelaskan pengertian dari sampel blus
2. Melalui mempelajari modul tentang pembuatan sampel blus, siswa dapat menjelaskan tujuan pembuatan sampel blus
3. Melalui mempelajari modul tentang pembuatan sampel blus, siswa dapat menjelaskan pengendalian mutu dalam pembuatan sampel blus
4. Melalui mempelajari job sheet tentang pembuatan sampel blus, siswa dapat menjelaskan cara membuat sampel blus
5. Melalui pengamatan sampel pola model blus, siswa dapat menjelaskan tanda-tanda pola pada sampel pola model blus
6. Melalui mempelajari job sheet tentang pembuatan sampel blus, siswa dapat menyebutkan alat dan bahan yang digunakan dalam pembuatan sampel blus
7. Melalui mempelajari modul tentang pembuatan sampel blus, siswa dapat menjelaskan kriteria mutu hasil sampel blus

	FORMULIR	Kode Dok.	WK1/PRP/FO-001
	FORMAT RENCANA PELAKSANAAN PEMBELAJARAN	Status Revisi	01
		Halaman	3dari2
		TanggalTerbit	1 Juli 2014

D. Materi Pembelajaran (rincian dari Materi Pokok)

- a. Pengertian Sampel Blus
- b. Tujuan Pembuatan Sampel Blus
- c. Pengendalian Mutu Sampel Blus
- d. Cara Membuat Sampel Blus
- e. Tanda Tanda Pola Pada Pola Sampel Blus
- f. Alat dan Bahan Membuat Sampel Blus
- g. Kriteria Mutu Hasil Sampel Blus

E. Metode Pembelajaran

- a. Pendekata : Siswa Belajar Aktif
- b. Model Pembelajaran : Problem Based Learning
- c. Metode : Demonstrasi, Tanya Jawab, Pemberian Tugas

F. Media, Alat, dan Sumber Pembelajaran

1. Media : PPT, job sheet
2. Alat/Bahan : pola blus
3. Sumber Belajar : Tata Busana Jilid 2, Ernawati, dkk, Direktorat Pembinaan Sekolah Menengah Kejuruan, 2008

G. Langkah-Langkah Kegiatan Pembelajaran

1. Pertemuan Kesatu:

a. Pendahuluan/Kegiatan Awal (10menit)

1. Siswa berdoa dan merespon salam sebelum belajar
2. Siswa memberikan respon ketika di cek kehadirannya
3. Siswa menerima informasi tentang kompetensi, ruang lingkup materi, tujuan, manfaat, langkah pembelajaran, metode penilaian yang akan dilaksanakan.

b. Kegiatan Inti (155menit)

Mengamati :

1. Guru memfasilitasi modul tentang pembuatan sampel blus untuk di pelajari oleh siswa
2. Guru memfasilitasi pola blus untuk diamati oleh siswa
3. Guru memfasilitasi modul tentang pembuatan sampel blus untuk

	FORMULIR	Kode Dok.	WK1/PRP/FO-001
	FORMAT RENCANA PELAKSANAAN PEMBELAJARAN	Status Revisi	01
		Halaman	4dari2
		TanggalTerbit	1 Juli 2014

dipedomani oleh siswa dalam praktik memotong bahan blus

Menanya:

1. Siswa mengajukan pertanyaan kepada guru tentang Desain Produksi Blus
2. Guru mengajukan pertanyaan kepada siswa tentang pengetahuan siswa tentang sampel blus

Eksperimen:

1. Siswa melakukan simulasi membuat sampel blus :
 - Menggunting bahan sesuai pola model blus
 - Memberi tanda jahitan pada potongan komponen blus
 - Mengepress bahan pengisi pada komponen blus

Asosiasi:

1. Siswa membuat rancangan praktik pembuatan sampel blus

Komunikasi:

1. Siswa mempresentasikan hasil memotong bahan blus, memberi tanda jahitan pada potongan komponen blus, mengepress bahan pengisi pada komponen blus

c. Penutup (15menit)

1. Siswa menyimpulkan materi yang telah dipelajari dengan merespon pertanyaan guru yang sifatnya menuntun dan menggali.
2. Guru memberi penguatan terhadap kesimpulan yang disampaikan oleh siswa.
3. Siswa mendengarkan arahan guru untuk materi pembelajaran pada pertemuan berikutnya.
4. Siswa mengkondisikan ruangan untuk mata pelajaran berikutnya

2. Pertemuan Kedua:

a. Pendahuluan/KegiatanAwal (10menit)

1. Siswa berdoa dan merespon salam sebelum belajar
2. Siswa memberikan respon ketika di cek kehadirannya
3. Siswa menerima informasi tentang kompetensi, ruang lingkup materi, tujuan, manfaat, langkah pembelajaran, metode penilaian yang akan dilaksanakan.

	FORMULIR	Kode Dok.	WK1/PRP/FO-001
	FORMAT RENCANA PELAKSANAAN PEMBELAJARAN	Status Revisi	01
		Halaman	5dari2
		TanggalTerbit	1 Juli 2014

b. Kegiatan Inti (155menit)

Mengamati :

1. Guru memfasilitasi Job Sheet tentang pembuatan komponen komponen blus untuk dipedomani oleh siswa dalam praktik pembuatan sampel blus

Menanya:

1. Siswa mengajukan pertanyaan kepada guru tentang pembuatan komponen komponen blus
2. Guru mengajukan pertanyaan kepada siswa tentang pengetahuan dan keterampilan apa yang telah mereka miliki tentang pembuatan komponen komponen blus

Eksperimen:

Siswa melakukan simulasi membuat komponen komponen blus :

- Krah
- Kaki Krah
- Belahan Manset
- Manset

Asosiasi:

Siswa membuat laporan hasil praktik pembuatan komponen komponen blus

Komunikasi:

Siswa mempresentasikan hasil pembuatan komponen komponen blus

c. Penutup (15menit)

1. Siswa menyimpulkan materi yang telah dipelajari dengan merespon pertanyaan guru yang sifatnya menuntun dan menggali.
2. Guru memberi penguatan terhadap kesimpulan yang disampaikan oleh siswa.
3. Siswa mendengarkan arahan guru untuk materi pada pertemuan berikutnya.
4. Siswa mengkondisikan ruangan untuk mata pelajaran berikutnya

	FORMULIR	Kode Dok.	WK1/PRP/FO-001
	FORMAT RENCANA PELAKSANAAN PEMBELAJARAN	Status Revisi	01
		Halaman	6dari2
		TanggalTerbit	1 Juli 2014

2. Pertemuan Ketiga:

a. Pendahuluan/Kegiatan Awal (10menit)

1. Siswa berdoa dan merespon salam sebelum belajar
2. Siswa memberikan respon ketika di cek kehadirannya
3. Siswa menerima informasi tentang kompetensi, ruang lingkup materi, tujuan, manfaat, langkah pembelajaran, metode penilaian yang akan dilaksanakan.

b. Kegiatan Inti (155menit)

Mengamati :

1. Guru memfasilitasi Job Sheet tentang penggabungan komponen komponen blus untuk pedoman siswa dalam praktik pembuatan sampel blus

Menanya:

- a. Siswa mengajukan pertanyaan kepada guru tentang penggabungan komponen komponen blus
- b. Guru mengajukan pertanyaan kepada siswa tentang pengetahuan dan keterampilan apa yang mereka miliki tentang penggabungan komponen komponen blus

Eksperimen:

Siswa melakukan simulasi menggabungkan komponen komponen blus:

- Menggabungkan badan depan dengan badan belakang
- Memasang krah pada kerung leher
- Memasang lengan pada kerung lengan

Asosiasi:

Siswa membuat laporan hasil praktik penggabungan komponen komponen blus

Komunikasi:

Siswa mempresentasikan hasil penggabungan komponen komponen blus menggunakan Dress Form

c. Penutup (15menit)

1. Siswa menyimpulkan materi yang telah dipelajari dengan merespon pertanyaan guru yang sifatnya menuntun dan menggali.

	FORMULIR	Kode Dok.	WK1/PRP/FO-001
	FORMAT RENCANA PELAKSANAAN PEMBELAJARAN	Status Revisi	01
		Halaman	7dari2
		TanggalTerbit	1 Juli 2014

2. Guru memberi penguatan terhadap kesimpulan yang disampaikan oleh siswa.
3. Siswa mendengarkan arahan guru untuk materi pada pertemuan berikutnya.
4. Siswa mengkondisikan ruangan untuk mata pelajaran berikutnya

2. Pertemuan Keempat:

a. Pendahuluan/Kegiatan Awal (10menit)

1. Siswa berdoa dan merespon salam sebelum belajar
2. Siswa memberikan respon ketika di cek kehadirannya
3. Siswa menerima informasi tentang kompetensi, ruang lingkup materi, tujuan, manfaat, langkah pembelajaran, metode penilaian yang akan dilaksanakan

b. Kegiatan Inti (155menit)

Mengamati :

1. Guru memfasilitasi Job Sheet tentang penggabungan komponen komponen blus untuk pedoman siswa dalam praktik pembuatan sampel blus
2. Guru memfasilitasi Job Sheet tentang penyelesaian akhir blus untuk pedoman oleh siswa dalam pembuatan sampel blus

Menanya:

1. Siswa mengajukan pertanyaan kepada guru tentang penggabungan komponen komponen blus
2. Guru mengajukan pertanyaan kepada siswa tentang pengetahuan dan keterampilan apa yang mereka miliki tentang penggabungan komponen komponen blus

Eksperimen:

1. Siswa melakukan simulasi menggabungkan komponen komponen sampel blus
2. Siswa melakukan simulasi menyelesaikan pengerjaan sampel blus

Asosiasi:

Siswa membuat laporan hasil praktik pembuatan sampel blus

	FORMULIR	Kode Dok.	WK1/PRP/FO-001
	FORMAT RENCANA PELAKSANAAN PEMBELAJARAN	Status Revisi	01
		Halaman	8dari2
		TanggalTerbit	1 Juli 2014

Komunikasi:

1. Siswa mempresentasikan hasil pembuatan sampel blus menggunakan Dress Form

c. Penutup (15menit)

1. Siswa menyimpulkan materi yang telah dipelajari dengan merespon pertanyaan guru yang sifatnya menuntun dan menggali.
2. Guru memberi penguatan terhadap kesimpulan yang disampaikan oleh siswa.
3. Siswa mendengarkan arahan guru untuk materi pada pertemuan berikutnya.
4. Siswa mengkondisikan ruangan untuk mata pelajaran berikutnya.

H. Penilaian

1. Jenis/teknik penilaian : Tes Tertulis, Tes Praktek, Pengamatan Sikap
2. Bentuk instrumen : Lembar Soal

Purworejo, September 2016

Mengetahui,
Guru Pembimbing

Mahasiswa PPL

Dra. Ning Riyanti
Nip.19581126 198503 2 005

Ratna Isnadewi
Nim.13513241004

JOBSHEET

Sekolah : SMK N 3 Purworejo
Mata pelajaran : Pembuatan Pola
Kelas/Semester : XI/3
materi pokok : 1. Merumuskan Teknik Pembuatan Sampel Blus
2. Membuat Sampel Blus
Alokasi waktu : 4 jam pelajaran @45 menit

Tujuan pembelajaran :

1. Siswa dapat menyebutkan alat dan bahan yang digunakan dalam membuat blus
2. Siswa dapat menjelaskan sampel
3. Siswa dapat menjelaskan persiapan alat
4. Siswa dapat menjelaskan perencanaan menjahit sampel
5. Siswa dapat menjelaskan langkah kerja menjahit sampel blus
6. Siswa dapat menjelaskan cara menyeterika dan menggantung sampel

1. Alat dan Bahan

Alat yang digunakan:

- a. Mesin jahit lurus
- b. Mesin kombinasi
- c. Penggaris pola
- d. Gunting
- e. Setrika
- f. Mesin press krah
- g. Aksesoris mesin, dan
- h. Alat tulis

Bahan yang digunakan:

- a. kain
- b. Bahan pelapis
- c. Benang jahit
- d. Kertas pola

2. Sampel

Sampel yang dibuat by order?

Dibuat sesuai dengan ketentuan model maupun ukuran yang diminta oleh buyer.

Sampel yang dibuat by design?

Ukuran maupun model yang dibuat adalah buatan industri, kemudian sampel tersebut ditawarkan kepada buyer.

Kriteria sampel :

1. kualitas jahitan
2. Kualitas kain, dan
3. Ketepatan model, ukuran (by order)

3. **Persiapan Alat**

Menyiapkan mesin :

1. Ruang tempat alat tersebut akan dipergunakan
2. In put arus listrik
3. Periksa kondisi umum setiap mesin atau alat sebelum digunakan:
 - Sambungan mesin
 - Kekencangan sekrup
 - Posisi jarum/pisau
 - Tempat tersembunyi yang mungkin berkarat
4. Penerangan serta sirkulasi udara yang cukup baik

4. **Perencanaan Menjahit Sampel**

Terdapat tertib kerja dalam penjahitan sampel seperti berikut:

1. Pembacaan detail model
membaca detail desain dengan teliti, seperti jenis dan panjang lengan, letak belahan dan penutupnya, jenis kerah yang digunakan, letak saku, kancing dan lubang kancing.
2. Pengecekan ukuran yang dipergunakan
Ukuran sampel bisa menggunakan ukuran standar Industri Indonesia atau ukuran yang diminta oleh buyer.
3. Pembuatan pola
Membuat pola dengan ukuran yang telah disepakati. Bila ukuran bertingkat, maka akan dilakukan proses grading untuk membuat ukuran (size) berikutnya. Proses grading dapat dilakukan secara manual maupun menggunakan mesin grading pola
4. Pemotongan (cutting)
Efisien adalah prinsip pemotongan pada busana industri, sehingga kain harus dipotong sedemikian rupa agar tidak banyak kain yang terbuang namun tetap memperhatikan arah serat kain yang benar. Pada tahap ini lini pembuat sampel harus sudah mempunyai catatan seberapa banyak kain yang dibutuhkan untuk memproduksi per set kain
5. Penjahitan (sewing)
Membuat sampel, dalam proses penjahitan kecepatan menjahit per satuan jumlah stik per inci sangat diperhatikan, sehingga masa produksi suatu order dapat diperhitungkan.
Kualitas jahitan seperti kerapihan dan kehakusan serta kekuatan jahitan merupakan salah satu faktor penting dalam pembuatan sampel

6. Penyelesaian

Langkah terakhir pembuatan sampel pada lini produksi adalah proses penyelesaian jahitan sepetri pemasangan kancing serta hiasan busana

7. Pembersihan sisa jahitan (triming)

Sisa benang maupun perca yang menempel dipakaian harus dibersihkan

8. Menyetrika (ironing) dan menggantungkan sampel

disetrika sebelum diberikan kepada buyer supaya rapi. Supaya tidak kusut kembali sampel disimpan dalam keadaan tergantung

5. Langkah Kerja

1. Membaca gambar desain dan detail model sampel

2. Ukuran yang digunakan

3. Pola sampel, pola sampel produk yang akan dibuat pola blus dan susunan pecah pola adalah sebagai berikut : badan muka, badan belakang, lengan, lapisan tengah muka, lengan, kerah, manset lengan, lapisan belahan manset lengan serta skoder

4. Memotong kain menyusun pola diatas kain yang telah dibentangkan sesuai arah serat, semua bagian yang akan disambung diberi kampuh minimal 1 cm

5. Menjahit sampel blus:

- Bagian bahu
- Sisi lengan
- Sisi blus
- Memasang lengan
- Memberi lapisan pada garis TM
- Memberi pengeras pada krah
- Memasang krah

6. Penyelesaian

7. Pembersihan sisa jahitan

8. Menyetrika dan menggantungkan sampel

6. Menyetrika dan Menggantungkan Busana

Alat yang digunakan:

1. Setrika uap manual

2. Meja

3. Alas setrika

4. Gantungan pakaian plastik transparan

Bahan:

1. Sampel blus

Langkah Kerja

- Setrika blus dari bagian belakang, lengan, bagian muka
- Gantungkan blus dalam keadaan kancing tertutup pada gantungan transparan

	FORMULIR	Kode Dok.	WK1/PRP/FO-001
	FORMAT RENCANA PELAKSANAAN PEMBELAJARAN	Status Revisi	01
		Halaman	1 dari 2
		Tanggal Terbit	1 Juli 2014

Rencana Pelaksanaan Pembelajaran (RPP)

Sekolah : **SMK NEGERI 3 PURWOREJO**
 Mata Pelajaran : **Pembuatan Pola**
 Kelas/Semester : **XI/3**
 Materi Pokok : **1. Teknik Pembuatan Sampel Kemeja**
 : **2. Pembuatan Sampel Kemeja**
 Alokasi waktu : **16 Jam Pelajaran @ 45 Menit**

A. Kompetensi Inti

1. Menghayati dan mengamalkan ajaran agama yang dianutnya.
2. Menghayati dan mengamalkan perilaku jujur, disiplin, tanggung jawab, peduli (gotong royong, kerja sama, toleran, damai) santun, responsif, pro-aktif dan menunjukkan sikap sebagai bagian dari solusi atas berbagai permasalahan dalam berinteraksi secara efektif dengan lingkungan dan alam serta menempatkan diri sebagai cerminan bangsa dalam pergaulan dunia
3. Memahami, menerapkan dan menganalisis pengetahuan factual, konseptual dan prosedural berdasarkan rasa ingin tahunya tentang ilmu pengetahuan, teknologi, seni, budaya dan humaniora dalam wawasan kemanusiaan, kebangsaan, kenegaraan dan peradaban terkait penyebab fenomena dan kejadian dalam bidang kerjayang spesifik untuk memecahkan masalah
4. Mengolah, menalar dan menyaji dalam ranah konkret dan ranah abstrak terkait dengan pengembangan dari yang dipelajarinya di sekolah secara mandiri dan mampu melaksanakan tugas spesifik dibawah pengawasan langsung

B. Kompetensi Dasar dan Indikator

- 1.1. Mensyukuri karunia Tuhan Yang Maha Esa, Melalui menjaga penampilan diri dan keseimbangan bentuk tubuh serta melestarikan keutuhan jiwa, raga manusia, serta lingkungan kerja sebagai tindakan pengamalan menurut agama yang dianutnya
- 2.1. Menunjukkan perilaku amaliah (jujur, disiplin, tanggung jawab , peduli, santun, ramah lingkung -an, gotong royong) dalam aktivitas sehari- hari sebagai wujud implementasi sikap dalam melaku- kan pekerjaan

	FORMULIR	Kode Dok.	WK1/PRP/FO-001
	FORMAT RENCANA PELAKSANAAN PEMBELAJARAN	Status Revisi	01
		Halaman	2dari2
		Tanggal Terbit	1 Juli 2014

2.2. Menghargai kerja individu dan kelompok dalam pembelajaran sehari-hari sebagai wujud implementasi melaksanakan pembelajaran Pembuatan Pola

3.3. Merumuskan teknik pembuatan sampel kemeja

Indikator:

3.3.1. Menjelaskan pengertian dan tujuan pembuatan sampel kemeja

3.3.2. Menjelaskan kriteria pembuatan sampel kemeja

3.3.3. Menjelaskan pengendalian mutu sampel kemeja

4.3. Membuat sampel (Sample Making) kemeja

Indikator:

4.3.1. Menjelaskan cara membuat sampel kemeja

4.3.2. Menjelaskan tanda-tanda pola pada pola sampel kemeja

4.3.3. Menjelaskan alat dan bahan yang digunakan untuk membuat sampel kemeja

4.3.4. Menjelaskan kriteria mutu hasil sampel kemeja

C. Tujuan Pembelajaran

1. Melalui mempelajari modul tentang pembuatan sampel kemeja, siswa dapat menjelaskan pengertian dari sampel kemeja
2. Melalui mempelajari modul tentang pembuatan sampel kemeja, siswa dapat menjelaskan tujuan pembuatan sampel kemeja
3. Melalui mempelajari modul tentang pembuatan sampel kemeja, siswa dapat menjelaskan pengendalian mutu dalam pembuatan sampel kemeja
4. Melalui mempelajari job sheet tentang pembuatan sampel kemeja, siswa dapat menjelaskan cara membuat sampel kemeja
5. Melalui pengamatan sampel pola model kemeja, siswa dapat menjelaskan tanda-tanda pola pada sampel pola model kemeja
6. Melalui mempelajari job sheet tentang pembuatan sampel kemeja, siswa dapat menyebutkan alat dan bahan yang digunakan dalam pembuatan sampel kemeja
7. Melalui mempelajari modul tentang pembuatan sampel kemeja, siswa dapat menjelaskan kriteria mutu hasil sampel kemeja

D. Materi Pembelajaran (rincian dari Materi Pokok)

- a. Pengertian Sampel Kemeja

	FORMULIR	Kode Dok.	WK1/PRP/FO-001
	FORMAT RENCANA PELAKSANAAN PEMBELAJARAN	Status Revisi	01
		Halaman	3dari2
		TanggalTerbit	1 Juli 2014

- b. Tujuan Pembuatan Sampel Kemeja
- c. Pengendalian Mutu Sampel Kemeja
- d. Cara Membuat Sampel Kemeja
- e. Tanda Tanda Pola Pada Pola Sampel Kemeja
- f. Alat dan Bahan Membuat Sampel Kemeja
- g. Kriteria Mutu Hasil Sampel Kemeja

E. Metode Pembelajaran

- a. Pendekata : Siswa Belajar Aktif
- b. Model Pembelajaran : Problem Based Learning
- c. Metode : Demonstrasi, Tanya Jawab, Pemberian Tugas

F. Media, Alat, dan Sumber Pembelajaran

1. Media : PPT, job sheet
2. Alat/Bahan : pola kemeja
3. Sumber Belajar : Busana Pria, Dr. Sri Wening, M.Pd

G. Langkah-Langkah Kegiatan Pembelajaran

1. Pertemuan Kesatu:

a. Pendahuluan/Kegiatan Awal (10menit)

1. Siswa berdoa dan merespon salam sebelum belajar
2. Siswa memberikan respon ketika di cek kehadirannya
3. Siswa menerima informasi tentang kompetensi, ruang lingkup materi, tujuan, manfaat, langkah pembelajaran, metode penilaian yang akan dilaksanakan.

b. Kegiatan Inti (155menit)

Mengamati :

1. Guru memfasilitasi modul tentang pembuatan sampel kemeja untuk di pelajari oleh siswa
2. Guru memfasilitasi pola kemeja untuk diamati oleh siswa
3. Guru memfasilitasi modul tentang pembuatan sampel kemeja untuk dipedomani oleh siswa dalam praktik memotong bahan kemeja

Menanya:

1. Siswa mengajukan pertanyaan kepada guru tentang Desain Produksi Kemeja

	FORMULIR	Kode Dok.	WK1/PRP/FO-001
	FORMAT RENCANA PELAKSANAAN PEMBELAJARAN	Status Revisi	01
		Halaman	4dari2
		TanggalTerbit	1 Juli 2014

2. Guru mengajukan pertanyaan kepada siswa tentang pengetahuan siswa tentang sampel kemeja

Eksperimen:

1. Siswa melakukan simulasi membuat sampel kemeja :
 - Menggunting bahan sesuai pola model kemeja
 - Memberi tanda jahitan pada potongan komponen kemeja
 - Mengepress bahan pengisi pada komponen kemeja

Asosiasi:

1. Siswa membuat rancangan praktik pembuatan sampel kemeja

Komunikasi:

1. Siswa mempresentasikan hasil memotong bahan kemeja, memberi tanda jahitan pada potongan komponen kemeja, mengepress bahan pengisi pada komponen kemeja

c. Penutup (15menit)

1. Siswa menyimpulkan materi yang telah dipelajari dengan merespon pertanyaan guru yang sifatnya menuntun dan menggali.
2. Guru memberi penguatan terhadap kesimpulan yang disampaikan oleh siswa.
3. Siswa mendengarkan arahan guru untuk materi pembelajaran pada pertemuan berikutnya.
4. Siswa mengkondisikan ruangan untuk mata pelajaran berikutnya

2. Pertemuan Kedua:

a. Pendahuluan/KegiatanAwal(10menit)

1. Siswa berdoa dan merespon salam sebelum belajar
2. Siswa memberikan respon ketika di cek kehadirannya
3. Siswa menerima informasi tentang kompetensi, ruang lingkup materi, tujuan, manfaat, langkah pembelajaran, metode penilaian yang akan dilaksanakan.

b. Kegiatan Inti (155menit)

Mengamati :

1. Guru memfasilitasi Job Sheet tentang pembuatan komponen komponen kemeja untuk dipedomani oleh siswa dalam praktik

	FORMULIR	Kode Dok.	WK1/PRP/FO-001
	FORMAT RENCANA PELAKSANAAN PEMBELAJARAN	Status Revisi	01
		Halaman	5dari2
		TanggalTerbit	1 Juli 2014

pembuatan sampel kemeja

Menanya:

1. Siswa mengajukan pertanyaan kepada guru tentang pembuatan komponen komponen kemeja
2. Guru mengajukan pertanyaan kepada siswa tentang pengetahuan dan keterampilan apa yang telah mereka miliki tentang pembuatan komponen komponen kemeja

Eksperimen:

Siswa melakukan simulasi membuat komponen komponen kemeja:

- Krah
- Kaki Krah
- Saku
- Belahan Manset
- Manset

Asosiasi:

Siswa membuat laporan hasil praktik pembuatan komponen komponen kemeja

Komunikasi:

Siswa mempresentasikan hasil pembuatan komponen komponen kemeja

c. Penutup (15menit)

1. Siswa menyimpulkan materi yang telah dipelajari dengan merespon pertanyaan guru yang sifatnya menuntun dan menggali.
2. Guru memberi penguatan terhadap kesimpulan yang disampaikan oleh siswa.
3. Siswa mendengarkan arahan guru untuk materi pada pertemuan berikutnya.
4. Siswa mengkondisikan ruangan untuk mata pelajaran berikutnya

2. Pertemuan Ketiga:

a. Pendahuluan/Kegiatan Awal (10menit)

1. Siswa berdoa dan merespon salam sebelum belajar
2. Siswa memberikan respon ketika di cek kehadirannya

	FORMULIR	Kode Dok.	WK1/PRP/FO-001
	FORMAT RENCANA PELAKSANAAN PEMBELAJARAN	Status Revisi	01
		Halaman	6dari2
		Tanggal Terbit	1 Juli 2014

3. Siswa menerima informasi tentang kompetensi, ruang lingkup materi, tujuan, manfaat, langkah pembelajaran, metode penilaian yang akan dilaksanakan.

b. Kegiatan Inti (155menit)

Mengamati :

1. Guru memfasilitasi Job Sheet tentang penggabungan komponen komponen kemeja untuk pedoman siswa dalam praktik pembuatan sampel kemeja

Menanya:

- a. Siswa mengajukan pertanyaan kepada guru tentang penggabungan komponen komponen kemeja
- b. Guru mengajukan pertanyaan kepada siswa tentang pengetahuan dan keterampilan apa yang mereka miliki tentang penggabungan komponen komponen kemeja

Eksperimen:

Siswa melakukan simulasi menggabungkan komponen komponen kemeja :

- Memasang saku pada badan depan bagian kiri
- Menggabungkan badan depan dengan badan belakang
- Memasang krah pada kerung leher
- Memasang lengan pada kerung lengan
- Menggabungkan bagian sisi lengan sampai dengan sisi badan kiri dan kanan
- Memasang manset lengan kanan dan kiri

Asosiasi:

Siswa membuat laporan hasil praktik penggabungan komponen komponen kemeja

Komunikasi:

Siswa mempresentasikan hasil penggabungan komponen komponen kemeja menggunakan Dress Form

c. Penutup (15menit)

1. Siswa menyimpulkan materi yang telah dipelajari dengan merespon pertanyaan guru yang sifatnya menuntun dan menggali.

	FORMULIR	Kode Dok.	WK1/PRP/FO-001
	FORMAT RENCANA PELAKSANAAN PEMBELAJARAN	Status Revisi	01
		Halaman	7dari2
		TanggalTerbit	1 Juli 2014

2. Guru memberi penguatan terhadap kesimpulan yang disampaikan oleh siswa.
3. Siswa mendengarkan arahan guru untuk materi pada pertemuan berikutnya.
4. Siswa mengkondisikan ruangan untuk mata pelajaran berikutnya

2. Pertemuan Keempat:

a. Pendahuluan/Kegiatan Awal (10 menit)

1. Siswa berdoa dan merespon salam sebelum belajar
2. Siswa memberikan respon ketika di cek kehadirannya
3. Siswa menerima informasi tentang kompetensi, ruang lingkup materi, tujuan, manfaat, langkah pembelajaran, metode penilaian yang akan dilaksanakan.

b. Kegiatan Inti (155 menit)

Mengamati :

1. Guru memfasilitasi Job Sheet tentang penggabungan komponen komponen kemeja untuk pedoman siswa dalam praktik pembuatan sampel kemeja
2. Guru memfasilitasi Job Sheet tentang penyelesaian akhir kemeja untuk pedoman oleh siswa dalam pembuatan sampel kemeja

Menanya:

1. Siswa mengajukan pertanyaan kepada guru tentang penggabungan komponen komponen kemeja
2. Guru mengajukan pertanyaan kepada siswa tentang pengetahuan dan keterampilan apa yang mereka miliki tentang penggabungan komponen komponen kemeja

Eksperimen:

1. Siswa melakukan simulasi menggabungkan komponen komponen sampel kemeja
2. Siswa melakukan simulasi menyelesaikan pengerjaan sampel kemeja

Asosiasi:

1. Siswa membuat laporan hasil praktik pembuatan sampel kemeja

	FORMULIR	Kode Dok.	WK1/PRP/FO-001
	FORMAT RENCANA PELAKSANAAN PEMBELAJARAN	Status Revisi	01
		Halaman	8dari2
		TanggalTerbit	1 Juli 2014

Komunikasi:

1. Siswa mempresentasikan hasil pembuatan sampel kemeja menggunakan Dress Form

c. Penutup (15 menit)

1. Siswa menyimpulkan materi yang telah dipelajari dengan merespon pertanyaan guru yang sifatnya menuntun dan menggali.
2. Guru memberi penguatan terhadap kesimpulan yang disampaikan oleh siswa.
3. Siswa mendengarkan arahan guru untuk materi pada pertemuan berikutnya.
4. Siswa mengkondisikan ruangan untuk mata pelajaran berikutnya.

H. Penilaian

1. Jenis/teknik penilaian : Tes Tertulis, Tes Praktek, Pengamatan Sikap
2. Bentuk instrumen : Lembar Soal

Purworejo, September 2016

Mengetahui,
Guru Pembimbing

Mahasiswa PPL

Dra. Ning Riyanti
Nip.19581126 198503 2 005

Ratna Isnadewi
Nim.13513241004

JOBSHEET

Sekolah : SMK N 3 Purworejo
Mata pelajaran : Pembuatan Pola
Kelas/Semester : XI/3
materi pokok : 1. Merumuskan Teknik Pembuatan Sampel Kemeja
2. Membuat Sampel Kemeja
Alokasi waktu : 4 jam pelajaran @45 menit

Tujuan pembelajaran :

1. Siswa dapat menyebutkan alat dan bahan yang digunakan dalam membuat kemeja
2. Siswa dapat menjelaskan sampel
3. Siswa dapat menjelaskan persiapan alat
4. Siswa dapat menjelaskan perencanaan menjahit sampel
5. Siswa dapat menjelaskan langkah kerja menjahit sampel kemeja
6. Siswa dapat menjelaskan cara menyeterika dan menggantung sampel

1. Alat dan Bahan

Alat yang digunakan:

- a. Mesin jahit lurus
- b. Mesin kombinasi
- c. Penggaris pola
- d. Gunting
- e. Setrika
- f. Mesin press krah
- g. Aksesoris mesin, dan
- h. Alat tulis

Bahan yang digunakan:

- a. kain
- b. Bahan pelapis
- c. Benang jahit
- d. Kertas pola

2. Sampel

Sampel yang dibuat by order?

Dibuat sesuai dengan ketentuan model maupun ukuran yang diminta oleh buyer.

Sampel yang dibuat by design?

Ukuran maupun model yang dibuat adalah buatan industri, kemudian sampel tersebut ditawarkan kepada buyer.

Kriteria sampel :

1. kualitas jahitan
2. Kualitas kain, dan
3. Ketepatan model, ukuran (by order)

3. **Persiapan Alat**

Menyiapkan mesin :

1. Ruang tempat alat tersebut akan dipergunakan
2. In put arus listrik
3. Periksa kondisi umum setiap mesin atau alat sebelum digunakan:
 - Sambungan mesin
 - Kekencangan sekrup
 - Posisi jarum/pisau
 - Tempat tersembunyi yang mungkin berkarat
4. Penerangan serta sirkulasi udara yang cukup baik

4. **Perencanaan Menjahit Sampel**

Terdapat tertib kerja dalam penjahitan sampel seperti berikut:

1. Pembacaan detail model
membaca detail desain dengan teliti, seperti jenis dan panjang lengan, letak belahan dan penutupnya, jenis kerah yang digunakan, letak saku, kancing dan lubang kancing.
2. Pengecekan ukuran yang dipergunakan
Ukuran sampel bisa menggunakan ukuran standar Industri Indonesia atau ukuran yang diminta oleh buyer.
3. Pembuatan pola
Membuat pola dengan ukuran yang telah disepakati. Bila ukuran bertingkat, maka akan dilakukan proses grading untuk membuat ukuran (size) berikutnya. Proses grading dapat dilakukan secara manual maupun menggunakan mesin grading pola
4. Pemotongan (cutting)
Efisien adalah prinsip pemotongan pada busana industri, sehingga kain harus dipotong sedemikian rupa agar tidak banyak kain yang terbuang namun tetap memperhatikan arah serat kain yang benar. Pada tahap ini lini pembuat sampel harus sudah mempunyai catatan seberapa banyak kain yang dibutuhkan untuk memproduksi per set kain
5. Penjahitan (sewing)
Membuat sampel, dalam proses penjahitan kecepatan menjahit per satuan jumlah stik per inci sangat diperhatikan, sehingga masa produksi suatu order dapat diperhitungkan.

Kualitas jahitan seperti kerapihan dan keakuratan serta kekuatan jahitan merupakan salah satu faktor penting dalam pembuatan sampel

6. Penyelesaian

Langkah terakhir pembuatan sampel pada lini produksi adalah proses penyelesaian jahitan seperti pemasangan kancing serta hiasan busana

7. Pembersihan sisa jahitan (triming)

Sisa benang maupun perca yang menempel dipakaian harus dibersihkan

8. Menyetrika (ironing) dan menggantungkan sampel

disetrika sebelum diberikan kepada buyer supaya rapi. Supaya tidak kusut kembali sampel disimpan dalam keadaan tergantung

5. Langkah Kerja

1. Membaca gambar desain dan detail model sampel

2. Ukuran yang digunakan

3. Pola sampel, pola sampel produk yang akan dibuat pola kemeja dan susunan pecah pola adalah sebagai berikut : badan muka, badan belakang, lengan, kerah, manset lengan, lapisan belahan manset lengan

4. Memotong kain menyusun pola diatas kain yang telah dibentangkan sesuai arah serat, semua bagian yang akan disambung diberi kampuh minimal 1 cm

5. Menjahit sampel kemeja:

- Bagian bahu
- Memberi pengeras pada kraah
- Memasang kraah
- Membuat belahan pada lengan
- Memasang lengan pada badan
- Menjahit sisi lengan hingga sisi badan
- Memasang manset

6. Penyelesaian

7. Pembersihan sisa jahitan

8. Menyetrika dan menggantungkan sampel

6. Menyetrika dan Menggantungkan Busana

Alat yang digunakan:

1. Setrika uap manual

2. Meja

3. Alas setrika

4. Gantungan pakaian plastik transparan

Bahan:

1. Sampel kemeja

Langkah Kerja

- Setrika kemeja dari bagian belakang, lengan, bagian muka
- Gantungkan kemeja dalam keadaan kancing tertutup pada gantungan transparan

	FORMULIR	Kode Dok.	WK1/PRP/FO-001
	FORMAT RENCANA PELAKSANAAN PEMBELAJARAN	Status Revisi	01
		Halaman	1dari2
		TanggalTerbit	1 Juli 2014

Rencana Pelaksanaan Pembelajaran (RPP)

Sekolah : **SMK NEGERI 3 PURWOREJO**
Mata Pelajaran : **Pembuatan Pola**
Kelas/Semester : **XI/3**
MateriPokok : **1. Teknik Pembuatan Sampel Rok**
2. Pembuatan Sampel Rok
Alokasi waktu : **16 Jam Pelajaran @ 45 Menit**

A. Kompetensi Inti

1. Menghayati dan mengamalkan ajaran agama yang dianutnya.
2. Menghayati dan mengamalkan perilaku jujur, disiplin, tanggung jawab, peduli (gotong royong, kerja sama, toleran, damai) santun, responsif, pro-aktif dan menunjukkan sikap sebagai bagian dari solusi atas berbagai permasalahan dalam berinteraksi secara efektif dengan lingkungan dan alam serta menempatkan diri sebagai cerminan bangsa dalam pergaulan dunia
3. Memahami, menerapkan dan menganalisis pengetahuan factual, konseptual dan prosedural berdasarkan rasa ingin tahunya tentang ilmu pengetahuan, teknologi, seni, budaya dan humaniora dalam wawasan kemanusiaan,kebangsaan, kenegaraan dan peradaban terkait penyebab fenomena dan kejadian dalam bidang kerjayang spesifik untuk memecahkan masalah
4. Mengolah, menalar dan menyaji dalam ranah konkret dan ranah abstrak terkait dengan pengembangan dari yang dipelajarinya di sekolah secara mandiri dan mampu melaksanakan tugas spesifik dibawah pengawasan langsung

B. Kompetensi Dasar dan Indikator

- 1.1. Mensyukuri karunia Tuhan Yang Maha Esa, Melalui menjaga penampilan diri dan keseimbangan bentuk tubuh serta melestarikan keutuhan jiwa, raga manusia,serta lingkungan kerja sebagai tindakan pengamalan menurut agama yang dianutnya
- 2.1. Menunjukkan perilaku amaliah (jujur, disiplin, tanggung jawab , peduli, santun, ramah lingkung -an, gotong royong) dalam aktivitas

	FORMULIR	Kode Dok.	WK1/PRP/FO-001
	FORMAT RENCANA PELAKSANAAN PEMBELAJARAN	Status Revisi	01
		Halaman	2dari2
		TanggalTerbit	1 Juli 2014

sehari- hari sebagai wujud implementasi sikap dalam melaku- kan pekerjaan

2.2. Menghargai kerja individu dan kelompok dalam pembelajaran sehari- hari sebagai wujud implementasi melaksanakan pembelajaran Pembuatan Pola

3.3. Merumuskan teknik pembuatan sampel rok

Indikator:

3.3.1. Menjelaskan pengertian dan tujuan pembuatan sampel rok

3.3.2. Menjelaskan kriteria pembuatan sampel rok

3.3.3. Menjelaskan pengendalian mutu sampel rok

4.3. Membuat sampel (Sample Making) rok

Indikator:

4.3.1. Menjelaskan cara membuat sampel rok

4.3.2. Menjelaskan tanda-tanda pola pada pola sampel rok

4.3.3. Menjelaskan alat dan bahan yang digunakan untuk membuat sampel rok

4.3.4. Menjelaskan kriteria mutu hasil sampel rok

C. Tujuan Pembelajaran

1. Melalui mempelajari modul tentang pembuatan sampel rok, siswa dapat menjelaskan pengertian dari sampel rok
2. Melalui mempelajari modul tentang pembuatan sampel rok, siswa dapat menjelaskan tujuan pembuatan sampel rok
3. Melalui mempelajari modul tentang pembuatan sampel rok, siswa dapat menjelaskan pengendalian mutu dalam pembuatan sampel rok
4. Melalui mempelajari job sheet tentang pembuatan sampel rok, siswa dapat menjelaskan cara membuat sampel rok
5. Melalui pengamatan sampel pola model rok, siswa dapat menjelaskan tanda-tanda pola pada sampel pola model rok
6. Melalui mempelajari job sheet tentang pembuatan sampel rok, siswa dapat menyebutkan alat dan bahan yang digunakan dalam pembuatan sampel rok
7. Melalui mempelajari modul tentang pembuatan sampel rok, siswa dapat menjelaskan kriteria mutu hasil sampel rok

D. Materi Pembelajaran (rincian dari Materi Pokok)

- a. Pengertian Sampel Rok

	FORMULIR	Kode Dok.	WK1/PRP/FO-001
	FORMAT RENCANA PELAKSANAAN PEMBELAJARAN	Status Revisi	01
		Halaman	3dari2
		Tanggal Terbit	1 Juli 2014

- b. Tujuan Pembuatan Sampel Rok
- c. Pengendalian Mutu Sampel Rok
- d. Cara Membuat Sampel Rok
- e. Tanda Tanda Pola Pada Pola Sampel Rok
- f. Alat dan Bahan Membuat Sampel Rok
- g. Kriteria Mutu Hasil Sampel Rok

E. Metode Pembelajaran

- a. Pendekatan : Siswa Belajar Aktif
- b. Model Pembelajaran : Problem Based Learning
- c. Metode : Demonstrasi, Tanya Jawab, Pemberian Tugas

F. Media, Alat, dan Sumber Pembelajaran

1. Media : PPT, job sheet
2. Alat/Bahan : pola rok
3. Sumber Belajar : Tata Busana Jilid 2, Ernawati, dkk, Direktorat Pembinaan Sekolah Menengah Kejuruan, 2008

G. Langkah-Langkah Kegiatan Pembelajaran

1. Pertemuan Kesatu:

a. Pendahuluan/Kegiatan Awal (10 menit)

1. Siswa berdoa dan merespon salam sebelum belajar
2. Siswa memberikan respon ketika di cek kehadirannya
3. Siswa menerima informasi tentang kompetensi, ruang lingkup materi, tujuan, manfaat, langkah pembelajaran, metode penilaian yang akan dilaksanakan.

b. Kegiatan Inti (155 menit)

Mengamati :

1. Guru memfasilitasi modul tentang pembuatan sampel rok untuk di pelajari oleh siswa
2. Guru memfasilitasi pola rok untuk diamati oleh siswa
3. Guru memfasilitasi modul tentang pembuatan sampel rok untuk dipedomani oleh siswa dalam praktik memotong bahan rok

Menanya:

1. Siswa mengajukan pertanyaan kepada guru tentang desain produksi rok
2. Guru mengajukan pertanyaan kepada siswa tentang

	FORMULIR	Kode Dok.	WK1/PRP/FO-001
	FORMAT RENCANA PELAKSANAAN PEMBELAJARAN	Status Revisi	01
		Halaman	4dari2
		TanggalTerbit	1 Juli 2014

pengetahuan siswa tentang sampel rok

Eksperimen:

1. Siswa melakukan simulasi membuat sampel rok :
 - Menggunting bahan sesuai pola model rok
 - Memberi tanda jahitan pada potongan komponen rok
 - Mengepress bahan pengisi pada komponen rok

Asosiasi:

1. Siswa membuat rancangan praktik pembuatan sampel rok

Komunikasi:

1. Siswa mempresentasikan hasil memotong bahan rok, memberi tanda jahitan pada potongan komponen rok, mengepress bahan pengisi pada komponen rok

c. Penutup (15 menit)

1. Siswa menyimpulkan materi yang telah dipelajari dengan merespon pertanyaan guru yang sifatnya menuntun dan menggali.
2. Guru memberi penguatan terhadap kesimpulan yang disampaikan oleh siswa.
3. Siswa mendengarkan arahan guru untuk materi pembelajaran pada pertemuan berikutnya.
4. Siswa mengkondisikan ruangan untuk mata pelajaran berikutnya

2. Pertemuan Kedua:

a. Pendahuluan/KegiatanAwal (10 menit)

1. Siswa berdoa dan merespon salam sebelum belajar
2. Siswa memberikan respon ketika di cek kehadirannya
3. Siswa menerima informasi tentang kompetensi, ruang lingkup materi, tujuan, manfaat, langkah pembelajaran, metode penilaian yang akan dilaksanakan.

b. Kegiatan Inti (155 menit)

Mengamati :

1. Guru memfasilitasi Job Sheet tentang pembuatan komponen komponen rok untuk dipedomani oleh siswa dalam praktik pembuatan sampel rok

	FORMULIR	Kode Dok.	WK1/PRP/FO-001
	FORMAT RENCANA PELAKSANAAN PEMBELAJARAN	Status Revisi	01
		Halaman	5dari2
		TanggalTerbit	1 Juli 2014

Menanya:

1. Siswa mengajukan pertanyaan kepada guru tentang pembuatan komponen komponen rok
2. Guru mengajukan pertanyaan kepada siswa tentang pengetahuan dan keterampilan apa yang telah mereka miliki tentang pembuatan komponen komponen rok

Eksperimen:

Siswa melakukan simulasi membuat komponen komponen rok :

- Memasang rit
- Membuat belahan

Asosiasi:

Siswa membuat laporan hasil praktik pembuatan komponen komponen rok

Komunikasi:

Siswa mempresentasikan hasil pembuatan komponen komponen rok

c. Penutup (15 menit)

1. Siswa menyimpulkan materi yang telah dipelajari dengan merespon pertanyaan guru yang sifatnya menuntun dan menggali.
2. Guru memberi penguatan terhadap kesimpulan yang disampaikan oleh siswa.
3. Siswa mendengarkan arahan guru untuk materi pada pertemuan berikutnya.
4. Siswa mengkondisikan ruangan untuk mata pelajaran berikutnya

2. Pertemuan Ketiga:

a. Pendahuluan/Kegiatan Awal (10 menit)

1. Siswa berdoa dan merespon salam sebelum belajar
2. Siswa memberikan respon ketika di cek kehadirannya
3. Siswa menerima informasi tentang kompetensi, ruang lingkup materi, tujuan, manfaat, langkah pembelajaran, metode penilaian yang akan dilaksanakan.

	FORMULIR	Kode Dok.	WK1/PRP/FO-001
	FORMAT RENCANA PELAKSANAAN PEMBELAJARAN	Status Revisi	01
		Halaman	6dari2
		TanggalTerbit	1 Juli 2014

b. Kegiatan Inti (155 menit)

Mengamati :

1. Guru memfasilitasi Job Sheet tentang penggabungan komponen komponen rok untuk pedoman siswa dalam praktik pembuatan sampel rok

Menanya:

- a. Siswa mengajukan pertanyaan kepada guru tentang penggabungan komponen komponen rok
- b. Guru mengajukan pertanyaan kepada siswa tentang pengetahuan dan keterampilan apa yang mereka miliki tentang penggabungan komponen komponen rok

Eksperimen:

Siswa melakukan simulasi menggabungkan komponen komponen rok:

- Menjahit saku
- Menjahit sisi

Asosiasi:

Siswa membuat laporan hasil praktik penggabungan komponen komponen rok

Komunikasi:

Siswa mempresentasikan hasil penggabungan komponen komponen rok menggunakan dress form

c. Penutup (15menit)

1. Siswa menyimpulkan materi yang telah dipelajari dengan merespon pertanyaan guru yang sifatnya menuntun dan menggali.
2. Guru memberi penguatan terhadap kesimpulan yang disampaikan oleh siswa.
3. Siswa mendengarkan arahan guru untuk materi pada pertemuan berikutnya.
4. Siswa mengkondisikan ruangan untuk mata pelajaran berikutnya

2. Pertemuan Keempat:

a. Pendahuluan/Kegiatan Awal (10 menit)

1. Siswa berdoa dan merespon salam sebelum belajar

	FORMULIR	Kode Dok.	WK1/PRP/FO-001
	FORMAT RENCANA PELAKSANAAN PEMBELAJARAN	Status Revisi	01
		Halaman	7dari2
		TanggalTerbit	1 Juli 2014

2. Siswa memberikan respon ketika di cek kehadirannya
3. Siswa menerima informasi tentang kompetensi, ruang lingkup materi, tujuan, manfaat, langkah pembelajaran, metode penilaian yang akan dilaksanakan

b. Kegiatan Inti (155 menit)

Mengamati :

1. Guru memfasilitasi Job Sheet tentang penggabungan komponen komponen rok untuk pedoman siswa dalam praktik pembuatan sampel rok
2. Guru memfasilitasi Job Sheet tentang penyelesaian akhir rok untuk pedoman oleh siswa dalam pembuatan sampel rok

Menanya:

1. Siswa mengajukan pertanyaan kepada guru tentang penggabungan komponen komponen rok
2. Guru mengajukan pertanyaan kepada siswa tentang pengetahuan dan keterampilan apa yang mereka miliki tentang penggabungan komponen komponen rok

Eksperimen:

1. Siswa melakukan simulasi memasang ban pinggang
2. Siswa melakukan simulasi menyelesaikan pengerjaan sampel rok

Asosiasi:

Siswa membuat laporan hasil praktik pembuatan sampel rok

Komunikasi:

1. Siswa mempresentasikan hasil pembuatan sampel rok menggunakan dress form

c. Penutup (15menit)

1. Siswa menyimpulkan materi yang telah dipelajari dengan merespon pertanyaan guru yang sifatnya menuntun dan menggali.
2. Guru memberi penguatan terhadap kesimpulan yang disampaikan oleh siswa.
3. Siswa mendengarkan arahan guru untuk materi pada pertemuan berikutnya.

	FORMULIR	Kode Dok.	WK1/PRP/FO-001
	FORMAT RENCANA PELAKSANAAN PEMBELAJARAN	Status Revisi	01
		Halaman	8dari2
		TanggalTerbit	1 Juli 2014

4. Siswa mengkondisikan ruangan untuk mata pelajaran berikutnya.

H. Penilaian

1. Jenis/teknik penilaian : Tes Tertulis, Tes Praktek, Pengamatan Sikap
2. Bentuk instrumen : Lembar Soal

Purworejo, September 2016

Mengetahui,
Guru Pembimbing

Mahasiswa PPL

Dra. Ning Riyanti
Nip.19581126 198503 2 005

Ratna Isnadewi
Nim.13513241004

JOBSHEET

Sekolah : SMK N 3 Purworejo
Mata pelajaran : Pembuatan Pola
Kelas/Semester : XI/3
materi pokok : 1. Merumuskan Teknik Pembuatan Sampel Rok
2. Membuat Sampel Rok
Alokasi waktu : 4 jam pelajaran @45 menit

Tujuan pembelajaran :

1. Siswa dapat menyebutkan alat dan bahan yang digunakan dalam membuat rok
2. Siswa dapat menjelaskan sampel
3. Siswa dapat menjelaskan persiapan alat
4. Siswa dapat menjelaskan perencanaan menjahit sampel
5. Siswa dapat menjelaskan langkah kerja menjahit sampel rok
6. Siswa dapat menjelaskan cara menyeterika dan menggantung sampel

1. Alat dan Bahan

Alat yang digunakan:

- a. Mesin jahit lurus
- b. Mesin kombinasi
- c. Penggaris pola
- d. Gunting
- e. Setrika
- f. Mesin press krah
- g. Aksesoris mesin, dan
- h. Alat tulis

Bahan yang digunakan:

- a. kain
- b. Bahan pelapis
- c. Benang jahit
- d. Kertas pola

2. Sampel

Sampel yang dibuat by order?

Dibuat sesuai dengan ketentuan model maupun ukuran yang diminta oleh buyer.

Sampel yang dibuat by design?

Ukuran maupun model yang dibuat adalah buatan industri, kemudian sampel tersebut ditawarkan kepada buyer.

Kriteria sampel :

1. kualitas jahitan
2. Kualitas kain, dan
3. Ketepatan model, ukuran (by order)

3. **Persiapan Alat**

Menyiapkan mesin :

1. Ruang tempat alat tersebut akan dipergunakan
2. In put arus listrik
3. Periksa kondisi umum setiap mesin atau alat sebelum digunakan:
 - Sambungan mesin
 - Kekencangan sekrup
 - Posisi jarum/pisau
 - Tempat tersembunyi yang mungkin berkarat
4. Penerangan serta sirkulasi udara yang cukup baik

4. **Perencanaan Menjahit Sampel**

Terdapat tertib kerja dalam penjahitan sampel seperti berikut:

1. Pembacaan detail model
membaca detail desain dengan teliti, seperti jenis dan panjang lengan, letak belahan dan penutupnya, jenis kerah yang digunakan, letak saku, kancing dan lubang kancing.
2. Pengecekan ukuran yang dipergunakan
Ukuran sampel bisa menggunakan ukuran standar Industri Indonesia atau ukuran yang diminta oleh buyer.
3. Pembuatan pola
Membuat pola dengan ukuran yang telah disepakati. Bila ukuran bertingkat, maka akan dilakukan proses grading untuk membuat ukuran (size) berikutnya. Proses grading dapat dilakukan secara manual maupun menggunakan mesin grading pola
4. Pemotongan (cutting)
Efisien adalah prinsip pemotongan pada busana industri, sehingga kain harus dipotong sedemikian rupa agar tidak banyak kain yang terbuang namun tetap memperhatikan arah serat kain yang benar. Pada tahap ini lini pembuat sampel harus sudah mempunyai catatan seberapa banyak kain yang dibutuhkan untuk memproduksi per set kain
5. Penjahitan (sewing)
Membuat sampel, dalam proses penjahitan kecepatan menjahit per satuan jumlah stik per inci sangat diperhatikan, sehingga masa produksi suatu order dapat diperhitungkan.

Kualitas jahitan seperti kerapihan dan keakuratan serta kekuatan jahitan merupakan salah satu faktor penting dalam pembuatan sampel

6. Penyelesaian

Langkah terakhir pembuatan sampel pada lini produksi adalah proses penyelesaian jahitan seperti pemasangan kancing serta hiasan busana

7. Pembersihan sisa jahitan (triming)

Sisa benang maupun perca yang menempel dipakaian harus dibersihkan

8. Menyetrika (ironing) dan menggantungkan sampel

disetrika sebelum diberikan kepada buyer supaya rapi. Supaya tidak kusut kembali sampel disimpan dalam keadaan tergantung

5. Langkah Kerja

1. Membaca gambar desain dan detail model sampel

2. Ukuran yang digunakan

3. Pola sampel, pola sampel produk yang akan dibuat pola rok dan susunan pecah pola adalah sebagai berikut : rok muka, rok belakang, dan ban pinggang

4. Memotong kain menyusun pola diatas kain yang telah dibentangkan sesuai arah serat, semua bagian yang akan disambung diberi kampuh minimal 1 cm

5. Menjahit sampel rok:

- Membuat belahan
- Memasang rit
- Membuat saku
- Menyambung sisi
- Memasang ban pinggang

6. Penyelesaian

7. Pembersihan sisa jahitan

8. Menyetrika dan menggantungkan sampel

6. Menyetrika dan Menggantungkan Busana

Alat yang digunakan:

1. Setrika uap manual

2. Meja

3. Alas setrika

4. Gantungan pakaian plastik transparan

Bahan:

1. Sampel rok

Langkah Kerja

- Setrika rok dari bagian belakang, lengan, bagian muka
- Gantungkan rok dalam keadaan kancing tertutup pada gantungan transparan

	FORMULIR	Kode Dok.	WK1/PRP/FO-001
	FORMAT RENCANA PELAKSANAAN PEMBELAJARAN	Status Revisi	01
		Halaman	1 dari 2
		Tanggal Terbit	1 Juli 2014

FORMAT RENCANA PELAKSANAAN PEMBELAJARAN

Sumber: Permendikbud No. 81A Tahun 2013

tentang Implementasi Kurikulum

Rencana Pelaksanaan Pembelajaran (RPP)

Sekolah : **SMK NEGERI 3 PURWOREJO**
Mata Pelajaran : **Pembuatan Pola**
Kelas/Semester : **XI/4**
Materi Pokok : **•Membesarkan Dan Mengecilkan Pola Ukuran Standar S,M, L (Grading)**
•Grading Pola Rok
Alokasi waktu : **4 Jam Pelajaran @ 45 Menit**

A. Kompetensi Inti

1. Menghayati dan mengamalkan ajaran agama yang dianutnya.
2. Menghayati dan mengamalkan perilaku jujur, disiplin, tanggung jawab, peduli (gotong royong, kerja sama, toleran, damai) santun, responsif, pro-aktif dan menunjukkan sikap sebagai bagian dari solusi atas berbagai permasalahan dalam berinteraksi secara efektif dengan lingkungan dan alam serta menempatkan diri sebagai cerminan bangsa dalam pergaulan dunia
3. Memahami, menerapkan dan menganalisis pengetahuan factual, konseptual dan prosedural berdasarkan rasa ingin tahunya tentang ilmu pengetahuan, teknologi, seni, budaya dan humaniora dalam wawasan kemanusiaan, kebangsaan, kenegaraan dan peradaban terkait penyebab fenomena dan kejadian dalam bidang kerja yang spesifik untuk memecahkan masalah
4. Mengolah, menalar dan menyaji dalam ranah konkret dan ranah abstrak terkait dengan pengembangan dari yang dipelajarinya di sekolah secara mandiri dan mampu melaksanakan tugas spesifik dibawah pengawasan langsung

B. Kompetensi Dasar dan Indikator

1.1. Mensyukuri kerunia Tuhan Yang Maha Esa. Melalui meniga penempilan

	FORMULIR	Kode Dok.	WK1/PRP/FO-001
	FORMAT RENCANA PELAKSANAAN PEMBELAJARAN	Status Revisi	01
		Halaman	2 dari 2
		Tanggal Terbit	1 Juli 2014

diri dan keseimbangan bentuk tubuh serta melestarikan keutuhan jiwa, raga manusia, serta lingkungan kerja sebagai tindakan pengalaman menurut agama yang dianutnya

- 2.1. Menunjukkan perilaku amaliah (jujur, disiplin, tanggung jawab, peduli, santun, ramah lingkungan, gotong royong) dalam aktivitas sehari-hari sebagai wujud implementasi sikap dalam melakukan pekerjaan
- 2.2. Menghargai kerja individu dan kelompok dalam pembelajaran sehari-hari sebagai wujud implementasi melaksanakan pembelajaran pembuatan pola
- 3.1. Menjelaskan penyesuaian pola rok sesuai ukuran standar (Grading)

Indikator:

- 3.2.1. Menjelaskan tujuan penyesuaian pola
 - 3.2.2. Menjelaskan macam-macam ukuran standar
 - 3.2.3. Menjelaskan bagian ukuran pola yang disesuaikan (lebar, lingkar, panjang)
 - 3.2.4. Menjelaskan cara menyesuaikan ukuran
 - 4.3. Menyesuaikan pola rok sesuai ukuran standar
- Indikator:
- 4.3.1. Menyiapkan tempat kerja, alat dan bahan penyesuaian pola rok
 - 4.3.2. Menjelaskan cara penyesuaian pola rok (lebar, lingkar, panjang)
 - 4.3.3. Menjelaskan kriteria mutu penyesuaian pola rok
 - 4.3.4. Menyesuaikan pola rok sesuai ukuran standar, K3 dan prosedur penyesuaian pola

C. Tujuan Pembelajaran

1. Melalui mempelajari modul tentang Grading Pola Rok siswa dapat menjelaskan pengertian grading pola busana
2. Melalui mempelajari modul tentang Grading Pola Rok siswa dapat menyebutkan tujuan penyesuaian pola
3. Melalui mempelajari modul tentang Grading Pola Rok siswa dapat menyebutkan jenis ukuran standar S,M,L untuk rok
4. Melalui mempelajari modul tentang Grading Pola Rok siswa dapat mengidentifikasi jenis ukuran yang akan digradings

	FORMULIR	Kode Dok.	WK1/PRP/FO-001
	FORMAT RENCANA PELAKSANAAN PEMBELAJARAN	Status Revisi	01
		Halaman	3dari2
		Tanggal Terbit	1 Juli 2014

menjelaskan teknik menggrading pola rok

6. Melalui mempelajari modul tentang alat dan bahan grading pola rok, siswa dapat menjelaskan tempat, alat dan bahan yang dibutuhkan untuk grading pola rok.
7. Melalui membaca job sheet tentang cara penyesuaian ukuran pola rok, siswa dapat menjelaskan cara penyesuaian ukuran pola rok
8. Melalui mempelajari modul tentang kriteria mutu penyesuaian pola rok, siswa dapat menjelaskan kriteria mutu penyesuaian pola rok
9. Melalui job sheet tentang penyesuaian pola rok sesuai prosedur, ukuran standar dan K3, siswa dapat menjelaskan penyesuaian pola rok sesuai prosedur, ukuran standar dan K3

D. Materi Pembelajaran

1. Pengertian Grading Pola Busana
2. Tujuan penyesuaian pola (Grading)
3. Macam-Macam Ukuran Standar Rok
4. Ukuran Pola Rok Yang Disesuaikan (Lingkar, Panjang/Tinggi)
5. Cara Menyesuaikan Ukuran
6. Tempat, Alat Dan Bahan Penyesuaian Pola Rok
7. Cara Penyesuaian Dan Ukuran Pola Rok
8. Kriteria Mutu Penyesuaian Pola Rok
9. Menyesuaikan Pola Rok Ukuran Standar, K3 Dan Prosedur Penyesuaian Pola

E. Metode Pembelajaran (Rincian dari Kegiatan Pembelajaran)

1. Pendekatan : Siswa Belajar Aktif
2. Model Pembelajaran : *Problem Based Learning*
3. Metode : Demonstrasi, Tanya Jawab, Pengamatan, Penugasan

F. Media, Alat, dan Sumber Pembelajaran

1. Media : PPT, Video, Modul, Jobsheet
2. Alat/Bahan : Penggaris Pola, skala, Spidol Warna
2. Sumber Belajar : Grading, Widjningsih FT UNY Yogyakarta 2002

	FORMULIR	Kode Dok.	WK1/PRP/FO-001
	FORMAT RENCANA PELAKSANAAN PEMBELAJARAN	Status Revisi	01
		Halaman	4dari2
		Tanggal Terbit	1 Juli 2014

G. Langkah-Langkah Kegiatan Pembelajaran

a. Pendahuluan/Kegiatan Awal (10 Menit)

1. Siswa berdoa dan merespon salam sebelum belajar
2. Siswa memberikan respon ketika di cek kehadirannya
3. Siswa menerima informasi tentang kompetensi, ruang lingkup materi, tujuan, manfaat, langkah pembelajaran, metode penilaian yang akan dilaksanakan.

b. Kegiatan Inti (160 Menit)

Mengamati :

1. Guru memfasilitasi modul tentang Grading Pola Rok untuk di pelajari oleh siswa
2. Guru memfasilitasi pola dasar rok untuk diamati oleh siswa
3. Guru memfasilitasi Video tentang teknik grading pola rok untuk diamati oleh siswa
4. Guru memfasilitasi jobsheet tentang grading pola rok untuk dipelajari oleh siswa

Menanya:

1. Siswa mengajukan pertanyaan kepada guru tentang penyesuaian pola rok
2. Guru mengajukan pertanyaan kepada siswa tentang pengetahuan mereka tentang grading pola rok

Eksperimen:

1. Siswa melakukan simulasi menyesuaikan pola dasar rok M ke ukuran standar S dan L

Asosiasi:

1. Siswa membuat laporan hasil praktik penyesuaian ukuran pola dasar rok M ke ukuran standar S dan L

Komunikasi:

1. Siswa mempresentasikan hasil penyesuaian ukuran pola dasar rok M ke ukuran standar

	FORMULIR	Kode Dok.	WK1/PRP/FO-001
	FORMAT RENCANA PELAKSANAAN PEMBELAJARAN	Status Revisi	01
		Halaman	5dari2
		TanggalTerbit	1 Juli 2014

c. Penutup (10 Menit)

1. Siswa menyimpulkan materi yang telah dipelajari dengan merespon pertanyaan dari guru.
2. Guru memberi penguatan terhadap kesimpulan yang disampaikan oleh siswa.
3. Siswa mendengarkan arahan guru untuk materi pada pertemuan berikutnya.

H. Penilaian

1. Jenis/teknik penilaian : Tes Tertulis, Tes Praktek, Pengamatan Sikap
2. Bentuk instrumen dan instrumen : Lembar Soal

Purworejo, September 2016

Mengetahui,
Guru Pembimbing

Mahasiswa PPL

Dra. Ning Riyanti
NIP.19581126 198503 2 005

Ratna Isnadewi
NIM.13513241004

JOBSHEET

Sekolah : SMK N 3 Purworejo
Mata pelajaran : Pembuatan Pola
Kelas/Semester : XI/3
Materi pokok : 1. Membesarkan dan mengecilkan pola sesuai ukuran standar/ S,M,L (Grading)
2. Grading Pola Rok Teknik Menggeser dengan 1Sumbu
Alokasi waktu : 4 jam pelajaran @45 menit

Tujuan pembelajaran :

1. Siswa dapat menyiapkan table selisih ukuran
2. Siswa dapat menyebutkan alat dan bahan yang digunakan dalam meng-*grading*
3. Siswa dapat menjelaskan teknik-teknik *grading*
4. Siswa dapat menjelaskan langkah-langkah meng-*grading* pola rok teknik menggeser dengan 1 sumbu
5. Siswa dapat meng-*grading* pola rok teknik menggeser dengan 1 sumbu

1. Ukuran Standar Rok Wanita

UKURAN STANDAR ROK				
NO	JENIS UKURAN	S	M	L
1	Lingkar Pinggang	68	72	76
2	Lingkar Panggul	92	96	100
3	Panjang Rok (Pendek)	56	60	64
4	Tinggi panggul	18	20	22

2. Alat dan bahan

Alat :

- a. Pensil
- b. Penggaris
- c. Skala
- d. Penghapus
- e. Spidol warna
- f. Bolpoin

Bahan:

- a. Buku gambar A3

- b. Pola rok sandar ukuran M

3. Teknik-teknik *Grading*

Cara-cara dalam meng-*grade* pola (metode *grading*):

- a. Teknik menambah dan mengurangi
 - b. Teknik melipat dan menggunting pola
 - c. Teknik menggeser dengan titik awal dan garis bantu
 - d. Teknik menggeser pola dengan 1 sumbu
 - e. Menggunakan alat mekanik seperti jangka, busur derajat, penggaris, *pictograph*
 - f. Teknik menumpuk beberapa lembar kertas dan pola sebagai pedoman
- ### 4. Langkah-langkah meng-*grading* pola rok teknik menggeser dengan 1 sumbu
- a. Persiapan
 - 1) Menyiapkan pola rok ukuran M bagian muka dan belakang

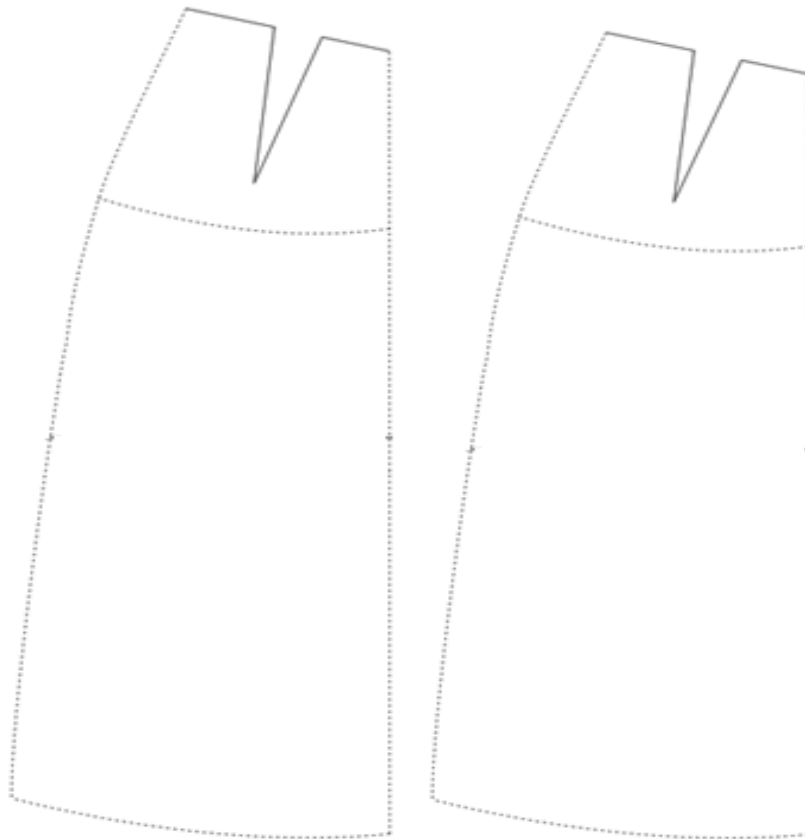

2) Menyiapkan tabel selisih

NO	JENIS UKURAN	UKURAN STANDAR			SELISIH UKURAN
		S	M	L	
1	Lingkar Pinggang	68	72	76	-4 /+4
2	Lingkar Panggul	92	96	100	-4 /+4
3	Panjang Rok (Pendek)	56	60	64	-4 /+4
4	Tinggi panggul	18	20	22	-2 /+2

3) Membuat sumbu pola pada pola rok kira-kira setengah panjang rok

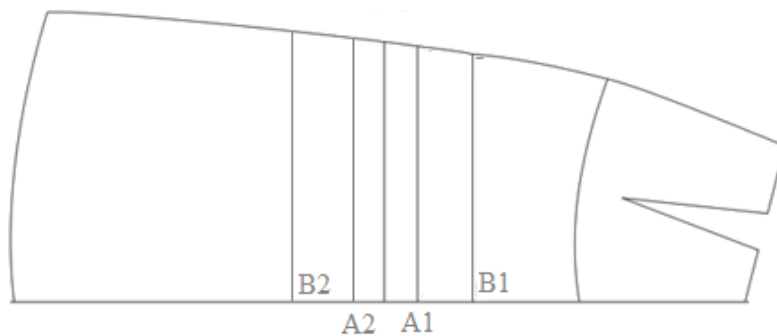

4) Membuat garis bantu pada pola pola

- Garis untuk membesarkan

$$A1 = 1/8 \text{ SU} = 1/8 \times 4\text{cm} = 0,5 \text{ cm (merah)}$$

$$B1 = 1/2 \text{ SU} = 1/2 \times 4 \text{ cm} = 2\text{cm (biru)}$$

- Garis untuk mengecilkan

$$A2 = 1/8 \text{ SU} = 1/8 \times 4\text{cm} = 0,5 \text{ cm (merah)}$$

$$B2 = 1/2 \text{ SU} = 1/2 \times 4\text{cm} = 2\text{cm (biru)}$$

b. Langkah membesarkan pola rok dari M ke L

1) Membuat tangga peggeseran

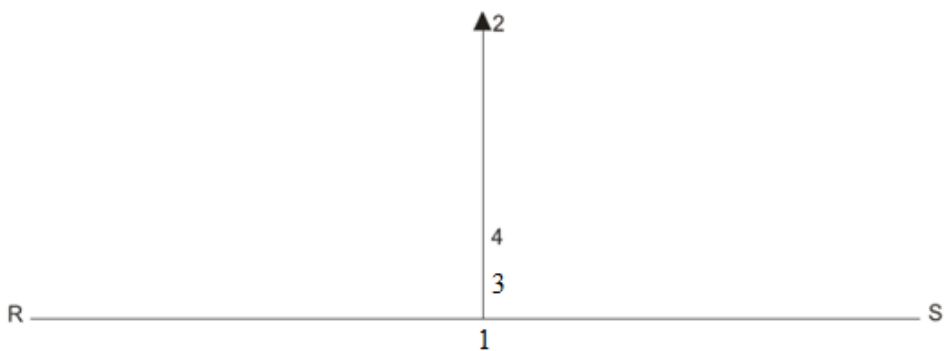

Keterangan:

R-S : Garis dasar

1-2 : sumbu kontrol

1-3 : $1/16 \text{ SU} = 1/16 \times 4 \text{ cm} = 0,25$ (untuk menggeser kupnat)

1-4 : $1/4 \text{ SU} = 1/4 \times 4 \text{ cm} = 1\text{cm}$ (untuk menggeser sisi dan panjang rok)

2) Meletakkan pola rok pada tangga penggeseran, dengan:

1-A : $1/8$ selisih ukuran

1-B : $1/2$ selisih ukuran

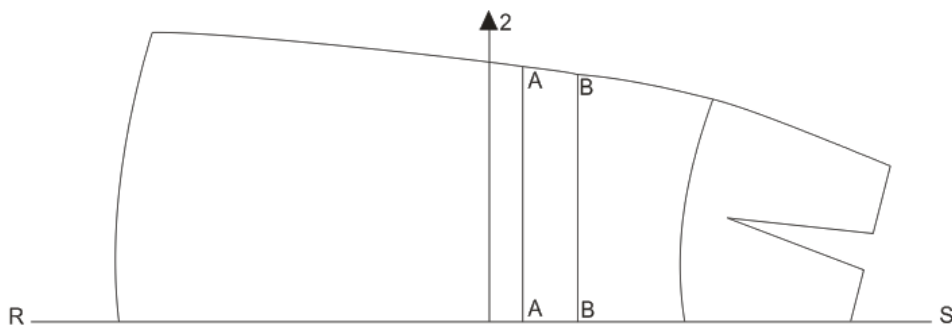

3) Menentukan lipit pantas (kup)

- Meletakkan pola rok dengan sumbu pola pada sumbu control
- Titik sumbu belakang terletak pada angka 3
- Mengutip lipit pantas

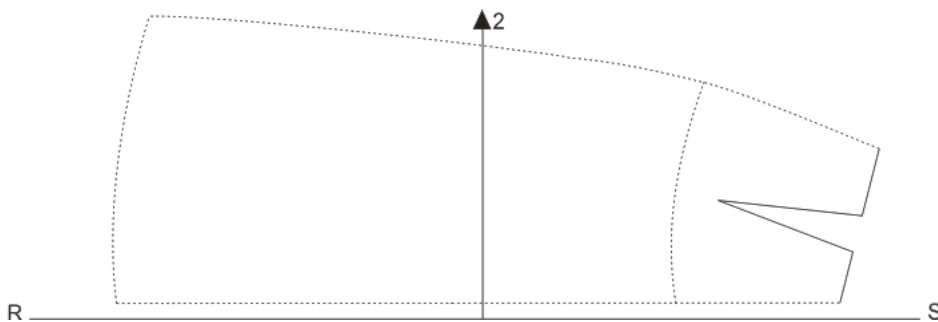

4) menentukan pinggang dan tengah belakang

- Meletakkan pola rok, dengan sumbu pola pada sumbu control 1-2
- Titik sumbu tengah belakang pola pada angka 1-3
- Mengutip garis pinggang tengah belakang

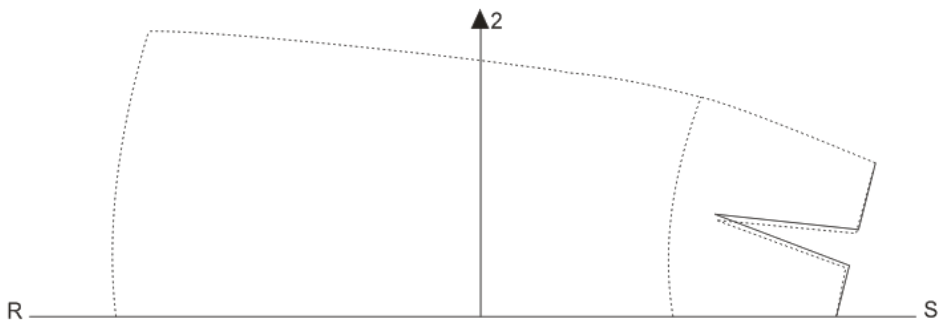

5) Menurunkan garis bawah rok

- a) Meletakkan pola rok, dengan garis B-B pada sumbu control 1-2
- b) Titik B terletak pada angka 1 atau 3
- c) Mengutip garis bawah rok

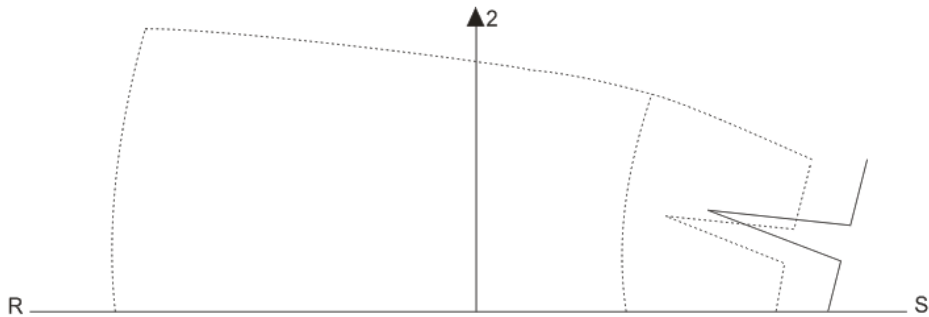

6) membesarkan lingkaran pinggang dan lingkaran panggul

- a) Meletakkan pola rok dengan garis A-A pada sumbu control 1-2
- b) Titik A pada angka 4
- c) Mengutip garis sisi bagian atas dan garis pinggang bagian sisi
- d) Mengutip garis panggul

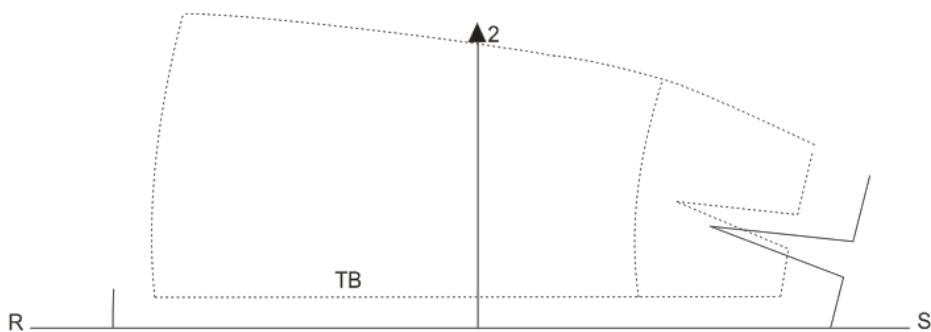

7) menentukan garis sisi bawah

- a) Meletakkan pola rok, dengan garis B-B pada sumbu control 1-2
- b) Titik B pada angka 3
- c) Mengutip garis bawah rok bagian sisi dan garis sisi bagian bawah

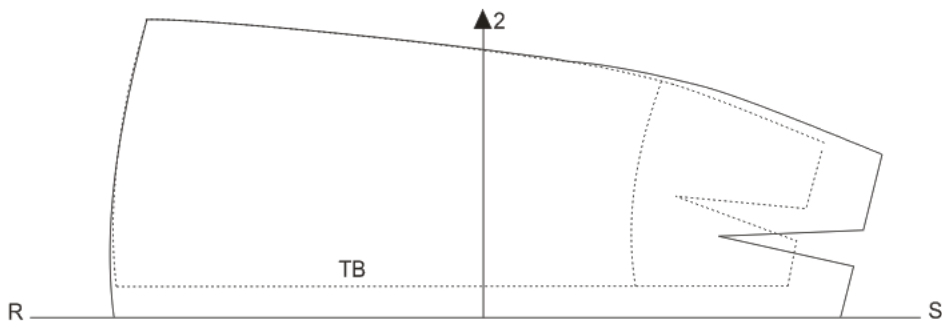

8) pola rok yang sudah dibesarkan

- a) Menghubungkan bagian-bagian pola yang telah dibesarkan
- b) Pola asli digambar kembali
- c) Garis pinggang turun dan bertambah besar pada pola yang dibesarkan
- d) Garis panggul, garis bawah rok, dan garis sisi terletak sejajar.
- e) Titik lipit pantas tetap, tidak bergeser

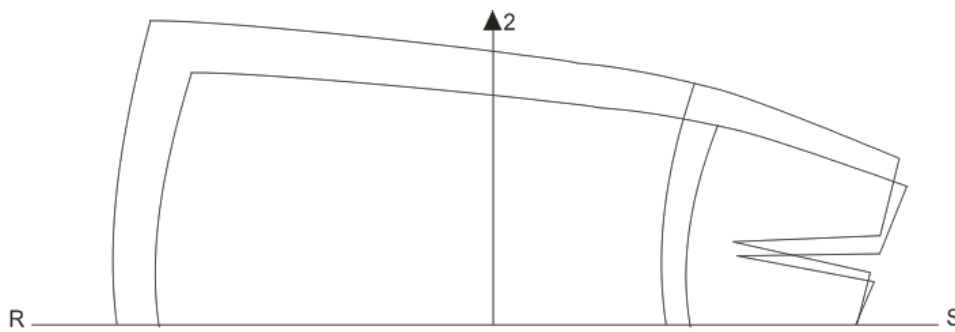

c. Langkah mengecilkan pola rok dari M ke S

1) Menyiapkan tangga penggeseran

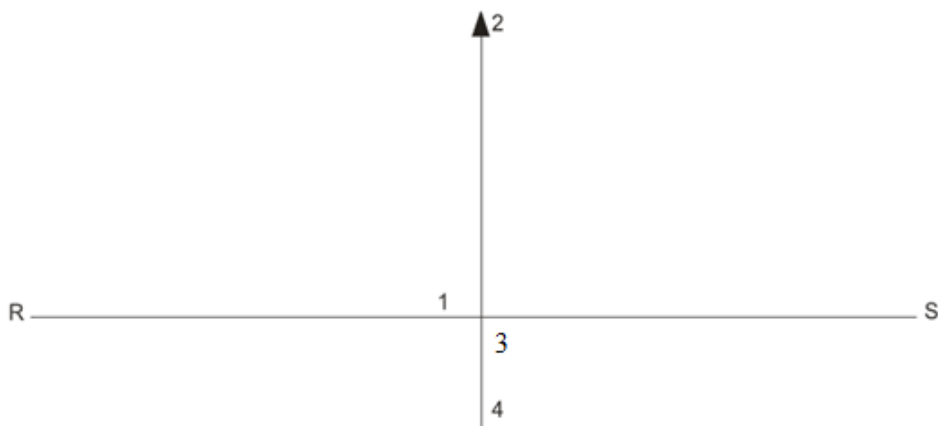

Keterangan:

R-S : Garis dasar

1-2 : sumbu kontrol

1-3 : $1/16 \text{ SU} = 1/16 \times 4 \text{ cm} = 0,25$ (untuk menggeser kupnat)

1-4 : $1/4 \text{ SU} = 1/4 \times 4 \text{ cm} = 1 \text{ cm}$ (untuk menggeser sisi dan panjang rok)

2) Menyiapkan pola rok yang akan di grade

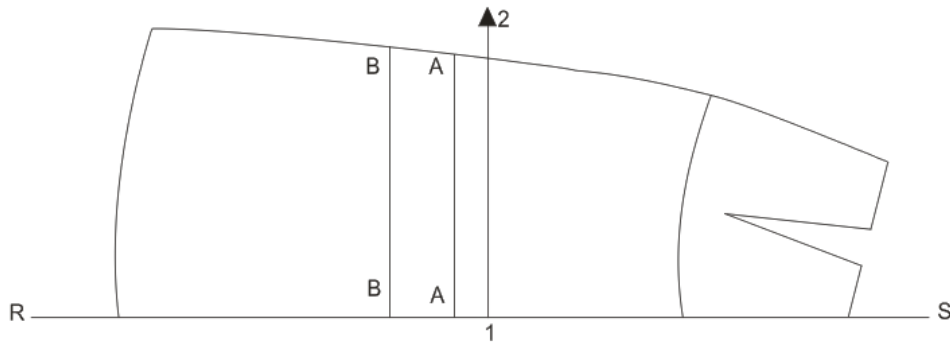

Keterangan:

1-A : $1/8$ selisih ukuran

1-B : $1/2$ selisih ukuran

3) Menentukan lipit pantas

- Meletakkan pola rok dengan sumbu pola pada sumbu kontrol
- Titik sumbu tengah belakang pada angka 3
- Mengutip lipit pantas

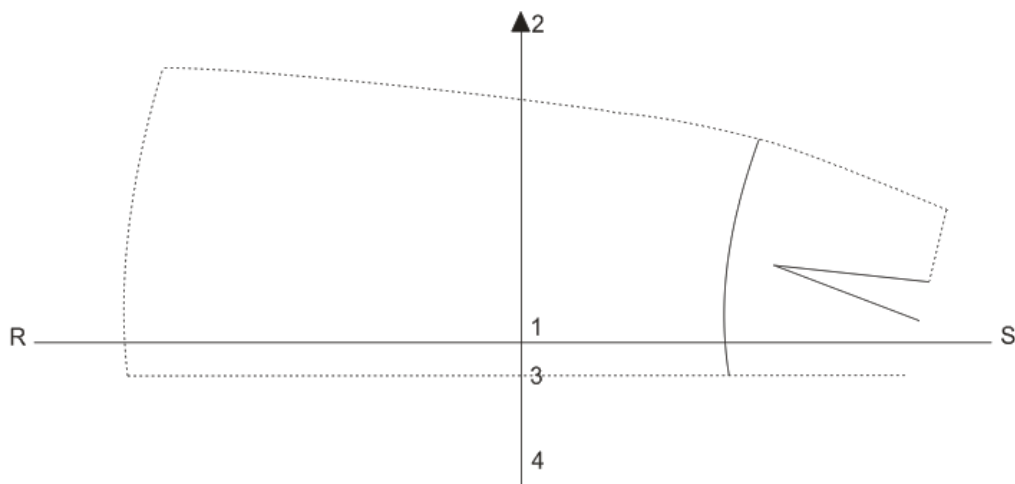

4) Menentukan pinggang tengah belakang

- Meletakkan pola rok, dengan sumbu pola pada sumbu control

- b) Titik sumbu tengah belakang pada angka 1-3
- c) Mengutip garis pinggang dekat tengah belakang

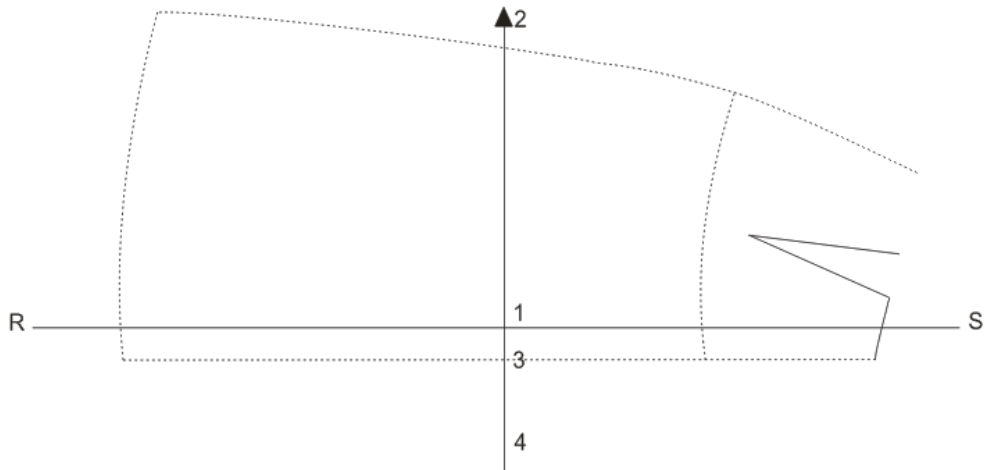

5) Menaikkan garis bawah rok

- a) Meletakkan pola rok, dengan garis B-B pada sumbu control 1-2
- b) Titik B terletak pada angka 1-3
- c) Mengutip garis bawah rok

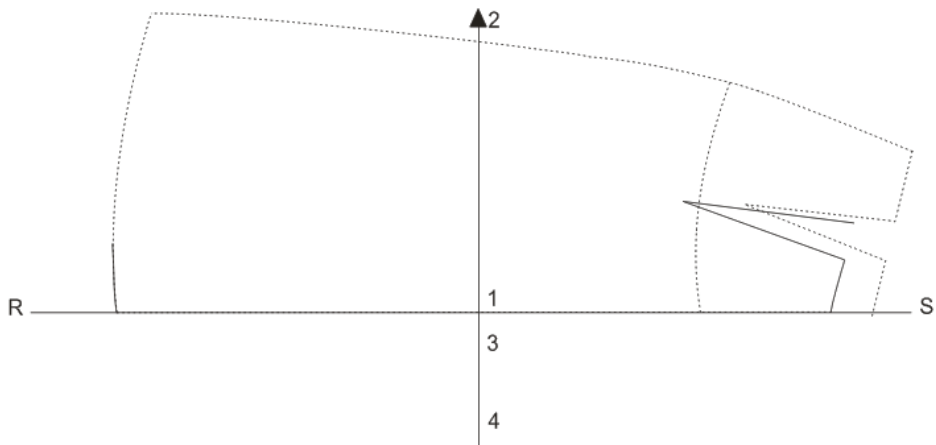

6) Mengecilkan lingkaran pinggang an lingkaran panggul

- a) Meletakkan polarok dengan garis A-A pada sumbu control
- b) Titik A pada angka 4
- c) Mengutip garis sisi bagian atas dan garis pinggang bagian sisi
- d) Mengutip garis panggul

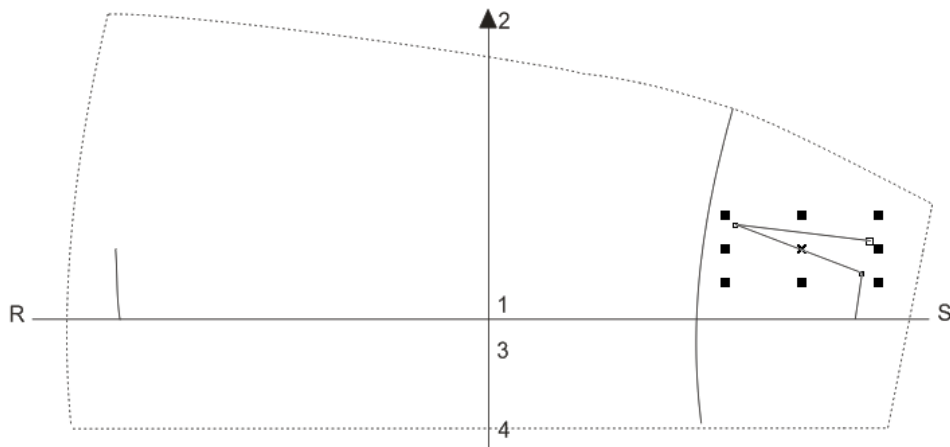

7) Menentukan garis sisi bawah

- a) Meletakkan pola rok dengan garis B-B pada sumbu control
- b) Titik B terletak diangka 4
- c) Mengutip garis bawah rok bagian sisi dan garis sisi bagian bawah

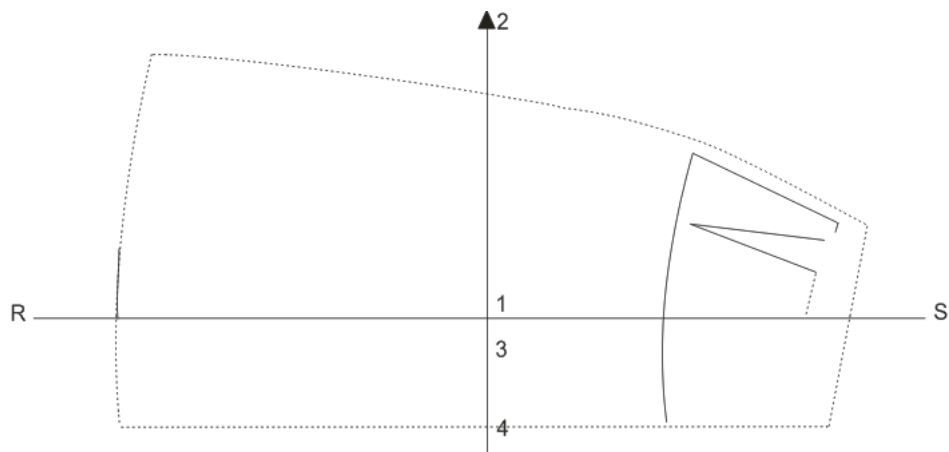

8) Pola rok yang telah dikecilkan

- a) Menghubungkan bagian-bagian pola yang sudah dikecilkan
- b) Pola asli digambar kembali
- c) Garis pinggang naik sehingga bertambah kecil
- d) Garis panggul, garis bawah rok, dan garis sisi terletak sejajar

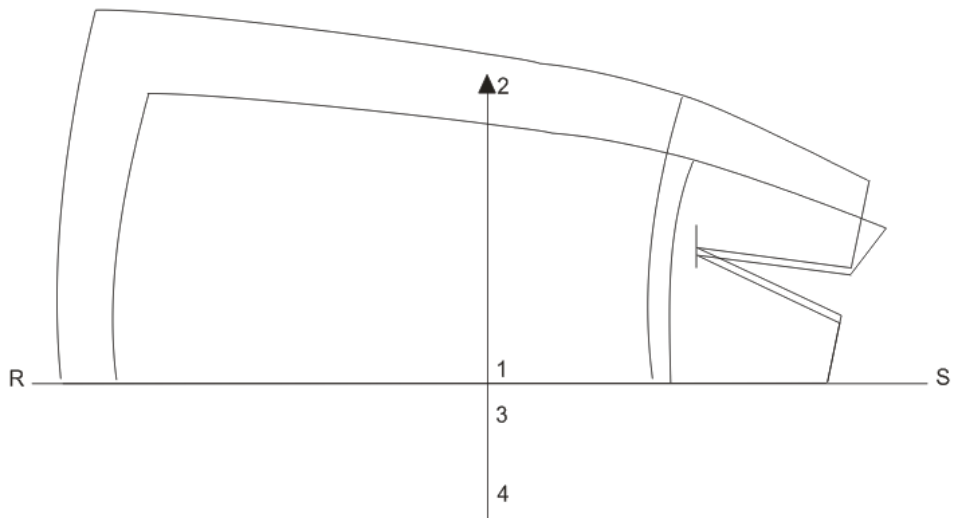

d. Pola rok yang sudah dibesarkan dan dicecilkan

- a) Pola rok muka yang telah dibesarkan dan dicecilkan
- b) Garis pinggang mengalami perubahan menurut ukuran pembesaran dan pengecilan
- c) Titik pinggang tengah muka berada di satu titik
- d) Panjang dan besarnya pola berubah menurut ukuran pembesaran
- e) Garis panggul, garis bawah rok, dan garis sisi sejajar

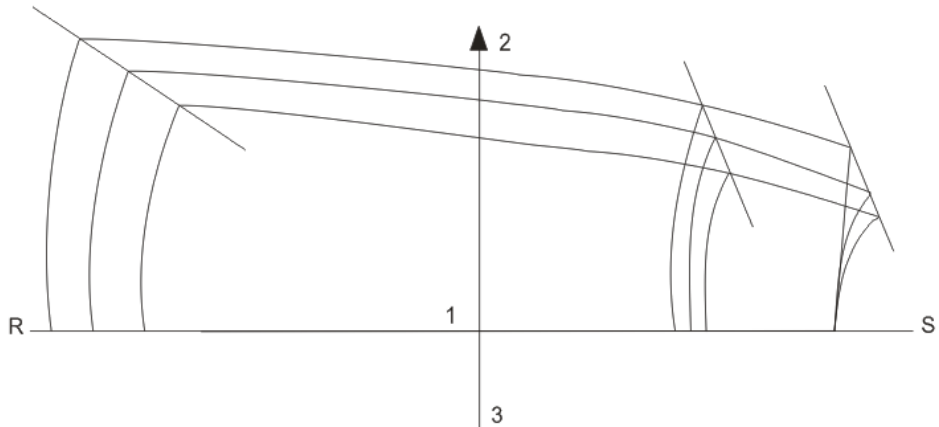

e. Pola rok yang sudah dibesarkan dan dicecilkan

- 1) Garis pinggang mengalami perubahan menurut ukuran pembesaran dan pengecilan

2) Titik pinggang tengah belakang berada di satu titik

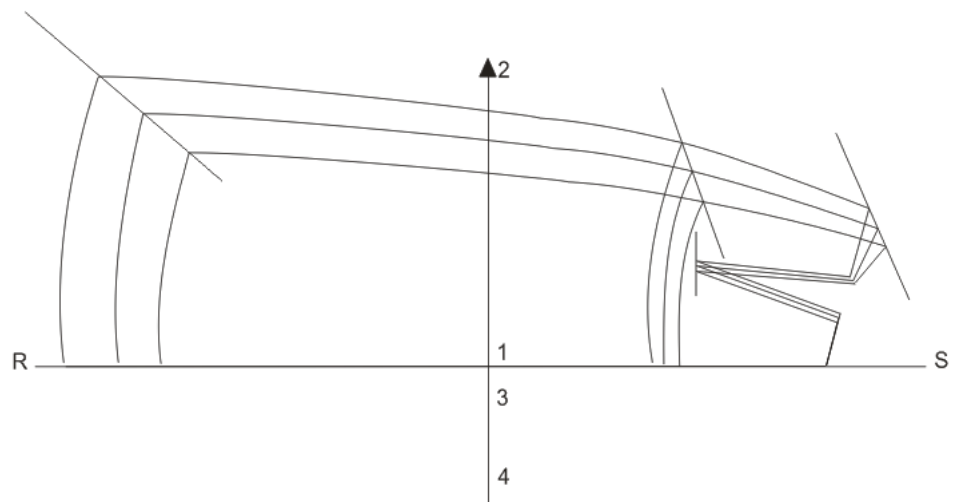

MODUL
GRADING

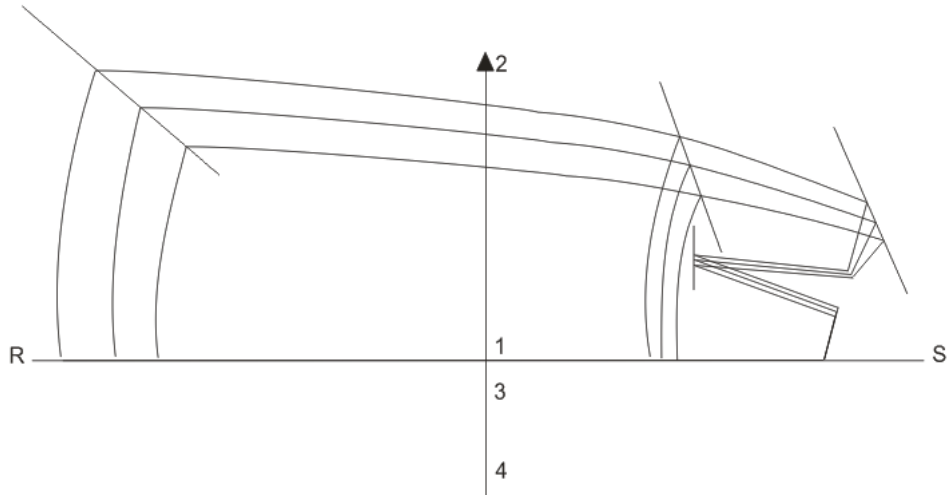

3.5. Menjelaskan penyesuaian pola rok sesuai ukuran standar (Grading)

4.5. Menyesuaikan pola rok sesuai ukuran standar

**Penyusun
Ratna Isnadewi**

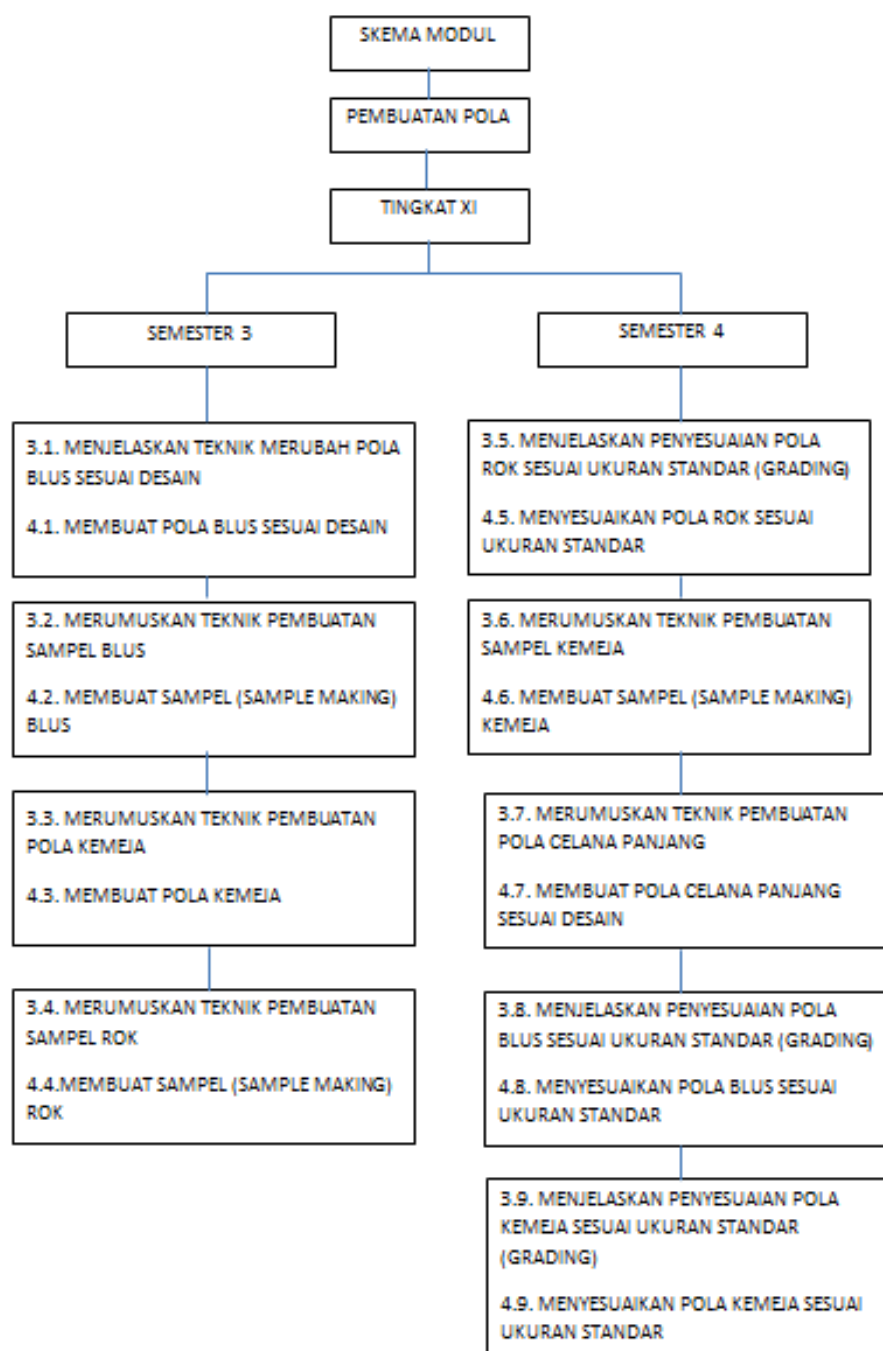

ARTI TANDA TANDA

PMM	Petunjuk Menggunakan Modul Tanda ini menunjukkan bahwa anda akan mendapay informasi tentang pembagian waktu untuk setiap kegiatan belajar.
KA	Kegiatan Awal Tanda ini menunjukkan bahwa anda diminta melakukan sesuatu kegiatan
P	Pendahuluan Tanda ini menunjukkan bahwa anda menemukan informasi tentang judul modul dan apa yang dapat anda lakukan setelah menyelesaikan modul ini
TP	Tujuan Pembelajaran Tanda ini menunjukkan hal-hal yang akan dicapai setelah selesai mempelajari modul ini
KS	Kata-kata Sulit Tanda ini menunjukkan bahwa anda akan menemukan penjelasan tentang kata kata sulit yang terdapat dalam modul ini
KB	Kegiatan Belajar Tanda ini menunjukkan bahwa anda akan mempelajari materi-materi tentang modul ini
L	Latihan Tanda ini menunjukkan bahwa anda akan mengerjakan soal atau tugas-tugas baik yang bersifat teori, praktik, atau teori dan praktek
R	Ringkasan Tanda ini menunjukkan bahwa anda akan menemukan apa inti materi yang baru saja dipelajari
E	Evaluasi Tanda ini menunjukkan bahwa anda akan mengerjakan tes secara individual untuk mengettaui sejauh mana anda telah memahami modul atau belum
DP	Daftar Pustaka Tanda ini menunjukkan bahwa anda akan dapat mengetahui buku-buku yang terkait dengan modul ini

Petunjuk Menggunakan Modul

PMM

sebelum anda mempelajari modul ini secara keseluruhan, coba ikuti pembagian waktu dibawah ini:

67 Menit	
ISI	WAKTU/MENIT
Skema/Modul	1
Arti Tanda-Tanda	1
Petunjuk Menggunakan Modul	1
Kegiatan Awal	1
Pendahuluan	1
Tujuan Pembelajaran	1
Kata-kata Sulit	1
Kegiatan Belajar 1	5
Latihan 1	2
Kegiatan Belajar 2	15
Latihan 2	2
Ringkasan	5
Evaluasi	30
Daftar Pustaka	1
Jumlah	67 menit

Kegiatan Awal

KA

Apakah yang anda ketahui tentang Grading?

Selama 5 menit, cobalah untuk mendiskusikan hal tersebut dengan teman sebangku anda mengenai Grading.

Setelah selesai, silahkan anda membaca materi pada halaman berikut

Pendahuluan

P

Dalam Usaha busana yang memproduksi secara massal yaitu pabrik konveksi atau pabrik garmen. Untuk membuat busana dalam jumlah yang banyak pola busananya tidaklah dibuat per orang demi per orang, tetapi menggunakan ukuran yang telah dibakukan yaitu S, M, L, dan XL ataupun nomor dengan pola baku pula. Meskipun ukuran dan pola baku selalu digunakan dalam usaha garmen, karena mudah dan praktis, namun pola-pola tersebut selalu mengalami perubahan ukuran sesuai dengan kebutuhan pemesanan ataupun ke daerah mana busana tersebut akan dipasarkan. Sehubungan dengan hal tersebut maka grading dengan teknik menggeser pola selalu dilakukan pada perusahaan garmen.

Bagaimana cara melakukan grading dengan teknik menggeser pola?

Modul ini disusun agar anda lebih memahami tentang grading.

Secara lengkap modul ini akan membahas:

- Menjelaskan penyesuaian pola rok sesuai ukuran standar (Grading)
- Menyesuaikan pola rok sesuai ukuran standar

Tujuan Pembelajaran

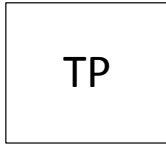

Pada akhir modul ini anda diharapkan dapat menunjukkan beberapa kemampuan dibawah ini:

1. Menjelaskan penyesuaian pola rok sesuai ukuran standar (Grading)
2. Menyesuaikan pola rok sesuai ukuran standar

Kata-Kata Sulit

KKS

Grading : suatu cara untuk membesarkan dan mengecilkan pola pada tingkat tingkat tertentu

Large : besar

Medium : sedang

Small : kecil

Kegiatan Belajar 1

KB

Materi Pembelajaran

Pengertiann Gading

Grading adalah suatu cara untuk membesarkan dan mengecilkan pola pada tingkat tingkat tertentu atau menurut

ukuran yang berangsur angsur berbeda atau bergeser sedikit demi sedikit dengan menggunakan beberapa cara atau teknik.

Grading biasa menggunakan ukuran sedang (M), karena akan dibesarkan menjadi ukuran besar (L), dan dikecilkan menjadi ukuran kecil (S).

Jenis Ukuran-ukuran pada busana

1. Ukuran Huruf (S,M,L,XL)
2. Ukuran Angka : Anak-anak dibawah 10 tahun (1,2,3,4,5)
Anak-anak diatas 10 tahun (10,11,12)
Orang dewasa (36,40,42)

Cara-cara dalam meng grade pola antara lain:

1. Teknik melipat dan menggunting pola
Adalah cara membesarkan dan mengecilkan, memanjangkan dan memendekan pola busana dengan guntingan maupun lipatan pada bagian-bagian pola tertentu.
2. Teknik menggeser pola
Adalah cara membesarkan dan mengecilkan, memanjangkan dan memendekan pola busana dengan cara menggeserkan pola keatas, ke bawah, dan ke sisi dengan menggunakan tangga penggeseran (sumbu kontrol.
3. Menggunakan alat mekanik seperti jangka, busur derajat, penggaris, pictograph
4. Teknik menumpuk beberapa lembar kertas dan pola sebagai pedoman

Alat dan Bahan untuk melakukan grading

Alat :

- a. Pensil
- b. Penggaris
- c. Skala
- d. Penghapus
- e. Spidol warna
- f. Bolpoin

Bahan:

- a. Buku pola
- b. Pola rok sandar ukuran M

Latihan 1



Jawablah soal berikut ini pada tempat yang telah disediakan.

1. Sebutkan jenis-jenis ukuran yang digunakan di industri!

.....
.....
.....

2. Sebutkan alat dan bahan yang digunakan untuk melakukan grading!

.....
.....
.....

Kegiatan Belajar 2

KB

Langkah-langkah meng-*grading* pola rok teknik menggeser dengan 1 sumbu

a. Persiapan

- 1) Menyiapkan pola rok ukuran M bagian muka dan belakang
- 2) Menyiapkan tabel selisih

NO	JENIS UKURAN	UKURAN STANDAR			SELISIH UKURAN
		S	M	L	
1	Lingkar Pinggang	68	72	76	-4 /+4
2	Lingkar Panggul	92	96	100	-4 /+4
3	Panjang Rok (Pendek)	56	60	64	-4 /+4
4	Tinggi panggul	18	20	22	-2 /+2

- 3) Membuat sumbu pola pada pola rok kira-kira setengah panjang rok

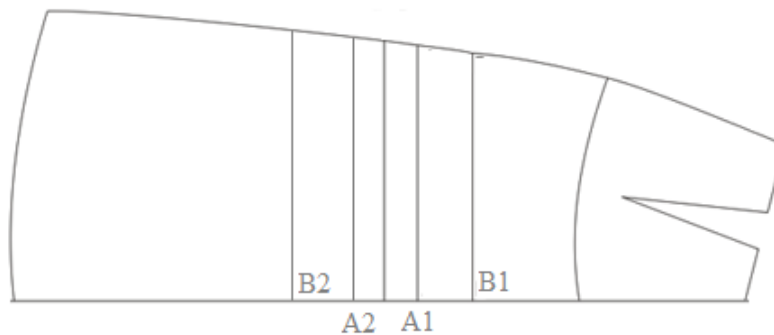

- 4) Membuat garis bantu pada pola pola

- Garis untuk membesarkan

$$A1 = 1/8 \text{ SU} = 1/8 \times 4\text{cm} = 0,5 \text{ cm (merah)}$$

$$B1 = 1/2 \text{ SU} = 1/2 \times 4 \text{ cm} = 2\text{cm (biru)}$$

- Garis untuk mengecilkan

$$A2 = 1/8 \text{ SU} = 1/8 \times 4\text{cm} = 0,5 \text{ cm (merah)}$$

$$B2 = 1/2 \text{ SU} = 1/2 \times 4\text{cm} = 2\text{cm (biru)}$$

b. Langkah membesarkan pola rok dari M ke L

- 2) Membuat tangga peggeseran

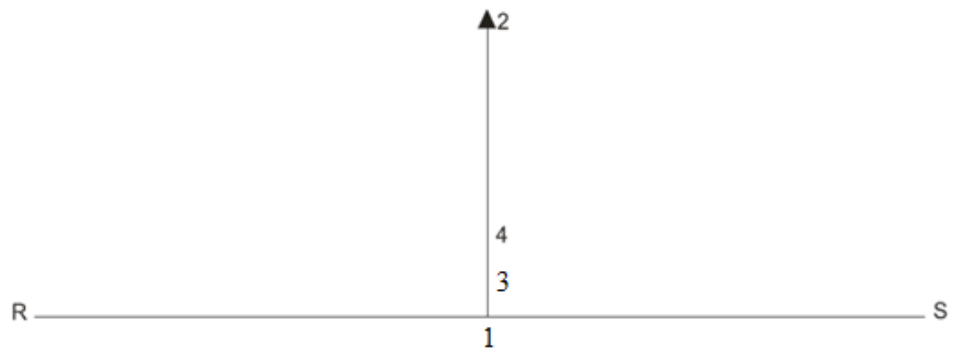

Keterangan:

R-S : Garis dasar

1-2 : sumbu kontrol

1-3 : $1/16 \text{ SU} = 1/16 \times 4 \text{ cm} = 0,25$ (untuk menggeser kupnat)

1-4 : $1/4 \text{ SU} = 1/4 \times 4 \text{ cm} = 1\text{cm}$ (untuk menggeser sisi dan panjang rok)

3) Meletakkan pola rok pada tangga penggeseran, dengan:

1-A : $1/8$ selisih ukuran

1-B : $1/2$ selisih ukuran

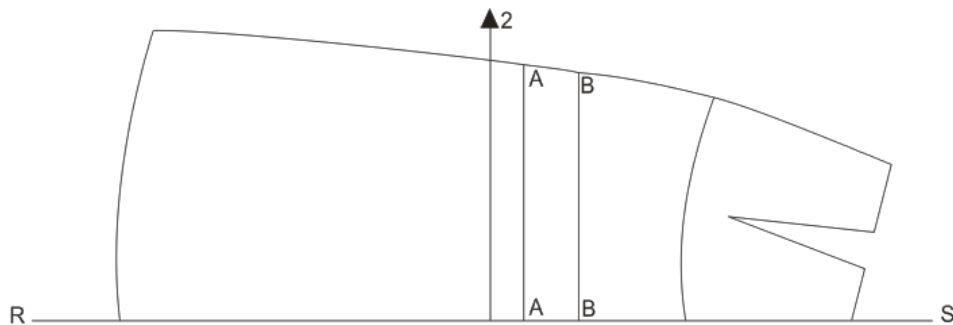

4) menentukan lipit pantas (kup)

- a) Meletakkan pola rok dengan sumbu pola pada sumbu control
- b) Titik sumbu belakang terletak pada angka 3
- c) Mengutip lipit pantas

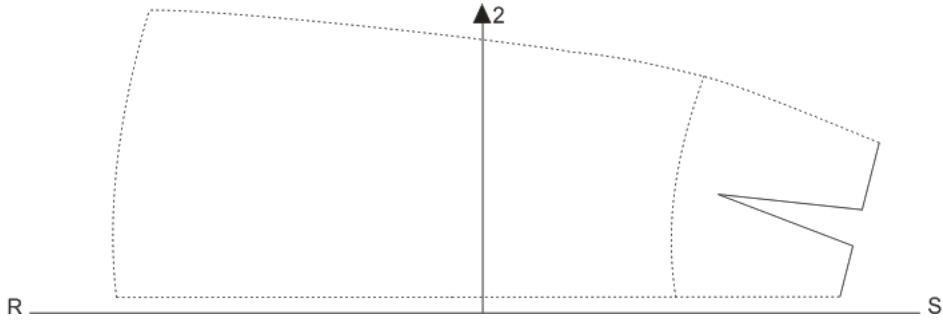

5) menentukan pinggang dan tengah belakang

- a) Meletakkan pola rok, dengan sumbu pola pada sumbu control 1-2
- b) Titik sumbu tengah belakang pola pada angka 1-3
- c) Mengutip garis pinggang tengah belakang

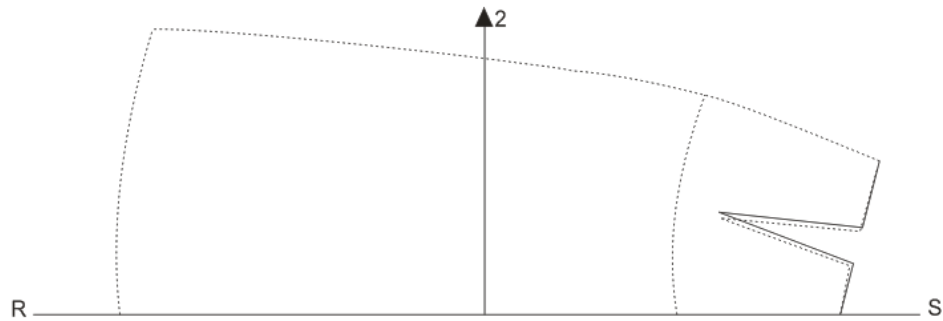

6) Menurunkan garis bawah rok

- a) Meletakkan pola rok, dengan garis B-B pada sumbu control 1-2
- b) Titik B terletak pada angka 1-3
- c) Mengutip garis bawah rok

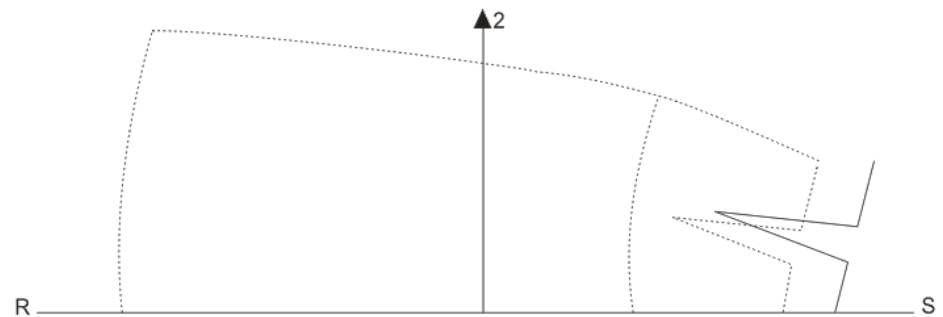

- 7) membesarkan lingkaran pinggang dan lingkaran panggul
- Meletakkan pola rok dengan garis A-A pada sumbu control 1-2
 - Titik A pada angka 4
 - Mengutip garis sisi bagian atas dan garis pinggang bagian sisi
 - Mengutip garis panggul

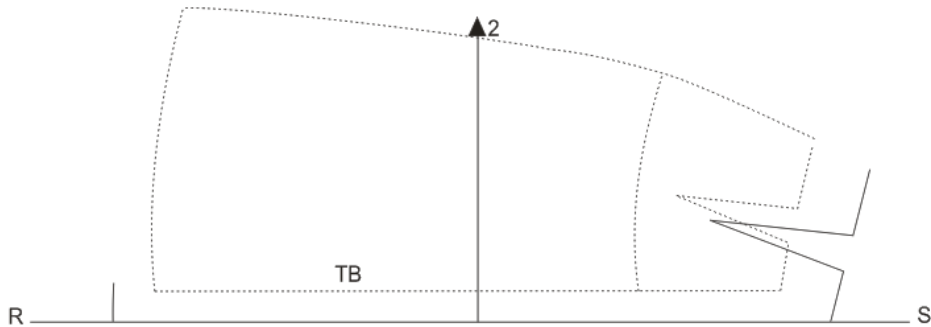

- 8) menentukan garis sisi bawah
- Meletakkan pola rok, dengan garis B-B pada sumbu control 1-2
 - Titik B pada angka 3
 - Mengutip garis bawah rok bagian sisi dan garis sisi bagian bawah

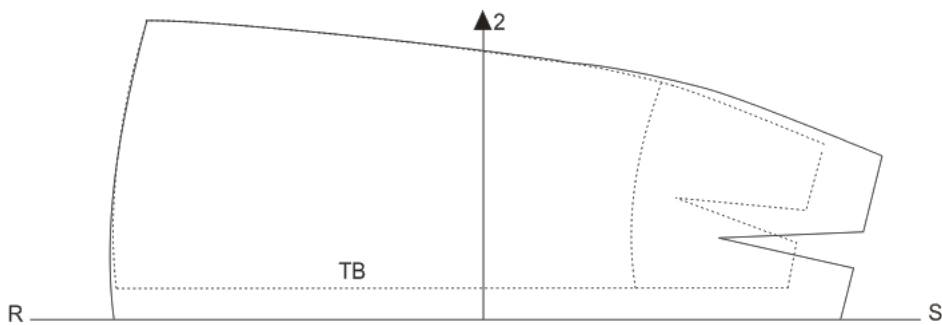

- 9) pola rok yang sudah dibesarkan
- Menghubungkan bagian-bagian pola yang telah dibesarkan
 - Pola asli digambar kembali
 - Garis pinggang turun dan bertambah besar pada pola yang dibesarkan
 - Garis panggul, garis bawah rok, dan garis sisi terletak sejajar.
 - Titik lipit pantas tetap, tidak bergeser

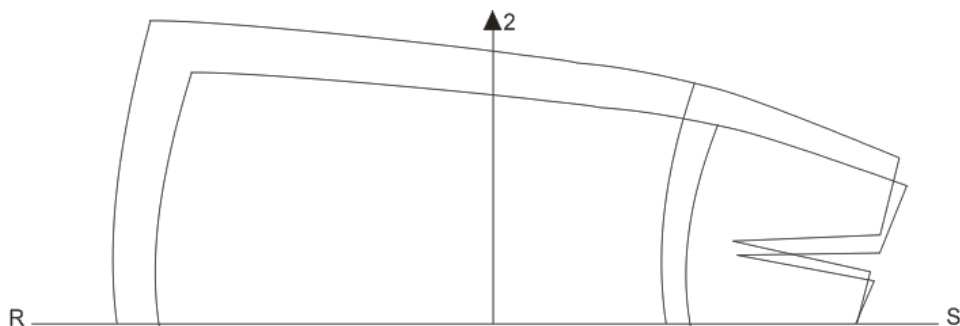

c. Langkah mengecilkan pola rok dari M ke S

1) Menyiapkan tangga penggeseran

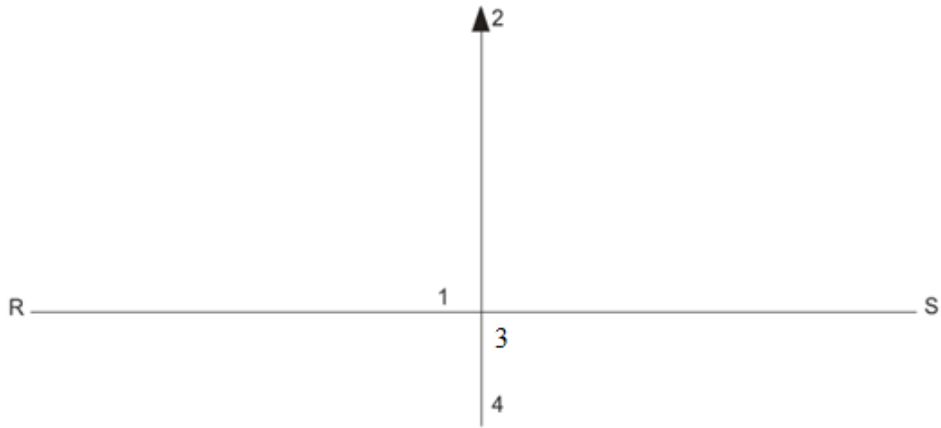

Keterangan:

R-S : Garis dasar

1-2 : sumbu kontrol

1-3 : $1/16 \text{ SU} = 1/16 \times 4 \text{ cm} = 0,25$ (untuk menggeser kupnat)

1-4 : $1/4 \text{ SU} = 1/4 \times 4 \text{ cm} = 1\text{cm}$ (untuk menggeser sisi dan panjang rok)

2) Menyiapkan pola rok yang akan di grade

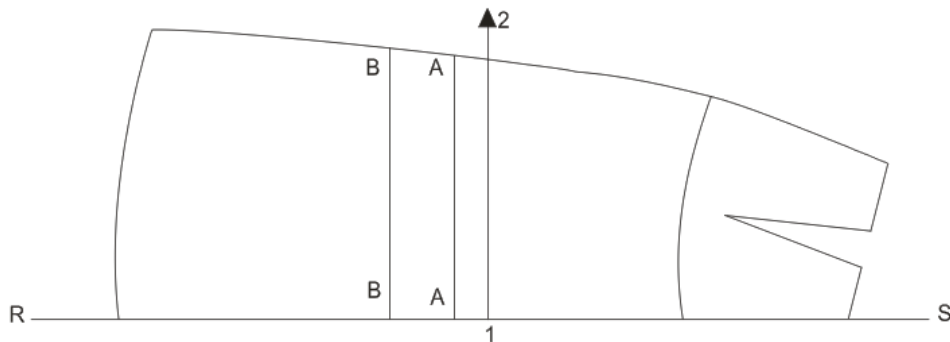

Keterangan:

1-A : $1/8$ selisih ukuran

1-B : $1/2$ selisih ukuran

3) Menentukan lipit pantas

- Meletakkan pola rok dengan sumbu pola pada sumbu kontrol
- Titik sumbu tengah belakang pada angka 3
- Mengutip lipit pantas

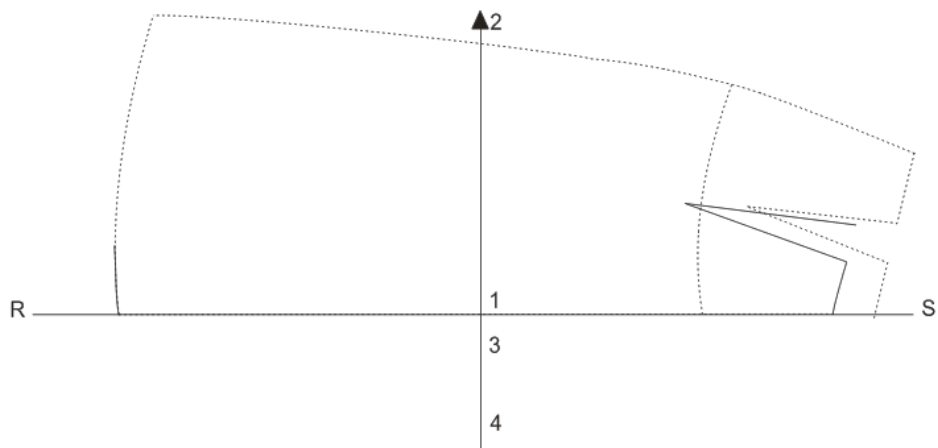

6) Mengecilkan lingkaran pinggang an lingkaran panggul

- Meletakkan polarok dengan garis A-A pada sumbu control
- Titik A pada angka 4
- Mengutip garis sisi bagian atas dan garis pinggang bagian sisi
- Mengutip garis panggul

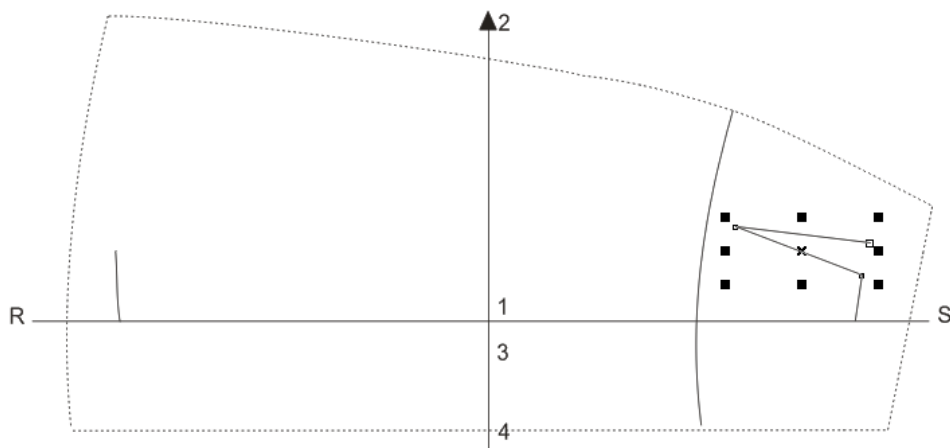

7) Menentukan garis sisi bawah

- Meletakkan pola rok dengan garis B-B pada sumbu control
- Titik B terletak diangka 4
- Mengutip garis bawah rok bagian sisi dan garis sisi bagian bawah

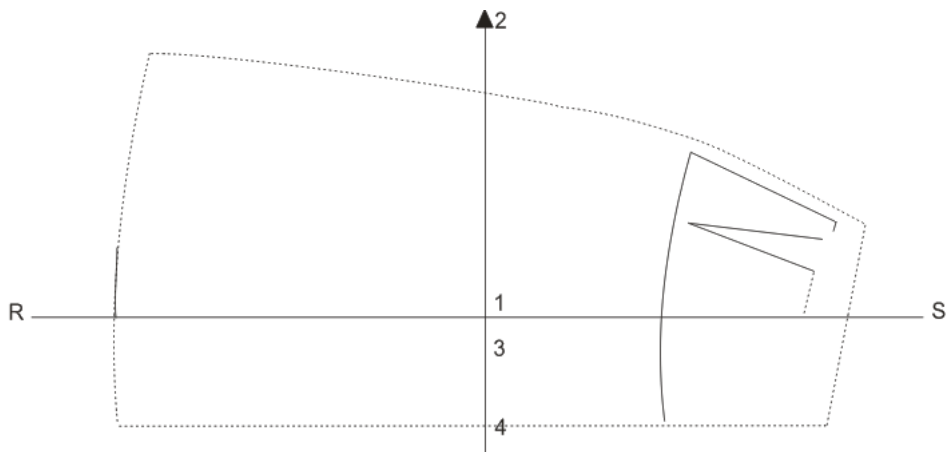

8) Pola rok yang telah dikecilkan

- a) Menghubungkan bagian-bagian pola yang sudah dikecilkan
- b) Pola asli digambar kembali
- c) Garis pinggang naik sehingga bertambah kecil
- d) Garis panggul, garis bawah rok, dan garis sisi terletak sejajar

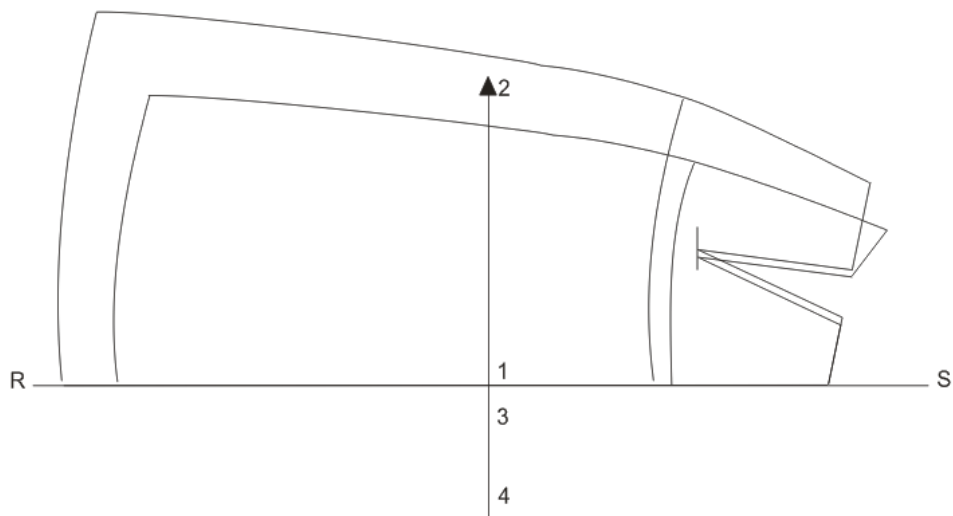

d. Pola rok yang sudah dibesarkan dan dikecilkan

- a) Pola rok muka yang telah dibesarkan dan dikecilkan
- b) Garis pinggang mengalami perubahan menurut ukuran pembesaran dan pengecilan
- c) Titik pinggang tengah muka berada di satu titik
- d) Panjang dan besarnya pola berubah menurut ukuran pembesaran
- e) Garis panggul, garis bawah rok, dan garis sisi sejajar

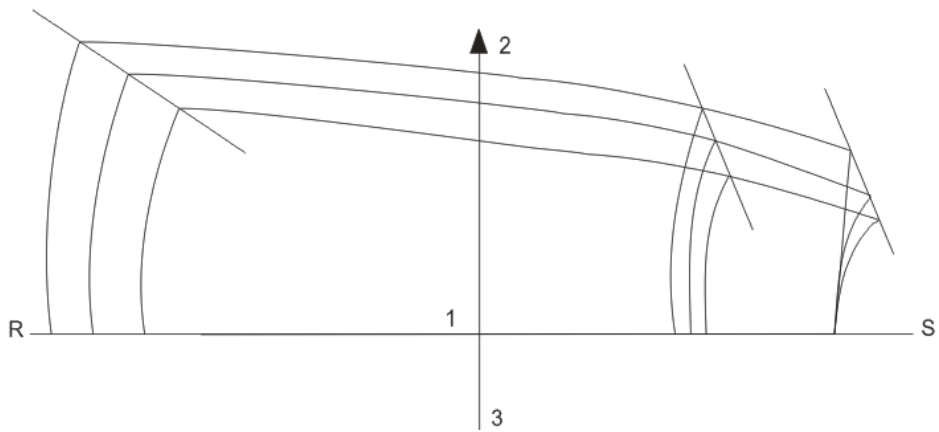

e. Pola rok yang sudah dibesarkan dan dicecilkan

- 1) Garis pinggang mengalami perubahan menurut ukuran pembesaran dan pengecilan
- 2) Titik pinggang tengah belakang berada di satu titik

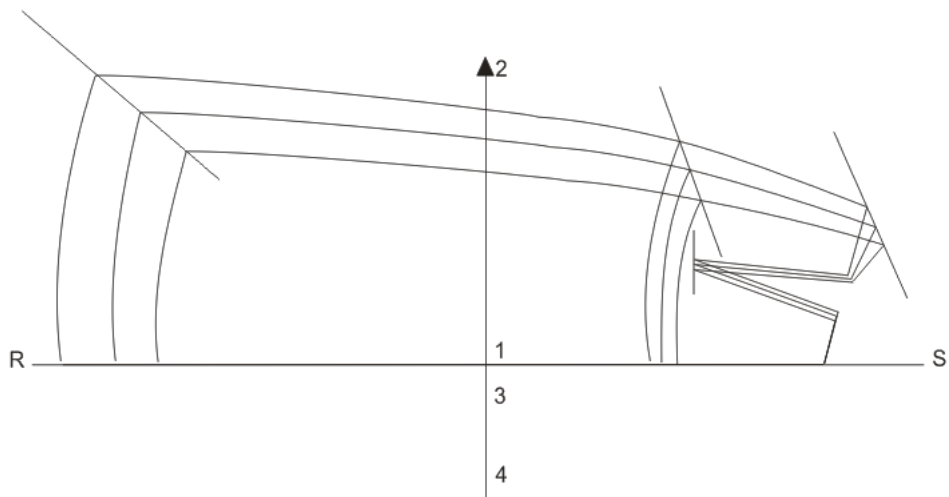

Latihan 2



Jawablah soal berikut ini pada tempat yang telah disediakan.

1. Apa saja yang perlu disiapkan saat kita akan melakukan grading?

.....

.....

.....

Ringkasan

R

Grading adalah suatu cara untuk membesarkan dan mengecilkan pola pada tingkat tingkat tertentu.

Jenis Ukuran-ukuran pada busana

1. Ukuran Huruf (S,M,L,XL)
2. Ukuran Angka

Cara-cara dalam meng grade pola antara lain:

1. Teknik melipat dan menggunting pola
2. Teknik menggeser pola
3. Menggunakan alat mekanik seperti jangka, busur derajat, penggaris, pictograph
4. Teknik menumpuk beberapa lembar kertas dan pola sebagai pedoman

Alat dan Bahan untuk melakukan grading

Alat :

- g. Pensil
- h. Penggaris
- i. Skala
- j. Penghapus
- k. Spidol warna
- l. Bolpoin

Bahan:

- c. Buku pola
- d. Pola rok sandar ukuran M

Langkah-langkah meng-*grading* pola rok teknik menggeser dengan 1 sumbu

- a. Persiapan
 - 1) Menyiapkan pola rok ukuran M bagian muka dan belakang
 - 2) Menyiapkan tabel selisih
 - 3) Membuat sumbu pola pada pola rok kira-kira setengah panjang rok
 - 4) Membuat garis bantu pada pola pola
- b. Langkah membesarkan pola rok dari M ke L
 - 1) Membuat tangga peggeseran
 - 2) Meletakkan pola rok pada tangga penggeseran
 - 3) menentukan lipit pantas (kup)
 - 4) menentukan pinggang dan tengah belakang
 - 5) Menurunkan garis bawah rok

- 6) membesarkan lingkaran pinggang dan lingkaran panggul
 - 7) menentukan garis sisi bawah
 - 8) pola rok yang sudah dibesarkan
- c. Langkah mengecilkan pola rok dari M ke S
- 1) Menyiapkan tangga penggeseran
 - 2) Menyiapkan pola rok yang akan di grade
 - 3) Menentukan lipit pantas
 - 4) Menentukan pinggang tengah belakang
 - 5) Menaikkan garis bawah rok
 - 6) Mengecilkan lingkaran pinggang dan lingkaran panggul
 - 7) Menentukan garis sisi bawah
 - 8) Pola rok yang telah dikecilkan
- d. Pola rok yang sudah dibesarkan dan dikecilkan
- a) Pola rok muka yang telah dibesarkan dan dikecilkan
 - b) Garis pinggang mengalami perubahan menurut ukuran pembesaran dan pengecilan
 - c) Titik pinggang tengah muka berada di satu titik
 - d) Panjang dan besarnya pola berubah menurut ukuran pembesaran
 - e) Garis panggul, garis bawah rok, dan garis sisi sejajar
- e. Pola rok yang sudah dibesarkan dan dikecilkan
- 1) Garis pinggang mengalami perubahan menurut ukuran pembesaran dan pengecilan
 - 2) Titik pinggang tengah belakang berada di satu titik

Daftar Pustaka



Dra. Widjiningsih.2002.*GRADING*. yogyakarta:FPTK IKIP Yogyakarta

Evaluasi

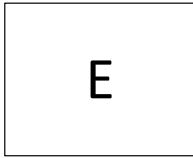

Jawablah soal berikut ini pada tempat yang telah disediakan.

1. Ubahlah pola rok bagian depan dari ukuran M ke L serta M ke S!

	FORMULIR	Kode Dok.	WK1/PRP/FO-002
	FORMULIR VALIDASI RPP	Status Revisi	01
		Halaman	1dari3
		Tanggal Terbit	1 Juli 2014

FORMULIR VALIDASI RPP

NO	LANGKAH-LANGKAH	YA	TIDAK
1	<p>1. Mengisi Kolom Identitas</p> <p>a. Apakah sudah ditulis satuan pendidikan ?</p> <p>b. Apakah sudah ditulis dengan benar matapelajaran /tema/sub tema yang akan diajarkan ?</p> <p>c. Apakah sudah ditulis dengan benar RPP ini untuk mengajar pada kelas/Semester berapa?</p> <p>d. Apakah sudah ditulis urutan pertemuan dan alokasi waktu ?</p> <p>2. Mencermati Kompetensi Inti (KI)</p> <p>a. Apakah KI yang dipilih sudah sama dengan KI yang terdapat pada silabus?</p> <p>3. Menentukan Kompetensi Dasar (KD)</p> <p>a. Apakah KD yang dipilih sudah sama dengan KD yang terdapat pada silabus?</p> <p>4. Menentukan Indikator</p> <p>a. Apakah indikator yang dirumuskan sudah sesuai KD?</p> <p>5. Merumuskan Tujuan Pembelajaran</p> <p>a. Apakah rumusan tujuan pembelajaran sudah menggambarkan indikator yang hendak dicapai dalam pembelajaran yang akan dilakukan?</p> <p>6. Menentukan Alokasi Waktu</p> <p>a. Apakah dalam menentukan alokasi waktu sudah didasarkan pada perkiraan waktu rerata untuk menguasai satu kompetensi dasar yang dibutuhkan oleh peserta didik yang beragam?</p> <p>7. Menentukan Materi Ajar/pembelajaran</p> <p>a. Apakah dalam menentukan bahan ajar sudah sesuai KI, KD yang terdapat dalam silabus dan</p>		

	FORMULIR	Kode Dok.	WK1/PRP/FO-002
	FORMULIR VALIDASI RPP	Status Revisi	01
		Halaman	2dari3
		Tanggal Terbit	1 Juli 2014

NO	LANGKAH-LANGKAH	YA	TIDAK
	<p>8. Menentukan Metode pembelajaran</p> <p>a. Apakah dalam menentukan metode pembelajaran sudah berdasarkan pada indikator yang akan dicapai, materi pembelajaran dan sumber belajar yang tersedia?</p> <p>b. Apakah dalam menentukan metode pembelajaran sudah bervariasi sesuai materi pembelajaran, indikator yang akan dicapai dan karakter peserta didik?</p> <p>9. Merumuskan langkah-langkah pembelajaran</p> <p>a. Apakah pada kegiatan awal sudah memotivasi peserta didik?</p> <p>b. Apakah pada kegiatan awal sudah berisi tentang apersepsi siswa tentang apa yang telah dipelajari sebelumnya?</p> <p>c. Apakah pada kegiatan awal menjelaskan tujuan atau KD yang akan dicapai?</p> <p>d. Apakah pada kegiatan inti, sudah menggunakan pendekatan saintifik?</p> <p>e. Apakah pada kegiatan penutup, sudah berisi tentang penyimpulan kegiatan yang telah dilakukan, evaluasi formatif, maupun pemberian tugas untuk dikerjakan siswa?</p> <p>10. Menentukan alat/bahan/sumber bahan ajar</p> <p>a. Apakah dalam menentukan alat/bahan/sumber bahan ajar sudah didasarkan pada standar KI,KD, serta materi pokok/pembelajaran, kegiatan pembelajaran, dan indikator pencapaian kompetensi?</p> <p>b. Apakah dalam menentukan sumber bahan ajar itu sudah bervariasi dan tidak hanya satu macam</p>		

	FORMULIR	Kode Dok.	WK1/PRP/FO-002
	FORMULIR VALIDASI RPP	Status Revisi	01
		Halaman	3dari3
		Tanggal Terbit	1 Juli 2014

NO	LANGKAH-LANGKAH	YA	TIDAK
	<p>11. Menentukan penilaian</p> <p>a. Apakah jenis penilaian dan instrumen yang digunakan sudah tepat untuk menilai ketercapaian indikator?</p> <p>b. Apakah instrumen penilaian sudah mencakup 3 aspek kompetensi (sikap, pengetahuan, dan keterampilan)?</p> <p>c. Apakah sudah dibuat pedoman penskorannya?</p>		

REKOMENDASI :

.....

.....

.....

Purworejo, September 2016
Guru Pembimbing

Dra. Ning Riyanti
NIP.19581126 198503 2 005

	FORMULIR	Kode Dok.	WK1/PPF
	VISI, MISI, DAN TUJUAN SEKOLAH	Status Revisi	01
		Halaman	1 dari 1
		Tanggal Terbit	1 Juli 2014

**VISI, MISI, DAN TUJUAN SEKOLAH
SMK NEGERI 3 PURWOREJO**

VISI

Menjadi sekolah kejuruan pencipta sumber daya manusia berkepribadian unggul, professional dan mampu berkompetisi di pasar global.

MISI

1. Membentuk tamatan berkepribadian unggul dan mampu mengembangkan diri.
2. Menyiapkan wirausahawan yang handal .
3. Menyiapkan tenaga terampil dengan kompetensi utama di bidang tata boga, tata busana dan tata kecantikan yang mampu bersaing di pasar kerja nasional maupun internasional.
4. Mewujudkan SMK Negeri 3 Purworejo sekolah mandiri

TUJUAN

1. Menyiapkan siswa SMK Negeri 3 Purworejo menjadi tenaga kerja menengah produktif, terampil dan mandiri sesuai dengan program keahlian yang dipelajari .
2. Menyiapkan siswa SMK 3 Purworejo untuk dapat mengisi dan atau membuka lapangan kerja yang sesuai dengan perkembangan industri atau dunia kerja agar meningkatkan taraf hidupnya, kesejahteraan umum dalam rangka pembangunan nasional.

Mengetahui
Komite Sekolah

Drs. Sumarno

Purworejo, Juli 2014

Kepala Sekolah

Drs. Sungkono

NIP. 19590704 197911 1 002



FORMULIR		Kode Dok.	WK1/PPP/FO-001
BUKU AGENDA GURU		Status Revisi	01
		Halaman	Idari1
		TanggalTerbit	1 Juli 2014

BUKU AGENDA GURU

Mata Pelajaran : Pembuatan Pola

Nama Mahasiswa PPL : Ratna Isnadewi

No	Hari Tanggal	Jam ke	Kelas	Rencana Kegiatan (Tulis ringkas rencana kegiatan, materi pokok, sumber belajar dll)	Pelaksanaan Kegiatan (Tulis pelaksanaan dan tindak lanjut)	No. Absen Siswa			Jml siswa tdk hadir
						S	I	A	
1	Kamis, 21 Juli 2016	4-7	XI BB3	Pembuatan pola blus sesuai desain 1	Pembuatan pola blus sesuai desain 1				0
2	Selasa, 26 Juli 2016	1-4	XI BB4	Pembuatan pola blus sesuai desain 2	Pembuatan pola blus sesuai desain 2	12			1
3	Kamis, 28 Juli 2016	4-7	XI BB3	Pembuatan pola blus sesuai desain 2	Pembuatan pola blus sesuai desain 2				0
4	Selasa, 02 Agustus 2016	1-4	XI BB4	Pembuatan pola blus sesuai desain 3	Pembuatan pola blus sesuai desain 3	19			1

5	Kamis, Agustus 2016	04	4-7	XI BB3	Pembuatan pola blus sesuai desain 3	Pembuatan pola blus sesuai desain 3			0
6	Selasa, 9 Agustus 2016		1-4	XI BB4	Tes teori Tes praktek	Tes teori Tes praktek			0
7	Kamis, Agustus 2016	11	4-7	XI BB3	Tes teori Tes praktek	Tes teori Tes praktek			0
8	Selasa, Agustus 2016	16	1-4	XI BB4	Pembuatan pola blus sesuai desain 4	Pembuatan pola blus sesuai desain 4	12		1
9	Kamis, Agustus 2016	18	4-7	XI BB3	Pembuatan pola blus sesuai desain 4	Pembuatan pola blus sesuai desain 4	21		1
10	Selasa, Agustus 2016	23	1-4	XI BB4	Merumuskan teknik merubah pola kemeja sesuai desain Merubah pola kemeja sesuai desain	Merumuskan teknik merubah pola kemeja sesuai desain Merubah pola kemeja sesuai desain	24		1
11	Kamis, Agustus 2016	25	4-7	XI BB3	Merumuskan teknik merubah pola kemeja sesuai desain Merubah pola kemeja sesuai desain	Merumuskan teknik merubah pola kemeja sesuai desain Merubah pola kemeja sesuai desain			0
12	Selasa,	30	1-4	XI	Merumuskan teknik pembuatan	Merumuskan teknik pembuatan		24	1

	Agustus 2016		BB4	sampel blus	sampel blus				
13	Selasa, September 2016	6	1-4 XI BB4	Menyesuaikan pola rok sesuai ukuran standar (grading) Membuat pola rok sesuai ukuran standar	Menyesuaikan pola rok sesuai ukuran standar (grading) Membuat pola rok sesuai ukuran standar				0
14	Kamis, September 2016	8	4-7 XI BB3	Menyesuaikan pola rok sesuai ukuran standar (grading) Membuat pola rok sesuai ukuran standar	Menyesuaikan pola rok sesuai ukuran standar (grading) Membuat pola rok sesuai ukuran standar				0

Purworejo, September 2016

Mengetahui,

Guru Pembimbing

Mahasiswa PPL

Dra. Ning Riyanti

Ratna Isnadewi

NIP.19581126 198503 2 005

NIM.13513241004

	FORMULIR	Kode Dok.	WK1/PPP/FO-002
	DAFTAR HADIR SISWA	Status Revisi	01
		Halaman	1 dari 1
		Tanggal Terbit	1 Juli 2014

DAFTAR HADIR SISWA

Nama Sekolah : SMK Negeri 3 Purworejo

Mata Pelajaran : Pembuatan Pola

Kelas/Semester : XI BB3/3

Tahun Pelajaran : 2016/2017

No	NIS	Nama Siswa	Tanggal/Bulan								Absensi			Jumlah
			21/7	28/7	4/8	11/8	18/8	25/8	1/9	8/9	S	I	A	
1	8360	Lutfi Putri A	√	√	√	√	√	√	√	√				
2	8361	Meida Riyana W	√	√	√	√	√	√	√	√				
3	8362	Muhimaturzakiah	√	√	√	√	√	√	√	√				
4	8363	Nela Adhiba	√	√	√	√	√	√	√	√				
5	8364	Niken Anisa	√	√	√	√	√	√	√	√				
6	8365	Niken Sunarmi	√	√	√	√	√	√	√	√				
7	8366	Putri Agustina	√	√	√	√	√	√	√	√				
8	8367	Rindra Bunga A	√	√	√	√	√	√	√	√				
9	8368	Riwi Nofika P	√	√	√	√	√	√	√	√				
10	8369	Septiana A	√	√	√	√	√	√	√	√				
11	8370	Shinta Nurbaiti	√	√	√	√	√	√	√	√				
12	8371	Sofyana Eka S	√	√	√	√	√	√	√	√				
13	8372	Tri Utami	√	√	√	√	√	√	√	√				
14	8373	Umi Wachidah	√	√	√	√	√	√	√	√				
15	8374	Widiastuti	√	√	√	√	√	√	√	√				
16	8375	Yangimatul L	√	√	√	√	√	√	√	√				
17	8376	Agnis Dwi P N	√	√	√	√	√	√	√	√				
18	8377	Ainul Balqis	√	√	√	√	√	√	√	√				
19	8378	Aprilia Dwi C	√	√	√	√	√	√	√	√				
20	8379	Candya Widiasti	√	√	√	√	√	√	√	√				
21	8380	Desma Putri P	√	√	√	√	s	√	√	√	1			1

	FORMULIR	Kode Dok.	WK1/PPP/FO-002
	DAFTAR HADIR SISWA	Status Revisi	01
		Halaman	2dari1
		Tanggal Terbit	1 Juli 2014

22	8381	Destiyanti	√	√	√	√	√	√	√	√				
23	8382	Dian Lianasari	√	√	√	√	√	√	√	√				
24	8383	Febriana Lestari	√	√	√	√	√	√	√	√				

Keterangan :

S : Sakit

I : Izin

A : Alpa

Purworejo, September 2016

Mengetahui,
Guru Pembimbing

Mahasiswa PPL

Dra. Ning Riyanti
NIP.19581126 198503 2 005

Ratna Isnadewi
NIM.13513241004

	FORMULIR	Kode Dok.	WK1/PPP/FO-002
	DAFTAR HADIR SISWA	Status Revisi	01
		Halaman	3dari1
		Tanggal Terbit	1 Juli 2014

DAFTAR HADIR SISWA

Nama Sekolah : SMK Negeri 3 Purworejo

Mata Pelajaran : Pembuatan Pola

Kelas/Semester : XI BB4/3

Tahun Pelajaran :2016/2017

No	NIS	Nama Siswa	Tanggal/Bulan							Absensi			Jumlah	
			1	2			1		6	S	I	A		
			9/7	6/7	2/8	9/8	6/8	23/8	30/8					/9
1	8384	Fifi Dwi A	√	√	√	√	√	√	√	√				
2	8385	Fitri N	√	√	√	√	√	√	√	√				
3	8386	Giyanti	√	√	√	√	√	√	√	√				
4	8387	Heni S	√	√	√	√	√	√	√	√				
5	8388	Ika Y	√	√	√	√	√	√	√	√				
6	8389	Inna Lailiya	√	√	√	√	√	√	√	√				
7	8390	Isnaini N S	√	√	s	√	√	√	√	√	1			1
8	8391	Lailatul M	√	√	√	√	√	√	√	√				
9	8392	Legiyatmi	√	√	√	√	√	√	√	√				
10	8393	Lina B M	√	√	√	√	√	√	√	√				
11	8394	Lisa H	√	√	√	√	√	√	√	√				
12	8395	Nana J	√	S	√	√	S	√	√	√	2			2
13	8396	Nur F	√	√	√	√	√	√	√	√				
14	8397	Ratna A S	√	√	√	√	√	√	√	√				
15	8398	Ratna F	√	√	√	√	√	√	√	√				
16	8399	Restu D	√	√	√	√	√	√	√	√				
17	8400	Rini C	√	√	√	√	√	√	√	√				
18	8401	Rismawati	√	√	√	√	√	√	√	√				
19	8402	Septi A	√	√	s	√	√	√	√	√	1			1
20	8403	Sofiana N A	√	√	√	√	√	√	√	√				

	FORMULIR	Kode Dok.	WK1/PPP/FO-002
	DAFTAR HADIR SISWA	Status Revisi	01
		Halaman	4dari1
		Tanggal Terbit	1 Juli 2014

21	8404	Sri Lestari	√	√	√	√	√	√	√	√				
22	8405	Vatma W	√	√	√	√	√	√	√	√				
23	8406	Vera W	√	√	√	√	√	√	√	√				
24	8407	Wanda A S	√	√	√	√	√	S	A	√	1		1	2

Keterangan :

S : Sakit

I : Izin

A : Alpa

Purworejo, September 2016

Mengetahui,
Guru Pembimbing

Mahasiswa PPL

Dra. Ning Riyanti
NIP.19581126 198503 2 005

Ratna Isnadewi
NIM.13513241004

**FORMULIR**

Kode Dok. WK1/PPP/FO-003

Status Revisi 01

Halaman 1 dari 1

Tanggal Terbit 1 Juli 2014

CATATAN KEMAJUAN KELAS**CATATAN KEMAJUAN KELAS**

Nama Sekolah : SMK Negeri 3 Purworejo

Kelas/Semester : XI BB 3

Th. Ajaran : 2016/201

Hari / Tanggal : Kamis, 21 Juli 2016

Jam Ke	Nama Mahasiswa PPL	Mata Pelajaran	Materi	Kegiatan Pembelajaran	Catatan Kehadiran Siswa	Tandatangan Guru
1	Ratna Isnadewi	Pembuatan Pola	Pembuatan Pola Blus sesuai Desain	Analisis desain 1 Merubah pola	24	
2	Ratna Isnadewi	Pembuatan Pola		Membentuk kerah Membentuk lengan	24	
3	Ratna Isnadewi	Pembuatan Pola			24	
4	Ratna Isnadewi	Pembuatan Pola			24	

**FORMULIR**

Kode Dok. WK1/PPP/FO-003

Status Revisi 01

Halaman 2dari1

TanggalTerbit 1 Juli 2014

CATATAN KEMAJUAN KELAS**CATATAN KEMAJUAN KELAS**

Nama Sekolah : SMK Negeri 3 Purworejo

Kelas/Semester : XI BB 3

Th. Ajaran : 2016/2017

Hari / Tanggal : Kamis, 04 Agustus 2016

Jam Ke	Nama Mahasiswa PPL	Mata Pelajaran	Materi	Kegiatan Pembelajaran	Catatan Kehadiran Siswa	Tandatangan Guru
1	Ratna Isnadewi	Pembuatan Pola	Pembuatan Pola Blus sesuai Desain	Analisis desain 3 Merubah pola	24	
2	Ratna Isnadewi	Pembuatan Pola		Membentuk kerah	24	
3	Ratna Isnadewi	Pembuatan Pola		Membentuk lengan	24	
4	Ratna Isnadewi	Pembuatan Pola			24	



FORMULIR		Kode Dok.	WK1/PPP/FO-003
CATATAN KEMAJUAN KELAS		Status Revisi	01
		Halaman	3dari1
		TanggalTerbit	1 Juli 2014

CATATAN KEMAJUAN KELAS

Nama Sekolah : SMK Negeri 3 Purworejo
Kelas/Semester : XI BB 3
Th. Ajaran : 2016/2017
Hari / Tanggal : Kamis, 11 Agustus 2016

Jam Ke	Nama Mahasiswa PPL	Mata Pelajaran	Materi	Kegiatan Pembelajaran	Catatan Kehadiran Siswa	Tandatangan Guru
1	Ratna Isnadewi	Pembuatan Pola	Pembuatan Pola Blus sesuai Desain	Tes Teori dan Tes Praktik	24	
2	Ratna Isnadewi	Pembuatan Pola			24	
3	Ratna Isnadewi	Pembuatan Pola			24	
4	Ratna Isnadewi	Pembuatan Pola			24	

**FORMULIR****CATATAN KEMAJUAN KELAS**

Kode Dok.	WK1/PPP/FO-003
Status Revisi	01
Halaman	4dari1
TanggalTerbit	1 Juli 2014

CATATAN KEMAJUAN KELAS

Nama Sekolah : SMK Negeri 3 Purworejo
Kelas/Semester : XI BB 3
Th. Ajaran : 2016/2017
Hari / Tanggal : Kamis, 18 agustus 2016

Jam Ke	Nama Mahasiswa PPL	Mata Pelajaran	Materi	Kegiatan Pembelajaran	Catatan Kehadiran Siswa	Tandatangan Guru
1	Ratna Isnadewi	Pembuatan Pola	Pembuatan Pola Bius sesuai Desain	Analisis desain 4 Merubah pola	23	
2	Ratna Isnadewi	Pembuatan Pola		Membentuk kerah	23	
3	Ratna Isnadewi	Pembuatan Pola		Membentuk lengan	23	
4	Ratna Isnadewi	Pembuatan Pola			23	

**FORMULIR**

Kode Dok. WK1/PPP/FO-003

Status Revisi 01

Halaman 5dari1

TanggalTerbit 1 Juli 2014

CATATAN KEMAJUAN KELAS**CATATAN KEMAJUAN KELAS**

Nama Sekolah : SMK Negeri 3 Purworejo

Kelas/Semester : XI BB 3

Th. Ajaran : 2016/2017

Hari / Tanggal : Kamis, 25 Agustus 2016

Jam Ke	Nama Mahasiswa PPL	Mata Pelajaran	Materi	Kegiatan Pembelajaran	Catatan Kehadiran Siswa	Tandatangan Guru
1	Ratna Isnadewi	Pembuatan Pola	Teknik merubah pola kemeja sesuai desain	Analisis desain Membuat pola dasar	24	
2	Ratna Isnadewi	Pembuatan Pola		Merubah pola Membuat kerah	24	
3	Ratna Isnadewi	Pembuatan Pola		Membuat lengan serta manset	24	
4	Ratna Isnadewi	Pembuatan Pola			24	

**FORMULIR**

Kode Dok.

WK1/PPP/FO-003

Status Revisi

01

Halaman

6dari1

TanggalTerbit

1 Juli 2014

CATATAN KEMAJUAN KELAS**CATATAN KEMAJUAN KELAS**

Nama Sekolah : SMK Negeri 3 Purworejo

Kelas/Semester : XI BB 3

Th. Ajaran : 2016/2017

Hari / Tanggal : Kamis, 28 Juli 2016

Jam Ke	Nama Mahasiswa PPL	Mata Pelajaran	Materi	Kegiatan Pembelajaran	Catatan Kehadiran Siswa	Tandatangan Guru
1	Ratna Isnadewi	Pembuatan Pola	Pembuatan Pola Blus sesuai Desain	Analisis desain 2 Merubah pola	24	
2	Ratna Isnadewi	Pembuatan Pola		Membentuk kerah	24	
3	Ratna Isnadewi	Pembuatan Pola		Membentuk lengan	24	
4	Ratna Isnadewi	Pembuatan Pola		Membentuk peplum	24	

**FORMULIR**

Kode Dok. WK1/PPP/FO-003

Status Revisi 01

Halaman 7dari1

TanggalTerbit 1 Juli 2014

CATATAN KEMAJUAN KELAS**CATATAN KEMAJUAN KELAS**

Nama Sekolah : SMK Negeri 3 Purworejo

Kelas/Semester : XI BB 3

Th. Ajaran : 2016/2017

Hari / Tanggal : Kamis, 08 September 2016

Jam Ke	Nama Guru	Mata Pelajaran	Materi	Kegiatan Pembelajaran	Catatan Kehadiran Siswa	Tandatangan Guru
1	Ratna Isnadewi	Pembuatan Pola	Menyesuaikan pola rok sesuai ukuran standar	Membesar dan mengecilkan pola rok dari M ke L dan dari M ke S	24	
2	Ratna Isnadewi	Pembuatan Pola			24	
3	Ratna Isnadewi	Pembuatan Pola			24	
4	Ratna Isnadewi	Pembuatan Pola			24	

Purworejo, September 2016

Mengetahui,

Guru Pembimbing

Mahasiswa PPL

Dra. Ning Riyanti

Ratna Isnadewi



FORMULIR

CATATAN KEMAJUAN KELAS

Kode Dok.	WK1/PPP/FO-003
Status Revisi	01
Halaman	8dari1
TanggalTerbit	1 Juli 2014

[Type text]

FORMULIR		Kode Dok.	WK1/PPP/FO-003
 CATATAN KEMAJUAN KELAS		Status Revisi	01
		Halaman	1 dari 1
		Tanggal Terbit	1 Juli 2014

CATATAN KEMAJUAN KELAS

Nama Sekolah : SMK Negeri 3 Purworejo

Kelas/Semester : XI BB 4

Th. Ajaran : 2016/2017

Hari / Tanggal : Selasa, 26 Juli 2016

Jam Ke	Nama Mahasiswa PPL	Mata Pelajaran	Materi	Kegiatan Pembelajaran	Catatan Kehadiran Siswa	Tandatangan Guru
1	Ratna Isnadewi	Pembuatan Pola	Pembuatan Pola Blus sesuai Desain	Analisis desain 2 Merubah pola	23	
2	Ratna Isnadewi	Pembuatan Pola		Membentuk kerah	23	
3	Ratna Isnadewi	Pembuatan Pola		Membentuk lengan	23	
4	Ratna Isnadewi	Pembuatan Pola		Membentuk peplum	23	

[Type text]

FORMULIR		Kode Dok.	WK1/PPP/FO-003
 CATATAN KEMAJUAN KELAS		Status Revisi	01
		Halaman	2dari1
		TanggalTerbit	1 Juli 2014

CATATAN KEMAJUAN KELAS

Nama Sekolah : SMK Negeri 3 Purworejo

Kelas/Semester : XI BB 4

Th. Ajaran : 2016/2017

Hari / Tanggal : Selasa, 02 Agustus 2016

Jam Ke	Nama Mahasiswa PPL	Mata Pelajaran	Materi	Kegiatan Pembelajaran	Catatan Kehadiran Siswa	Tandatangan Guru
1	Ratna Isnadewi	Pembuatan Pola	Pembuatan Pola Blus sesuai Desain	Analisis desain 3 Merubah pola	22	
2	Ratna Isnadewi	Pembuatan Pola		Membentuk kerah	22	
3	Ratna Isnadewi	Pembuatan Pola		Membentuk lengan	22	
4	Ratna Isnadewi	Pembuatan Pola			22	

[Type text]

FORMULIR		Kode Dok.	WK1/PPP/FO-003
 CATATAN KEMAJUAN KELAS		Status Revisi	01
		Halaman	3dari1
		TanggalTerbit	1 Juli 2014

CATATAN KEMAJUAN KELAS

Nama Sekolah : SMK Negeri 3 Purworejo

Kelas/Semester : XI BB 4

Th. Ajaran : 2016/2017

Hari / Tanggal : Selasa, 9 Agustus 2016

Jam Ke	Nama Mahasiswa PPL	Mata Pelajaran	Materi	Kegiatan Pembelajaran	Catatan Kehadiran Siswa	Tandatangan Guru
1	Ratna Isnadewi	Pembuatan Pola	Pembuatan Pola Blus sesuai Desain	Tes Teori dan Tes Praktik	23	
2	Ratna Isnadewi	Pembuatan Pola			23	
3	Ratna Isnadewi	Pembuatan Pola			23	
4	Ratna Isnadewi	Pembuatan Pola			23	

[Type text]

FORMULIR		Kode Dok.	WK1/PPP/FO-003
 CATATAN KEMAJUAN KELAS		Status Revisi	01
		Halaman	4dari1
		TanggalTerbit	1 Juli 2014

CATATAN KEMAJUAN KELAS

Nama Sekolah : SMK Negeri 3 Purworejo

Kelas/Semester : XI BB 4

Th. Ajaran : 2016/2017

Hari / Tanggal : Selasa, 16 agustus 2016

Jam Ke	Nama Mahasiswa PPL	Mata Pelajaran	Materi	Kegiatan Pembelajaran	Catatan Kehadiran Siswa	Tandatangan Guru
1	Ratna Isnadewi	Pembuatan Pola	Pembuatan Pola Blus sesuai Desain	Analisis desain 4 Merubah pola	23	
2	Ratna Isnadewi	Pembuatan Pola		Membentuk kerah	23	
3	Ratna Isnadewi	Pembuatan Pola		Membentuk lengan	23	
4	Ratna Isnadewi	Pembuatan Pola			23	

[Type text]

FORMULIR		Kode Dok.	WK1/PPP/FO-003
 CATATAN KEMAJUAN KELAS		Status Revisi	01
		Halaman	5dari1
		TanggalTerbit	1 Juli 2014

CATATAN KEMAJUAN KELAS

Nama Sekolah : SMK Negeri 3 Purworejo

Kelas/Semester : XI BB 4

Th. Ajaran : 2016/2017

Hari / Tanggal : Selasa, 23 Agustus 2016

Jam Ke	Nama Mahasiswa PPL	Mata Pelajaran	Materi	Kegiatan Pembelajaran	Catatan Kehadiran Siswa	Tandatangan Guru
1	Ratna Isnadewi	Pembuatan Pola	Teknik merubah pola kemeja sesuai desain	Analisis desain Membuat pola dasar	23	
2	Ratna Isnadewi	Pembuatan Pola		Merubah pola	23	
3	Ratna Isnadewi	Pembuatan Pola		Membuat kerah	23	
4	Ratna Isnadewi	Pembuatan Pola		Membuat lengan serta manset	23	

[Type text]

FORMULIR		Kode Dok.	WK1/PPP/FO-003
 CATATAN KEMAJUAN KELAS		Status Revisi	01
		Halaman	6dari1
		TanggalTerbit	1 Juli 2014

CATATAN KEMAJUAN KELAS

Nama Sekolah : SMK Negeri 3 Purworejo
Kelas/Semester : XI BB 4
Th. Ajaran : 2016/2017
Hari / Tanggal : Selasa, 30 Agustus 2016

Jam Ke	Nama Guru	Mata Pelajaran	Materi	Kegiatan Pembelajaran	Catatan Kehadiran Siswa	Tandatangan Guru
1	Ratna Isnadewi	Pembuatan Pola	Merumuskan Teknik Pembuatan sampel blus	Desain produksi Alat kerja sampel blus,	23	
2	Ratna Isnadewi			Memotong bahan,	23	
3	Ratna Isnadewi			Memberi tanda jahitan, Pengepresan bahan pengisi	23	
4	Ratna Isnadewi					

[Type text]

FORMULIR		Kode Dok.	WK1/PPP/FO-003
 CATATAN KEMAJUAN KELAS		Status Revisi	01
		Halaman	7dari 1
		Tanggal/Terbit	1 Juli 2014

CATATAN KEMAJUAN KELAS

Nama Sekolah : SMK Negeri 3 Purworejo
Kelas/Semester : XI BB 4
Th. Ajaran : 2016/2017
Hari / Tanggal : Selasa, 06 September 2016

Jam Ke	Nama Guru	Mata Pelajaran	Materi	Kegiatan Pembelajaran	Catatan Kehadiran Siswa	Tandatangan Guru
1	Ratna Isnadewi	Pembuatan Pola	Mengesuaikan pola rok	Membesar dan	24	
2	Ratna Isnadewi	Pembuatan Pola	sesuai ukuran standar	mengcilkan pola rok dari	24	
3	Ratna Isnadewi	Pembuatan Pola		M ke L dan dari M ke S	24	
4	Ratna Isnadewi	Pembuatan Pola			24	

Purworejo, September 2016

Mengetahui,

Guru Pembimbing

Mahasiswa PPL

Dra. Ning Riyanti

Ratna Isnadewi

[Type text]

	FORMULIR		Kode Dok.	WK1/PPP/FO-003
	CATATAN KEMAJUAN KELAS		Status Revisi	01
			Halaman	8 dari 1
			Tanggal Terbit	1 Juli 2014

	FORMULIR	Kode Dok.	WK1/PPP/FO-004
	CATATAN HAMBATAN BELAJAR SISWA	Status Revisi	01
		Halaman	1 dari 1
		Tanggal Terbit	1 Juli 2014

CATATAN HAMBATAN BELAJAR SISWA

Nama Sekolah : SMK NEGERI 3 PURWOREJO

Semester/Tahun : 3 /2016/2017

No	Hari/Tgl	Nama Siswa	Kelas	Uraian Hambatan	Tindak lanjut
1.	Selasa, 16 Agustus 2016	Vera	XI BB4	Kesulitan dalam menerima pelajaran	Dibimbing saat menerangkan materi baru
2.	Kamis, 18 Agustus 2016	Niken Anisa	XI BB3	Kesulitan dalam menerima pelajaran	Dibimbing saat menerangkan materi baru
3.	Selasa, 6 September 2016	Wanda	XI BB4	Alpa pada tanggal 30 Agustus 2016	Dibimbing pada materi praktek yang belum dilaksanakan

* Jika belum dapat diselesaikan

Laporkan kepada kepala sekolah hambatan yang tidak dapat diselesaikan secara mandiri

Mengetahui,
Guru Pembimbing

Dra. Ning Riyanti
NIP.19581126 198503 2 005

Purworejo, September 2016

Mahasiswa PPL

Ratna Isnadewi
NIM.13513241004

ANALISIS HASIL ULANGAN

Mata Pelajaran : Pembuatan Pola
Standar Kompetensi :
Kelas/ Semester : XI/3
Tahun Pelajaran :2016/2017
Ulangan Harian Ke- : 1
Tanggal : 9 Agustus 2016
Jumlah Soal : 5
Jumlah Peserta : 24
KKM : 75

No.	Nomor soal	1	2	3	4	5	Jumlah Skor	% Ketercapaian	Ketuntasan	
	Skor ideal	15	20	20	20	25			Ya	Tidak
	Nama Siswa									
1	Lutfi Putri Andini	15	12	8	20	13	68	68.00	-	√
2	Meida Riyana Wijayanti	15	16	8	16	17	72	72.00	-	√
3	Muhimaturzakiah	12	16	8	16	9	61	61.00	-	√
4	Nela Adhiba	15	16	8	15		54	54.00	-	√
5	Niken Anisa	15	16	8	16	17	72	72.00	-	√
6	Niken Sunarmi	10	16	8	16	13	63	63.00	-	√
7	Putri Agustina	5	16	15	20	13	69	69.00	-	√
8	Rindra Bunga Aulia	14	12	8	15	17	66	66.00	-	√
9	Riwi Nofika Putri	15	16	8	20	17	76	76.00	√	-
10	Septiana Ambarwati	10	16	8	16	17	67	67.00	-	√
11	Shinta Nurbaiti	15	16	8	16	9	64	64.00	-	√
12	Sofyana Eka Saputri	10	16	8	20	21	75	75.00	√	-
13	Tri Utami	15	16	8	16	9	64	64.00	-	√
14	Umi Wachidah	10	16	8	20	21	75	75.00	√	-
15	Widiastuti	10	16	8	16	21	71	71.00	-	√
16	Yangimatul Laela	10	16	8	16		50	50.00	-	√
17	Agnis Dwi Purna Ningrum	10	17	8	16	9	60	60.00	-	√
18	Ainul Balqis	15	16	8	10	17	66	66.00	-	√
19	Aprilia Dwi Cahyani	10	8	8	16	25	67	67.00	-	√
20	Candya Widiasti	15	20	15	18	21	89	89.00	√	-
21	Desma Putri Priharti	15	16	8	16	13	68	68.00	-	√
22	Destiyanti	10	16	8	19	11	64	64.00	-	√
23	Dian Lianasari	15	16	8	19	17	75	75.00	√	-
24	Febriana Lestari	15	16	8	16	9	64	64.00	-	√
									5	19
	Jumlah Skor	301	373	206	404	336				
	Jumlah Skor Maks.Ideal	360	480	480	480	600				
	% Ketercapaian	0.84	0.78	0.43	0.84	0.56				

ANALISIS HASIL ULANGAN

Mata Pelajaran : Pembuatan Pola
Standar Kompetensi :
Kelas/ Semester : XIBB4/3
Tahun Pelajaran : 2016/2017
Ulangan Harian Ke- : 1
Tanggal : 9 Agustus 2016
Jumlah Soal : 5
Jumlah Peserta : 24
KKM : 75

No.	Nomor soal	1	2	3	4	5	Jumlah Skor	% Ketercapaian	Ketuntasan	
	Skor ideal	15	20	20	20	25			Ya	Tidak
	Nama Siswa									
1	Fifi Dwi Ardiyanti	10	20	20	10	17	77	77.00	√	-
2	Fitri Nurhayati	10	16	8	16	11	61	61.00	-	√
3	Giyanti	10	16	20	16	9	71	71.00	-	√
4	Heni Setyawati	10	16	8	16	17	67	67.00	-	√
5	Ika Yuliyanti	10	20	20	8	13	71	71.00	-	√
6	Inna Lailiya	5	16	15	12	21	69	69.00	-	√
7	Isnaini Nur Syafila'ah	10	20	20	16	13	79	79.00	√	-
8	Lailatul Ma'rifah	10	20	8	16	19	73	73.00	-	√
9	Legiyatmi	10	20	20	8	17	75	75.00	√	-
10	Lina Barokatul Masruroh	10	16	8	16	21	71	71.00	-	√
11	Lisa Hardianti	10	18	20	8	17	73	73.00	-	√
12	Nana Juitawati	10	18	17	8	13	66	66.00	-	√
13	Nur Fatimahg	10	20	8	16	9	63	63.00	-	√
14	Ratna Adilia Suryati	10	16	20	16	12	74	74.00	-	√
15	Ratna Februasih	10	16	15	18	21	80	80.00	√	-
16	Restu Dhivita	10	16	8	16	17	67	67.00	-	√
17	Rini Criswanti	10	16	8	16	21	71	71.00	-	√
18	Rismawati	8	14	20	16	17	75	75.00	√	-
19	Septi Aprilianingsih	10	16	8	12	17	63	63.00	-	√
20	Sofiana Nur Annisa	10	16	15	16	25	82	82.00	√	-
21	Sri Lestari	10	16	20	8	9	63	63.00	-	√
22	Vatma Widaryani	10	8	20	8	17	63	63.00	-	√
23	Vera Wahyuningsih	8	20	20	10	21	79	79.00	√	-
24	Wanda Almaratus Sholikah	10	16	20	10	21	77	77.00	√	-
									8	16
Jumlah Skor		231	406	366	312	395				
Jumlah Skor Maks.Ideal		360	480	480	480	600				
% Ketercapaian		0.64	0.85	0.76	0.65	0.66				

TINDAK LANJUT ANALISIS BUTIR SOAL

Hasil dan tindak lanjut dari Analisis Butir Soal adalah sebagai berikut:

NOMOR SOAL	% SKOR KETERCAPAIAN BUTIR SOAL	KATEGORI SOAL*	TINDAK LANJUT**
1.	64%	Sedang	Digunakan
2.	85%	Mudah	Digunakan
3.	76%	Mudah	Digunakan
4.	65%	Sedang	Digunakan
5.	66%	Sedang	Digunakan

Catatan:

KATEGORI SOAL*	TINDAK LANJUT**
0 – 4,9 % = Sangat Sukar	Sangat Sukar = Direvisi
5 – 49,9 % = Sukar	Sukar = Digunakan
50 – 74,9 % = Sedang	Sedang = Digunakan
75 – 95,9 % = Mudah	Mudah = Digunakan
96 – 100 % = Sangat mudah	Sangat mudah = Direvisi

Mengetahui,
Guru Pembimbing

Dra. Ning Riyanti
NIP.19581126 198503 2 005

Purworejo, September 2016

Mahasiswa PPL

Ratna Isnadewi
NIM.13513241004

TINDAK LANJUT ANALISIS BUTIR SOAL

Hasil dan tindak lanjut dari Analisis Butir Soal adalah sebagai berikut:

NOMOR SOAL	% SKOR KETERCAPAIAN BUTIR SOAL	KATEGORI SOAL*	TINDAK LANJUT**
1.	84%	Mudah	digunakan
2.	78%	Mudah	digunakan
3.	43%	sukar	digunakan
4.	84%	Mudah	digunakan
5.	56%	sedang	digunakan

Catatan:

KATEGORI SOAL*	TINDAK LANJUT**
0 – 4,9 % = Sangat Sukar	Sangat Sukar = Direvisi
5 – 49,9 % = Sukar	Sukar = Digunakan
50 – 74,9 % = Sedang	Sedang = Digunakan
75 – 95,9 % = Mudah	Mudah = Digunakan
96 – 100 % = Sangat mudah	Sangat mudah = Direvisi

Mengetahui,
Guru Pembimbing

Dra. Ning Riyanti
NIP.19581126 198503 2 005

Purworejo, September 2016

Mahasiswa PPL

Ratna Isnadewi
NIM.13513241004

DAYA SERAP SISWA

1. Mata Pelajaran : Pembuatan Pola
2. Kompetensi Inti : KI 3
3. Kompetensi Dasar : Merumuskan teknik merubah pola blus sesuai desain
4. Materi Pokok : Pengertian blus
Identifikasi desain blus
5. Tanggal Test : 9 Agustus 2016
6. JENIS TES : ULANGAN HARIAN
7. Kelas : XI BB 4
8. Jumlah Siswa : 24
9. Jumlah Absen : -
10. Jumlah Pengikut Test :24

<i>NILAI</i> (A)	<i>JUMLAH SISWA</i> (B)	<i>JUMLAH</i> (A X B)	<i>KETERANGAN</i>
82	1	82	<p>DAYA SERAP SISWA :</p> $\frac{1710}{100 \times 24} \times 100\%$ $= 71,25\%$
80	1	80	
79	2	158	
77	2	154	
75	2	150	
74	1	74	
73	2	146	
71	4	284	
69	1	69	
67	2	134	
66	1	66	
63	4	252	
61	1	61	
JUMLAH		1710	

DAYA SERAP SISWA

1. Mata Pelajaran : Pembuatan Pola
2. Kompetensi Inti : KI 3
3. Kompetensi Dasar : Merumuskan teknik merubah pola blus sesuai desain
4. Materi Pokok : Pengertian blus
Identifikasi desain blus
5. Tanggal Test : 11 Agustus 2016
6. JENIS TES : ULANGAN HARIAN
7. Kelas : XI BB 3
8. Jumlah Siswa : 24
9. Jumlah Absen : -
10. Jumlah Pengikut Test :24

<i>NILAI</i> (A)	<i>JUMLAH SISWA</i> (B)	<i>JUMLAH</i> (A X B)	<i>KETERANGAN</i>
50	1	50	<p>DAYA SERAP SISWA :</p> $\frac{1620}{100 \times 24} \times 100\% = 67,5\%$
54	1	54	
60	1	60	
61	1	61	
63	1	63	
64	4	256	
66	2	132	
67	2	134	
68	2	136	
69	1	69	
71	1	71	
72	2	144	
75	3	225	
76	1	76	
89	1	89	
JUMLAH		1620	

Purworejo, September 2016

Mengetahui,
Guru Pembimbing

Mahasiswa PPL

Dra. Ning Riyanti
NIP.19581126 198503 2 005

Ratna Isnadewi
NIM.13513241004



PEMERINTAH KABUPATEN PURWOREJO
DINAS PENDIDIKAN,
KEBUDAYAAN, PEMUDA DAN OLAHRAGA
S M K NEGERI 3 PURWOREJO



Jalan R.A. Kartini Nomor 5 Purworejo 54113 Telepon (0275) 321268 Faksimili (0275)
325340

Website : www.smkn3pwr.sch.id Email : smkn3purworejo@ymail.com

BERITA ACARA
SERAH TERIMA HASIL PEKERJAAN
DARI GURU KEPADA PESERTA DIDIK

Pada hari ini Senin tanggal 29 bulan Agustus tahun 2016 bertempat di SMK Negeri 3 Purworejo telah dilaksanakan serah terima Hasil Pekerjaan : Ulangan Harian (UH) oleh :

1. N a m a Mahasiswa PPL : Ratna Isnadewi
N I M : 13513241004
Jabatan : Mahasiswa PPL
Alamat Kantor : Jl. Kartini No. 5 Purworejo

Selanjutnya disebut Pihak Pertama.

2. N a m a Peserta Didik : Giyanti
N I S : 8386
Kelas (Rombel) : XI BB 4
Jabatan : Ketua Kelas

Selanjutnya disebut Pihak Kedua, yang mewakili Peserta Didik satu Rombongan Belajar (Rombel).

Dengan ketentuan bahwa :

1. Pihak Pertama menyerahkan kepada Pihak Kedua Hasil Pekerjaan : UH :
- 1). Mata Pelajaran : Pembuatan Pola
 - 2). Kelas : XI BB 4
 - 3). SK / KD (Materi) : 3.1 Merumuskanteknik merubah pola blus sesuai desain

- 4.1 Membuat pola blus
sesuai desain
- 4). Jumlah Peserta Didik keseluruhan : 24 orang
5). Jumlah Hasil Pekerjaan : 24 eksemplar
6). Jumlah Peserta Didik yang perbaikan : 19 orang
7). Jumlah Peserta Didik yang pengayaan : 5 orang
2. Pihak Kedua menerima Hasil Pekerjaan : UH tersebut dengan penuh tanggung jawab untuk disampaikan kepada teman satu Rombelnya.

Purworejo, September 2016

Ketua kelas

Mahasiswa PPL

Gianti

Ratna Isnadewi
NIM.13513241004

Mengetahui,
Guru Pembimbing

Dra. Ning Riyanti
NIP.19581126 198503 2 005

WK1/AHP/FO-003

01 Juli 2014



PEMERINTAH KABUPATEN PURWOREJO
DINAS PENDIDIKAN,
KEBUDAYAAN, PEMUDA DAN OLAHRAGA



S M K NEGERI 3 PURWOREJO

Jalan R.A. Kartini Nomor 5 Purworejo 54113 Telepon (0275) 321268 Faksimili (0275)
325340

Website : www.smkn3pwr.sch.id Email : smkn3purworejo@gmail.com

BERITA ACARA

SERAH TERIMA HASIL PEKERJAAN DARI GURU KEPADA PESERTA DIDIK

Pada hari ini Jumat tanggal 02 bulan September tahun 2016 bertempat di SMK Negeri 3 Purworejo telah dilaksanakan serah terima Hasil Pekerjaan : Ulangan Harian (UH) oleh :

1. N a m a Mahasiswa PPL : Ratna Isnadewi

N I M : 13513241004

Jabatan : Mahasiswa PPL

Alamat Kantor : Jl. Kartini No. 5 Purworejo

Selanjutnya disebut Pihak Pertama.

2. N a m a Peserta Didik : Sofyana Eka S

N I S : 8371

Kelas (Rombel) : XI BB 3

Jabatan : Ketua Kelas

Selanjutnya disebut Pihak Kedua, yang mewakili Peserta Didik satu Rombongan Belajar (Rombel).

Dengan ketentuan bahwa :

1. Pihak Pertama menyerahkan kepada Pihak Kedua Hasil Pekerjaan : UH :

1). Mata Pelajaran : Pembuatan Pola

2). Kelas : XI BB 3

3). SK / KD (Materi) : 3.1 Merumuskanteknik
merubah pola blus sesuai
desain

- 4.1 Membuat pola blus
sesuai desain
- 4). Jumlah Peserta Didik keseluruhan : 24 orang
5). Jumlah Hasil Pekerjaan : 24 eksemplar
6). Jumlah Peserta Didik yang perbaikan : 19 orang
7). Jumlah Peserta Didik yang pengayaan : 5 orang
2. Pihak Kedua menerima Hasil Pekerjaan : UH tersebut dengan penuh tanggung jawab untuk disampaikan kepada teman satu Rombelnya.

Purworejo, September 2016

Ketua kelas

Mahasiswa PPL

Sofyana Eka S

Ratna Isnadewi

NIM.13513241004

Mengetahui,
Guru Pembimbing

Dra. Ning Riyanti
NIP.19581126 198503 2 005

	FORMULIR	Kode Dok.	WK1/AHP/FO-005
		No. Revisi	01
	PROGRAM REMIDI	Halaman	1 dari 2
		Tanggal Berlaku	1 Juli 2014

Program Remidi

1. Nama Sekolah : SMK NEGERI 3 PURWOREJO
2. Mata Pelajaran : Pembuatan Pola
3. Kelas / Sem / TP : XI BB4/3/2016/2017
4. Kompetensi Dasar : 3.1. Merumuskan teknik merubah pola blus sesuai desain
4.1. Membuat pola blus sesuai desain
5. Waktu : 15.30-16.30
6. Tempat : Ruang Teori VII
7. Nama Siswa :
- | | | |
|--------------------|----------------------------|--------------------------|
| 1. Fitri Nurhayati | 7. Lailatul Ma'rifah | 13. Restu Dhivita |
| 2. Giyanti | 8. Lina Barokatul Masruroh | 14. Rini Criswanti |
| 3. Heni Setyawati | 9. Lisa Hardianti | 15. Septi Aprilianingsih |
| 4. Ika Yuliyanti | 10. Nana Juitawati | 16. Sri Lestari |
| 5. Inna Lailiya | 11. Nur Fatimah | 17. Vatma Widaryani |
| 6. Isnaiini N S | 12. Ratna Adilia Suryati | 18. Vera W |
| | | 19. Wanda A S |
8. Bentuk Remidi (pilih) : Tes Testulis
9. Rencana Pelaksanaan Tes Ulang : 29 Agustus 2016

Purworejo, September 2016

Mengetahui,

Guru Pembimbing

Mahasiswa PPL

Dra. Ning Riyanti

Ratna Isnadewi

NIP.19581126 198503 2 005

NIM.13513241004

	FORMULIR	Kode Dok.	WK1/AHP/FO-005
		No. Revisi	01
	PROGRAM REMIDI	Halaman	2 dari 2
		Tanggal Berlaku	1 Juli 2014

Program Remidi

1. Nama Sekolah : SMK NEGERI 3 PURWOREJO
2. Mata Pelajaran : Pembuatan Pola
3. Kelas / Sem / TP : XI BB3/3/2016/2017
4. Kompetensi Dasar : 3.1. Merumuskan teknik merubah pola blus sesuai desain
4.1. Membuat pola blus sesuai desain
5. Waktu : 12.15-13.15
6. Tempat : Ruang Teori VIII
7. Nama Siswa :
- | | | |
|---------------------|----------------|------------------|
| 1. Lutfi P A | 7. Putri A | 13. Yangimatul L |
| 2. Meida R | 8. Rimda B A | 14. Agnis D P N |
| 3. Muhimaturozakiah | 9. Septiana A | 15. Ainul B |
| 4. Nela A | 10. Shinta N | 16. Aprilia D C |
| 5. Niken A | 11. Tri Utami | 17. Desma P |
| 6. Niken S | 12. Widiastuti | 18. Destiyanti |
| | | 19. Febriana L |
8. Bentuk Remidi (pilih) : Tes Testulis
9. Rencana Pelaksanaan Tes Ulang : 02 September 2016

Purworejo, September 2016

Mengetahui,

Guru Pembimbing

Mahasiswa PPL

Dra. Ning Riyanti

Ratna Isnadewi

NIP.19581126 198503 2 005

NIM.13513241004

	FORMULIR	Kode Dok.	WK1/AHP/FO-006
		No. Revisi	01
	PROGRAM PENGAYAAN	Halaman	1 dari 2
		Tanggal Berlaku	1 Juli 2014

PROGRAM PENGAYAAN

1. Nama Sekolah : SMK Negeri 3 Purworejo
2. Mata Pelajaran : Pembuatan Pola
3. Kelas / Sem / TP : XIBB4/3/2016/2017
4. Kompetensi Dasar : 3.1.Merumuskan teknik merubah pola blus sesuai desain
5. Waktu : 15.30-16.30
6. Tempat : Ruang Teori VII
7. Nama Siswa

1. Fifi Dwi A	3. Ratna Februasih
2. Legiyatmi	4. Rismawati
	5. Sofiana Nur A
8. Bentuk Pengayaan (pilih) : soal teori
9. Rencana Pelaksanaan Tes Ulang : senin, 29 Agustus 2016

Purworejo, September 2016

Mengetahui,

Guru Pembimbing

Mahasiswa PPL

Dra. Ning Riyanti

Ratna Isnadewi

NIP.19581126 198503 2 005

NIM.13513241004

	FORMULIR	Kode Dok.	WK1/AHP/FO-006
		No. Revisi	01
	PROGRAM PENGAYAAN	Halaman	2 dari 2
		Tanggal Berlaku	1 Juli 2014

PROGRAM PENGAYAAN

1. Nama Sekolah : SMK Negeri 3 Purworejo
2. Mata Pelajaran : Pembuatan Pola
3. Kelas / Sem / TP : XIBB3/3/2016/2017
4. Kompetensi Dasar : 3.1.Merumuskan teknik merubah pola
blus
sesuai desain
5. Waktu : 12.15-13.15
6. Tempat : Ruang Teori VIII
7. Nama Siswa

1. Riwi N P	4. Candya W
2. Sofyana E S	5. Dian L
3. Umi W	
8. Bentuk Pengayaan (pilih) : soal teori
9. Rencana Pelaksanaan Tes Ulang : Jumat, 2 September 2016

Purworejo, September 2016

Mengetahui,

Guru Pembimbing

Mahasiswa PPL

Dra. Ning Riyanti

Ratna Isnadewi

NIP.19581126 198503 2 005

NIM.13513241004

Daftar Hadir Remidi

1. Nama Sekolah : SMK NEGERI 3 PURWOREJO
 2. Mata Pelajaran : Pembuatan Pola
 3. Kelas / Sem / TP : XI BB3/3/2016/2017
 4. Kompetensi Dasar : 3.1. Merumuskan teknik merubah pola blus sesuai desain
 4.1. Membuat pola blus sesuai desain
 5. Waktu : 15.30-16.30
 6. Tempat : Ruang Teori VI

No.	No. Induk	Nama Siswa	tanda tangan	
1	8360	Lutfi Putri A	1	
2	8361	Meida R W		2
3	8362	Muhimaturozakiyah	3	
4	8363	Nela Adhiba		4
5	8364	Niken Anisa	5	
6	8365	Niken Sunarmi		6
7	8366	Putri Agustina	7	
8	8367	Rinda Bunga A		8
9	8369	Septiana A	9	
10	8370	Shinta N		10
11	8372	Tri Utami	11	
12	8374	Widiastuti		12
13	8375	Yangimatul L	13	
14	8376	Agnis Dwi P N		14
15	8377	Ainul Balqis	15	
16	8378	Aprilia Dwi C		16
17	8380	Desma Putri P	17	
18	8381	Destiyanti		18
19	8383	Febriana L	19	

Purworejo, 29 Agustus 2016

Guru Pembimbing

Mahasiswa PPL

Dra. Ning Riyanti

Ratna Isnadewi

DAFTAR HADIR PENGAYAAN

Nama Sekolah : SMK Negeri 3 Purworejo
Mata Pelajaran : Pembuatan Pola
Kelas / Sem / TP : XIBB3/3/2016/2017
Kompetensi Dasar : Membuat pola blus sesuai desain
Waktu : 12.15-13.15
Tempat : Ruang Teori VIII

No.	No. Induk	Nama Siswa	Tanda Tangan	
1	8368	Riwi N P	1	
2	8371	Sofyana Eka S		2
3	8373	Umi Wachidah	3	
4	8379	Candya Widiasti		4
5	8382	Dian Lianasari	5	

Guru Pembimbing

Dra. Ning Riyanti

Purworejo, 29 Agustus 2016
Mahasiswa PPL

Ratna Isnadewi

Daftar Hadir Remidi

1. Nama Sekolah : SMK NEGERI 3 PURWOREJO
 2. Mata Pelajaran : Pembuatan Pola
 3. Kelas / Sem / TP : XI BB4/3/2016/2017
 4. Kompetensi Dasar : 3.1. Merumuskan teknik merubah pola blus sesuai desain
 4.1. Membuat pola blus sesuai desain
 5. Waktu : 15.30-16.30
 6. Tempat : Ruang Teori VII

No.	No. Induk	Nama Siswa	tanda tangan	
1	8385	Fitri Nurhayati	1	
2	8386	Giyanti		2
3	8387	Heni Setyawati	3	
4	8388	Ika Yuliyanti		4
5	8389	Inna Lailiya	5	
6	8390	Isnaini Nur Syafila'ah		6
7	8391	Lailatul Ma'rifah	7	
8	8393	Lina Barokatul Masruroh		8
9	8394	Lisa Hardianti	9	
10	8395	Nana Juitawati		10
11	8396	Nur Fatimah	11	
12	8397	Ratna Adilia Suryati		12
13	8399	Restu Dhivita	13	
14	8400	Rini Criswanti		14
15	8402	Septi Aprilianingsih	15	
16	8404	Sri Lestari		16
17	8405	Vatma Widaryani	17	
18	8406	Vera Wahyuningsih		18
19	8407	Wanda Almaratus Sholikah	19	

Guru Pembimbing

Dra. Ning Riyanti

Purworejo, 29 Agustus 2016
 Mahasiswa PPL

Ratna Isnadewi

DAFTAR HADIR PENGAYAAN

Nama Sekolah : SMK Negeri 3 Purworejo
Mata Pelajaran : Pembuatan Pola
Kelas / Sem / TP : XIBB4/3/2016/2017
Kompetensi Dasar : Membuat pola blus sesuai desain
Waktu : 15.30-16.30
Tempat : Ruang Teori VII

No.	No. Induk	Nama Siswa	Tanda Tangan	
1	8384	Fifi Dwi Ardiyanti	1	
2	8392	Legiyatmi		2
3	8398	Ratna Februasih	3	
4	8401	Rismawati		4
5	8403	Sofiana Nur Annisa	5	

Guru Pembimbing

Dra. Ning Riyanti

Purworejo, 29 Agustus 2016
Mahasiswa PPL

Ratna Isnadewi