

LAPORAN INDIVIDU

**PRAKTIK PENGALAMAN LAPANGAN (PPL)
DI SMK TAMANSISWA JETIS YOGYAKARTA
SEMESTER KHUSUS 2016/2017**

*Laporan ini guna memenuhi persyaratan dalam menempuh
Mata Kuliah PPL*



Disusun Oleh:

Nama : Ahmad Arif Dian Mulia

NIM : 13501241042

**PROGRAM STUDI PENDIDIKAN TEKNIK ELEKTRO-S1
JURUSAN PENDIDIKAN TEKNIK ELEKTRO
FAKULTAS TEKNIK
UNIVERSITAS NEGERI YOGYAKARTA
2016**

HALAMAN PENGESAHAN

Pengesahan Laporan Praktik Pengalaman Lapangan (PPL) di SMK Tamansiswa Jetis Yogyakarta :

Nama : Ahmad Arif Dian Mulia
NIM : 13501241042
Jurusan : Pendidikan Teknik Elektro
Prodi : Pendidikan Teknik Elektro
Fakultas : Teknik
Perguruan Tinggi : Universitas Negeri Yogyakarta

Telah melaksanakan kegiatan PPL di SMK Tamansiswa Jetis Yogyakarta dari tanggal 15 Juli s.d 15 September 2016. Hasil kegiatan termuat dalam Laporan Individu Praktik Pengalaman Lapangan (PPL) di SMK Tamansiswa Jetis Yogyakarta, yang akan disusun sesuai dengan PANDUAN PPL/MAGANG III PP PPL & PKL LPPMP UNY 2016 yang telah ditetapkan.

Yogyakarta, 15 September 2016

Menyetujui atau Mengesahkan :

DPL PPL UNY

Guru Pembimbing PPL

Dr. Haryanto, M.Pd., MT



Andrian Mustafa

NIP. 19620310 198601 1 001

Menyetujui

Kepala Sekolah

Koordinator PPL Sekolah

Drs. Musli Dahlan

Misdar, SE. MM.



KATA PENGANTAR

Puji syukur kehadiran Tuhan Yang Maha Esa yang telah melimpahkan rahmatNya sehingga penulis dapat melaksanakan kegiatan PPL 2016 di SMK Tamansiswa Jetis Yogyakarta dengan baik dan lancar serta dapat menyelesaikan penyusunan laporan PPL ini sesuai dengan waktu yang telah ditetapkan.

Kegiatan PPL termasuk dalam satu agenda rangkaian PPL UNY 2016 yang pada dasarnya telah dimulai sejak mahasiswa melakukan penerjunan ke sekolah dimana saat itu terjadi observasi kelas. Akan tetapi, dalam proses kegiatan pembelajarannya terlaksana sejak tanggal 15 Juli 2016 hingga 15 September 2016. Dan pada tahap penyusunan laporan kegiatan PPL ini merupakan akhir dari seluruh rangkaian kegiatan PPL UNY 2016.

Tujuan penyusunan laporan kegiatan Praktik Pengalaman Lapangan (PPL) ini adalah untuk memberikan gambaran secara global tentang keseluruhan rangkaian kegiatan PPL di SMK Tamansiswa Jetis Yogyakarta yang telah penulis laksanakan.

Penulis menyadari bahwa terselesaikannya laporan kegiatan PPL ini tidak lepas dari bantuan, bimbingan dan dukungan semua pihak. Pada kesempatan ini, dengan segala kerendahan hati sebagai ungkapan rasa syukur atas segala bantuan yang telah diberikan perkenankanlah penulis menyampaikan ucapan terima kasih kepada :

1. Bapak Dr. Haryanto, M.Pd.,MT selaku Dosen Pembimbing Lapangan (DPL) yang telah bersedia mendampingi dan memotivasi untuk melaksanakan kegiatan PPL di SMK Tamansiswa Jetis Yogyakarta dengan sebaik-baiknya.
2. Bapak Drs. Musli Dahlan selaku Kepala sekolah SMK Tamansiswa Jetis Yogyakarta beserta jajarannya yang telah memberikan kesempatan untuk dapat mengembangkan dan mengapresiasi kemampuan mahasiswa PPL untuk berperan serta dalam proses pendidikan yang dilangsungkan.
3. Bapak Misdar, SE., MM selaku Koordinator PPL di sekolah yang telah membantu kami dan membimbing kami dalam pelaksanaan PPL di sekolah.
4. Ibu Riyana Putri S.Pd, selaku ketua program studi Teknik Ketenagalistrikan dan yang telah menyambut dengan baik.
5. Bapak Andrian Mustafa S.Pd selaku Guru Pembimbing yang selalu memberikan kesempatan untuk praktek mengajar dan memberikan

bimbingan selama praktek mengajar dengan sabar di Jurusan Teknik Instalasi Tenaga Listrik.

6. Segenap Staf Unit Pengalaman Lapangan (UPPL) UNY.
7. Ayah dan Ibu yang selalu memberikan dukungan mental, spiritual dan material.
8. Teman-teman PPL UNY 2016 di SMK Tamansiswa Jetis Yogyakarta yang telah berjuang bersama di SMK Tamansiswa Jetis Yogyakarta.
9. Seluruh warga SMK Tamansiswa Jetis Yogyakarta yang telah membantu secara langsung maupun tidak langsung dalam kelancaran pelaksanaan PPL UNY di SMK Tamansiswa Jetis Yogyakarta.
10. Siswa SMK Tamansiswa Jetis Yogyakarta yang telah bersedia belajar bersama dan bekerjasama selama kegiatan PPL di SMK Tamansiswa Jetis Yogyakarta.
11. Semua pihak yang telah membantu secara langsung maupun tidak langsung dalam pelaksanaan PPL dan penyusunan laporan ini.

Kami menyadari bahwa, penulisan laporan kegiatan PPL ini memiliki kelemahan. Oleh karena itu, saran dan kritik yang sifatnya membangun sangat kami harapkan untuk kemajuan kami dalam pembuatan laporan kegiatan PPL mendatang. Akhirnya, semoga laporan kegiatan PPL ini dapat bermanfaat dan berguna bagi mahasiswa yang akan melakukan kegiatan PPL di SMK Tamansiswa Jetis Yogyakarta khususnya dan semua pembaca pada umumnya. Amin.

Yogyakarta, 15 September 2016



Ahmad Arif Dian M.

DAFTAR ISI

Halaman Judul	i
Halaman Pengesahan Laporan PPL.....	ii
Kata Pengantar.....	iii
Daftar Isi.....	v
Daftar Tabel.....	vii
Daftar Gambar.....	viii
Daftar Lampiran.....	ix
Abstrak.....	x
BAB I PENDAHULUAN.....	1
A. Analisis Situasi.....	2
1. Kondisi Fisik Sekolah	3
2. Kondisi Non Fisik Sekolah.....	3
B. Perumusan dan Perancangan Program Kegiatan PPL.....	6
1. Menyusun Administrasi Guru.....	6
2. Menyiapkan Materi Ajar.....	6
3. Melaksanakan Praktik Mengajar.....	6
4. Melakukan Evaluasi Proses Pembelajaran.....	7
5. Menyusun Laporan PPL.....	7
BAB II PERSIAPAN, PELAKSANAAN DAN ANALISIS HASIL.....	8
A. Persiapan Kegiatan PPL.....	8
1. Pengajaran Mikro	8
2. Observasi.....	10
3. Bimbingan PPL.....	12
4. Persiapan Mengajar.....	12
5. Pembuatan Administrasi Guru.....	12
B. Pelaksanaan Kegiatan PPL	14
1. Persiapan.....	14
2. Pelaksanaan Praktik Mengajar di Kelas.....	14
3. Model dan Metode Pembelajaran	16
4. Media Pembelajaran.....	17
5. Penyusunan dan Pelaksanaan Evaluasi.....	17
6. Penyusunan Laporan.....	18
7. Penarikan.....	18
8. Program Tambahan.....	18

C. Analisis Hasil Pelaksanaan PPL.....	18
1. Hasil Persiapan Mengajar.....	18
2. Hasil Pelaksanaan Mengajar.....	19
3. Hambatan	34
4. Solusi.....	34
5. Refleksi Hasil Persiapan dan Praktik Mengajar.....	35
BAB III PENUTUP.....	36
A. Kesimpulan.....	36
B. Saran.....	36
DAFTAR PUSTAKA	
LAMPIRAN	

DAFTAR TABEL

Tabel 1. Jumlah Guru, Karyawan, dan Siswa SMK Tamansiswa Jetis.....	5
Tabel 2. Jadwal Mengajar.....	14
Tabel 3. Hasil Penilaian Job 3 Kelas XI Listrik.....	20
Tabel 4. Perhitungan Rentang Kategori Nilai Teori Siswa XI Listrik.....	20
Tabel 5. Perhitungan Rentang Kategori Nilai Teori Siswa XI Listrik.....	20
Tabel 6. Perhitungan Rentang Kategori Nilai Teori Siswa XI Listrik.....	21
Tabel 7. Perhitungan Rentang Kategori Nilai Teori Siswa XI Listrik.....	21
Tabel 8. Perhitungan Rentang Kategori Nilai Praktik Siswa XI Listrik.....	23
Tabel 9. Perhitungan Rentang Kategori Nilai Praktik Siswa XI Listrik.....	23
Tabel 10. Perhitungan Rentang Kategori Nilai Praktik Siswa XI Listrik.....	23
Tabel 11. Perhitungan Rentang Kategori Nilai Praktik Siswa XI Listrik.....	24
Tabel 12. Hasil Penilaian Job 5 Kelas XI Listrik.....	25
Tabel 13. Perhitungan Rentang Kategori Nilai Teori Siswa XI Listrik.....	26
Tabel 14. Perhitungan Rentang Kategori Nilai Teori Siswa XI Listrik.....	26
Tabel 15. Perhitungan Rentang Kategori Nilai Teori Siswa XI Listrik.....	26
Tabel 16. Perhitungan Rentang Kategori Nilai Teori Siswa XI Listrik.....	27
Tabel 17. Perhitungan Rentang Kategori Nilai Praktik Siswa XI Listrik.....	28
Tabel 18. Perhitungan Rentang Kategori Nilai Praktik Siswa XI Listrik.....	29
Tabel 19. Perhitungan Rentang Kategori Nilai Praktik Siswa XI Listrik.....	29
Tabel 20. Perhitungan Rentang Kategori Nilai Praktik Siswa XI Listrik.....	29
Tabel 21. Kisi-Kisi Angket Penilaian	31
Tabel 22. Perhitungan Kategori Nilai Mahasiswa PPL.....	32
Tabel 23. Frekuensi Penilaian PPL Siswa XI Listrik	32
Tabel 24. Frekuensi Penilaian PPL Siswa XI Listrik	32
Tabel 25. Frekuensi Penilaian PPL Siswa XI Listrik	33

DAFTAR GAMBAR

Gambar 1. Grafik Perbandingan Nilai Psikomotor Kelas XI Listrik	22
Gambar 2. Grafik Perbandingan Nilai Kognitif Penilaian Ideal dan Empiris Kelas XI Listrik	24
Gambar 3. Grafik Perbandingan Nilai Psikomotor Kelas XI Listrik	27
Gambar 4. Grafik Perbandingan Nilai Kognitif Penilaian Ideal dan Empiris Kelas XI Listrik	30
Gambar 5. Grafik Distribusi Normal	33
Gambar 6. Grafik Perbandingan Penilaian PPL Ideal dan Empiris	33

DAFTAR LAMPIRAN

- Lampiran 1. Lembar Observasi Npma 1
- Lampiran 2. Lembar Observasi Npma 2
- Lampiran 3. Matriks Program Kerja
- Lampiran 4. Laporan Kegiatan Mingguan
- Lampiran 5. Kartu Bimbingan PPL
- Lampiran 6. Lembar Supervisi Perangkat
- Lampiran 7. Lembar Supervisi Proses Pembelajaran di Kelas
- Lampiran 8. Sumpah/Janji Guru
- Lampiran 9. Kalender Pendidikan
- Lampiran 10. Perhitungan Jam Efektif
- Lampiran 11. Program Tahunan
- Lampiran 12. Program Semester
- Lampiran 13. Silabus
- Lampiran 14. Jadwal Mengajar
- Lampiran 15. Agenda Kegiatan Guru
- Lampiran 16. RPP
- Lampiran 17. Daftar Buku/Modul Pegangan Guru Dan Siswa
- Lampiran 18. Daftar Hadir Siswa
- Lampiran 19. Daftar Nilai Siswa
- Lampiran 20. Penilaian Akhlak
- Lampiran 21. Penilaian Kepribadian
- Lampiran 22. Buku Catatan Pembinaan Siswa
- Lampiran 23. Laporan Prestasi Siswa
- Lampiran 24. Program Kegiatan Perbaikan Dan Pengayaan
- Lampiran 25. Kisi-Kisi Dan Butir Soal
- Lampiran 26. Analisis Butir Soal Dan Hasil Evaluasi
- Lampiran 27. Perhitungan Daya Serap
- Lampiran 28. Pencapaian Target Kurikulum
- Lampiran 29. Job Sheet
- Lampiran 30. Bank Soal
- Lampiran 31. Soal Ulangan Tengah Semester
- Lampiran 32. Dokumentasi

ABSTRAK
LAPORAN PRAKTIK PENGALAMAN LAPANGAN (PPL)
DI SMK TAMANSISWA JETIS YOGYAKARTA

Jalan Pakuningratan 34 A Yogyakarta

Oleh
Ahmad Arif Dian Mulia
NIM. 13501241042

Kegiatan Praktik Pengalaman Lapangan (PPL) merupakan salah satu upaya yang dilakukan oleh Universitas Negeri Yogyakarta (UNY) yang bertujuan agar mahasiswa bisa mengembangkan dan menerapkan ilmu yang telah diperoleh selama kuliah serta mengimplementasikan Tri Darma Perguruan Tinggi, untuk diterapkan dalam kehidupan nyata khususnya di Lembaga pendidikan formal, lembaga pendidikan non formal. Kompetensi yang harus dimiliki mahasiswa mencakup kompetensi sosial, pedagogik, professional dan kepribadian.

Secara umum, pelaksanaan PPL meliputi empat tahapan yaitu : tahap persiapan, pelaksanaan, evaluasi, dan penyusunan laporan. Tahapan pelaksanaan PPL meliputi tahap pembekalan, penerjunan, dan praktik mengajar. Pelaksanaan program PPL dimulai dari tanggal 18 Juli 2016 dan di akhiri pada 15 September 2016. Dalam pelaksanaan program PPL perlu dilakukan observasi kelas, konsultasi, pembuatan administrasi guru praktik mengajar dan evaluasi. Hasil penilaian untuk kelas XI Listrik untuk teori beberapa siswa masih belum tuntas diatas KKM. Untuk nilai praktik sebagian siswa mendapat nilai kurang baik jika menggunakan penilaian empiris dan sangat baik jika menggunakan penilaian ideal. Untuk penilaian siswa terhadap mahasiswa PPL secara ideal sebanyak 1 siswa menilai dengan kategori cukup, 2 siswa menilai dengan kategori baik, dan 8 siswa menilai dengan kategori sangat baik sehingga kompetensi mahasiswa dalam mengajar sudah baik

Hasil kegiatan PPL terlaksana yaitu administrasi guru, praktik mengajar sebanyak 9 kali pertemuan dengan rincian 9 kali pertemuan mata pelajaran Perbaikan dan Perawatan Peralatan Listrik Rumah Tangga kelas XI Listrik.

Kata kunci : PPL, Penilaian, Mengajar, SMK Tamansiswa Jetis Yogyakarta,

BAB I

PENDAHULUAN

PPL (Praktik Pengalaman Lapangan) adalah program yang dilakukan oleh institusi Universitas Negeri Yogyakarta. Yang dilaksanakan oleh mahasiswa yang mengambil program kependidikan. Program ini bertujuan untuk melatih dan mempersiapkan calon-calon pendidik agar setelah lulus akan siap mentransfer ilmunya selama perkuliahan di perguruan tinggi ke dunia pendidikan. PPL mempunyai visi yaitu sebagai wahana pembentukan calon guru atau tenaga kependidikan yang profesional. Sedangkan misi PPL adalah menyiapkan dan menghasilkan calon guru atau tenaga kependidikan yang memiliki nilai, sikap, pengetahuan dan keterampilan profesional, mengintegrasikan dan menerapkan ilmu yang telah dikuasainya ke dalam praktik keguruan dan atau praktik kependidikan, memantapkan kemitraan UNY dengan sekolah serta lembaga kependidikan, dan mengkaji serta mengembangkan praktik keguruan dan praktik kependidikan.

Lokasi kegiatan program PPL dari Universitas Negeri Yogyakarta saat ini adalah di bidang pendidikan yang mencakup daerah DIY dan Jawa Tengah, meliputi semua bidang pendidikan mulai dari PAUD sampai tingkat SMA, juga dapat dilakukan dalam bidang lembaga pendidikan mencakup lembaga pengelola pendidikan seperti Dinas Pendidikan, Sanggar Kegiatan Belajar (SKB) milik kedinasan, *club* cabang olah raga, balai diklat di masyarakat atau instansi swasta. Sekolah atau lembaga pendidikan yang digunakan sebagai lokasi PPL dipilih berdasarkan pertimbangan kesesuaian antara mata pelajaran atau materi kegiatan yang dipraktikkan di sekolah atau lembaga pendidikan dengan program studi mahasiswa.

Sebelum dilaksanakan kegiatan PPL ini, mahasiswa sebagai praktikan telah menempuh kegiatan sosialisasi, diantaranya yaitu pra-PPL melalui mata kuliah Pembelajaran *Micro Teaching* dan Observasi SMK. Dalam pelaksanaan PPL 2016, penulis mendapatkan penempatan pelaksanaan PPL di SMK Tamansiswa Jetis Yogyakarta yang beralamat di Jalan Pakuningratan 34 A Yogyakarta. . Pengalaman-pengalaman yang diperoleh selama PPL diharapkan dapat dipakai sebagai bekal untuk membentuk calon guru tenaga kependidikan yang profesional. Mata kuliah PPL merupakan mata kuliah intrakurikuler yang berbobot dan wajib lulus. Dalam kegiatan PPL ini mahasiswa diterjunkan ke sekolah untuk melaksanakan praktik mengajar secara langsung di dalam kelas. Mahasiswa memilih sendiri lokasi PPL di sekolah yang ada dalam daftar sekolah dari LPPMP UNY dalam pelaksanaan program PPL 2016.

A. ANALISIS SITUASI

Lokasi PPL UNY 2016 adalah SMK Tamansiswa Yogyakarta berlokasi di Jetis, Kodya Yogyakarta. Sekolah ini memiliki lahan yang luas dan terletak di Dusun Jetis Yogyakarta ini didukung oleh tenaga pengajar dan karyawan sejumlah kurang lebihnya 76 guru, 10 karyawan, siswa yang terdapat di sekolah ini sebanyak \pm 800 orang siswa. SMK Tamansiswa Yogyakarta memiliki delapan program keahlian yang terbagi menjadi beberapa program didik : Teknik Instalasi Tenaga Listrik, Teknik Permesinan, Teknik Mekanik Otomotif, Teknik Multimedia, dan teknik Komputer Jaringan. Untuk kegiatan proses belajar mengajar teori umum dilaksanakan di dalam kelas yg ada di SMK Tamansiswa sedangkan untuk kegiatan belajar mengajar praktik di laksanakan di BLPT Yogyakarta dan di Bengkel SMK Tamansiswa Yogyakarta

Masalah yang kini timbul adalah tentang pemanfaatan dan penggunaan sarana dan prasarana yang tersedia, cukup banyak dan luas yang belum cukup optimal untuk mampu meningkatkan SDM dan kualitas siswa dan gurunya. Masalah yang lain juga tentang peningkatan kualitas guru dan siswa dengan pelaksanaan program-program pengembangan dan pembenahan yang secara terus menerus dilakukan agar memiliki kualitas lulusan yang unggul dan siap bersaing. Jumlah siswa yang cukup besar yang berasal dari berbagai daerah di DIY, merupakan peluang sekaligus tantangan yang tidak ringan untuk mewujudkan misi pendidikan yang dilakukan, yakni terciptanya manusia-manusia handal yang tangguh dan siap bersaing dalam dunia kerja serta siap mandiri tanpa meninggalkan nilai-nilai luhur pendidikan yang telah dimiliki. Pendidikan, pengarahannya, dan pembinaan dari pendidik yang profesional adalah hal yang sangat diperlukan agar siswa termotivasi untuk lebih kreatif dan optimal dalam pengembangan intelektualitasnya.

Pelaksanaan Program Praktek Lapangan (PPL) berfungsi menyiapkan serta menghasilkan tenaga kependidikan yang memiliki kualitas yang baik. Dengan kegiatan ini diharapkan mahasiswa dapat secara langsung mengetahui, melakukan, dan merasakan praktik mengajar, sehingga setelah lulus dan bekerja sebagai tenaga pendidik tidak akan mengalami kesulitan.

SMK Tamansiswa Yogyakarta berada di lokasi yang cukup strategis. Selain berada di pusat kota, SMK Tamansiswa Yogyakarta berada di wilayah yang ramai dan mudah diakses. Di Tamansiswa Yogyakarta terdapat banyak fasilitas yang menunjang kegiatan belajar mengajar siswa di sekolah, rincian sarana dan prasarana yang ada di SMK Tamansiswa Yogyakarta adalah sebagai berikut :

1. Kondisi Fisik Sekolah

SMK Tamansiswa Yogyakarta beralamat lengkap di Jl. Pakuningratan No. 34 Yogyakarta berdiri di lahan dengan luas kurang lebih 3000 m². Bangunannya terdiri dari ruang-ruang, yaitu :

- a. Ruang Kepala Sekolah
- b. Ruang Wakil Kepala Sekolah
- c. Ruang Tata Usaha
- d. Ruang Kepala Program Studi
- e. Ruang Bursa Kerja Khusus
- f. Ruang Bimbingan dan Konseling
- g. Ruang Komputer
- h. Ruang administrasi siswa
- i. Ruang Kelas Teori
- j. Gudang dan inventaris alat
- k. Bengkel cabang
- l. Aula
- m. Lapangan Basket
- n. Musholla
- o. Ruang Guru dan Karyawan
- p. Perpustakaan
- q. Ruang PPTS
- r. Koperasi Siswa
- s. UKS
- t. Tempat Parkir
- u. Kamar Mandi dan WC
- v. Kantin
- w. Lapangan Olah Raga

2. Kondisi Non Fisik Sekolah

a. Kondisi Umum SMK Tamansiswa Jetis Yogyakarta

Secara umum, kondisi SMK Tamansiswa Jetis Yogyakarta memiliki lokasi yang cukup strategis dan kondusif untuk mendukung suasana belajar. Jalan menuju ke sekolah mudah dicapai. Fasilitas penunjang cukup lengkap, seperti gedung untuk Kegiatan Belajar Mengajar (KBM), bengkel, laboratorium, tempat ibadah, parkir, persediaan air bersih, kamar mandi dan WC. Adanya perawatan yang saat ini semakin baik menjadikan KBM dapat

berjalan secara lancar sehingga siswa merasa nyaman untuk mengikuti KBM di sekolah.

b. Kondisi Kedisiplinan SMK Tamansiswa Jetis Yogyakarta

Dari hasil Observasi diperoleh data kondisi kedisiplinan di SMK Tamansiswa Jetis Yogyakarta sebagai berikut :

- 1) Jam masuk atau pelajaran dimulai tepat jam 07.15 WIB. Tetapi karena ada beberapa jurusan yang menyelenggarakan KBM sistem semi blok maka untuk jam pulang disesuaikan dengan jadwal pelajaran yang berlaku.
- 2) Kedisiplinan siswa masih perlu ditingkatkan, masih ada beberapa siswa yang terlambat dan berseragam sekolah tidak lengkap dan kurang rapi.

c. Media dan Sarana Pembelajaran

SMK Tamansiswa Yogyakarta juga didukung oleh sarana dan prasarana yang cukup memadai yang sepenuhnya bertujuan untuk mendukung kelancaran proses pembelajaran siswa. Beberapa item yang dapat diamati antara lain :

- 1) Dengan jumlah kurang lebih 800 siswa, memiliki 76 tenaga pengajar, dan kurang lebih 10 tenaga staff dan karyawan yang diharapkan dapat mendukung kegiatan belajar mengajar secara maksimal.
- 2) Sejak kelas satu, sudah dilakukan penjurusan, sehingga siswa mendapatkan materi yang sesuai dengan standar kompetensi jurusan mereka.
- 3) Sekolah memiliki Bursa Kerja Khusus yang memfasilitasi lulusan SMK Tamansiswa Yogyakarta untuk mencari pekerjaan atau untuk melanjutkan bidang studi mereka.

d. Personalia Sekolah

Dalam hal ini kepala sekolah dibantu oleh beberapa wakil sekolah, staf Tata Usaha (TU), Kepala Bursa Kerja Khusus dan Praktik Kerja Industri (Prakerin). Pada masing-masing program keahlian dipimpin oleh Kepala Program Keahlian (KPK).

e. Perpustakaan

Secara umum, pengelolaan Perpustakaan sudah cukup bagus. Didukung dengan staff dan karyawan sehingga pengelolaan ruang, koleksi buku, dan buku paket pelajaran yang dipinjamkan ke siswa dapat terkoordinasi dengan baik. Siswa belum dapat memanfaatkan Perpustakaan secara maksimal. Hal tersebut dapat dilihat dengan tempat yang kurang memadai dan buku yang tersedia kebanyakan dari buku paket keteknikan saja.

f. Laboratorium bengkel

SMK Tamansiswa Yogyakarta telah memiliki bengkel praktikum, SMK Tamansiswa Yogyakarta memiliki sebuah bengkel praktikum di cabang dari SMK Tamansiswa untuk program Teknik Kendaraan Ringan dan telah bekerja sama dengan Balai Latihan Pendidikan Teknik (BLPT) Yogyakarta.

g. Jumlah Guru, Karyawan, dan Siswa SMK Tamansiswa

Jumlah guru, karyawan dan siswa di SMK Tamansiswa Jetis Yogyakarta adalah sebagai berikut:

Tabel 1.: Jumlah Guru, Karyawan, dan Siswa di SMK Tamansiswa Jetis Yogyakarta

Jumlah Guru	Jumlah Pegawai TU	Jumlah Siswa
76 orang	10 orang	800 orang

h. Lingkungan Sekolah

Secara umum, kondisi dan lokasi sekolah sudah baik dan strategis. Walaupun terletak di tengah – tengah perkotaan, kondisi kelas tenang dan kondusif untuk kegiatan KBM. Luas bangunan sangat lebar (3000m²) dengan lingkungan yang bersih. PPPTSi dan kondisi sekolah sudah bagus. Akan tetapi, beberapa kelas kurang penerangan alamiah. Dan belum memiliki taman tempat siswa berdiskusi. Beberapa ruang masih terlihat kurang terawat.

i. Fasilitas Olah Raga

Fasilitas Olahraga di SMK Tamansiswa Yogyakarta sudah cukup layak dan memadai. Walaupun sudah dilengkapi lapangan dan peralatan olahraga, akan tetapi keadaan lapangan ini justru digunakan tempat parkir motor siswa.

j. Kegiatan Kesiswaan

Kegiatan kesiswaan di SMK Tamansiswa Jetis Yogyakarta cukup baik. Masing-masing organisasi telah memiliki ruang tersendiri antara lain : OSIS, Kerohanian Islam (ROHIS), Keolahragaan, dan Karya Ilmiah Remaja (KIR).

k. Administrasi Sekolah

Bagian administrasi dikelola oleh bagian Tata Usaha (TU) yang dibawah oleh berbagai bidang antara lain Bidang Kepegawaian, Keuangan, Kesiswaan, Perpustakaan, Perlengkapan, Kerumah tanggaan, Pengetikan dan Persuratan.

Berdasarkan analisis situasi tersebut, maka kelompok PPL lokasi SMK Tamansiswa Jetis Yogyakarta telah berusaha memberikan stimulasi bagi pengembangan lebih lanjut di SMK Tamansiswa Jetis Yogyakarta sebagai wujud turut serta mencerdaskan kehidupan bangsa.

Dengan kontribusi hanya selama 2 bulan diharapkan mampu menjalin kerjasama antara mahasiswa PPL dengan sekolah.

B. PERUMUSAN DAN PERANCANGAN PROGRAM KEGIATAN PPL

Perumusan dan perancangan program kegiatan PPL adalah kegiatan penyusunan program kerja agar dalam pelaksanaan PPL dapat terarah dan siap untuk melaksanakan KBM, baik itu kegiatan belajar teori maupun kegiatan belajar praktek. Perumusan ini dilakukan berdasarkan hasil observasi dan analisis situasi yang telah dilakukan sebelumnya dan dijabarkan dalam bentuk matrik program kerja PPL.

Pada kesempatan PPL UNY tahun 2016 ini penulis diberikan kesempatan untuk mengampu mata pelajaran Perbaikan dan Perawatan Peralatan Listrik Rumah Tangga (P3LRT). Jumlah kelas yang diampu adalah 1 kelas dengan mengajar masih dalam pendampingan guru karena hanya selama 2 bulan.

Rencana kegiatan PPL digunakan sebagai persiapan dan acuan dalam pelaksanaan kegiatan PPL di SMK Tamansiswa Jetis Yogyakarta. Adapun dalam rencana yang sudah dilakukan mulai tanggal 18 Juli 2016 sampai dengan 15 September 2016 adalah sebagai berikut.

1. Menyusun Administrasi Guru

Dalam proses kegiatan mengajar, seorang guru diwajibkan menyiapkan portofolio kelengkapan mengajar. Kelengkapan mengajar berguna sebagai rencana pelaksanaan kegiatan belajar mengajar agar sesuai dengan apa yang diharapkan oleh Sekolah dan Pemerintah. Adapun kelengkapan mengajar yang diperlukan diantaranya kalender pendidikan, perhitungan jam efektif, program semester, program tahunan, silabus, rencana pelaksanaan pembelajaran, dan daftar hadir siswa

2. Menyiapkan Materi Ajar

Setelah segala portofolio dilengkapi maka kewajiban selanjutnya dari seorang guru adalah mengembangkan RPP kedalam sebuah materi ajar. Dalam pembuatan materi ajar dapat dilakukan dengan mencari buku referensi yang sering digunakan ataupun dengan menyesuaikan dengan materi yang telah didapat dibangku perkuliahan. Materi ajar yang dibuat berupa uraian materi yang dapat ditampilkan dengan media pembelajaran ataupun berupa *jobsheet* yang digunakan untuk praktikum.

3. Melaksanakan Praktik Mengajar

Kegiatan praktik mengajar merupakan kegiatan inti dari pelaksanaan

PPL yaitu berhadapan langsung dengan siswa di kelas dan menyampaikan materi ajar yang telah dipersiapkan sebelumnya. Praktik mengajar di kelas bertujuan untuk melatih kecakapan mengajar dari mahasiswa. Selain itu, untuk mempraktikkan secara langsung teori mengajar yang telah diperoleh di bangku kuliah. Sesuai ketentuan yang sudah ditetapkan oleh Universitas Negeri Yogyakarta bahwa setiap peserta PPL UNY 2016 harus minimal melakukan praktik mengajar minimal 8 kali tatap muka di kelas.

SMK Tamansiswa Jetis Yogyakarta sebagai tempat pelaksanaan PPL memberikan kesempatan untuk mengampu 1 kelas dengan 1 mata pelajaran yaitu untuk kelas XI Listrik mengampu mata pelajaran Perbaikan dan Perawatan Peralatan Listrik Rumah Tangga (P3LRT) setiap hari Kamis selama 4 jam dari jam ke 9 sampai dengan jam ke 12.

4. Melakukan Evaluasi Proses Pembelajaran

Evaluasi Proses Pembelajaran merupakan sebuah proses yang dapat dijadikan tolak ukur keberhasilan dari proses pembelajaran. Karena tujuan dari pembelajaran adalah mendidik siswa, maka pada evaluasi pembelajaran yang menjadi objek adalah siswa. Evaluasi proses pembelajaran dilakukan dengan membuat perangkat-perangkat penilaian meliputi: Kisi-kisi soal, Uraian Soal, Bank Soal, Analisis butir soal dan Hasil evaluasi, dan Perhitungan Daya Serap.

5. Menyusun Laporan PPL

Sesuai dengan ketentuan Universitas, setiap mahasiswa peserta PPL UNY 2016 wajib membuat laporan pertanggungjawaban guna memberikan informasi kepada instansi baik Universitas maupun sekolah. Laporan PPL yang dibuat oleh peserta merupakan rekaman kegiatan secara tertulis yang digunakan sebagai salah satu aspek dalam penilaian kegiatan PPL mahasiswa UNY tahun 2016.

Laporan kegiatan PPL berisi tentang analisis situasi, perumusan program dan rancangan kegiatan PPL, persiapan melaksanakan PPL, pelaksanaan PPL, analisis pelaksanaan dan refleksi serta dilampirkan berbagai macam kelengkapan administrasi guru maupun dokumentasi yang lainnya.

BAB II

PERSIAPAN, PELAKSANAAN DAN ANALISIS HASIL

A. PERSIAPAN

Sebelum mahasiswa diterjunkan untuk melaksanakan Praktek Pengalaman Lapangan, mahasiswa melakukan observasi ke sekolah tempat praktek pengalaman lapangan masing-masing. Hal ini bertujuan sebagai bekal pelaksanaan PPL di sekolah maupun dalam menempuh perkuliahan pengajaran mikro di jurusan masing-masing sebagai gambaran simulasi mengajar di sekolah. Perkuliahan pengajaran mikro ini dibimbing oleh dosen mikro sesuai dengan jurusan masing-masing.

Universitas Negeri Yogyakarta sebagai instansi pelaksana program Praktik Pengalaman Lapangan memberikan bekal kepada Mahasiswa praktikan agar siap secara fisik dan mental untuk diterjunkan ke sekolah tempat pelaksanaan PPL. Melalui UPPL UNY mahasiswa diberikan berbagai bekal diantaranya pembekalan PPL dan mata kuliah pengajaran mikro atau *microteaching*.

Persiapan PPL yang dilakukan mahasiswa praktikan secara mandiri dimulai dengan melakukan observasi ke Sekolah. Dilanjutkan dengan konsultasi bersama Guru Pembimbing Lapangan yang telah ditentukan untuk memastikan mata pelajaran yang akan diampu. Hal – hal yang berhubungan dengan pelaksanaan PPL di sekolah dikonsultasikan dengan Guru Pembimbing, misal tentang silabus, administrasi guru, materi, dan lain – lain.

Rencana dan pelaksanaan PPL dituangkan dalam matrikulasi yang terdiri dari kegiatan perencanaan seperti pembuatan administrasi, konsultasi, praktik mengajar terbimbing, evaluasi, dan penyelesaian laporan. Secara keseluruhan mahasiswa praktikan merencanakan kegiatan PPL sebanyak 256 jam yang akan dilaksanakan dari tanggal 18 Juli 2016 sampai dengan 15 September 2016.

1. Pengajaran Mikro

Secara umum mikro/magang II bertujuan membentuk dan mengembangkan kompetensi dasar mengajar sebagai bekal praktek mengajar (*Real Teaching*) di sekolah dalam program PPL. Secara khusus, tujuan pengajaran mikro adalah sebagai berikut :

- a. Memahami dasar-dasar pengajaran mikro/magang III
- b. Melatih mahasiswa menyusun Rencana Pelaksanaan Pembelajaran (RPP).
- c. Membentuk dan meningkatkan kompetensi dasar mengajar terbatas.
- d. Membentuk dan meningkatkan kompetensi dasar mengajar terpadu dan utuh.

- e. Membentuk kompetensi kepribadian
- f. Membentuk kompetensi sosial

Pengajaran mikro ini telah dilaksanakan pada semester 6 dan diampu oleh Bapak Dr. Haryanto, M.Pd., M.T. Pelaksanaan untuk pengajaran mikro dilaksanakan seminggu sekali setiap hari Selasa dimulai pukul 07.00 s/d 10.45 WIB. Jumlah mahasiswanya dalam 1 kelompok pengajaran mikro ada 8 orang. Dalam mengajar mahasiswa diberi kesempatan untuk tampil di depan dengan alokasi waktu 15 - 20 menit tergantung bagiannya. Dosen mengamati dari belakang dan siap memberikan penilaian serta mengoreksi cara mengajar mahasiswa setelah selesai. Aturan maju berdasarkan undian yang telah dibuat oleh dosen tetapi sebelumnya mahasiswa harus membuat Rencana Pelaksanaan Pembelajaran (RPP) dan mengkonsultasikannya kepada dosen pembimbing seminggu sebelum tampil sesuai dengan mata pelajaran yang akan diampu berdasarkan hasil observasi. Berhubung ketika melaksanakan observasi mahasiswa belum mendapatkan kejelasan mengenai mata pelajaran yang akan diampu mahasiswa di sekolah, maka untuk kegiatan mikro/magang III ini menggunakan perkiraan mahasiswa tentang mata pelajaran yang akan diampu. Pembelajaran mikro dibagi dalam 3 bagian yakni :

- 1) Pembelajaran Teori
- 2) Pembelajaran Laboratorium
- 3) Pembelajaran Bengkel

Pertama adalah pembelajaran teori yang berlangsung hari Rabu tanggal 1 Maret 2016 di Ruang Fakultas 1 (RF 1). Pada bagian ini mahasiswa membuat RPP terlebih dahulu kemudian diserahkan kepada dosen dan menjelaskan materi menggunakan metode saintifik. Oleh karena itu siswa sebagai pusat pembelajaran harus aktif dan guru hanya sebagai salah satu media pembelajaran. Rencana Pelaksanaan Pembelajaran pada pertemuan pertama dengan materi tentang macam-macam saklar menggunakan format kurikulum 2013. Penggunaan media yang menarik dan jelas dapat menjadi pilihan mengajar pada bagian pembelajaran teori.

Kedua adalah pembelajaran Laboratorium yang berlangsung hari Rabu, 22 Maret 2016 di Ruang Fakultas 1 (RF 1) yang dibuat seolah-olah berada dalam lab karena keterbatasan tempat yang pada waktu itu lab elektro FT UNY sedang digunakan oleh mahasiswa lain untuk praktek. mahasiswa menyediakan alat-alat yang digunakan untuk praktek sendiri seperti power supply, roll kabel, dll yang disesuaikan dengan kebutuhan pelaksanaan

pembelajaran. Pada bagian ini mahasiswa membuat RPP disertai jobsheet tentang materi pokok Rangkaian Pemicu yang disajikan ke dalam format kurikulum 2013. Penggunaan media yang menarik disertai video agar memudahkan siswa dalam praktek.

Ketiga adalah pembelajaran bengkel yang berlangsung pada tanggal 12 April 2016 di Bengkel Instalasi Listrik Fakultas Teknik Universitas Negeri Yogyakarta. Pada bagian ini mahasiswa membuat RPP disertai jobsheet tentang materi rangkaian Motor 1 fase dari dua tempat dan diberikan alokasi waktu selama 20 menit khusus bagian untuk bagian bengkel. Mahasiswa mengajar secara langsung di bengkel dengan menggunakan alat praktek langsung yang difasilitasi kampus sesuai dengan rencana pembelajarannya.

Penilaian pengajaran mikro dilakukan oleh dosen pembimbing pada saat proses pembelajaran berlangsung. Penilaian itu mencakup 3 komponen yaitu orientasi dan observasi, rencana pelaksanaan pembelajaran, proses pembelajaran dan kompetensi kepribadian serta sosial.

Mata kuliah ini merupakan simulasi kecil dari pembelajaran di Kelas dengan segala hal yang identik sehingga dapat memberikan gambaran tentang suasana kelas. Perbedaan pengajaran Mikro ialah terletak pada alokasi waktu peserta didik dan instrumentasi dalam pembelajaran di kelas. Mahasiswa dituntut harus memaksimalkan waktu yang ada untuk memenuhi target yang hendak dicapai. Selain itu mahasiswa dituntut untuk memperoleh nilai pengajaran mikro minimal B untuk dapat diizinkan mengajar di tempat praktek lapangan (sekolah).

2. Observasi

Observasi adalah peninjauan lapangan dimana mahasiswa akan ditempatkan atau ditugaskan untuk melaksanakan Praktek Pengalaman Lapangan. Observasi dilaksanakan dengan tujuan agar mahasiswa dapat :

- a. Mengetahui secara langsung keadaan kelas dan siswanya dalam pelaksanaan proses belajar mengajar
- b. Mengetahui perangkat kurikulum sekolah
- c. Mengetahui perangkat pembelajaran sekolah

Hasil observasi:

- 1) Keadaan guru yang mengajar
 - a) Pemberian motivasi kepada siswa sangat baik
 - b) Penyampaian materi sangat jelas

- c) Perangkat pembelajaran / administrasi pembelajaran lengkap
- d) Pengelolaan waktu belajar mengajar sangat efektif
- e) Penyampaian materi sangat baik
- f) Kedudukan guru tidak hanya sebagai pengajar tetapi juga sebagai pendidik, pembimbing, dan pelatih

2) Keadaan siswa yang belajar

Siswa memperhatikan dan mendengarkan penjelasan guru sambil mencatat hal-hal yang dianggap penting. Selain itu siswa akan bertanya apabila ada penjelasan guru yang belum dimengerti.

3) Hubungan siswa dengan siswa

Hubungan siswa dengan siswa terkesan harmonis, karena antara siswa yang satu dengan siswa yang lain menyadari bahwa keberadaan mereka di sekolah adalah untuk menuntut ilmu pengetahuan, sehingga proses belajar mengajar akan berjalan dengan lancar.

Selain data-data kelas, mahasiswa juga mendapat buku kerja guru yang harus dilengkapi untuk menunjang proses pembelajaran. Dalam buku kerja guru terdapat:

a. Penyusunan Program

- 1) Cover (Sampul)
- 2) Standar Kompetensi / Kompetensi Dasar
- 3) Penentuan Kriteria Ketuntasan Minimal (KKM)
- 4) Kalender Pendidikan
- 5) Program Tahunan
- 6) Program Semester
- 7) Pembagian Minggu Efektif
- 8) Rencana Program Pembelajaran
- 9) Silabus
- 10) Rencana Pelaksanaan Pembelajaran (RPP)

b. Pelaksanaan

- 1) Pelaksanaan Program Pembelajaran
- 2) Daftar Hadir Siswa
- 3) Agenda Pembelajaran
- 4) Agenda Guru
- 5) Catatan Kasus

c. Evaluasi

- 1) Kisi-Kisi Soal Evaluasi
- 2) Lembar Penilaian
- 3) Daftar Nilai

3. Bimbingan PPL

Bimbingan PPL dilakukan oleh Dosen Pembimbing Lapangan PPL dengan mendatangi sekolah kemudian menanyakan tentang bagaimana mengajar di kelas, persiapannya, perangkat pembelajaran, dan sebagainya. Kegiatan pembimbingan ini memiliki tujuan untuk membantu kesulitan/permasalahan dalam pelaksanaan program PPL.

4. Persiapan Mengajar

Sebelum mengajar mahasiswa PPL harus mempersiapkan administrasi dan persiapan materi, serta modul yang akan digunakan untuk mengajar agar proses pembelajaran dapat berjalan dengan baik dan lancar sesuai dengan rencana dan harapan. Persiapan-persiapan tersebut antara lain:

- a. Pembuatan rencana pembelajaran yang berisi rencana pembelajaran untuk setiap kali pertemuan.
- b. Pembuatan modul, sebelum melaksanakan pembelajaran terlebih dahulu mahasiswa praktikan membuat modul berisi materi pelajaran yang akan diberikan agar memudahkan siswa dalam menyerap pelajaran.
- c. Menyiapkan soal untuk evaluasi.
- d. Diskusi dengan sesama rekan praktikan, yang dilakukan baik sebelum maupun sesudah mengajar untuk saling bertukar pengalaman dan juga untuk bertukar saran dan solusi.
- e. Diskusi dan konsultasi dengan guru pembimbing, yang dilakukan sebelum dan sesudah mengajar.

5. Pembuatan Administrasi Guru

Dalam pelaksanaan praktik mengajar, mahasiswa praktikan menyesuaikan RPP dari guru agar tidak mengganggu pembelajaran siswa. Adapun administrasi guru yang dibuat yaitu sebagai berikut.

- a. Kalender Pendidikan, untuk menentukan berapa jam efektif tiap semester
- b. Perhitungan Jam Efektif, untuk merencanakan alokasi waktu pada RPP.
- c. Program Tahunan, merupakan rencana materi yang akan disampaikan agar materi dalam silabus tersampaikan dalam satu tahun.

- d. Program Semester, merupakan rencana materi yang akan disampaikan agar materi dalam silabus tersampaikan untuk satu semester saja.
- e. Silabus, berisi kompetensi yang harus dipenuhi oleh siswa
- f. Jadwal Mengajar, rencana waktu yang dialokasikan dari sekolah untuk masing – masing mata pelajaran
- g. Agenda Kegiatan Guru, merupakan catatan kegiatan guru selama mengajar
- h. Rencana Pelaksanaan Pembelajaran, rencana pembelajaran yang akan dilaksanakan.
- i. Daftar Buku/Modul Pegangan Guru dan Siswa, daftar buku yang digunakan guru untuk mendukung materi yang diajarkan
- j. Daftar Hadir Siswa, daftar siswa yang hadir dalam mata pelajaran yang diampu guru
- k. Daftar Nilai Siswa, daftar nilai tugas maupun ulangan dari siswa selama mengikuti pembelajaran
- l. Penilaian Akhlak, penilaian sikap siswa yang berkaitan dengan nilai religius
- m. Penilaian Kepribadian, penilaian sikap siswa yang berkaitan dengan nilai sosial
- n. Buku Catatan Pembinaan Siswa, catatan guru apabila melakukan pembinaan siswa
- o. Laporan Prestasi Siswa, catatan guru tentang prestasi siswa
- p. Laporan Hasil Kegiatan Perbaikan, catatan siswa yang mengikuti program perbaikan
- q. Laporan Hasil Kegiatan Pengayaan, catatan siswa yang mengikuti program pengayaan
- r. Kisi – kisi dan Butir Soal, soal yang akan diujikan pada ulangan P3LRT. Analisis Butir Soal, analisis soal untuk mengetahui kualitas soal P3LRT. Analisis Hasil Ulangan, analisis nilai siswa dari hasil ulangan
- s. Perhitungan Daya Serap, persentase daya serap siswa dalam satu kelas XI Listrik. Pencapaian Target Kurikulum, catatan pencapaian kurikulum
- t. Jobsheet (Khusus Materi Praktek), materi yang digunakan untuk praktik P3LRT. Bank Soal, kumpulan soal – soal yang dijadikan referensi

B. PELAKSANAAN PPL/MAGANG III

Penyerahan mahasiswa PPL di SMK Tamansiswa Jetis Yogyakarta dilaksanakan pada tanggal 15 Juli 2016 oleh DPL Pamong Kepada SMK Tamansiswa Jetis Yogyakarta, namun untuk pelaksanaan praktik mengajar dimulai tanggal 18 Juli 2016 sampai dengan 15 September 2016.

1. Persiapan

a. Penyusunan Rencana Pelaksanaan Pembelajaran (RPP)

- Bentuk Kegiatan : Penyusunan Rencana Pelaksanaan Pembelajaran
- Tujuan Kegiatan : Mempersiapkan Pelaksanaan KBM
- Sasaran : Siswa Kelas XI Listrik
- Waktu Pelaksanaan : Sebelum Praktik Mengajar
- Tempat Pelaksanaan : Bengkel SMK Tamansiswa Jetis Yogyakarta
- Peran Mahasiswa : Pelaksana

b. Penyusunan Kumpulan Materi Ajar

Penyusunan kumpulan materi ajar praktik mata pelajaran Perbaikan dan Perawatan Peralatan Listrik Rumah Tangga untuk kelas XI Listrik

2. Pelaksanaan Praktik Mengajar di Kelas

- a. Bentuk Kegiatan : Mengajar di Kelas
- b. Tujuan Kegiatan : Menerapkan Sistem Pembelajaran di Sekolah dengan menggunakan ilmu yang telah dimiliki
- c. Sasaran : Kelas XI Listrik.
- d. Waktu Pelaksanaan

Tabel 2. Jadwal Mengajar

Jam Hari	1	2	3	4	5	6	7	8	9
Kamis	XIL	XIL	XIL	XIL	XIL	XIL	XIL	XIL	XIL

- e. Tempat Pelaksanaan : Praktik Bengkel Listrik SMK Tamansiswa.
- f. Peran Mahasiswa : Pelaksana

Praktik mengajar di kelas dibedakan menjadi dua yaitu:

a. Praktik Mengajar Terbimbing

Dalam melakukan pengajaran disekolah terlebih dahulu dibimbing oleh guru mata pelajaran Perawatan Perbaikan Peralatan Listrik Rumah

Tangga. Praktikan memberi pengajaran di depan kelas dengan dipantau oleh guru pembimbing yang berada di ruangan juga. Sehingga guru pembimbing dapat memberi masukan-masukan terkait pembelajaran dan administrasi yang dibuat oleh praktikan.

b. Praktik Mengajar Mandiri

Praktik mengajar mandiri dimulai tanggal 21 Juli 2016. Dalam kegiatan ini praktikan mengajar di kelas XI Listrik pada mata pelajaran Perawatan Perbaikan Peralatan Listrik Rumah Tangga. Penjabaran tentang materi pelajaran dan alokasi waktu terdapat dalam satuan acara pembelajaran yang terlampir di akhir laporan ini. Dalam satu minggu praktikan mengajar selama 4 jam pelajaran di kelas XI Listrik dengan rincian seperti pada tabel 2 di atas.

Rincian proses pembelajaran yang telah dilakukan praktikan adalah sebagai berikut.

1) Penggunaan Waktu

Praktikan telah mengajar selama 9 kali pertemuan, dimana 1 kali pertemuan adalah 4 x 45 menit dan dalam waktu satu minggu mengajar satu mata pelajaran. Dalam waktu 1 (satu) minggu terdapat 1 kali pertemuan yaitu hari Kamis. Waktu mengajar digunakan seefektif mungkin agar materi yang akan disampaikan dapat tersampaikan semua sehingga target kompetensi dapat tercapai.

2) Gerak

Praktikan tidak terpaku pada satu tempat. Terkadang mendekati pada siswa dan terkadang berkeliling kelas.

3) Cara Memotivasi Siswa

Dengan pertanyaan yang mengacu pada materi yang akan disampaikan. Memberi pujian pada siswa yang menjawab pertanyaan atau menyampaikan pendapatnya. Memberi pertanyaan kepada siswa agar selalu siap menerima pelajaran.

4) Teknik Bertanya

Praktikan memancing siswa untuk bertanya tentang materi yang belum jelas, sehingga dapat dipertegas kembali. Mengembangkan pertanyaan yang ditanyakan oleh seorang siswa untuk dijawab oleh siswa yang lainnya.

5) Teknik Penguasaan Kelas

Pada waktu mengajar praktikan tidak terpaku pada satu tempat, menciptakan interaksi dengan siswa dengan memberi perhatian. Memberi

teguran bagi siswa yang kurang memperhatikan dan membuat gaduh di kelas.

6) Menutup Pelajaran

Dalam menutup pelajaran praktikan melakukan beberapa hal diantaranya:

- a) Mengevaluasi sejauh mana pemahaman siswa tentang materi yang sudah disampaikan
- b) Bersama-sama siswa menarik kesimpulan dari materi yang sudah disampaikan
- c) Menyampaikan materi untuk pertemuan berikutnya
- d) Menutup pelajaran dengan doa bersama menurut agama dan kepercayaan masing-masing dan salam penutup.

3. Model dan Metode Pembelajaran

Metode adalah suatu prosedur untuk mencapai tujuan yang efektif dan efisien. Metode mengajar adalah cara untuk mempermudah peserta didik mencapai tujuan belajar atau prestasi belajar. Metode mengajar bersifat prosedural dan merupakan rencana menyeluruh yang berhubungan dengan penyajian materi pelajaran. Masing-masing metode mengajar mempunyai kebaikan dan keburukan, sehingga metode mengajar yang dipilih memainkan peranan utama dalam meningkatkan prestasi belajar peserta didik.

Beberapa model pembelajaran inovatif yang digunakan oleh praktikan selama kegiatan PPL adalah sebagai berikut :

a. Demonstrasi

langkah-langkah :

- 1) Guru menyampaikan TPK.
- 2) Guru menyajikan gambaran sekilas materi praktik yang akan disimulasikan.
- 3) Siapkan bahan atau alat yang diperlukan
- 4) Menunjukkan kepada siswa demontrasikan materi praktik sesuai skenario yang telah disiapkan.
- 5) Mengajak siswa ikut berpartisipasi pada sebagian demonstrasi.
- 6) Tiap siswa atau kelompok mengemukakan hasil analisisnya dan juga pengalaman siswa didemonstrasikan.
- 7) Guru membuat kesimpulan.

Model pembelajaran ini digunakan pada mata Perbaikan dan Perawatan Peralatan Listrik Rumah Tangga yaitu tu mengamati dan mengidentifikasi

peralatan-peralatan rumah tangga yang biasanya diperbaiki yaitu kompor listrik, setrika listrik, hairdryer, kipas angin, blender, dan pompa air.

b. Ceramah

Langkah-langkah :

- 1) Menyampaikan tujuan dan mengkondisikan siswa
- 2) Menjelaskan materi sesuai silabus
- 3) Membimbing siswa bagi yang kurang memahami materi yang disampaikan
- 4) Mengecek pemahaman dan memberikan umpan balik
- 5) Memberikan kesempatan untuk latihan lanjutan.

Model pembelajaran ini digunakan saat pembahasan pada mata pelajaran teori diawal pelajaran sebelum memasuki praktik.

4. Media Pembelajaran

Media Pembelajaran adalah sarana yang digunakan untuk mempermudah/menunjang kegiatan belajar mengajar agar lebih efektif dan efisien. Selama kegiatan pembelajaran praktikan menggunakan beberapa media pembelajaran yang mendukung untuk materi Perbaikan dan Perawatan Peralatan Listrik Rumah Tangga diantaranya :

- a. Media gambar sebagai contoh job,
- b. LCD,
- c. Alat peraga dan bengkel
- d. Modul,
- e. Jobsheet, Labsheet dll

5. Penyusunan dan Pelaksanaan Evaluasi

- 1) Bentuk Kegiatan : Catatan dan Penilaian Job / hasil praktik
- 2) Tujuan Kegiatan : Untuk Mengetahui Penguasaan Kompetensi Siswa.
- 3) Sasaran : Kelas XI Listrik
- 4) Waktu Pelaksanaan : Pada awal dan akhir pembelajaran @45 menit.
- 5) Tempat Pelaksanaan : Ruang Praktik Bengkel Listrik SMK Tamansiswa
- 6) Peran Mahasiswa : Pelaksana

Evaluasi dilakukan baik ujian teori dan praktik. Sehingga siswa dapat memahami konsep-konsep dasar yang menunjang dalam pembelajaran. Dan juga

dapat mengingat hal-hal terkait dasar pengukuran listrik. Juga dapat membuat memahami konsep pengukuran listrik dengan baik sesuai praktik-praktik yang diujikan disetiap pertemuan.

6. Penyusunan Laporan

Penyusunan laporan merupakan bagian akhir dari pelaksanaan PPL sebagai bukti tertulis program yang telah dijalankan oleh praktikan. Di dalam laporan memuat hasil – hasil dari program yang dijalankan oleh praktikan disertai bukti berupa dokumentasi baik data dokumen, maupun foto kegiatan

7. Penarikan

Penarikan PPL dilaksanakan di sekolah pada hari Selasa, 20 September 2016 pukul 11.00 – 12.00 oleh DPL Pamong yaitu Ibu Dr. Dra. Sri Waluyanti, M.Pd bertempat di ruang rapat SMK Tamansiswa Jetis Yogyakarta dan dihadiri oleh Bapak Drs. Musli Dahlan selaku Kepala SMK Tamansiswa Jetis Yogyakarta, Waka Kurikulum, serta Guru- guru pembimbing

8. Program Tambahan

Program tambahan merupakan kegiatan yang dilaksanakan diluar kegiatan belajar mengajar. Kegiatan tambahan ini yaitu pendampingan belajar dan penarikan mahasiswa PPL.

C. ANALISIS HASIL PELAKSANAAN DAN REFLEKSI

Berdasarkan kesempatan tatap muka yang diberikan kepada praktikan sebanyak 9 kali, praktikan berusaha melaksanakan tugas yang ada dengan sebaik-baiknya. Kegiatan PPL difokuskan pada kemampuan mengajar yang meliputi: penyusunan rencana pembelajaran, pelaksanaan praktik mengajar yang selanjutnya menyusun dan menerapkan alat evaluasi, analisis hasil evaluasi belajar siswa. Dalam praktik pembelajaran praktikan selalu berusaha menyesuaikan dengan rencana pelaksanaan pembelajaran yang sudah praktikan buat sebelumnya, agar waktu dapat teralokasikan dengan baik dan semua materi dapat tersampaikan. Dari rencana 256 jam kegiatan mahasiswa praktikan dapat melaksanakan 282 jam atau melebihi jam yang direncanakan.

1. Analisis Hasil Persiapan Mengajar

Persiapan mengajar berupa administrasi guru dapat terselesaikan walaupun dengan beberapa kali revisi. Administrasi guru yang telah dibuat antara lain perhitungan jam efektif untuk semua kelas, program semester dan program tahunan untuk kelas XI Listrik, RPP kelas XI Listrik, evaluasi belajar kelas XI Listrik, dan lain – lain seperti data yang terlampir.

Persiapan materi juga dilakukan agar dapat menyampaikan materi dengan baik. Persiapan materi dilakukan dengan cara membaca buku acuan, mencari referensi dari internet, dan memahami jobsheet yang akan digunakan.

2. Analisis Hasil Pelaksanaan Mengajar

Pelaksanaan Praktik Mengajar dilakukan sebanyak 9 kali tatap muka untuk seluruh mata pelajaran yang diampu oleh mahasiswa praktikan dengan analisa sebagai berikut.

a. Kelas XI Listrik

Praktik mengajar kelas XI Listrik adalah mengajar mata pelajaran Perbaikan dan Perawatan Peralatan Listrik Rumah Tangga. Terlaksana sebanyak 17 kali tatap muka dengan 9 kali mengajar mandiri sedangkan 8 kali melakukan pendampingan terhadap mahasiswa PPL lain. Kendala yang dialami kelas ini yaitu ketika pertama kali melakukan praktik masih banyak yang kebingungan sehingga harus dibimbing satu persatu karena siswa baru mengenal pelajaran P3LRT. Penilaian dilakukan oleh guru dengan hasil sebagian besar siswa sudah berhasil menyelesaikan praktik walaupun dengan waktu yang sedikit lebih lama.

b. Hasil Pembelajaran Kelas XI Listrik

Setelah praktik mengajar mahasiswa melakukan pembelajaran teori dan praktek di kelas XI Listrik dengan disertai soal-soal kuis yang diberikan. Karena adanya keterbatasan waktu yang hanya dua bulan, mahasiswa hanya mampu mengambil nilai secara maksimal pada kompetensi siswa tentang perawatan perbaikan peralatan listrik rumah tangga.. Nilai yang diolah sudah termasuk dalam nilai praktik maupun nilai teori. Hasil keseluruhan pembelajaran teori dan praktik mengenai materi pokok Perawatan perbaikan peralatan listrik rumah tangga kelas XI Listrik secara keseluruhan sudah baik.

1) Deskripsi Nilai Psikomotor

a) Analisis Hasil Job 3

Hasil Penilaian Job 3 tentang perawatan dan perbaikan peralatan listrik rumah tangga yang menggunakan elemen pemanas dapat dilihat dari tabel dibawah ini.

Tabel 3. Hasil Penilaian Job 3 Kelas XI Listrik

No	NIS	Nama	JOB 3	LAP 3	Keterangan
1		Aditya Prasetya Sejati	80	80	Tuntas
2		Aditya Wahyu Pratama	88	88	Tuntas
3		Andra Sukma Christian Jaya	80	80	Tuntas
4		Andi Danu Pamungkas	84	86	Tuntas
5		Antony Eka Prasetya	84	83	Tuntas
6		Bagas Junianto	88	88	Tuntas
7		Dian Rifqi Saputra	86	80	Tuntas
8		Dinda MH Tarigan	-	-	-
9		Ilham Reforfere Canada M	84	83	Tuntas
10		Krisman Mardani Noviyanto	90	85	Tuntas
11		Muhammad Bagoes Paripurna	85	88	Tuntas
12		Novan Arif Munandar	80	80	Tuntas
13		Panji Pamungkas	80	88	Tuntas
14		Risky Yanuar Ariyanto	90	86	Tuntas
15		Taufik Octa Wijaya	90	86	Tuntas
16		Terry Tri Handoko	-	-	-

b) Analisis penilaian ideal

Nilai maksimum penilaian ideal adalah 100 dan nilai minimum 0, nilai minimum ideal diambil dari nilai kriteria dibawah KKM. KKM di SMK Tamansiswa Jetis Yogyakarta adalah 75. Berdasarkan perhitungan maka diketahui nilai rata-rata ideal (R_{ti}) sebesar 50 dan Standart Deviasi Ideal (S_{Di}) diperoleh hasil 16,7. Analisis ideal untuk pembelajaran teori dapat dikategorikan.

Tabel 4. Perhitungan Rentang Kategori Nilai Teori Siswa XI Listrik

No	Rentang Skor	Kategori
1	$(R_{Ti} - 3SD_i) \leq X < (R_{Ti} - 1,5 SD_i)$ $0 \leq X < 25$	Kurang
2	$(R_{Ti} - 1,5SD_i) \leq X < (R_{Ti} - 0 SD_i)$ $25 \leq X < 50$	Cukup
3	$(R_{Ti} + 0SD_i) \leq X < (R_{Ti} + 1,5 SD_i)$ $50 \leq X < 75$	Baik
4	$(R_{Ti} + 1,5SD_i) \leq X < (R_{Ti} + 3 SD_i)$ $75 \leq X < 100$	Sangat baik

Dari tabel kategori diatas dapat dibuat tabel frekuensi nilai teori siswa XI Listrik seperti dibawah ini.

Tabel 5. Perhitungan Rentang Kategori Nilai Teori Siswa XI Listrik

No	Rentang Skor	Frekuensi	Kategori
1	$0 \leq X < 25$	0	Kurang

2	$25 \leq X < 50$	0	Cukup
3	$50 \leq X < 75$	0	Baik
4	$75 \leq X < 100$	14	Sangat baik
Total		14	

c) Analisis Penilaian Empiris

Dari data penilaian empiris diketahui nilai maksimalnya 90 dan nilai minimalnya 80 . Berdasarkan perhitungan maka diketahui nilai rata – rata empiris (R_{Te}) sebesar 85 dan standart deviasi empiris (S_{De}) diperoleh hasil 1,6 Analisis empiris untuk pembelajaran teori dapat dikategorikan

Tabel 6. Perhitungan Rentang Kategori Nilai Teori Siswa XI Listrik

No	Rentang Skor	Kategori
1	$(R_{Te}-3S_{De}) \leq X < (R_{Te} - 1,5 S_{De})$ $80 \leq X < 82,6$	Kurang
2	$(R_{Te}-1,5S_{De}) \leq X < (R_{Te} - 0 S_{De})$ $82,6 \leq X < 84,9$	Cukup
3	$(R_{Te} + 0S_{De}) \leq X < (R_{Te} + 1,5 S_{De})$ $85 \leq X < 87,4$	Baik
4	$(R_{Te} + 1,5S_{De}) \leq X < (R_{Te} + 3 S_{De})$ $87,4 \leq X < 90$	Sangat baik

Dari tabel kategori diatas dapat dibuat tabel frekuensi nilai teori siswa XI Listrik seperti dibawah ini.

Tabel 7. Perhitungan Rentang Kategori Nilai Teori Siswa XI Listrik

No	Rentang Skor	Frekuensi	Kategori
1	$80 \leq X < 82,6$	4	Kurang
2	$82,6 \leq X < 85$	3	Cukup
3	$85 \leq X < 87,4$	2	Baik
4	$87,4 \leq X < 90$	5	Sangat baik
Total		14	

Dari hasil analisis nilai ideal dan empiris diatas dapat dibuat grafik perbandingan antara nilai ideal yang merupakan nilai pada umumnya dan nilai empiris yang merupakan nilai sesungguhnya berdasarkan tugas yang diberikan kepada siswa.

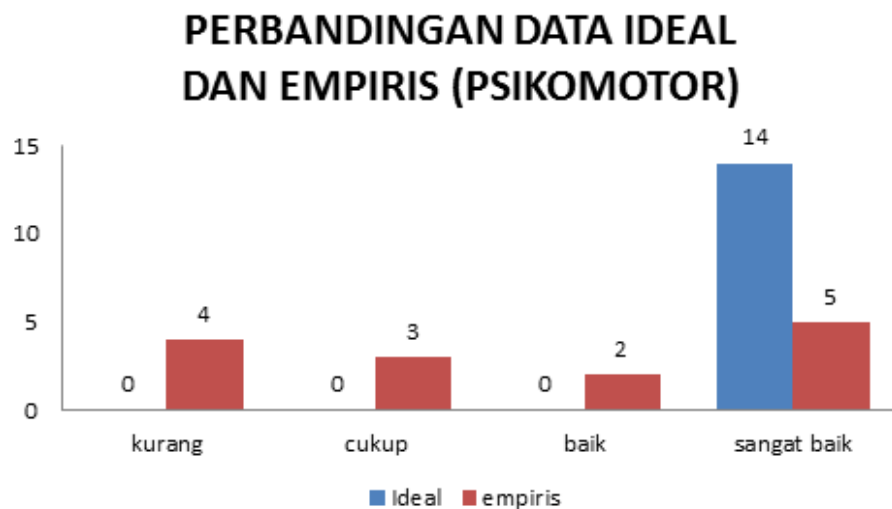

Gambar 1. Grafik perbandingan nilai psikomotor kelas XI Listrik

Dari gambar grafik diatas dapat diketahui bahwa pada penilaian empiris frekuensi terbanyak adalah 5 dengan kategori sangat baik , pada frekuensi kedua terbanyak adalah 4 dengan kategori kurang, frekuensi tiga adalah 3 dengan kategori cukup dan pada kategori terakhir adalah 2 dengan kategori baik. Setelah diketahui penjelasan diatas dapat diartikan bahwa sebagian siswa mendapat nilai baik dan masih ada siswa yang belum lulus KKM apabila dinilai dengan menggunakan penilaian empiris. Sedangkan pada penilaian ideal frekuensi terbanyak adalah 14 dengan kategori sangat baik dengan kategori sangat baik. Artinya jika siswa tuntas 100% di atas KKM apabila di analisis menggunakan data penilaian ideal.

2) Diskripsi Nilai Kognitif

Setelah mahasiswa melakukan pembelajaran praktik di kelas XI Listrik, diperoleh hasil pegamatan kompetensi ketrampilan dan pengumpulan laporan praktik dengan hasil sebagai berikut :

a) Analisis Penilaian Ideal

Nilai maksimum penilaian ideal adalah 100 dan nilai minimum 0, nilai minimum ideal diambil dari nilai kriteria dibawah KKM. KKM di SMK Tamansiswa Jetis Yogyakarta adalah 75. Berdasarkan perhitungan maka diketahui nilai rata-rata ideal (Rti) sebesar 50 dan Standart

Deviasi Ideal (SDI) diperoleh hasil 16,7. Analisis ideal untuk pembelajaran praktik dapat dikategorikan.

Tabel 8. perhitungan rentang kategori nilai praktik siswa XI Listrik

No	Rentang Skor	Kategori
1	$(RT_i - 3SD_i) \leq X < (RT_i - 1,5 SD_i)$ $0 \leq X < 25$	Kurang
2	$(RT_i - 1,5SD_i) \leq X < (RT_i - 0 SD_i)$ $25 \leq X < 50$	Cukup
3	$(RT_i + 0SD_i) \leq X < (RT_i + 1,5 SD_i)$ $50 \leq X < 75$	Baik
4	$(RT_i + 1,5SD_i) \leq X < (RT_i + 3 SD_i)$ $75 \leq X < 100$	Sangat baik

Dari tabel kategori diatas dapat dibuat tabel frekuensi nilai praktik siswa XI Listrik seperti dibawah ini.

Tabel 9. Perhitungan Rentang Kategori Nilai Praktik Siswa XI Listrik

No	Rentang Skor	Frekuensi	Kategori
1	$0 \leq X < 25$	0	Kurang
2	$25 \leq X < 50$	0	Cukup
3	$50 \leq X < 75$	0	Baik
4	$75 \leq X < 100$	14	Sangat baik
Total		14	

b) Analisis Penilaian Empiris

Dari data penilaian empiris diketahui nilai maksimalnya 88 dan nilai minimalnya 80. Berdasarkan perhitungan maka diketahui nilai rata – rata empiris (RT_e) sebesar 84 dan standart deviasi empiris (SDe) diperoleh hasil 1,3 .Analisis empiris untuk pembelajaran praktik dapat dikategorikan

Tabel 10. Perhitungan Rentang Kategori Nilai Praktik Siswa XI Listrik

No	Rentang Skor	Kategori
1	$(RT_e - 3SDe) \leq X < (RT_e - 1,5 SDe)$ $80 \leq X < 82,05$	Kurang
2	$(RT_e - 1,5SDe) \leq X < (RT_e - 0 SDe)$ $82,05 \leq X < 84$	Cukup

3	$(R_{Te} + 0SDe) \leq X < (R_{Te} + 1,5 SDe)$ $84 \leq X < 85,95$	Baik
4	$(R_{Te} + 1,5SDe) \leq X < (R_{Te} + 3 SDe)$ $85,95 \leq X < 88$	Sangat baik

Dari tabel kategori diatas dapat dibuat tabel frekuensi ilai praktik siswa XI Listrik seperti dibawah ini.

Tabel 11. Perhitungan Rentang Kategori Nilai Praktik Siswa XI Listrik

No	Rentang Skor	Frekuensi	Kategori
1	$80 \leq X < 82,05$	4	Kurang
2	$82,05 \leq X < 84$	2	Cukup
3	$84 \leq X < 85,95$	1	Baik
4	$85,95 \leq X < 90$	7	Sangat baik
Total		14	

Dari hasil analisis nilai ideal dan empiris diatas dapat dibuat grafik antara penilaian ideal dengan penilaian empiris berdasarkan tugas yang diberikan kepada siswa sebagai berikut.

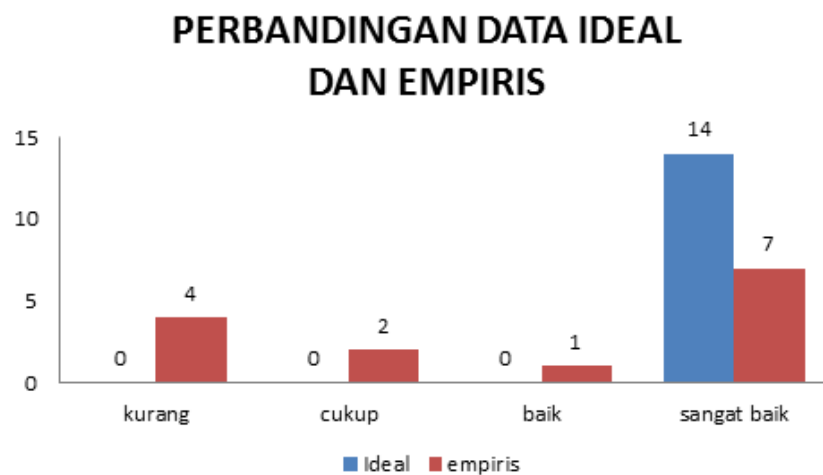

Gambar 2. Grafik Perbandingan Nilai Kognitif Penilaian Ideal dan Empiris Siswa Kelas XI Listrik

Dari gambar grafik diatas dapat diketahui bahwa pada penilaian empiris frekuensi terbanyak adalah 7 dengan kategori sangat baik, pada frekuensi kedua terbanyak adalah 4 dengan kategori kurang, pada frekuensi ketiga terbanyak adalah 2 dengan kategori cukup dan pada frekusensi terakhir adalah 1 dengan kategori baik.

Setelah diketahui penjelasan diatas dapat diartikan bahwa sebagian siswa mendapat nilai cukup baik apabila dinilai dengan

menggunakan penilaian empiris. Sedangkan pada penilaian ideal semua nilai berada pada kategori sangat baik yaitu sebanyak 14. Artinya semua siswa memiliki nilai baik dan tuntas 100% di atas KKM apabila di analisis menggunakan data penilaian ideal.

c. Hasil Pembelajaran Kelas XI Listrik

Setelah praktik mengajar mahasiswa melakukan pembelajaran teori dan praktek di kelas XI Listrik dengan disertai soal-soal kuis yang diberikan. Karena adanya keterbatasan waktu yang hanya dua bulan, mahasiswa hanya mampu mengambil nilai secara maksimal pada kompetensi siswa tentang perawatan perbaikan peralatan listrik rumah tangga.. Nilai yang diolah sudah termasuk dalam nilai praktik maupun nilai teori. Hasil keseluruhan pembelajaran teori dan praktik mengenai materi pokok Perawatan perbaikan peralatan listrik rumah tangga kelas XI Listrik secara keseluruhan sudah baik.

3) Deskripsi Nilai Psikomotor

a) Analisis Hasil Job 5

Hasil Penilaian Job 5 tentang perawatan dan perbaikan peralatan listrik rumah tangga yang menggunakan motor dapat dilihat dari tabel dibawah ini.

Tabel 12. Hasil Penilaian Job 5 Kelas XI Listrik

No	NIS	Nama	JOB 5	LAP 5	Keterangan
1		Aditya Prasetya Sejati	78	86	Tuntas
2		Aditya Wahyu Pratama	84	90	Tuntas
3		Andra Sukma Christian Jaya	81	82	Tuntas
4		Andi Danu Pamungkas	-	-	-
5		Antony Eka Prasetya	84	95	Tuntas
6		Bagas Junianto	-	-	-
7		Dian Rifqi Saputra	83	82	Tuntas
8		Dinda MH Tarigan	80	95	Tuntas
9		Ilham Reforfere Canada M	85	90	Tuntas
10		Krisman Mardani Noviyanto	86	90	Tuntas
11		Muhammad Bagoes Paripurna	83	95	Tuntas
12		Novan Arif Munandar	80	85	Tuntas
13		Panji Pamungkas	80	95	Tuntas
14		Risky Yanuar Ariyanto	86	82	Tuntas
15		Taufik Octa Wijaya	86	95	Tuntas
16		Terry Tri Handoko	-	-	-

b) Analisis penilaian ideal

Nilai maksimum penilaian ideal adalah 100 dan nilai minimum 0, nilai minimum ideal diambil dari nilai kriteria dibawah KKM. KKM di SMK Tamansiswa Jetis Yogyakarta adalah 75. Berdasarkan perhitungan maka diketahui nilai rata-rata

ideal (R_{Ti}) sebesar 50 dan Standart Deviasi Ideal (S_{Di}) diperoleh hasil 16,7. Analisis ideal untuk pembelajaran teori dapat dikategorikan.

Tabel 13. Perhitungan Rentang Kategori Nilai Teori Siswa XI Listrik

No	Rentang Skor	Kategori
1	$(R_{Ti}-3SD_i) \leq X < (R_{Ti} - 1,5 SD_i)$ $0 \leq X < 25$	Kurang
2	$(R_{Ti}-1,5SD_i) \leq X < (R_{Ti} - 0 SD_i)$ $25 \leq X < 50$	Cukup
3	$(R_{Ti} + 0SD_i) \leq X < (R_{Ti} + 1,5 SD_i)$ $50 \leq X < 75$	Baik
4	$(R_{Ti} + 1,5SD_i) \leq X < (R_{Ti} + 3 SD_i)$ $75 \leq X < 100$	Sangat baik

Dari tabel kategori diatas dapat dibuat tabel frekuensi nilai teori siswa XI Listrik seperti dibawah ini.

Tabel 14. Perhitungan Rentang Kategori Nilai Teori Siswa XI Listrik

No	Rentang Skor	Frekuensi	Kategori
1	$0 \leq X < 25$	0	Kurang
2	$25 \leq X < 50$	0	Cukup
3	$50 \leq X < 75$	0	Baik
4	$75 \leq X < 100$	13	Sangat baik
Total		13	

c) Analisis Penilaian Empiris

Dari data penilaian empiris diketahui nilai maksimalnya 86 dan nilai minimalnya 78 . Berdasarkan perhitungan maka diketahui nilai rata – rata empiris (R_{Te}) sebesar 82 dan standart deviasi empiris (S_{De}) diperoleh hasil 1,3 Analisis empiris untuk pembelajaran teori dapat dikategorikan

Tabel 15. Perhitungan Rentang Kategori Nilai Teori Siswa XI Listrik

No	Rentang Skor	Kategori
1	$(R_{Te}-3S_{De}) \leq X < (R_{Te} - 1,5 S_{De})$ $78 \leq X < 80,05$	Kurang

2	$(R_{Te} - 1,5S_{De}) \leq X < (R_{Te} - 0 S_{De})$ $80,05 \leq X < 82$	Cukup
3	$(R_{Te} + 0S_{De}) \leq X < (R_{Te} + 1,5 S_{De})$ $82 \leq X < 83,95$	Baik
4	$(R_{Te} + 1,5S_{De}) \leq X < (R_{Te} + 3 S_{De})$ $83,95 \leq X < 86$	Sangat baik

Dari tabel kategori diatas dapat dibuat tabel frekuensi nilai teori siswa XI Listrik seperti dibawah ini.

Tabel 16. Perhitungan Rentang Kategori Nilai Teori Siswa XI Listrik

No	Rentang Skor	Frekuensi	Kategori
1	$78 \leq X < 80,05$	4	Kurang
2	$80,05 \leq X < 82$	1	Cukup
3	$82 \leq X < 83,95$	2	Baik
4	$83,95 \leq X < 86$	6	Sangat baik
Total		13	

Dari hasil analisis nilai ideal dan empiris diatas dapat dibuat grafik perbandingan antara nilai ideal yang merupakan nilai pada umumnya dan nilai empiris yang merupakan nilai sesungguhnya berdasarkan tugas yang diberikan kepada siswa.

PERBANDINGAN DATA IDEAL DAN EMPIRIS (PSIKOMOTOR)

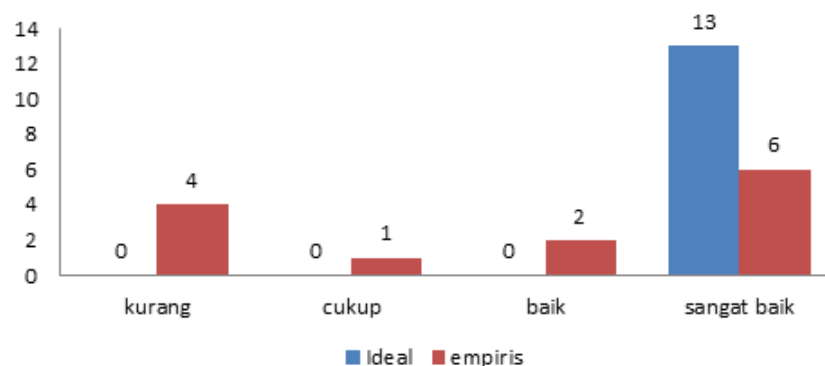

Gambar 3. Grafik perbandingan nilai Psikomotor kelas XI Listrik

Dari gambar grafik diatas dapat diketahui bahwa pada penilaian empiris frekuensi terbanyak adalah 6 dengan kategori sangat baik , pada frekuensi kedua terbanyak adalah 4

dengan kategori kurang, frekuensi tiga adalah 2 dengan kategori baik dan pada kategori terakhir adalah 1 dengan kategori cukup. Setelah diketahui penjelasan diatas dapat diartikan bahwa sebagian siswa mendapat nilai baik dan masih ada siswa yang belum lulus KKM apabila dinilai dengan menggunakan penilaian empiris. Sedangkan pada penilaian ideal frekuensi terbanyak adalah 13 dengan kategori sangat baik . Artinya jika siswa tuntas 100% di atas KKM apabila di analisis menggunakan data penilaian ideal.

4) Diskripsi Nilai Kognitif

Setelah mahasiswa melakukan pembelajaran praktik di kelas XI Listrik, diperoleh hasil pegamatan kompetensi ketrampilan dengan hasil sebagai berikut :

a) Analisis Penilaian Ideal

Nilai maksimum penilaian ideal adalah 100 dan nilai minimum 0, nilai minimum ideal diambil dari nilai kriteria dibawah KKM. KKM di SMK Tamansiswa Jetis Yogyakarta adalah 75. Berdasarkan perhitungan maka diketahui nilai rata-rata ideal (R_{Ti}) sebesar 50 dan Standart Deviasi Ideal (SDI) diperoleh hasil 16,7. Analisis ideal untuk pembelajaran praktik dapat dikategorikan.

Tabel 17. perhitungan rentang kategori nilai praktik siswa XI Listrik

No	Rentang Skor	Kategori
1	$(R_{Ti}-3SDi) \leq X < (R_{Ti} - 1,5 SDi)$ $0 \leq X < 25$	Kurang
2	$(R_{Ti}-1,5SDi) \leq X < (R_{Ti} - 0 SDi)$ $25 \leq X < 50$	Cukup
3	$(R_{Ti} + 0SDi) \leq X < (R_{Ti} + 1,5 SDi)$ $50 \leq X < 75$	Baik
4	$(R_{Ti} + 1,5SDi) \leq X < (R_{Ti} + 3 SDi)$ $75 \leq X < 100$	Sangat baik

Dari tabel kategori diatas dapat dibuat tabel frekuensi nilai praktik siswa XI Listrik seperti dibawah ini.

Tabel 18. Perhitungan Rentang Kategori Nilai Praktik Siswa XI Listrik

No	Rentang Skor	Frekuensi	Kategori
1	$0 \leq X < 25$	0	Kurang
2	$25 \leq X < 50$	0	Cukup
3	$50 \leq X < 75$	0	Baik
4	$75 \leq X < 100$	13	Sangat baik
Total		13	

b) Analisis Penilaian Empiris

Dari data penilaian empiris diketahui nilai maksimalnya 95 dan nilai minimalnya 82. Berdasarkan perhitungan maka diketahui nilai rata – rata empiris (R_{Te}) sebesar 88,5 dan standart deviasi empiris (S_{De}) diperoleh hasil 2,16. Analisis empiris untuk pembelajaran praktik dapat dikategorikan.

Tabel 19. Perhitungan Rentang Kategori Nilai Praktik Siswa XI Listrik

No	Rentang Skor	Kategori
1	$(R_{Te}-3S_{De}) \leq X < (R_{Te} - 1,5 S_{De})$ $82 \leq X < 85,26$	Kurang
2	$(R_{Te}-1,5S_{De}) \leq X < (R_{Te} - 0 S_{De})$ $85,26 \leq X < 88,5$	Cukup
3	$(R_{Te} + 0S_{De}) \leq X < (R_{Te} + 1,5 S_{De})$ $88,5 \leq X < 91,74$	Baik
4	$(R_{Te} + 1,5S_{De}) \leq X < (R_{Te} + 3 S_{De})$ $91,74 \leq X < 95$	Sangat baik

Dari tabel kategori diatas dapat dibuat tabel frekuensi ilai praktik siswa XI Listrik seperti dibawah ini.

Tabel 20. Perhitungan Rentang Kategori Nilai Praktik Siswa XI Listrik

No	Rentang Skor	Frekuensi	Kategori
1	$82 \leq X < 85,26$	4	Kurang
2	$85,26 \leq X < 88,5$	1	Cukup
3	$88,5 \leq X < 91,74$	3	Baik
4	$91,74 \leq X < 95$	5	Sangat baik
Total		13	

Dari hasil analisis nilai ideal dan empiris diatas dapat dibuat grafik antara penilaian ideal dengan penilaian empiris berdasarkan tugas yang diberikan kepada siswa sebagai berikut.

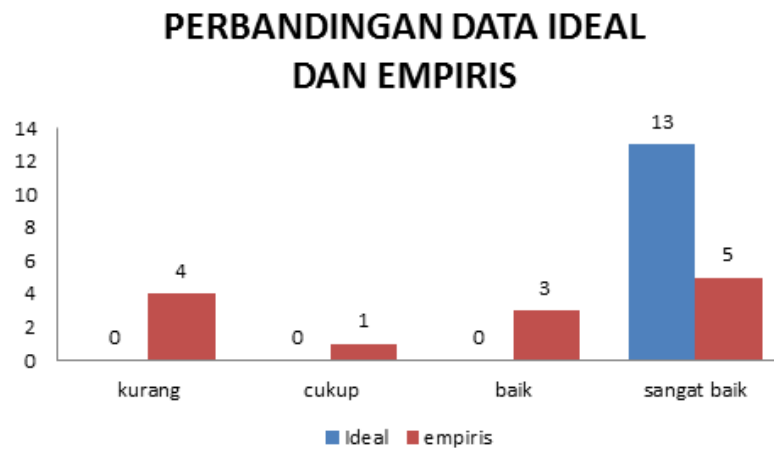

Gambar 4. Grafik Perbandingan Nilai Kognitif Penilaian Ideal dan Empiris Siswa Kelas XI Listrik

Dari gambar grafik diatas dapat diketahui bahwa pada penilaian empiris frekuensi terbanyak adalah 5 dengan kategori sangat baik, pada frekuensi kedua terbanyak adalah 4 dengan kategori kurang, pada frekuensi ketiga terbanyak adalah 3 dengan kategori baik dan pada frekuensi terakhir adalah 1 dengan kategori cukup.

Setelah diketahui penjelasan diatas dapat diartikan bahwa sebagian siswa mendapat nilai cukup baik apabila dinilai dengan menggunakan penilaian empiris. Sedangkan pada penilaian ideal semua nilai berada pada kategori sangat baik yaitu sebanyak 13. Artinya semua siswa memiliki nilai baik dan tuntas 100% di atas KKM apabila di analisis menggunakan data penilaian ideal.

d. Hasil Penilaian Siswa Terhadap Mahasiswa PPL

Sebagai bentuk evaluasi diri dan untuk mengetahui sejauh mana kompetensi mengajar maka dari itu setelah selesai paraktik mengajar mahasiswa PPL melakukan survey terhadap siswa kelas XI Listrik SMK Tamansiswa Jetis Yogyakarta. Bentuk dari survey ini adalah menggunakan angket penilaian mahasiswa PPL. Angket menggunakan 4 skala jawaban, keterangan jawabannya sebagai berikut :

Skor Keterangan

- 1 Kurang baik
- 2 Cukup baik
- 3 Baik
- 4 Sangat baik

Sebagai pendidik harus mempunyai 4 kompetensi guru yaitu Kompetensi Kepribadian, Kompetensi Pedagogik, Kompetensi Profesional, dan Kompetensi Sosial. Sebagai acuan dalam pembuatan instrument survey mahasiswa PP L menggunakan 4 kompetensi guru, dan kisi – kisinya sebagai berikut :

Tabel 21. Kisi-kisi Angket Penilaian

N0	Variabel	Sub Variabel	Butir	Jumlah
1.	Kompetensi Kepribadian	a. Kepribadian yang dewasa	1	1
		b. Akhlak mulia dan suri tauladan	2	1
2	Kompetensi Pedagogik	a. Memahami peserta didik	3	1
		b. Merancang pembelajaran	4,5, 15	3
		c. Merancang dan melaksanakan pembelajaran / evaluasi	6,7,14	3
		d. Mengembangkan peserta didik	8,9	2
3	Kompetensi Profesional	a. Menguasai substansi keilmuan	10,11	2
4	Kompetensi Sosial	a. Mampu berkomunikasi dengan peserta didik	12,13	2
Jumlah butir				15

Survey ini dilaksanakan pada akhir pelaksanaan PPL. Obyek pengambilan data siswa kelas XI Listrik dengan jumlah siswa 11. Setelah melakukan pengambilan data menggunakan angket, teknik analisa data menggunakan deskripsi data berdasarkan variabel yang digunakan setelah mendapatkan hasil data analisa data yang pertama dilakukan dengan menghitung nilai maksimal dan nilai minimal, selanjutnya mencari rata-rata ideal, simpangan baku ideal, rata-rata empiris, dan simpangan baku empiris.

1) Analisis Penilaian Ideal

Dari data yang sudah diperoleh dapat digunakan untuk menghitung hasil penilaian ideal siswa terhadap mahasiswa PPL. Diperoleh nilai maksimumnya 60 dan nilai minimumnya 15. Berdasarkan perhitungan maka diketahui nilai rata-rata ideal (Rti) sebesar 37,5 dan standart deviasi ideal (SDi) diperoleh hasil 7,5. Analisis ideal untuk penilaian siswa terhadap mahasiswa PPL dapat dikategorikan.

Tabel 22. Perhitungan Kategori Nilai Mahasiswa PPL

No	Rentang Skor	Kategori
1	$(RT_i - 3SD_i) \leq X < (RT_i - 1,5 SD_i)$ $15 \leq X < 26,25$	Kurang
2	$(RT_i - 1,5SD_i) \leq X < (RT_i - 0 SD_i)$ $26,25 \leq X < 37,5$	Cukup
3	$(RT_i + 0SD_i) \leq X < (RT_i + 1,5 SD_i)$ $37,5 \leq X < 48,75$	Baik
4	$(RT_i + 1,5SD_i) \leq X < (RT_i + 3 SD_i)$ $48,75 \leq X < 60$	Sangat baik

Dari tabel diatas dapat dibuat menjadi tabel frekuensi penilaian siswa terhadap mahasiswa PPL dikelas XI Listrik.

Tabel 23. Frekuensi Penilaian PPL Siswa XI Listrik

No	Rentang Skor	Frekuensi	Kategori
1	$15 \leq X < 26,75$		Kurang
2	$26,25 \leq X < 37,5$	1	Cukup
3	$37,5 \leq X < 48,75$	2	Baik
4	$48,75 \leq X < 60$	8	Sangat baik
Total		11	

2) Analisis Empiris

Dari data penilaian empiris diketahui nilai maksimalnya 56 dan nilai minimalnya 37. Berdasarkan perhitungan maka diketahui nilai rata-rata empiris (R_{te}) sebesar 46,5 dan standart deviasi empiris (S_{De}) diperoleh hasil 3,17. Analisis empiris untuk penilaian siswa terhadap mahasiswa PPL dapat dikategorikan.

Tabel 24. Frekuensi Penilaian PPL Siswa XI Listrik

No	Rentang Skor	Kategori
1	$(R_{Te} - 3SD_i) \leq X < (R_{Te} - 1,5 SD_i)$ $37 \leq X < 41,7$	Kurang
2	$(R_{Te} - 1,5SD_i) \leq X < (R_{Te} - 0 SD_i)$ $41,7 \leq X < 46,5$	Cukup

3	$(R_{Te} + 0SD_i) \leq X < (R_{Te} + 1,5 SD_i)$ $46,5 \leq X < 51,2$	Baik
4	$(R_{Te} + 1,5SD_i) \leq X < (R_{Te} + 3 SD_i)$ $51,2 \leq X < 56$	Sangat baik

Dari tabel kategori diatas dapat dibuat tabel frekuensi penilaian siswa terhadap mahasiswa PPL di kelas XI Listrik

Tabel 25. Frekuensi Penilaian PPL Siswa XI Listrik

No	Rentang Skor	Frekuensi	Kategori
1	$37 \leq X < 41,7$	1	Kurang
2	$41,7 \leq X < 46,5$	0	Cukup
3	$46,5 \leq X < 51,2$	3	Baik
4	$51,2 \leq X < 56$	7	Sangat baik
Total		11	

Penilaian PPL dapat dilihat juga melalui grafik distribusi normal dibawah ini :

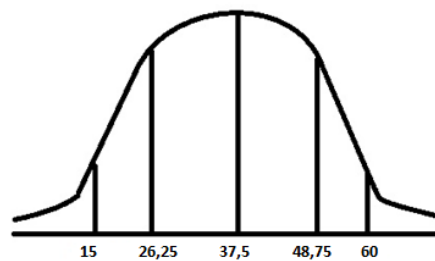

Gambar 5. Distribusi Normal

Hasil analisis penilaian ideal dan empiris penilaian PPL diatas dapat dibuat tabel perbandingan sebagai berikut :

PERBANDINGAN DATA IDEAL DAN EMPIRIS

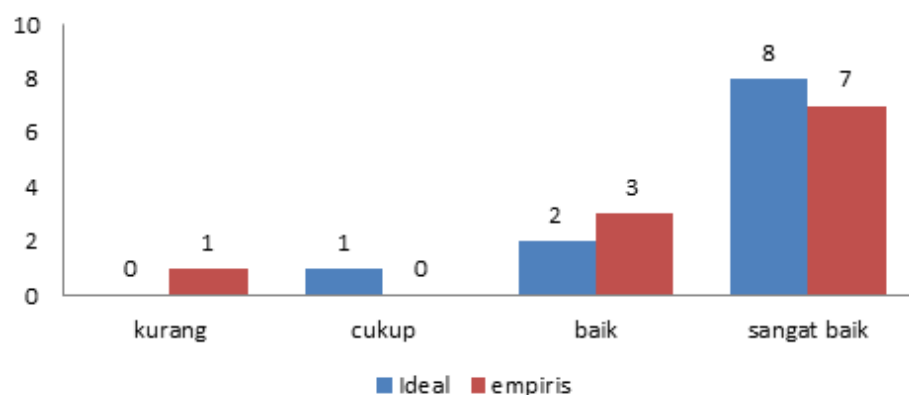

Gambar. 6 Grafik Perbandingan Penilaian PPL Ideal dan Empiris

Dari grafik perbandingan diatas dapat dilihat pada

penilaian ideal frekuensi terbanyak adalah 8 dengan kategori sangat baik, frekuensi kedua terbanyak adalah 2 dengan kategori baik, frekuensi terbanyak ketiga adalah 1 dengan kategori cukup baik. Artinya dapat dikatakan bahwa kompetensi mahasiswa PPL dalam mengajar sudah baik apabila dianalisis menggunakan data penilaian ideal. Sedangkan pada penilaian empiris frekuensi terbanyak adalah 7 dengan kategori sangat baik, frekuensi terbanyak kedua adalah 3 dengan kategori baik, frekuensi terbanyak ketiga adalah 1 dengan kategori kurang. Artinya dapat dikatakan bahwa kompetensi mahasiswa PPL dalam mengajar sudah baik apabila dianalisis menggunakan data penilaian empiris

3. Hambatan

Dalam melaksanakan PPL di SMK Tamansiswa Jetis terdapat beberapa hambatan diantaranya :

- a. Teknik pengelolaan kelas XI listrik

Karena kurangnya pengalaman lapangan dari praktikan mengenai teknik pengelolaan kelas, maka pada awalnya praktikan sedikit kesulitan dalam mengkondisikan kelas.
- b. Peserta didik yang ramai, bermain sendiri saat pelajaran

Ada beberapa peserta didik yang ramai, bermain sendiri selama jam pelajaran sehingga tidak memperhatikan materi yang disampaikan.
- c. Kurangnya peralatan untuk praktik

Siswa mengeluhkan tentang peralatan praktik yang terlalu sedikit sehingga satu alat bisa digunakan untuk 4 atau lebih orang dan ini tidak efektif untuk kegiatan praktik.

4. Solusi

Berdasarkan analisis praktik pembelajaran yang dilakukan, praktikan merefleksikan hambatan/kendala yang ada. Berikut ini adalah beberapa upaya yang dilakukan dalam mengatasi hambatan-hambatan tersebut :

- a. Teknik pengelolaan kelas XI listrik

Praktikan dalam melakukan praktik mengajar berkoordinasi dengan guru pembimbing dan dosen pembimbing tentang teknik pengelolaan kelas dan meminta solusi atau bimbingan dari beliau berkaitan dengan kesulitan dalam pengelolaan kelas.
- b. Peserta didik yang ramai, bermain sendiri saat pelajaran

Praktikan lebih memperhatikan peserta didik yang ramai agar lebih fokus dalam belajar. Seseekali praktikan menegur dan bertanya hal-hal yang berkaitan dengan materi pada peserta didik yang ramai.

c. Kurangnya alat praktik

Alat praktik harus dipersiapkan sebelum melaksanakan praktik dan sekolah harus mempersiapkan alat sesuai dengan materi.

5. Refleksi Hasil Persiapan dan Praktik mengajar

Dari pemaparan diatas dapat dianalisis bahwa proses kegiatan PPL berjalan lancar. Pelaksanaan PPL di SMK Tamansiswa Jetis Yogyakarta secara umum mahasiswa praktikan tidak mengalami hambatan yang berarti. Mahasiswa menemui kesulitan dalam menghadapi siswa dan manajemen kelas agar tetap kondusif. Untuk itu mahasiswa harus meningkatkan kemampuan dalam mengelola kelas serta memperdalam materi yang diajarkan.

Dengan beberapa hambatan yang muncul baik dari faktor internal maupun eksternal sebagian besar dapat diatasi dengan baik. Meskipun begitu masih ada beberapa permasalahan yang belum dapat diselesaikan. Namun, secara keseluruhan target praktikan hampir semua berjalan sesuai rencana.

Permasalahan faktor internal seperti adaptasi lingkungan dapat diatasi dengan menggunakan beberapa metode yang dapat diterapkan dalam suatu kelas yang majemuk. Pembuatan RPP disesuaikan dengan silabus yang ada. Materi ajar tidak hanya mengacu pada satu buah buku saja namun harus memiliki buku acuan lain. Dan yang terpenting sebagai seorang pendidik harus menguasai bahan ajar dalam hal teori maupun praktik.

Dari faktor eksternal, sarana dan prasarana dapat diganti dengan menggunakan media lain yang lebih interaktif. Dengan belajar dari guru yang sudah berpengalaman diharapkan untuk kedepannya praktikan mendapat solusi dari permasalahan tersebut. Permasalahan yang muncul seharusnya dapat diatasi dengan baik untuk kedepannya, dengan harapan praktikan dapat mengatasi permasalahan-permasalahan yang timbul.

BAB III

PENUTUP

A. KESIMPULAN

Praktik Pengalaman Lapangan (PPL/Magang III) di SMK Tamansiswa Jetis Yogyakarta telah dilaksanakan selama 2 bulan dari tanggal 18 juli sampai dengan 15 september 2016. Jumlah total pelaksanaan PPL adalah 282 dari jumlah total yang direncanakan yaitu 256 jam. Rincian sebaran jam pelaksanaan tercantum dalam matriks pelaksanaan PPL dan catatan mingguan. Sehingga telah memenuhi jam pelaksanaan Praktik Pengalaman Lapangan (PPL/Magang III) UNY di SMK Tamansiswa Jetis Yogyakarta tahun 2016.

Berdasarkan uraian pelaksanaan kegiatan PPL yang telah dilaksanakan, dapat disimpulkan sebagai berikut.

1. SMK Tamansiswa Jetis Yogyakarta telah menerapkan Kurikulum 2006 sehingga Rencana Pelaksanaan Pembelajaran (RPP) yang digunakan adalah RPP 2006 (KTSP).
2. Metode mengajar yang digunakan praktikan dalam mengajar adalah demonstrasi, ceramah, diskusi, dan tugas job. Dengan metode tersebut proses pembelajaran berjalan cukup efektif. Ketika praktik, siswa diarahkan untuk menemukan kesimpulan atas pertanyaan pancingan yang diutarakan oleh praktikan.
3. Dengan adanya PPL mahasiswa dapat melatih ketrampilan dan kemandirian serta meningkatkan rasa tanggungjawab.
4. Pelaksanaan pembelajaran dilakukan melalui mengajar mandiri, terbimbing dan pendampingan mengajar mata pelajaran Perbaikan dan Perawatan Peralatan Listrik Rumah Tangga.
5. Evaluasi penilaian kognitif dan psikomotorik untuk siswa kelas XI Listrik sudah baik jika di analisis menggunakan penilaian ideal dan baik jika dianalisis menggunakan penilaian empiris.
6. Evaluasi penilaian siswa terhadap mahasiswa PPL adalah sudah baik jika dianalisis menggunakan penilaian ideal dan empiris.
7. Merefleksikan hasil pelaksanaan pembelajaran yang telah diampu guna melakukan perbaikan dan inovasi pembelajaran yang lebih aktif untuk pertemuan selanjutnya.

B. SARAN

Sebagai bahan evaluasi untuk meningkatkan keberhasilan PPL pada tahun-tahun yang akan datang, berikut saran yang diberikan.

1. Untuk SMK Tamansiswa Jetis
 - a. Meningkatkan kesadaran sebagai guru sehingga tidak ada jam kosong atau jam maju sehingga proses Kegiatan Belajar Mengajar sesuai dengan jadwal yang telah ditentukan.
 - b. Pihak kurikulum agar menyusun jadwal pelajaran disesuaikan dengan mata pelajaran yang ada, sehingga mata pelajaran yang membutuhkan konsentrasi tidak ditempatkan di jam-jam terakhir
 - c. Meningkatkan sarana dan prasarana Perbaikan dan Perawatan Peralatan Listrik Rumah Tangga yang menunjang sehingga memudahkan guru mengajar dan membantu pemahaman peserta didik.
 - d. Sekolah perlu menambahkan buku-buku penunjang terutama buku dan modul praktik Perbaikan dan Perawatan Peralatan Listrik Rumah Tangga untuk menambah kemampuan peserta didik.
2. Untuk Universitas Negeri Yogyakarta
 - a. Perlunya pembekalan kepada mahasiswa dengan menghadirkan narasumber dari pihak sekolah baik sekolah swasta maupun sekolah negeri agar mahasiswa tahu bagaimana karakteristik masing-masing sekolah, selain itu mampu menunjukkan permasalahan yang sebenarnya yang ada di lapangan sehingga hasil pelaksanaan PPL dapat lebih maksimal.
 - b. Pelaksanaan waktu PPL yang hanya \pm 2 bulan dirasa belum mencerminkan secara keseluruhan untuk mengetahui kemampuan mahasiswa di dalam fungsinya sebagai calon tenaga pendidik. Sehingga perlu kiranya ada pemikiran berkaitan dengan jumlah jam pelaksanaan PPL di sekolah.
 - c. Lebih meningkatkan sistem monitoring pelaksanaan Praktik Pengalaman Lapangan (PPL) agar dapat dengan cepat dan tepat menyelesaikan permasalahan yang muncul pada pelaksanaan dan Praktik Pengalaman Lapangan (PPL).
3. Untuk Mahasiswa PPL yang akan datang
 - a. Mempersiapkan diri sebaik mungkin baik secara fisik maupun mental dengan memahami teori – teori yang telah dipelajari serta memanfaatkan pelaksanaan *microteaching* dengan sebaik – baiknya agar pelaksanaan PPL dapat berjalan dengan maksimal

- b. Memanfaatkan pelaksanaan PPL dengan sebaik-baiknya agar dapat mendapat ilmu serta pengalaman yang baik.
- c. Menjalin hubungan baik dengan tim PPL
- d. Menjalin hubungan baik dengan seluruh warga sekolah dan pandai menempatkan diri
- e. Menjaga nama baik almamter, bersikap disiplin dan bertanggung jawab.
- f. Memanfaatkan waktu dan kesempatan dengan sebaik-baiknya, jangan menunda tugas yang harus dikerjakan.
- g. Mempersiapkan materi sedini mungkin agar meminimalkan kesalahan dan sering berkonsultasi dengan guru pembimbing tentang mata pelajaran yang diajarkan.
- h. Berkonsultasi pada guru dan dosen pembimbing sebelum dan sesudah mengajar, supaya bisa diketahui kelebihan, kekurangan dan permasalahan selama mengajar. Dengan demikian proses pembelajaran akan mengalami peningkatan kualitas secara terus menerus.

DAFTAR PUSTAKA

UNY. 2016. *Panduan PPL 2016*. Yogyakarta: UNY

UNY. 2016. *Panduan Pengajaran Mikro 2016*. Yogyakarta: UNY

UNY. 2016. *Materi Pembekalan KKN-PPL 2016*. Yogyakarta: LPPMP UNY

LAMPIRAN



Universitas Negeri Yogyakarta

FORMAT OBSERVASI PEMBELAJARAN DI KELAS DAN OBSERVASI PESERTA DIDIK

NPma. 1

Untuk mahasiswa

NAMA MAHA-SISWA	: Ahmad Arif D.M	PUKUL	: 09.00 – 13.00 WIB
NO. MAHASISWA	: 13501241042	TEMPAT PRAKTIK	: Bengkel SMK Taman-siswa Jetis
TANGGAL OBSERVASI	: 6 Maret 2016	FAK / JUR / PRODI	: FT / P.T. Elektro

No	Aspek yang diamati	Deskripsi Hasil Pengamatan
A	Perangkat Pembelajaran	
	1. Kurikulum Tingkat Satuan Pembelajaran (KTSP)	➤ Kurikulum diatur oleh bagian Waka Kurikulum
	2. Silabus	➤ Setiap jurusan mempunyai masing-masing silabus yang disusun berdasarkan kurikulum.
	3. Rencana Pelaksanaan Pembelajaran (RPP)	➤ Setiap guru mata pelajaran menyusun RPP berdasarkan silabus. Setiap kegiatan pembelajaran mengacu pada RPP yang sudah tersusun.
B	Proses Pembelajaran	
	1. Membuka pelajaran	➤ Sebelum membuka pelajaran, guru mengkondisikan siswa agar kondisi kelas tenang dan kondusif. ➤ Guru mengawali pelajaran dengan berdoa bersama.
	2. Penyajian materi	➤ Guru menyajikan materi sesuai dengan urutan yang ada dalam RPP. ➤ Guru menjelaskan materi Pengukuran dan Dasar Listrik
	3. Metode pembelajaran	➤ Guru menggunakan metode ceramah dan Tanya jawab agar siswa lebih fokus dalam mengikuti pembelajaran.
	4. Penggunaan bahasa	➤ Guru dan siswa berkomunikasi dengan Bahasa Indonesia dan terkadang diselingi Bahasa Jawa.
	5. Penggunaan waktu	➤ Waktu digunakan lebih efektif, karena dimulai dan diakhiri sesuai dengan jadwal yang ada. Sehingga tidak ada jam pelajaran yang terbuang.
	6. Gerak	➤ Dalam menyampaikan materi, guru duduk dan terkadang guru berjalan mendekati siswa dan mengamati siswa.
	7. Cara memotivasi siswa	➤ Guru mendekati siswa dan bertanya kepada siswa.
	8. Teknik bertanya	➤ Dalam memberi pertanyaan, guru menyampaikan pertanyaan terlebih dahulu kemudian menunjuk siswa untuk menjawabnya.
	9. Teknik penguasaan kelas	➤ Guru menjaga kondisi kelas dengan memperhatikan tiap-tiap siswa. Jika ada siswa yang gaduh maka guru menegurnya. Sehingga hal ini dapat menjaga suasana kelas yang kondusif.
	10. Penggunaan media	➤ Media yang digunakan adalah papan tulis, white-board dan LCD Projector.
	11. Bentuk dan cara evaluasi	➤ Siswa diminta mencatat materi yang telah disampaikan. Setelah itu murid harus mengumpulkan catatan, belum ada tes menilai catatan.
	12. Menutup pelajaran	➤ Saat menutup pelajaran, salah satu siswa diminta maju untuk memimpin doa.
C	Perilaku siswa	
	1. Perilaku siswa di dalam kelas	➤ Sebagian besar perilaku siswa sudah tenang dan kondusif. Siswa memperhatikan materi pelajaran yang disampaikan bapak/ibu guru.



Universitas Negeri Yogyakarta

**FORMAT OBSERVASI
PEMBELAJARAN DI KELAS DAN
OBSERVASI PESERTA DIDIK**

NPma. 1

Untuk mahasiswa

	2. Perilaku siswa di luar kelas	➤ Saat di luar kelas khususnya pada waktu istirahat, kebanyakan siswa mengisi waktu dengan duduk-duduk dan bercanda dengan teman
--	---------------------------------	--

Yogyakarta, 14 September 2016

Guru Pembimbing

Andrian Mustafa, S.Pd

Mahasiswa,

Ahmad Arif Dian M.
NIM . 13501241042



FORMAT OBSERVASI KONDISI SEKOLAH

NPma. 2

Untuk mahasiswa

Universitas Negeri Yogyakarta

NAMA : Ahmad Arif D.M PUKUL : 09.00 – 13.00 WIB
MAHASISWA
NO. MAHASISWA : 13501241042 TEMPAT : SMK Tamansiswa Jetis
PRAKTIK
TANGGAL : 6 Maret 2016 FAK / JUR / : FT / P.T. Elektro
OBSERVASI PRODI

No	Aspek yang diamati	Deskripsi Hasil Pengamatan
1	Kondisi fisik sekolah	➤ Bangunan sekolah, ruang teori, ruang praktek dan fasilitas yang ada masih baik dan layak pakai. Terdapat beberapa bangunan yang sedang dalam tahap renovasi.
2	Potensi siswa	➤ Sebagian besar siswa yang masuk ke SMK Tamansiswa Jetis berasal dari sekolah-sekolah (SMP) pinggiran kota/kecamatan. ➤ Sebagian besar SDM siswa sudah baik. ➤ Tingkat kenakalan siswa cukup, beberapa siswa masih terlambat masuk sekolah dan membolos.
3	Potensi guru	➤ Mayoritas guru adalah lulusan S1. Namun terdapat beberapa guru yang mengajar tidak sesuai dengan bidang keahlian S1-nya. ➤ Juga ada beberapa guru lulusan S2.
4	Potensi karyawan	➤ Rata-rata karyawan lulusan S1, dan juga mengerti pengerjaan dalam bidangnya
5	Fasilitas KBM, media	➤ Hampir seluruh ruangan ada fasilitas wifi/hotspot. ➤ Media pembelajaran menggunakan papan tulis dan <i>whiteboard</i> , ada beberapa yang menggunakan LCD projector. ➤ Belum semua ruangan terpasang LCD projector.
6	Perpustakaan	➤ Buku sudah komplit untuk semua jurusan. ➤ Beberapa buku ada yang tidak berlabel dan sudah usang. ➤ Fasilitas (meja baca, tempat tas, lemari katalog, meja tamu, kipas angin, sound system, TV dan toilet)
7	Laboratorium	➤ Ruang terdapat papan tulis, meja dan kursi lengkap dengan stop kontak di setiap meja. ➤ Ada rak tempat alat-alat praktek dan rak tempat sepatu.
8	Bimbingan konseling	➤ Ada guru BK. ➤ Kebanyakan siswa berkonsultasi tentang masalah pribadi.



FORMAT OBSERVASI KONDISI SEKOLAH

NPma. 2

Untuk mahasiswa

Universitas Negeri Yogyakarta

9	Bimbingan belajar	<ul style="list-style-type: none">➤ Bimbingan belajar diberikan kepada siswa kelas XII.
10	Ekstrakurikuler	<ul style="list-style-type: none">➤ Kegiatan ekstrakurikuler yang ada di SMK ini yaitu Olahraga, dan Kerohanian.➤ Tingkat partisipasi siswa masih rendah untuk mengikuti kegiatan ekstrakurikuler.➤ Tiap kegiatan ekstrakurikuler dibimbing oleh satu guru yang ditunjuk/diberi tugas sebagai pembimbing kegiatan tersebut.
11	Organisasi dan fasilitas OSIS	<ul style="list-style-type: none">➤ Anggota OSIS dipilih tiap satu tahun sekali dan anggotanya hanya berasal dari kelas I dan II.➤ Pemilihan anggota OSIS dilakukan secara tertutup dengan mekanisme mengajukan calon anggota dari tiap kelas untuk diikutsertakan dalam pemilihan anggota OSIS tersebut.➤ OSIS dibimbing oleh sekolah melalui perwakilan dengan menunjuk satu guru untuk menjadi pembimbingnya.
12	Organisasi dan fasilitas UKS	<ul style="list-style-type: none">➤ Fasilitas UKS sendiri hanya berupa obat-obatan yang sifatnya untuk mengobati sebagai tindakan pertama (P3K) dan tempat tidur beserta ruangnya.
13	Administrasi (karyawan, sekolah, dind-ing)	<ul style="list-style-type: none">➤ Dibagi menjadi 5 staff bagian (Bag. Keuangan, Bag. Kepegawaian, Bag. Kesiswaan, Bag. Kebersihan, Bag. Ketertiban dan keamanan)➤ Memiliki spanduk visi dan misi sekolah, denah sekolah, foto presiden dan wakil presiden di setiap kelas, memiliki mading khusus berkaitan dengan BKK (Bursa Kerja Khusus)
14	Koperasi siswa	<ul style="list-style-type: none">➤ Menyediakan makan ringan dan alat tulis.➤ Kondisi ruangan kurang tertata.➤ Tidak ada plakat atau papan informasi.
15	Tempat ibadah	<ul style="list-style-type: none">➤ Tempat ibadah sudah ada mushola dalam kondisi baik dan bersih.
16	Kesehatan lingkungan	<ul style="list-style-type: none">➤ Secara keseluruhan sudah baik.➤ Belum ada tempat pengolahan limbah.➤ Penggunaan tempat sampah kurang optimal.➤ Sanitasi di belakang kantin kurang bersih.
17	Lain-lain	<ul style="list-style-type: none">➤ Lapangan olah raga dan lapangan upacara dijadikan tempat parkir.➤ Alat di bengkel masih belum lengkap



Universitas Negeri Yogyakarta

FORMAT OBSERVASI KONDISI SEKOLAH

NPma. 2

Untuk mahasiswa

Yogyakarta, 14 September 2016

Guru Pembimbing

A handwritten signature in black ink, appearing to read "Andrian Mustafa".

Andrian Mustafa, S.Pd

Mahasiswa,

A handwritten signature in black ink, appearing to read "Ahmad Arif Dian M.".

Ahmad Arif Dian M.
NIM. 13501241042

	a. Persiapan, Pelaksanaan, dan Evaluasi	1	1	1	1	1	1	1	1	1	1	9
10	Penilaian Hasil Kerja Siswa											
	a. Persiapan, Pelaksanaan, dan Evaluasi	1	1	1	1	1	1	1	1	1	1	9
11	Analisis Butir Soal	1	1	1	1	1	1	1	1	1	1	9
12	Upacara 17 Agustus					4						4
13	Penyusunan Laporan PPL											
	a. Persiapan										5	5
	b. Pelaksanaan										10	10
	c. Evaluasi/Tindak Lanjut										5	5
	JUMLAH											282



 Kepala Sekolah,
Drs. Musli Dahlan

Dosen Pembimbing Lapangan,

Dr. Haryanto, M.Pd., MT
 NIP. 19620310 198601 1 001

Yogyakarta, Agustus 2016
 Mahasiswa,

Ahmad Arif Dian M.
 NIM. 13501241042



LAPORAN MINGGUAN PELAKSANAAN PPL/MAGANG III

Tahun : 2016

F02

Untuk
mahasiswa

NAMA SEKOLAH/LEMBAGA : SMK TAMANSISWA JETIS
ALAMAT SEKOLAH/LEMBAGA : Jl. Pakuningratan No.34, RT 5/RW 1,
Cokrodingratan, Jetis, D.I.Y
GURU PEMBIMBING : ANDRIAN MUSTOFA,S.Pd

NAMA MAHASISWA : AHMAD ARIF DIAN MULIA
NO. MAHASISWA : 13501241042
FAK./JUR./PRODI : TEKNIK/PEND.TEKNIK ELEKTRO/S1
DOSEN PEMBIMBING : Dr. HARYANTO M.Pd., MT

No.	Hari/Tanggal	Materi Kegiatan	Hasil	Hambatan	Solusi
1	Jumat, 15 Juli 2016	Penerjunan lokasi Observasi sekolah Konsultasi dan mendapat bimbingan singkat dari guru pembimbing	Kesepakatan mata pelajaran dan jam mengajar yang akan ditempuh selama PPL.	Kurangnya bahan materi yang disediakan di sekolah	Browsing materi di internet dan mencari dari buku-buku berkaitan dengan listrik.
2	Sabtu, 16 Juli 2016	Membuat jadwal mengajar, absen mahasiswa PPL.	Tersusun jadwal mengajar, absen mahasiswa.	Masih belum fix dalam penyelesaian matrix	Melakukan revisi dan berunding dalam pembuatan matrix.
3	Senin, 18 Juli 2016	Bersih-Bersih di SMK Tamansiswa Jetis khususnya di bengkel kelistrikan dan otomotif.	Terlihat rapi dan tertata dengan baik.	Kurangnya penataan tempat	Dilakukan penataan yang bagus dan terlihat lebih efisien.
4	Selasa, 19 Juli 2016	Bersih-Bersih di SMK Tamansiswa Jetis khususnya di bengkel kelistrikan.	Peralatan terlihat rapi dan tertata dengan baik	Kurangnya penataan tempat peralatan yang mudah dijangkau oleh siswa maupun guru.	Dilakukan penataan peralatan yang lebih strategis.

5	Rabu, 20 Juli 2016	Piket Membuat matrix Menjaga ruang Kantor di Bengkel Membantu rekan mahasiswa PPL dalam mengajar di kelas	Tersusun jadwal piket Terbentuknya kegiatan dalam membantu rekan mahasiswa PPL dalam mengajar	Siswa susah diatur	Dilakukan pemberian arahan yang lebih intensif
6	Kamis, 21 Juli 2016	Melakukan perkenalan di kelas dengan siswa Mengajar praktek Perawatan Perbaikan Peralatan Listrik Rumah Tangga di Bengkel SMK Tamansiswa. Memberikan tugas pada siswa. Melakukan penilaian pada tugas siswa Konsultasi dengan guru pembimbing.	Pengalaman mengajar dan melakukan evaluasi. Masukan-masukan mendukung untuk sikap dalam mengajar oleh guru	Dalam mengajar sebagian anak tidak bisa diajak untuk bekerjasama dalam KBM. Cenderung malas dan lambat dalam mengerjakan tugas.	Melakukan pendekatan yang intensif kepada siswa dan beberapa siswa diberikan perlakuan yang tegas dengan bekerja sama dengan guru BK.
7	Senin, 25 Juli 2016	Piket Menjaga ruang bengkel			
8	Selasa, 26 Juli 2016	Piket Menjaga ruang bengkel Memperbaiki RPP	RPP selesai.		
9	Rabu, 27 Juli 2016	Piket Penilaian pada tugas siswa pada	Penilaian selesai.	Adanya siswa yang tidak mengerjakan	Dilakukan arahan yang lebih baik.

		mata pelajaran praktek perawatan perbaikan peralatan listrik rumah tangga.		tugas.	
10	Kamis, 28 Juli 2016	Mengajar praktek Perawatan Perbaikan Peralatan Listrik Rumah Tangga di Bengkel SMK Tamansiswa kelas XI Listrik. Memberikan tugas pada siswa. Melakukan penilaian pada tugas siswa Konsultasi dengan guru pembimbing. Dokumentasi.	Pengalaman mengajar dan melakukan evaluasi. Masukan-masukan mendukung untuk sikap dalam mengajar oleh guru	Dalam mengajar sebagian anak tidak bisa diajak untuk bekerjasama dalam KBM.	Melakukan pendekatan yang intensif kepada siswa.
11	Senin, 1 Agustus 2016	Piket Menjaga ruang bengkel			
12	Selasa, 2 Agustus 2016	Piket Menjaga ruang bengkel Membuat media pembelajaran	Media pembelajaran untuk mengajar selesai.		
13	Rabu, 3 Agustus 2016	Piket Pendampingan rekan mahasiswa PPL mengajar	Pengalaman dalam melakukan pendampingan yang berbeda kelas.		
14	Kamis, 4 Agustus 2016	Mengajar praktek Perawatan Perbaikan Peralatan Listrik Rumah	Pengalaman mengajar dan melakukan evaluasi.	Siswa yang lambat dan malas dalam proses	Melakukan pendekatan dan pendampingan dalam

		Tangga di Bengkel SMK Tamasiswa. Memberikan tugas pada siswa. Melakukan penilaian pada tugas siswa Konsultasi dengan guru pembimbing. Dokumentasi.	Masukan-masukan mendukung untuk sikap dalam mengajar oleh guru.	KBM	mengerjakan tugas dan beberapa anak perlu diberikan perlakuan yang tegas.
15	Senin, 8 Agustus 2016	Piket Menjaga ruang bengkel			
16	Selasa, 9 Agustus 2016	Piket Menjaga ruang bengkel Melakukan penilaian terhadap siswa.	Penilaian selesai.		
17	Rabu, 10 Agustus 2016	Piket Menjaga ruang bengkel Membantu teman mahasiswa PPL dalam mengajar praktek.	Pengalaman dalam melakukan pendampingan yang berbeda kelas.		
18	Kamis, 11 Agustus 2016	Mengajar praktek Perawatan Perbaikan Peralatan Listrik Rumah Tangga di Bengkel SMK Tamasiswa di kelas XI Listrik. Memberikan tugas pada siswa. Penilaian kepribadian siswa.	Pengalaman mengajar dan melakukan evaluasi. Penilaian kepribadian selesai.	Siswa yang kurang semangat dalam belajar.	Diberi motivasi setiap kali sebelum mengajar maupun sebelum mengajar.

19	Senin, 15 Agustus 2016	Piket Menjaga ruang bengkel			
20	Selasa, 16 Agustus 2016	Piket Menjaga ruang bengkel Penyusunan RPP untuk mengajar	RPP selesai.		
21	Rabu, 17 Agustus 2016	Piket Absensi siswa yang mengikuti upacara bendera dalam rangka HUT RI ke-71 di SMK Tamansiswa Jetis/Pendopo Tamansiswa.	Upacara berjalan dengan lancar	Siswa yang kurang tertib.	Memberi nasihat kepada siswa yang dirasa kurang tertib.
22	Kamis, 18 Agustus 2016	Mengajar praktek Perawatan Perbaikan Peralatan Listrik Rumah Tangga di Bengkel SMK Tamansiswa di kelas XI Listrik. Memberikan tugas pada siswa. Mencatat siswa yang rajin.	Pengalaman mengajar dan melakukan evaluasi. Penilaian tugas selesai. Penilaian siswa yang rajin selesai.	Siswa asik bermain sendiri.	Dilakukan perlakuan yang tegas.
23	Senin, 22 Agustus 2016	Piket Menjaga ruang bengkel			
24	Selasa, 23 Agustus 2016	Piket Melakukan penilaian terhadap laporan praktek siswa	Laporan penilaian selesai.		

25	Rabu, 24 Agustus 2016	Piket Menjaga ruang bengkel Membantu mahasiswa PPL dalam mengajar dikelas. Memperbaiki handout untuk mengajar.	Pengalaman dalam melakukan pendampingan yang berbeda kelas. Handout untuk mengajar selesai.	Siswa yang terlihat kurang semangat dalam belajar.	Diberi masukan-masukan dalam semangat untuk belajar.
26	Kamis, 25 Agustus 2016	Mengajar praktek Perawatan Perbaikan Peralatan Listrik Rumah Tangga di Bengkel SMK Tamansiswa di kelas XI Listrik. Memberikan tugas pada siswa.			
27	Senin, 29 Agustus 2016	Piket Menjaga ruang bengkel			
28	Selasa, 30 Agustus 2016	Piket Menjaga ruang bengkel			
29	Rabu, 31 Agustus 2016	Piket Membantu mahasiswa PPL yang lain mengajar. Mengerjakan administrasi guru	Pengalaman dalam membantu melakukan pendampingan. Administrasi guru dalam tahap pengejakan.	Kalender akademis yang belum ada.	Mencari di internet.
30	Kamis, 1 September 2016	Mengajar praktek Perawatan Perbaikan Peralatan Listrik	Pengalaman mengajar yang semakin	Dalam mengajar dikelas sebagian	Melakukan pendekatan yang lebih intensif

		Rumah Tangga di Bengkel SMK Tamasiswa di kelas XI Listrik. Memberikan tugas pada siswa. Konsultasi dengan Guru Pembimbing	bertambah dan melakukan evaluasi. Arahan dari guru yang bersifat mendukung ke depan.	anak tidak bisa diajak untuk bekerja sama dalam KBM. Cenderung malas dan lambat dalam mengerjakan tugas yang diberi.	kepada siswa dan beberpa siswa diberi perlakuan tegas dengan bekerja sama dengan guru BK yang ada di Sekolah.
31	Senin, 5 September 2016	Piket Membantu mengerjakan keperluan di Bengkel			
32	Selasa, 6 September 2016	Piket Kunjungan DPL PPL ke SMK	Diberi arahan yang lebih baik untuk kedepannya.		
33	Rabu, 7 September 2016	Piket Membuat Jobsheet untuk materi mengajar selanjutnya Konsultasi dengan guru listrik lainnya.	Diberi masukan- masukan yang baik dalam pembuatan jobsheet.	Kurangnya Jobsheet dari SMK sebagai materi dalam membuat jobsheet.	Searching mengenai jobsheet mnegajar praktik di smk dengan format yang terbaru.
34	Kamis, 8 September 2016	Mengajar praktek Perawatan Perbaikan Peralatan Listrik Rumah Tangga di Bengkel SMK Tamasiswa di kelas XI Listrik. Memberikan tugas pada siswa. Memberikan penilaian pada	Bertambah pengalaman dalam mengajar siswa dibengkel. Siswa tampak antusias		

		siswa.	dalam praktek. Penilaian Job selesai.		
35	Senin, 12 September 2016	Piket Menjaga ruang bengkel.			
36	Selasa, 13 September 2016	Piket Menjaga ruang bengkel Melakukan penilaian hasil praktek siswa.	Penilaian Laporan selesai.	Kurang rapi dalam penulisan di lembar laporan.	Diberi arahan kepada siswa pada praktik mengajar selanjutnya, untuk dibiasakan menulis dengan rapi.
37	Rabu, 14 September 2016	Piket Membantu rekan mahasiswa PPL mengajar Penataan ruang bengkel untuk praktek. Kunjungan Dosen pembimbing lapangan.	Ruang bengkel tertata dengan rapi. Diberi masukan oleh dosen pembimbing lapangan yang baik mengenai pembuatan laporan PPL.	Dalam membantu mahasiswa PPL yang lain, terkaid dalam pengkondisian siswa yang sulit.	Dilakukan pendekatan kepada siswa yang lebih intensif. Diberi motivasi, semangat belajar.
38	Kamis, 15 September 2016	Mengajar praktek Perawatan Perbaikan Peralatan Listrik Rumah Tangga di Bengkel SMK Tamansiswa di kelas XI Listrik. Memberikan tugas pada siswa. Memberikan angket penilaian untuk	Bertambah pengalaman dalam mengajar siswa dikelas maupun dibengkel.	Pengkondisian siswa yang susah.	Mengajak siswa bercerita sebentar dilanjutkan topic bahasan ke praktik yang dilakukan.

		<p>mahasiswa PPL. Memberikan kenang-kenangan untuk siswa.</p>	<p>Dapat mengetahui penilaian siswa terhadap mahasiswa PPL dari angket. Siswa merasa senang diberi kenang-kenangan.</p>		
39	Selasa, 20 September 2016	<p>Penarikan PPL 2016 SMK Tamansiswa Jetis</p>	<p>Dilakukan penarikan oleh DPL SMK Tamansiswa Ibu Dr. Dra Sri Waluyanti M.Pd , dihadiri Bapak Kepala Sekolah Tamansiswa Bapak Drs. Musli Dahlan, Koordinator PPL SMK Tamansiswa, dan Mahasiswa PPL UNY 2016.</p>	Tidak ada kendala.	



KARTU BIMBINGAN PPL/MAGANG III DI SEKOLAH/ LEMBAGA
PUSAT PENGEMBANGAN PPL DAN PKL
LEMBAGA PENGEMBANGAN DAN PENJAMINAN MUTU PENDIDIKAN (LPPMP) UNY
TAHUN 2016/2017

F04

UNTUK MAHASISWA

Nama Sekolah/ Lembaga : SMP TAMAN SISWA JETIS YOGYAKARTA
 Alamat Sekolah/ Lembaga : Jl. Pakuningratan 39 A DIY Fax./ Telp. Sekolah/Lembaga : 0274 515886
 Nama DPL PPL/ Magang III : Dr. Haryanto M.Pd., M.T
 Prodi / Fakultas DPL PPL/ Magang III : Pendidikan Teknik Elektro
 Jumlah Mahasiswa PPL/ Magang III : 2 orang.

No	Tgl. Kehadiran	Jml Mhs	Materi Bimbingan	Keterangan	Tanda Tangan DPL PPL/ Magang III
1	8/9-2016	2	RPP		
2		2	Pelaksanaan pembelajaran		
3		2	Evaluasi - 1 -		
4	14/9-2016	2	Laporan PPL		

PERHATIAN :

- ☛ Kartu bimbingan PPL ini dibawa oleh mhs PPL/ Magang III (1 kartu untuk 1 prodi).
- ☛ Kartu bimbingan PPL/ Magang III ini harap diisi materi bimbingan dan dimintakan tanda tangan dari DPL PPL/Magang III setiap kali bimbingan di lokasi.
- ☛ Kartu bimbingan PPL/Magang III ini segera dikembalikan ke PP PPL & PKL UNY paling lambat 3 (tiga) hari setelah penarikan mhs PPL/Magang III untuk keperluan administrasi.



Yogyakarta, September 2016
 Mhs PPL/ Magang III Prodi T. Elektro

 AHMAD ARIF DIAN M.



LEMBAR SUPERVISI
PERANGKAT YANG HARUS DIBUAT OLEH GURU

Nama Guru : Ahmad Arif Dian Mulia
NIM : 13501241042
Mata Pelajaran : Perawatan Perbaikan Peralatan Listrik Rumah Tangga
Tahun Pelajaran : **2016 / 2017**

No	Jenis Perangkat	Kriteria				Keterangan
		SEM. GASAL		SEM. GENAP		
		ADA	TIDAK	ADA	TIDAK	
1	Sumpah/Janji Guru	✓				2016/2017
2	Kalender Pendidikan	✓				2016/2017
3	Perhitungan Jam Efektif	✓				2016/2017
4	Program Tahunan	✓				2016/2017
5	Program semester	✓				2016/2017
6	Silabus	✓				2016/2017
7	Jadwal Mengajar	✓				2016/2017
8	Agenda Kegiatan Guru	✓				2016/2017
9	RPP	✓				2016/2017
10	Daftar Buku/Modul Pegangan Guru dan Siswa	✓				2016/2017
11	Daftar Hadir Siswa	✓				2016/2017
12	Daftar Nilai Siswa	✓				2016/2017
13	Penilaian Ahlak	✓				2016/2017
14	Penilaian Kepribadian	✓				2016/2017
15	Buku Catatan Pembinaan Siswa	✓				2016/2017
16	Laporan Prestasi Siswa	✓				2016/2017
17	Program Kegiatan Perbaikan dan Pengayaan	✓				2016/2017
18	Hasil kegiatan Perbaikan dan Pengayaan	✓				2016/2017
19	Kisi-kisi dan Butir Soal	✓				2016/2017
20	Analisis Butir Soal dan Hasil Evaluasi	✓				2016/2017
21	Perhitungan Daya Serap	✓				2016/2017
22	Pencapaian Target Kurikulum	✓				2016/2017
23	Job Sheet (Khusus materi praktek)	✓				2016/2017
24	Bank Soal	✓				2016/2017

Yogyakarta, September 2016

Mengetahui
Dosen Pembimbing Lapangan

Dr. Haryanto, M.Pd., M.T.
NIP. 19620310 198601 1 001

Verifikasi
Guru Mata Pelajaran

Andrian Mustafa, S.Pd

Mahasiswa PPL

Ahmad Arif Dian M.
NIM. 13501241042



YAYASAN PERSATUAN PERGURUAN TAMANSISWA

SMK TAMANSISWA JETIS YOGYAKARTA

Jln. Pakuningratan No. 34. A Yogyakarta Telp. 0274 515836

E-mail : Smktamsis-yk@live.com

LEMBAR SUPERVISI PROSES PEMBELAJARAN DI KELAS

Nama Guru : **Ahmad Arif Dian Mulia**
NIM : 13501241042
Mata Pelajaran : Perawatan Perbaikan Peralatan Listrik Rumah Tangga
Tahun Pelajaran : **2016 / 2017**

No	Butir Kriteria Supervisi	Skor Kreteria				Ket
		4	3	2	1	
1	Ketepatan waktu masuk dan keluar ruangan kelas	√				
2	Persiapan /Pembukaan pembelajaran/Apersepsi	√				
3	Volume dan kejelasan vokal		√			
4	Penguasaan kelas		√			
5	Penguasaan materi pembelajaran	√				
6	Penggunaan media pembelajaran	√				
7	Metode pembelajaran	√				
8	Teknik bertanya/menjawab (penugasan kepada siswa)		√			
9	Interaksi siswa dengan guru	√				
10	Interaksi siswa dengan siswa	√				
11	Memotivasi siswa	√				
12	Breaking ice/Penyegaran suasana	√				
13	Keefektiran dan keluesan gerak		√			
14	Penutup/kesimpulan pembelajaran	√				
Jumlah						

Keterangan :Skor kreteria (4 = sangat baik; 3 = baik; 2 = cukup; 1 = kurang)

Yogyakarta, September 2016

Mengetahui
Dosen Pembimbing Lapangan

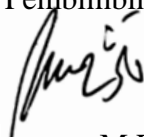
Dr. Haryanto, M.Pd.,M.T.
NIP. 19620310 198601 1 001

Verifikasi
Guru Mata Pelajaran

Andrian Mustafa,S.Pd

Mahasiswa PPL

Ahmad Arif Dian M.
NIM. 13501241042



SUMPAH/JANJI GURU

Bahwa saya akan :

1. membaktikan diri saya untuk mendidik, mengajar, membimbing, mengarahkan, melatih, menilai, dan mengevaluasi proses dan hasil pembelajaran peserta didik guna kepentingan kemanusiaan dan masa depannya;
2. melestarikan dan menjunjung tinggi martabat guru sebagai profesi terhormat dan mulia;
3. melaksanakan tugas saya sesuai dengan kompetensi jabatan guru;
4. melaksanakan tugas saya serta bertanggungjawab yang tinggi dengan mengutamakan kepentingan peserta didik, masyarakat, bangsa dan negara serta kemanusiaan;
5. menggunakan keharusan profesional saya semata-mata berdasarkan nilai-nilai agama dan Pancasila;
6. menghormati hak asasi peserta didik untuk tumbuh dan berkembang guna mencapai kedewasaannya sebagai warga negara dan bangsa Indonesia yang bermoral dan berakhlak mulia;
7. berusaha secara sungguh-sungguh untuk meningkatkan keharusan profesional;
8. berusaha secara sungguh-sungguh untuk melaksanakan tugas guru tanpa dipengaruhi pertimbangan unsur-unsur di luar kependidikan;
9. memberikan penghormatan dan pernyataan terima kasih pada guru yang telah mengantarkan saya menjadi guru Indonesia;
10. menjalin kerja sama secara sungguh-sungguh dengan rekan sejawat untuk untuk menumbuhkembangkan dan meningkatkan profesionalitas guru Indonesia;
11. berusaha untuk menjadi teladan dalam berperilaku bagi peserta didik masyarakat;
12. menghormati, menaati dan mengamalkan Kode Etik Guru Indonesia.

KODE ETIK GURU

(1) Hubungan Guru dengan Profesi :

- a. Guru menjunjung tinggi jabatan guru sebagai sebuah profesi.
- b. Guru berusaha mengembangkan dan memajukan disiplin ilmu pendidikan dan mata pelajaran yang diajarkan.
- c. Guru terus menerus meningkatkan kompetensinya.
- d. Guru menjunjung tinggi tindakan dan pertimbangan pribadi dalam menjalankan tugas-tugas professional dan bertanggung jawab atas konsekuensinya.
- e. Guru menerima tugas-tugas sebagai suatu bentuk tanggungjawab, inisiatif individual, dan integritas dalam tindakan-tindakan professional lainnya.
- f. Guru tidak melakukan tindakan dan mengeluarkan pendapat yang akan merendahkan martabat profesionalnya.
- g. Guru tidak menerima janji, pemberian, dan pujian yang dapat mempengaruhi keputusan atau tindakan-tindakan profesionalnya.
- h. Guru tidak mengeluarkan pendapat dengan maksud menghindari tugas-tugas dan tanggungjawab yang muncul akibat kebijakan baru di bidang pendidikan dan pembelajaran.

Yogyakarta, September 2016

Guru Pengampu

Ahmad Arif Dian M.
NIM. 13501241042



YAYASAN PERSATUAN PERGURUAN TAMANSISWA

SMK TAMANSISWA JETIS YOGYAKARTA

Jln. Pakuningratan No. 34. A Yogyakarta Telp. 0274 515836

E-mail : Smktamsis-yk@live.com

KALENDER PENDIDIKAN



YAYASAN PERSATUAN PERGURUAN TAMANSISWA

SMK TAMANSISWA JETIS YOGYAKARTA

Jln. Pakuningratan No. 34. A Yogyakarta Telp. 0274 515836

E-mail : Smktamsis-yk@live.com

KALENDER PENDIDIKAN SMK TAHUN PELAJARAN 2016/2017

	JULI 2016	AGUSTUS 2016	SEPTEMBER 2016	OKTOBER 2016
AHAD				
SENIN				
SELASA				
RABU				
KAMIS				
JUMAT				
SABTU				
	NOVEMBER 2016	DESEMBER 2016	JANUARI 2017	FEBRUARI 2017
AHAD				
SENIN				
SELASA				
RABU				
KAMIS				
JUMAT				
SABTU				
	MARET 2017	APRIL 2017	MEI 2017	JUNI 2017
AHAD				
SENIN				
SELASA				
RABU				
KAMIS				
JUMAT				
SABTU				
	JULI 2017			
AHAD				
SENIN				
SELASA				
RABU				
KAMIS				
JUMAT				
SABTU				

	UAS/UKK		Hari-hari Pertama Masuk Sekolah
	Porsenitas		Libur Ramadhan (ditentukan kemudian sesuai Kep. Menag)
	Penerimaan LHB		Libur Idul Fitri (ditentukan kemudian sesuai Kep. Menag)
	Hardiknas		Libur Khusus (Hari Guru Nas)
	Libur Umum		Libur Semester
			UN SMA/SMK/SLB (Utama)
			UN SMA/SMK/SLB (Susulan)
			Ujian sekolah SMA/SMK/SLB



YAYASAN PERSATUAN PERGURUAN TAMANSISWA

SMK TAMANSISWA JETIS YOGYAKARTA

Jln. Pakuningratan No. 34. A Yogyakarta Telp. 0274 515836

E-mail : Smktamsis-yk@live.com

PERHITUNGAN MINGGU / JUMLAH JAM EFEKTIF

Mata Pelajaran	: P3LRT
Kelas	: XI Listrik
Semester	: GASAL
Program Keahlian	: Teknik Instalasi Tenaga Listrik
Tahun Ajaran	: 2016/2017

Jumlah jam mengajar per minggu = 4 JP

Senin		Selasa		Rabu		Kamis		Jum'at		Sabtu	
Kelas	JP	Kelas	JP	Kelas	JP	Kelas	JP	Kelas	JP	Kelas	JP
						Listrik	4				
Jumlah		Jumlah		Jumlah		Jumlah	4	Jumlah		Jumlah	

No	Bulan	Jumlah Minggu dalam Semester	Jumlah Minggu Tidak Efektif	Jumlah Minggu Efektif	Jumlah Hari Efektif	Kelas (Hari)
1	Juli	4	2	2	2	
2	Agustus	4	0	4	4	
3	September	5	0	5	5	
4	Oktober	4	0	4	4	
5	November	4	0	4	4	
6	Desember	5	5	0	0	
	Jumlah	26	7	19	19	

Rincian jumlah jam pelajaran yang efektif:

Kelas XI Listrik	19 Hari	X	4 jam pelajaran	=	76 jam pelajaran
------------------	---------	---	-----------------	---	------------------

Dipergunakan untuk:

KELAS : XI Listrik	
Pembelajaran / Materi Pokok : 76 JP	
Materi 1. Teori perawatan dan perbaikan	: 8 jam pelajaran
Materi 2. Pengukuran besar tahanan elemen pemanas	: 8 jam pelajaran
Materi 3. Perawatan dan perbaikan setrika listrik	: 12 jam pelajaran
Materi 4. Perawatan dan perbaikan kompor listrik	: 12 jam pelajaran
Materi 5. Perawatan dan perbaikan rice cooker	: 12 jam pelajaran
Materi 6. Perawatan dan perbaikan pemanggang roti	: 12 jam pelajaran
Materi 7. Teori peralatan rumah tangga listrik dengan motor	: 8 jam pelajaran
Ulangan Harian	jam pelajaran
Ulangan Umum.....	jam pelajaran
Cadangan.....	4 jam pelajaran
Jumlah	: 76 jam pelajaran

Yogyakarta, September 2016

Mengetahui
Dosen Pembimbing Lapangan

Dr. Haryanto, M.Pd.,M.T.
NIP. 19620310 198601 1 001

Verifikasi
Guru Mata Pelajaran

Andrian Mustafa, S.Pd

Mahasiswa PPL

Ahmad Arif Dian M.
NIM. 13501241042



**YAYASAN PERSATUAN PERGURUAN TAMANSISWA
SMK TAMANSISWA JETIS YOGYAKARTA**

Jln. Pakuningratan No. 34. A Yogyakarta Telp. 0274 515836

E-mail : Smktamsis-yk@live.com

PERHITUNGAN MINGGU / JUMLAH JAM EFEKTIF

Mata Pelajaran	: P3LRT
Kelas	: XI Listrik
Semester	: GENAP
Program Keahlian	: Teknik Instalasi Tenaga Listrik
Tahun Ajaran	: 2016/2017

Jumlah jam mengajar per minggu = 4 JP

Senin		Selasa		Rabu		Kamis		Jum'at		Sabtu	
Kelas	JP	Kelas	JP	Kelas	JP	Kelas	JP	Kelas	JP	Kelas	JP
						XI Listrik	4				
Jumlah		Jumlah		Jumlah		Jumlah	4	Jumlah		Jumlah	

No	Bulan	Jumlah Minggu dalam Semester	Jumlah Minggu Tidak Efektif	Jumlah Minggu Efektif	Jumlah Hari Efektif	Kelas (Hari)
1	Januari	4	0	4	4	
2	Februari	4	0	4	4	
3	Maret	5	1	4	4	
4	April	4	4	1	1	
5	Mei	4	0	4	4	
6	Juni	5	4	1	1	
	Jumlah	26	9	18	18	

Rincian jumlah jam pelajaran yang efektif:

Kelas XI Listrik	18 Hari	X	4 jam pelajaran	=	72 jam pelajaran
------------------	---------	---	-----------------	---	------------------

Dipergunakan untuk:

KELAS : XI Listrik	
Pembelajaran / Materi Pokok : 72 JP	
Materi 1. Perawatan dan perbaikan kipas angin	: 8 jam pelajaran
Materi 2. Perawatan dan perbaikan blender	: 8 jam pelajaran
Materi 3. Perawatan dan perbaikan pompa air	: 8 jam pelajaran
Materi 4. Perawatan dan perbaikan alat rumah tangga yang menggunakan pemanas dan motor	: 20 jam pelajaran
Materi 5. Data sheet komponen peralatan rumah tangga listrik yang menggunakan pemanas dan motor	: 20 jam pelajaran
Ulangan Harian	jam pelajaran
Ulangan Umum	jam pelajaran
Cadangan	: 8 jam pelajaran
Jumlah	72 jam pelajaran

Yogyakarta, September 2016

Mengetahui
Dosen Pembimbing Lapangan

Dr. Haryanto, M.Pd.,M.T.
NIP. 19620310 198601 1 001

Verifikasi
Guru Mata Pelajaran

Andrian Mustafa,S.Pd

Mahasiswa PPL

Ahmad Arif Dian M.
NIM. 13501241042



**YAYASAN PERSATUAN PERGURUAN TAMANSISWA
SMK TAMANSISWA JETIS YOGYAKARTA**

Jln. Pakuningratan No. 34. A Yogyakarta Telp. 0274 515836

E-mail : Smktamsis-yk@live.com

Mata Pelajaran : Perawatan Perbaikan Peralatan Listrik Rumah Tangga
 Kelas : XI
 Tahun Pelajaran : 2016 / 2017

Semester	Kompetensi Dasar/Program	Jam Pelajaran	Keterangan
1 (GASAL)	1. Memahami jenis peralatan rumah tangga listrik yang menggunakan elemen pemanas		1 Kali pertemuan 4 JP
	a. Mendiskusikan perhitungan kalor pada alat listrik rumah tangga	8	
	b. Mendiskusikan perpindahan panas pada alat ukur listrik rumah tangga	12	
	c. Mengukur besar tahanan elemen pemanas	12	
	2. Memahami prosedur perawatan peralatan rumah tangga listrik yang menggunakan alat pemanas		
	a. Mendiskusikan prosedur perawatan peralatan rumah tangga listrik menggunakan alat pemanas	12	
	b. Mendiskusikan prosedur membuka masing-masing jenis peralatan pemanas.	12	
	c. Mendiskusikan cara kerja dan perawatan peralatan listrik rumah tangga yang menggunakan alat pemanas.	12	
	3. Memahami jenis peralatan rumah tangga listrik yang menggunakan motor		
	a. Mendiskusikan cara kerja masing-masing alat rumah tangga yang menggunakan motor.	8	
	Jumlah JP	76	
2 (GENAP)	1. Memahami prosedur perawatan peralatan rumah tangga listrik menggunakan motor listrik.		1 Kali pertemuan 4 JP
	a. Mendiskusikan cara kerja masing-masing alat rumah tangga yang menggunakan motor	12	
	b. Mendiskusikan jenis-jenis motor pada peralatan rumah tangga	12	
	2. Merawat peralatan rumah tangga listrik yang menggunakan alat pemanas dan motor.		1 Kali pertemuan 4 JP
	a. Mendiskusikan perawatan jenis pemanas dan motor pada peralatan rumah tangga	10	
	b. Mendiskusikan prosedur membuka masing-masing	10	

	jenis peralatan pemanas dan motor		
	3. Memahami data sheet komponen peralatan rumah tangga yang menggunakan alat pemanas dan motor.		1Kali pertemuan 4 JP
	a. Mendiskusikan langkah kerja perawatan alat rumah tangga yang menggunakan pemanas dan motor	20	
	b. Mendiskusikan komponen yang digunakan pada peralatan rumah tangga yang menggunakan alat pemanas dan motor.	8	
	Jumlah JP	72	

Yogyakarta, September 2016

Mengetahui
Dosen Pembimbing Lapangan

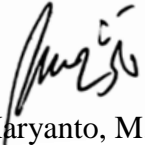

Dr. Haryanto, M.Pd.,M.T.
NIP. 19620310 198601 1 001

Verifikasi
Guru Mata Pelajaran



Andrian Mustafa,S.Pd

Mahasiswa PPL



Ahmad Arif Dian M.
NIM. 13501241042



YAYASAN PERSATUAN PERGURUAN TAMANSISWA

SMK TAMANSISWA JETIS YOGYAKARTA

Jln. Pakuningratan No. 34. A Yogyakarta Telp. 0274 515836

E-mail : Smktamsis-yk@live.com

PROGRAM SEMESTER

MATA PELAJARAN : P3LRT

KELAS : XI Listrik

SEMESTER : GENAP

TAHUN PELAJARAN : 2016/2017

No.	Kompetensi Dasar/Program Kegiatan	Alokasi Waktu	Bulan																									Ket					
			Januari					Februari					Maret					April					Mei						Juni				
			Minggu ke:					Minggu ke:					Minggu ke:					Minggu ke:					Minggu ke:										
			1	2	3	4		1	2	3	4		1	2	3	4	5	1	2	3	4		1	2	3	4			1	2	3	4	5
1	Memahami prosedur perawatan peralatan rumah tangga listrik menggunakan motor listrik.																																
	a. Mendiskusikan cara kerja masing-masing alat rumah tangga yang menggunakan motor	2x4x45	4	4																										8			
	b. Mendiskusikan jenis-jenis motor pada peralatan rumah tangga	3x4x45			4	4		4																						12			
2	Merawat peralatan rumah tangga listrik yang menggunakan alat pemanas dan motor.																																
	a. Mendiskusikan perawatan jenis pemanas dan motor pada peralatan rumah tangga	3x4x45						4	4	4																				12			
	b. Mendiskusikan prosedur membuka masing-masing jenis peralatan pemanas dan motor	3x4x45										4	4	4																12			
3	Memahami data sheet komponen peralatan rumah tangga yang menggunakan alat pemanas dan motor.																																
	a. Mendiskusikan langkah kerja perawatan alat rumah tangga yang menggunakan pemanas dan motor	3x4x45												4		4								4						12			



YAYASAN PERSATUAN PERGURUAN TAMANSISWA

SMK TAMANSISWA JETIS YOGYAKARTA

Jln. Pakuningratan No. 34. A Yogyakarta Telp. 0274 515836

E-mail : Smktamsis-yk@live.com

SILABUS

NAMA SEKOLAH : SMK TAMANSISWA
MATA PELAJARAN : P3LRT
KELAS/SEMESTER : XI
STANDAR KOMPETENSI : Perawatan dan Perbaikan Peralatan Listrik Rumah Tangga
KODE KOMPETENSI : 02
ALOKASI WAKTU :

SILABUS

KOMPETENSI DASAR	INDIKATOR	MATERI PEMBELAJARAN	KEGIATAN PEMBELAJARAN	PENILAIAN	ALOKASI WAKTU			SUMBER BELAJAR
					T M	PS	PI	
1.1 Memahami jenis peralatan rumah tangga listrik yang menggunakan alat pemanas	<ul style="list-style-type: none"> Jenis-jenis alat rumah tangga yang menggunakan pemanas dipahami sesuai dengan karakteristik dan fungsi. Prinsip kerja peralatan rumah tangga yang menggunakan pemanas dijelaskan sesuai dengan fungsi. 	<ul style="list-style-type: none"> Jenis-jenis peralatan rumah tangga (Setrika, Kompor listrik, Oven Listrik, water heater, Rice Cooker, Dispenser) yang menggunakan alat pemanas. Pengoperasian macam-macam peralatan rumah tangga yang menggunakan alat pemanas sesuai dengan prosedur yang benar. Fungsi dan kegunaan macam-macam peralatan rumah tangga yang menggunakan alat pemanas. 	<ul style="list-style-type: none"> Mendefinisikan jenis-jenis peralatan rumah tangga listrik yang menggunakan pemanas sesuai karakteristik dan fungsi dengan menggali informasi dari berbagai sumber Mendiskusikan cara kerja peralatan listrik rumah tangga yang menggunakan pemanas dengan menggali informasi dari berbagai sumber 	<ul style="list-style-type: none"> Tertulis Pratikum Laporan 				<ul style="list-style-type: none"> Modul Buku Teks Buku manual Internet Komputer Lembar kerja Peralatan rumah tangga listrik.
1.2 Memahami prosedur perawatan peralatan rumah tangga listrik menggunakan alat pemanas.	<ul style="list-style-type: none"> Cara –cara perawatan peralatan rumah tangga listrik menggunakan alat pemanas.dipahami dengan benar sesuai SOP. Bagian-bagian kelistrikan peralatan rumah tangga listrik menggunakan alat pemanas dijelaskan sesuai dengan fungsi. Kerusakan secara kelistrikan pada peralatan rumah tangga listrik menggunakan alat pemanas diidentifikasi sesuai dengan buku manual. 	<ul style="list-style-type: none"> Prosedur dan jadwal rutin perawatan. Pemahaman rangkaian kelistrikan peralatan listrik rumah tangga. Pemeriksaan rangkaian pada kondisi yang terisolasi. Cara-cara perawatanperalatan rumah tangga listrik Bagian-bagian kelistrik peralatan rumah tangga listrik Jenis-jenis kerusakkan pada peralatan rumah tangga listrik 	<ul style="list-style-type: none"> Mendefinisikan cara-cara perbaikan peralatan rumah tangga listrik menggunakan alat pemanas dengan menggali informasi dari berbagai sumber Mengidentifikasi jenis-jenis kerusakan dan cara memperbaikinya pada peralatan rumah tangga listrik menggunakan alat pemanas. 	<ul style="list-style-type: none"> Tertulis Pratikum Laporan 				<ul style="list-style-type: none"> Modul Buku Teks Buku manual Internet Komputer Lembar kerja Peralatan rumah tangga listrik.

<p>1.3 Memahami jenis peralatan rumah tangga listrik yang menggunakan motor listrik</p>	<ul style="list-style-type: none"> • Jenis-jenis peralatan rumah tangga listrik yang menggunakan motor listrik dapat dijelaskan sesuai buku manual. • Cara kerja peralatan rumah tangga listrik yang menggunakan motor listrik dijelaskan sesuai buku manual. 	<ul style="list-style-type: none"> • Jenis peralatan rumah tangga listrik yang menggunakan motor listrik • Cara kerja peralatan rumah tangga listrik yang menggunakan motor listrik 	<ul style="list-style-type: none"> • Mendefinisikan jenis-jenis peralatan rumah tangga listrik yang menggunakan motor listrik sesuai buku manual. • Mendiskusikan cara kerja peralatan rumah tangga listrik yang menggunakan motor listrik sesuai dengan buku manual, 	<ul style="list-style-type: none"> • Tertulis • Pratikum • Laporan 				<ul style="list-style-type: none"> • Modul • Buku Teks • Buku manual • Internet • Komputer • Lembar kerja • Peralatan rumah tangga listrik.
<p>1.4 Memahami prosedur perawatan peralatan rumah tangga listrik menggunakan motor listrik</p>	<ul style="list-style-type: none"> • Cara perbaikan peralatan rumah tangga listrik menggunakan motor • Bagian-bagian kelistrikan peralatan rumah tangga listrik yang menggunakan motor dapat dijelaskan sesuai dengan referensi • Identifikasi kerusakan secara elektrik pada peralatan rumah tangga listrik yang menggunakan motor dapat dilakukan sesuai 	<ul style="list-style-type: none"> • Cara-cara perbaikan peralatan rumah tangga listrik • Bagian-bagian kelistrikan peralatan rumah tanggayang menggunakan motor listrik • Jenis-jenis ekerusakan peralatan rumah tangga listrik yang menggunakan motor 	<ul style="list-style-type: none"> • Mendefinisikan cara-cara perbaikan peralatan rumah tangga listrik yang menggunakan motor • Mendefinisikan bagian-bagian kelistrikan peralatan rumah tangga listrik yang menggunakan motor dengan menggali informasi dari berbagai sumber • Mengidentifikasi jenis-jenis kerusakan dan cara memperbaikinya 	<ul style="list-style-type: none"> • Tertulis • Pratikum • Laporan 				<ul style="list-style-type: none"> • Modul • Buku Teks • Buku manual • Internet • Komputer • Lembar kerja • Peralatan rumah tangga listrik.
<p>1.5 Merawat peralatan rumah tangga listrik yang menggunakan alat pemanas dan motor</p>	<ul style="list-style-type: none"> • Bagian-bagian kelistrikan peralatan rumah tangga listrik yang menggunakan alat pemanas dan motor listrik dapat dijelaskan sesuai dengan buku manual. • Perawatan peralatan rumah tangga listrik yang menggunakan alat pemanas dan motor listrik dapat dilaksanakan sesuai buku manual. 	<ul style="list-style-type: none"> • Bagian-bagian kelistrikan peralatan rumah tanggayang menggunakan alat pemanas motor listrik • Cara-cara perawatan peralatan rumah tangga listrik yang menggunakan alat pemanas dan motor listrik. 	<ul style="list-style-type: none"> • Mengidentifikasi bagian-bagian kelistrikan peralatan rumah tangga listrik yang menggunakan alat pemanas dan motor listrik sesuai dengan buku manual. • Melakukan perawatan peralatan rumah tangga listrik yang menggunakan alat pemanas dan motor listrik sesuai dengan buku manual. 	<ul style="list-style-type: none"> • Tertulis • Pratikum • Laporan 				<ul style="list-style-type: none"> • Modul • Buku Teks • Buku manual • Internet • Komputer • Lembar kerja • Peralatan rumah tangga listrik.

<p>1.6 Memahami data sheet komponen peralatan rumah tangga listrik yang menggunakan alat pemanas dan motor</p>	<ul style="list-style-type: none"> • Makna dari data sheet dapat dijelaskan sesuai manual book 	<ul style="list-style-type: none"> • Data sheet 	<ul style="list-style-type: none"> • Mendiskusikan data sheet yang ada pada manual book dengan mencari maknannya. 	<p>Tertulis Observasi praktik</p>				<ul style="list-style-type: none"> • Modul • Buku • Internet • Komputer • Lembar kerja • Alat keselamatan kerja
<p>1.7 Memahami cara perbaikan peralatan rumah tangga listrik.</p>	<ul style="list-style-type: none"> • Cara-cara perbaikan peralatan rumah tangga dipahami dengan benar sesuai dengan petunjuk buku manual. • Bagian-bagian kelistrikan peralatan rumah tangga dapat dijelaskan sesuai dengan karakteristik dan fungsi. • Jenis-jenis kerusakan secara kelistrikan pada peralatan rumah tangga ditetapkan dengan benar sesuai petunjuk buku manual. 	<ul style="list-style-type: none"> • Cara-cara perbaikan peralatan rumah tangga • Bagian-bagian kelistrikan peralatan rumah tangga listrik • Jenis-jenis kerusakan peralatan rumah tangga listrik 	<ul style="list-style-type: none"> • Menjelaskan cara-cara perbaikan peralatan rumah tangga • Mengidentifikasi bagian-bagian kelistrikan peralatan rumah tangga dengan menggali informasi dari buku manual. • Mengidentifikasi jenis-jenis kerusakan dan cara memperbaiki sesuai petunjuk buku manual. 	<ul style="list-style-type: none"> • Tertulis • Pratikum • Laporan 				<ul style="list-style-type: none"> • Modul • Buku Teks • Buku manual • Internet • Komputer • Lembar kerja • Peralatan rumah tangga listrik.
<p>1.8 Memperbaiki peralatan rumah tangga listrik yang menggunakan alat pemanas dan motor listrik.</p>	<ul style="list-style-type: none"> • Bagian-bagian kelistrikan peralatan rumah tangga yang rusak dianalisa sesuai dengan petunjuk buku manual. • Bagian-bagian kelistrikan peralatan rumah tangga yang rusak diperbaiki sesuai dengan petunjuk buku manual. 	<ul style="list-style-type: none"> • Cara-cara perbaikan peralatan rumah tangga • Bagian-bagian kelistrikan peralatan rumah tangga listrik. • Jenis-jenis kerusakan peralatan rumah tangga listrik 	<ul style="list-style-type: none"> • Mengidentifikasi bagian-bagian kelistrikan peralatan rumah tangga yang rusak dengan menggali informasi dari buku manual. • Melakukan perbaikan peralatan rumah tangga sesuai dengan ketentuan buku manual. 	<ul style="list-style-type: none"> • Tertulis • Pratikum • Laporan 				<ul style="list-style-type: none"> • Modul • Buku Teks • Buku manual • Internet • Komputer • Lembar kerja • Peralatan rumah tangga listrik.

1.9 Memeriksa hasil perbaikan menggunakan alat ukur listrik	<ul style="list-style-type: none"> • Pengukuran bagian-bagian kelistrikan dilakukan sesuai dengan petunjuk buku manual. • Data hasil pengukuran dibandingkan dengan data pada buku manual. 	<ul style="list-style-type: none"> • Penggunaan alat ukur listrik. 	<ul style="list-style-type: none"> • Mengukur bagian-bagian kelistrikan sesuai petunjuk buku manual. Dengan menggunakan peralatan ukur listrik. • Membandingkan hasil pengukuran dengan data pada buku manual. 	<ul style="list-style-type: none"> • Tertulis • Pratikum • Laporan 				<ul style="list-style-type: none"> • Modul • Buku Teks • Buku manual • Internet • Komputer • Lembar kerja • Peralatan rumah tangga listrik.
2 Melakukan uji fungsi hasil perbaikan	<ul style="list-style-type: none"> • Pengetesan / pengujian peralatan dapat disiapkan sesuai dengan ketentuan pada buku manual. • Pengetesan / pengujian peralatan dapat dilakukan sesuai dengan ketentuan pada buku manual. 	<ul style="list-style-type: none"> • Pengujian peralatan rumah tangga listrik. 	<ul style="list-style-type: none"> • Melaksanakan pengujian hasil perbaikan peralatan sesuai ketentuan pada buku manual. 	<ul style="list-style-type: none"> • Tertulis • Pratikum • Laporan 				<ul style="list-style-type: none"> • Modul • Buku Teks • Buku manual • Internet • Komputer • Lembar kerja • Peralatan rumah tangga listrik.



**YAYASAN PERSATUAN PERGURUAN TAMANSISWA
SMK TAMANSISWA JETIS YOGYAKARTA**

Jln. Pakuningratan No. 34. A Yogyakarta Telp. 0274 515836

E-mail : Smktamsis-yk@live.com

JADWAL MENGAJAR



YAYASAN PERSATUAN PERGURUAN TAMANSISWA

SMK TAMANSISWA JETIS YOGYAKARTA

Jln. Pakuningratan No. 34. A Yogyakarta Telp. 0274 515836

E-mail : Smktamsis-yk@live.com

**JADWAL MENGAJAR MAHASISWA PPL
BIDANG KEAHLIAN TEKNIK INSTALASI TENAGA LISTRIK
MATA PELAJARAN PRAKTIK PERAWATAN PERBAIKAN PERALATAN LISTRIK
RUMAH TANGGA
SEMESTER GASAL TAHUN PELAJARAN 2016 / 2017**

No	Nama	Senin	Selasa	Rabu	Kamis	Jumat	Sabtu	Jumlah
1	Ahmad Arif D.M				P3LRT/ XI LISTRIK (9-12)			

Yogyakarta, September 2016

Mengetahui
Dosen Pembimbing Lapangan

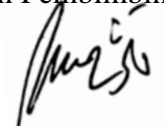
Dr. Haryanto, M.Pd.,M.T.
NIP. 19620310 198601 1 001

Verifikasi
Guru Mata Pelajaran

Andrian Mustafa,S.Pd

Mahasiswa PPL

Ahmad Arif Dian M.
NIM. 13501241042



**YAYASAN PERSATUAN PERGURUAN TAMANSISWA
SMK TAMANSISWA JETIS YOGYAKARTA**

Jln. Pakuningratan No. 34. A Yogyakarta Telp. 0274 515836

E-mail : Smktamsis-yk@live.com

AGENDA KEGIATAN GURU

Mata Pelajaran : P3LRT

Semester : Gasal

Tahun Pelajaran : 2016/2017

No	Hari/Tanggal	Kelas	Jam ke	RPP ke	DILAKSANAKAN		Tanda tangan Perwakilan Kelas	Catatan/Ket
					Ya	Tidak		
1	Kamis, 21 Juli 2016	XI Listrik		1	✓		<i>PH</i>	
2	Kamis, 28 Juli 2016	XI Listrik		2	✓		<i>PH</i>	
3	Kamis, 4 Agustus 2016	XI Listrik		3	✓		<i>PH</i>	
4	Kamis, 11 Agustus 2016	XI Listrik		4	✓		<i>PH</i>	
5	Kamis, 18 Agustus 2016	XI Listrik		5	✓		<i>PH</i>	
6	Kamis, 25 Agustus 2016	XI Listrik		6	✓		<i>PH</i>	
7	Kamis, 1 September 2016	XI Listrik		7	✓		<i>PH</i>	
8	Kamis, 8 September 2016	XI Listrik		8	✓		<i>PH</i>	
9	Kamis, 15 September 2016	XI Listrik		9	✓		<i>PH</i>	

Yogyakarta, September 2016

Mengetahui
Dosen Pembimbing Lapangan

Dr. Haryanto, M.Pd.,M.T.
NIP. 19620310 198601 1 001

Verifikasi
Guru Mata Pelajaran

Andrian Mustafa, S.Pd

Mahasiswa PPL

Ahmad Arif Dian M.
NIM. 13501241042



**YAYASAN PERSATUAN PERGURUAN TAMANSISWA
SMK TAMANSISWA JETIS YOGYAKARTA**

Jln. Pakuningratan No. 34. A Yogyakarta Telp. 0274 515836

E-mail : Smktamsis-yk@live.com

Rencana Pelaksanaan Pembelajaran

Kompetensi Keahlian	: Teknik Instalasi Tenaga Listrik.
Mata Pelajaran	: Pemeliharaan dan Perbaikan Peralatan Listrik Rumah Tangga
Kelas/Semester	: XI/Gasal/2015-2016
Pertemuan Ke-	: 1
KKM	: 7,50
Standar Kompetensi	: Melakukan pekerjaan dasar perbaikan
Kompetensi Dasar	: Mengemukakan pengertian dan tujuan perawatan
Pendidikan Karakter	: Gemar membaca, tekun, ramah, komunikatif dan kerja keras
Alokasi Waktu	: 4 jam pelajaran @ 45 menit.

A. Tujuan Pembelajaran :

Peserta didik diharapkan setelah mengikuti pelajaran ini dapat :

1. Menjelaskan jenis-jenis peralatan rumah tangga yang menggunakan pemanas.
2. Menjelaskan pengoperasian macam-macam peralatan rumah tangga yang menggunakan pemanas.
3. Menjelaskan fungsi dan kegunaan macam-macam peralatan rumah tangga yang menggunakan pemanas.

B. Materi Ajar :

1. Jenis-jenis peralatan rumah tangga.
2. Cara pengoperasian macam-macam peralatan rumah tangga yang menggunakan pemanas.
3. Fungsi dan kegunaan macam-macam peralatan rumah tangga yang menggunakan pemanas.

C. Metode Pembelajaran:

1. Ceramah
2. Tanya jawab
3. Penugasan

D. Langkah-langkah Pembelajaran:

PERTEMUAN	KEGIATAN PEMBELAJARAN	WAKTU
AWAL	<ol style="list-style-type: none"> Melakukan presensi dengan cara menanyakan kepada Peserta didik, hari ini siapa yang tidak hadir dengan komunikatif yang ramah dan santun. Menyampaikan SK, KD dan tujuan pembelajaran secara runtut. Melakukan appersepsi terhadap materi pelajaran yang akan dibahas tentang pengertian dan tujuan perawatan. 	10 menit
INTI	EKPLORASI	
	<ol style="list-style-type: none"> Membaca dengan tekun dan mencari informasi terkini dari berbagai sumber tentang pengertian dan tujuan perawatan. Memberikan arahan sesuai dengan pokok permasalahan yang akan dibahas. Tiap kelompok bekerja sama saling asah dan saling asuh membahas permasalahan berdasarkan kajian materi. Merangkum hasil kajian materi dan selanjutnya bersama-sama bekerja keras memecahkan permasalahan yang ada. 	30 menit
	ELABORASI	
	<ol style="list-style-type: none"> Diskusi kelas dengan tertib dan santun melakukan identifikasi pengertian dan tujuan perawatan. Diskusi kelas dengan tertib dan santun melakukan identifikasi tentang jenis perawatan peralatan rumah tangga listrik. Diskusi kelas dengan tertib dan santun melakukan identifikasi yang terkait dengan alat atau bahan yang digunakan pada rumah tangga listrik. Diskusi kelas dengan tertib dan santun melakukan identifikasi yang terkait dengan gangguan yang terjadi pada rumah tangga listrik. Jika ada permasalahan yang belum bisa terpecahkan adalah tanggung jawab guru untuk memberikan penjelasan. 	110 menit
	KONFIRMASI	
	<ol style="list-style-type: none"> Mengklasifikasi hasil diskusi apabila terjadi kesalahan dengan teliti, jujur dan tanggung jawab. Membuat kesimpulan hasil diskusi kelas di bawah bimbingan guru. 	20 menit

	<ul style="list-style-type: none"> 3. Memberikan teguran pada peserta didik yang kurang aktif dan tidak disiplin. 4. Menyampaikan topik penilaian tiap-tiap individu tidak pilih kasih dengan santun . 	
PENUTUP	<ul style="list-style-type: none"> 1. Guru dan peserta didik bekerja sama melakukan refleksi diri terhadap hasil diskusi. 2. Postest dalam bentuk tugas. 3. Penugasan berstruktur secara mandiri mengerjakan soal latihan sebagai pekerjaan rumah dan akan dibahas pada pertemuan tatap muka berikutnya. 	10 menit

E. Bahan dan Sumber Belajar :

- 1. Sumber belajar :
 - 1. Modul/referensi lain
 - 2. Jobsheet Praktek

F. Alat :

- 1. Spidol
- 2. White Board

G. Penilaian :

- 1. Tes teori (tertulis) bentuk essay

Yogyakarta, 21 Juli 2016

Mengetahui
Dosen Pembimbing

Dr. Haryanto M.Pd., M.T
NIP. 19620310 198601 1 001

Verifikasi
Guru Mata pelajaran

Andrian Mustafa,S.Pd

Mahasiswa PPL

Ahmad Arif D.M
NIM. 13501241042



YAYASAN PERSATUAN PERGURUAN TAMANSISWA

SMK TAMANSISWA JETIS YOGYAKARTA

Jln. Pakuningratan No. 34. A Yogyakarta Telp. 0274 515836

E-mail : Smktamsis-yk@live.com

Rencana Pelaksanaan Pembelajaran

Kompetensi Keahlian	: Teknik Instalasi Tenaga Listrik.
Mata Pelajaran	: Pemeliharaan dan Perbaikan Peralatan Listrik Rumah Tangga
Kelas/Semester	: XI/Gasal/2016-2017
Pertemuan Ke-	: 2
KKM	: 7,50
Standar Kompetensi	: Melakukan pekerjaan dasar perbaikan
Kompetensi Dasar	: Menguasai prosedur peralatan rumah tangga yang menggunakan elemen pemanas (seterika, kompor listrik, oven listrik, rice cooker, water heater, dispenser)
Pendidikan Karakter	: Gemar membaca, tekun, ramah, komunikatif dan kerja keras
Alokasi Waktu	: 4 jam pelajaran @ 45 menit.

A. Tujuan Pembelajaran :

Peserta didik diharapkan setelah mengikuti pelajaran ini dapat :

1. Mengidentifikasi cara-cara perbaikan peralatan rumah tangga yang menggunakan elemen pemanas.
2. Mengidentifikasi jenis-jenis kerusakan dan cara memperbaikinya pada peralatan rumah tangga yang menggunakan elemen pemanas sesuai dengan prosedur yang benar.

B. Materi Ajar :

1. Pengetahuan cara-cara perawatan dan perbaikan peralatan rumah tangga yang menggunakan elemen pemanas (seterika, kompor listrik, rice cooker, pemangang roti(oven listrik), dispenser, water heater)

C. Metode Pembelajaran:

1. Ceramah
2. Demonstrasi
3. Tanya jawab
4. Penugasan

D. Langkah-langkah Pembelajaran:

Kegiatan Pembelajaran	Pengorganisasian		
	Peserta	Nilai Karakter	Waktu
1. Pendahuluan	Klasikal		10 menit
a. Membuka pembelajaran dengan doa. b. Pengkondisian kelas dan presensi. c. Memotivasi peserta didik dengan mengaitkan aplikasi pembelajaran dengan kehidupan sehari-hari. d. Menjelaskan tujuan pembelajaran, dan sikap perilaku berkarakter.		<ul style="list-style-type: none"> ▪ Disiplin ▪ Kritis ▪ Komunikatif ▪ Saling menghargai 	
2. Kegiatan Inti			
Eksplorasi	Individu		30 menit
a. Pendidik menjelaskan perawatan peralatan rumah tangga yang menggunakan elemen pemanas. b. Pendidik mulai menjelaskan tentang komponen-komponen peralatan rumah tangga yang menggunakan elemen pemanas. c. Pendidik menjelaskan tentang cara-cara perawatan peralatan rumah tangga yang menggunakan elemen pemanas d. Pendidik menjelaskan jenis-jenis kerusakan peralatan rumah tangga yang menggunakan elemen pemanas sesuai dengan prosedur yang benar		<ul style="list-style-type: none"> ▪ Rasa ingin tahu ▪ Kreatif ▪ Disiplin ▪ Kritis 	
Elaborasi	Individu		110menit
a. Peserta didik mencatat penjelasan yang diberikan oleh pendidik secara mandiri. b. Pendidik bertanya ulang kepada peserta didik tentang komponen-komponen peralatan rumah tangga yang menggunakan elemen pemanas. c. Peserta didik diminta menyebutkan dan menjelaskan jenis-jenis peralatan rumah tangga yang menggunakan elemen pemanas d. Pendidik meminta peserta didik untuk menjelaskan kembali cara perawatan peralatan rumah tangga yang menggunakan elemen pemanas e. Peserta didik diminta menjelaskan jenis-jenis kerusakan peralatan rumah tangga yang menggunakan elemen pemanas sesuai dengan prosedur yang benar		<ul style="list-style-type: none"> ▪ Mandiri ▪ Komunikatif ▪ Tanggungjawab ▪ Kreatif 	
Konfirmasi	Individu		20 menit

<p>a. Peserta didik bertanya apabila masih belum paham mengenai materi serta jawaban pertanyaan yang diberikan oleh pendidik.</p> <p>b. Peserta didik mengumpulkan hasil pengerjaan tugas yang diberikan dengan penuh tanggung jawab</p>		<ul style="list-style-type: none"> ▪ Kritis ▪ Komunikatif ▪ Mandiri ▪ Disipin 	
3. Kegiatan Penutup	Klasikal		10 menit
<p>a. Mengevaluasi hasil pekerjaan peserta didik.</p> <p>b. Memberi penekanan pada materi yang telah disampaikan</p> <p>c. Menyimpulkan materi yang telah disampaikan.</p> <p>d. Memberitahukan lingkup materi untuk pertemuan selanjutnya.</p> <p>e. Menutup dengan doa dan salam.</p>		<ul style="list-style-type: none"> ▪ Jujur ▪ Tanggung Jawab ▪ Komunikatif ▪ Saling menghargai 	

E. Bahan dan Sumber Belajar :

1. Modul/referensi lain
2. Jobsheet Praktek
3. Internet
4. Lembar Kerja

F. Alat :

1. Spidol
2. White Board
3. Alat Rumah Tangga Listrik

G. Penilaian :

1. Tes Teori (tertulis) bentuk essay

Yogyakarta, 28 Juli 2016

Mengetahui

Verifikasi

Dosen Pembimbing

Guru Mata pelajaran

Mahasiswa PPL

Dr. Haryanto M.Pd., M.T

Andrian Mustafa, S.Pd

Ahmad Arif D.M

NIP. 19620310 198601 1 001

NIM.13501241042



YAYASAN PERSATUAN PERGURUAN TAMANSISWA

SMK TAMANSISWA JETIS YOGYAKARTA

Jln. Pakuningratan No. 34. A Yogyakarta Telp. 0274 515836

E-mail : Smktamsis-yk@live.com

Rencana Pelaksanaan Pembelajaran

Kompetensi Keahlian	: Teknik Instalasi Tenaga Listrik.
Mata Pelajaran	: Pemeliharaan dan Perbaikan Peralatan Listrik Rumah Tangga
Kelas/Semester	: XI/Gasal/2016-2017
Pertemuan Ke-	: 3
KKM	: 7,50
Standar Kompetensi	: Melakukan pekerjaan dasar perbaikan
Kompetensi Dasar	: Menguasai prosedur peralatan rumah tangga yang menggunakan elemen pemanas (seterika, kompor listrik, oven listrik, rice cooker, water heater, dispenser)
Pendidikan Karakter	: Gemar membaca, tekun, ramah, komunikatif dan kerja keras
Alokasi Waktu	: 4 jam pelajaran @ 45 menit.

A. Tujuan Pembelajaran :

Peserta didik diharapkan setelah mengikuti pelajaran ini dapat :

1. Mengidentifikasi cara-cara perbaikan peralatan rumah tangga yang menggunakan elemen pemanas.
2. Mengidentifikasi jenis-jenis kerusakan dan cara memperbaikinya pada peralatan rumah tangga yang menggunakan elemen pemanas sesuai dengan prosedur yang benar.
3. Mengukur arus dan tegangan pada peralatan rumah tangga yang menggunakan elemen pemanas sesuai dengan prosedur yang benar.

B. Materi Ajar :

1. Pengetahuan cara-cara perawatan dan perbaikan peralatan rumah tangga yang menggunakan elemen pemanas (seterika, kompor listrik, rice cooker, pemangang roti (oven listrik), dispenser, water heater)

C. Metode Pembelajaran:

1. Ceramah
2. Demonstrasi
3. Tanya jawab
4. Penugasan

D. Langkah-langkah Pembelajaran:

Kegiatan Pembelajaran	Pengorganisasian		
	Peserta	Nilai Karakter	Waktu
1. Pendahuluan	Klasikal		10 menit
a. Membuka pembelajaran dengan doa. b. Pengkondisian kelas dan presensi. c. Memotivasi peserta didik dengan mengaitkan aplikasi pembelajaran dengan kehidupan sehari-hari. d. Menjelaskan tujuan pembelajaran, dan sikap perilaku berkarakter.		<ul style="list-style-type: none"> ▪ Disiplin ▪ Kritis ▪ Komunikatif ▪ Saling menghargai 	
2. Kegiatan Inti			
Eksplorasi	Individu		30 menit
a. Pendidik menjelaskan perawatan peralatan rumah tangga yang menggunakan elemen pemanas. b. Pendidik mulai menjelaskan tentang komponen-komponen peralatan rumah tangga yang menggunakan elemen pemanas. c. Pendidik menjelaskan jenis-jenis kerusakan peralatan rumah tangga yang menggunakan elemen pemanas d. Pendidik mendemonstrasikan cara pengukuran arus maupun tegangan pada perawatan dan perbaikan peralatan rumah tangga yang menggunakan elemen pemanas sesuai dengan prosedur yang benar		<ul style="list-style-type: none"> ▪ Rasa ingin tahu ▪ Kreatif ▪ Disiplin ▪ Kritis 	
Elaborasi	Individu		110menit
a. Peserta didik mencatat penjelasan yang diberikan oleh pendidik secara mandiri. b. Pendidik bertanya ulang kepada peserta didik tentang komponen-komponen peralatan rumah tangga yang menggunakan elemen pemanas. c. Peserta didik diminta menyebutkan dan menjelaskan jenis-jenis peralatan rumah tangga yang menggunakan elemen pemanas d. Pendidik meminta peserta didik untuk menjelaskan kembali cara perawatan peralatan rumah tangga yang menggunakan elemen pemanas e. Peserta didik diminta mengukur arus maupun tegangan pada peralatan rumah tangga yang menggunakan		<ul style="list-style-type: none"> ▪ Mandiri ▪ Komunikatif ▪ Tanggungjawab ▪ Kreatif 	

elemen pemanas sesuai dengan prosedur yang benar			
Konfirmasi	Individu		20 menit
a. Peserta didik bertanya apabila masih belum paham mengenai materi serta jawaban pertanyaan yang diberikan oleh pendidik. b. Peserta didik mengumpulkan hasil pengerjaan tugas yang diberikan dengan penuh tanggung jawab		<ul style="list-style-type: none"> ▪ Kritis ▪ Komunikatif ▪ Mandiri ▪ Disipin 	
3. Kegiatan Penutup	Klasikal		10 menit
a. Mengevaluasi hasil pekerjaan peserta didik. b. Memberi penekanan pada materi yang telah disampaikan c. Menyimpulkan materi yang telah disampaikan. d. Memberitahukan lingkup materi untuk pertemuan selanjutnya. e. Menutup dengan doa dan salam.		<ul style="list-style-type: none"> ▪ Jujur ▪ Tanggung Jawab ▪ Komunikatif ▪ Saling menghargai 	

E. Bahan dan Sumber Belajar :

1. Modul/referensi lain
2. Jobsheet Praktek
3. Internet
4. Lembar Kerja

F. Alat :

1. Spidol
2. White Board
3. Proyektor
4. Alat Rumah Tangga Listrik

G. Penilaian :

1. Penilaian Praktikum

Yogyakarta, 4 Agustus 2016

Mengetahui

Dosen Pembimbing



Dr. Haryanto M.Pd., M.T

NIP. 19620310 198601 1 001

Verifikasi

Guru Mata pelajaran

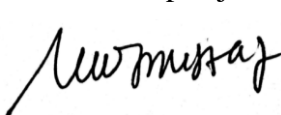

Andrian Mustafa, S.Pd

Mahasiswa PPL



Ahmad Arif D.M

NIM.13501241042



YAYASAN PERSATUAN PERGURUAN TAMANSISWA

SMK TAMANSISWA JETIS YOGYAKARTA

Jln. Pakuningratan No. 34. A Yogyakarta Telp. 0274 515836

E-mail : Smktamsis-yk@live.com

Rencana Pelaksanaan Pembelajaran

Kompetensi Keahlian	: Teknik Instalasi Tenaga Listrik.
Mata Pelajaran	: Pemeliharaan dan Perbaikan Peralatan Listrik Rumah Tangga
Kelas/Semester	: XI/Gasal/2016-2017
Pertemuan Ke-	: 4
KKM	: 7,50
Standar Kompetensi	: Melakukan pekerjaan dasar perbaikan
Kompetensi Dasar	: Menguasai jenis-jenis peralatan rumah tangga yang menggunakan motor listrik 1 phasa (mixer, blender, kipas angin, pengering rambut, mesin cuci pakaian).
Pendidikan Karakter	: Gemar membaca, tekun, ramah, komunikatif dan kerja keras
Alokasi Waktu	: 4 jam pelajaran @ 45 menit.

A. Tujuan Pembelajaran :

Peserta didik diharapkan setelah mengikuti pelajaran ini dapat :

1. Mengidentifikasi jenis-jenis peralatan rumah tangga yang menggunakan motor listrik 1 phasa.
2. Mengidentifikasi komponen-komponen peralatan rumah tangga yang menggunakan motor listrik 1 phasa.
3. Menjelaskan fungsi komponen-komponen peralatan listrik rumah tangga yang menggunakan motor listrik 1 phasa.
4. Mengoperasikan berbagai jenis peralatan rumah tangga yang menggunakan motor listrik 1 fasa sesuai dengan prosedur yang benar.

B. Materi Ajar :

1. Pengetahuan jenis-jenis peralatan rumah tangga yang menggunakan motor listrik 1 phasa (mixer, blender, kipas angin, pengering rambut, mesin cuci pakaian).

C. Metode Pembelajaran:

- Ceramah
- Demonstrasi
- Tanya jawab
- Penugasan

D. Langkah-langkah Pembelajaran:

Kegiatan Pembelajaran	Pengorganisasian		
	Peserta	Nilai Karakter	Waktu
1. Pendahuluan	Klasikal		10 menit
a. Membuka pembelajaran dengan doa. b. Pengkondisian kelas dan presensi. c. Memotivasi peserta didik dengan mengaitkan aplikasi pembelajaran dengan kehidupan sehari-hari. d. Menjelaskan tujuan pembelajaran, dan sikap perilaku berkarakter.		<ul style="list-style-type: none"> ▪ Disiplin ▪ Kritis ▪ Komunikatif ▪ Saling menghargai 	
2. Kegiatan Inti			
Eksplorasi	Individu		30 menit
a. Pendidik menjelaskan jenis-jenis peralatan rumah tangga yang menggunakan motor listrik 1 phasa. b. Pendidik mulai menjelaskan tentang komponen-komponen peralatan rumah tangga yang menggunakan motor listrik 1 phasa. c. Pendidik menjelaskan fungsi komponen-komponen peralatan listrik rumah tangga yang menggunakan motor listrik 1 phasa. d. Pendidik mendemonstrasikan berbagai jenis peralatan rumah tangga yang menggunakan motor listrik 1 fasa sesuai dengan prosedur yang benar.		<ul style="list-style-type: none"> ▪ Rasa ingin tahu ▪ Kreatif ▪ Disiplin ▪ Kritis 	
Elaborasi	Individu		110menit
a. Peserta didik mencatat penjelasan yang diberikan oleh pendidik secara mandiri. b. Pendidik bertanya ulang kepada peserta didik tentang jenis-jenis peralatan rumah tangga yang menggunakan motor listrik 1 phasa. c. Peserta didik diminta menyebutkan dan menjelaskan komponen-komponen peralatan rumah tangga yang menggunakan motor listrik 1 phasa. d. Pendidik meminta peserta didik untuk menjelaskan fungsi komponen-komponen peralatan listrik rumah tangga yang menggunakan motor listrik 1 phasa. e. Peserta didik melihat demonstrasi berbagai jenis peralatan rumah tangga yang menggunakan motor listrik 1 fasa sesuai dengan prosedur yang		<ul style="list-style-type: none"> ▪ Mandiri ▪ Komunikatif ▪ Tanggungjawab ▪ Kreatif 	

benar.			
Konfirmasi	Individu		20 menit
a. Peserta didik bertanya apabila masih belum paham mengenai materi serta jawaban pertanyaan yang diberikan oleh pendidik. b. Peserta didik mengumpulkan hasil pengerjaan tugas yang diberikan dengan penuh tanggung jawab		<ul style="list-style-type: none"> ▪ Kritis ▪ Komunikatif ▪ Mandiri ▪ Disipin 	
3. Kegiatan Penutup	Klasikal		10 menit
a. Mengevaluasi hasil pekerjaan peserta didik. b. Memberi penekanan pada materi yang telah disampaikan c. Menyimpulkan materi yang telah disampaikan. d. Memberitahukan lingkup materi untuk pertemuan selanjutnya. e. Menutup dengan doa dan salam.		<ul style="list-style-type: none"> ▪ Jujur ▪ Tanggung Jawab ▪ Komunikatif ▪ Saling menghargai 	

E. Bahan dan Sumber Belajar :

1. Modul/referensi lain
2. Internet
3. Lembar Kerja

Alat :

1. Spidol
2. White Board
3. Proyektor
4. Alat Rumah Tangga Listrik

F. Penilaian :

1. Penilaian Pilihan Ganda

Yogyakarta, 11 Agustus 2016

Mengetahui

Dosen Pembimbing

Dr. Haryanto M.Pd., M.T

NIP. 19620310 198601 1 001

Verifikasi

Guru Mata pelajaran

Andrian Mustafa, S.Pd

Mahasiswa PPL

Ahmad Arif D.M

NIM.13501241042



YAYASAN PERSATUAN PERGURUAN TAMANSISWA

SMK TAMANSISWA JETIS YOGYAKARTA

Jln. Pakuningratan No. 34. A Yogyakarta Telp. 0274 515836

E-mail : Smktamsis-yk@live.com

Rencana Pelaksanaan Pembelajaran

Kompetensi Keahlian	: Teknik Instalasi Tenaga Listrik.
Mata Pelajaran	: Pemeliharaan dan Perbaikan Peralatan Listrik Rumah Tangga
Kelas/Semester	: XI/Gasal/2016-2017
Pertemuan Ke-	: 5
KKM	: 7,50
Standar Kompetensi	: Melakukan pekerjaan dasar perbaikan
Kompetensi Dasar	: Menguasai jenis-jenis peralatan rumah tangga yang menggunakan motor listrik 1 phasa (mixer, blender, kipas angin, pengering rambut, mesin cuci pakaian).
Pendidikan Karakter	: Gemar membaca, tekun, ramah, komunikatif dan kerja keras
Alokasi Waktu	: 4 jam pelajaran @ 45 menit.

A. Tujuan Pembelajaran :

Peserta didik diharapkan setelah mengikuti pelajaran ini dapat :

1. Mengidentifikasi jenis-jenis peralatan rumah tangga yang menggunakan motor listrik 1 phasa.
2. Mengidentifikasi komponen-komponen peralatan rumah tangga yang menggunakan motor listrik 1 phasa.
3. Mengecek komponen-komponen berbagai jenis peralatan rumah tangga yang menggunakan motor listrik 1 fasa sesuai dengan prosedur yang benar.

B. Materi Ajar :

1. Pengetahuan jenis-jenis peralatan rumah tangga yang menggunakan motor listrik 1 phasa (mixer, blender, kipas angin, pengering rambut, mesin cuci pakaian).

C. Metode Pembelajaran:

1. Ceramah
2. Demonstrasi
3. Tanya jawab
4. Penugasan

D. Langkah-langkah Pembelajaran:

Kegiatan Pembelajaran	Pengorganisasian		
	Peserta	Nilai Karakter	Waktu
1. Pendahuluan	Klasikal		10 menit
a. Membuka pembelajaran dengan doa. b. Pengkondisian kelas dan presensi. c. Memotivasi peserta didik dengan mengaitkan aplikasi pembelajaran dengan kehidupan sehari-hari. d. Menjelaskan tujuan pembelajaran, dan sikap perilaku berkarakter.		<ul style="list-style-type: none"> ▪ Disiplin ▪ Kritis ▪ Komunikatif ▪ Saling menghargai 	
2. Kegiatan Inti			
Eksplorasi	Individu		30 menit
a. Pendidik menjelaskan jenis-jenis peralatan rumah tangga yang menggunakan motor listrik 1 phasa. b. Pendidik mulai menjelaskan tentang komponen-komponen peralatan rumah tangga yang menggunakan motor listrik 1 phasa. c. Pendidik menjelaskan fungsi komponen-komponen peralatan listrik rumah tangga yang menggunakan motor listrik 1 phasa. d. Pendidik mengecek berbagai jenis peralatan rumah tangga yang menggunakan motor listrik 1 fasa sesuai dengan prosedur yang benar.		<ul style="list-style-type: none"> ▪ Rasa ingin tahu ▪ Kreatif ▪ Disiplin ▪ Kritis 	
Elaborasi	Individu		110menit
a. Peserta didik mencatat penjelasan yang diberikan oleh pendidik secara mandiri. b. Pendidik bertanya ulang kepada peserta didik tentang jenis-jenis peralatan rumah tangga yang menggunakan motor listrik 1 phasa. c. Peserta didik diminta menyebutkan dan menjelaskan komponen-komponen peralatan rumah tangga yang menggunakan motor listrik 1 phasa. d. Pendidik meminta peserta didik untuk menjelaskan fungsi komponen-komponen peralatan listrik rumah tangga yang menggunakan motor listrik 1 phasa. e. Peserta didik mengecek berbagai jenis peralatan rumah tangga yang menggunakan motor listrik 1 fasa sesuai dengan prosedur yang benar.		<ul style="list-style-type: none"> ▪ Mandiri ▪ Komunikatif ▪ Tanggungjawab ▪ Kreatif 	
Konfirmasi	Individu		20 menit

<p>a. Peserta didik bertanya apabila masih belum paham mengenai materi serta jawaban pertanyaan yang diberikan oleh pendidik.</p> <p>b. Peserta didik mengumpulkan hasil pengerjaan tugas yang diberikan dengan penuh tanggung jawab</p>		<ul style="list-style-type: none"> ▪ Kritis ▪ Komunikatif ▪ Mandiri ▪ Disipin 	
<p>3. Kegiatan Penutup</p>	<p>Klasikal</p>		<p>10 menit</p>
<p>a. Mengevaluasi hasil pekerjaan peserta didik.</p> <p>b. Memberi penekanan pada materi yang telah disampaikan</p> <p>c. Menyimpulkan materi yang telah disampaikan.</p> <p>d. Memberitahukan lingkup materi untuk pertemuan selanjutnya.</p> <p>e. Menutup dengan doa dan salam.</p>		<ul style="list-style-type: none"> ▪ Jujur ▪ Tanggung Jawab ▪ Komunikatif ▪ Saling menghargai 	

E. Bahan dan Sumber Belajar :

1. Modul/referensi lain
2. Internet
3. Lembar Kerja

Alat

:

1. Spidol
2. White Board
3. Proyektor
4. Alat Rumah Tangga Listrik

F. Penilaian

:

1. Penilaian Essay

Yogyakarta, 18 Agustus 2016

Mengetahui

Verifikasi

Dosen Pembimbing

Guru Mata pelajaran

Mahasiswa PPL

Dr. Haryanto M.Pd., M.T

Andrian Mustafa, S.Pd

Ahmad Arif D.M

NIP. 19620310 198601 1 001

NIM.13501241042



YAYASAN PERSATUAN PERGURUAN TAMANSISWA

SMK TAMANSISWA JETIS YOGYAKARTA

Jln. Pakuningratan No. 34. A Yogyakarta Telp. 0274 515836

E-mail : Smktamsis-yk@live.com

Rencana Pelaksanaan Pembelajaran

Kompetensi Keahlian	: Teknik Instalasi Tenaga Listrik.
Mata Pelajaran	: Pemeliharaan dan Perbaikan Peralatan Listrik Rumah Tangga
Kelas/Semester	: XI/Gasal/2016-2017
Pertemuan Ke-	: 6
KKM	: 7,50
Standar Kompetensi	: Melakukan pekerjaan dasar perbaikan
Kompetensi Dasar	: Menguasai jenis peralatan rumah tangga yang menggunakan motor listrik 1 phasa (mesin cuci pakaian).
Pendidikan Karakter	: Gemar membaca, tekun, ramah, komunikatif dan kerja keras
Alokasi Waktu	: 4 jam pelajaran @ 45 menit.

A. Tujuan Pembelajaran :

Peserta didik diharapkan setelah mengikuti pelajaran ini dapat :

1. Mengidentifikasi jenis peralatan rumah tangga yang menggunakan motor listrik 1 phasa.
2. Mengidentifikasi komponen-komponen peralatan rumah tangga yang menggunakan motor listrik 1 phasa.
3. Mengetahui cara kerja peralatan rumah tangga yang menggunakan motor listrik 1 fasa sesuai dengan prosedur yang benar.
4. Mengetahui cara perawatan dan perbaikan peralatan rumah tangga yang menggunakan motor listrik 1 fasa sesuai dengan prosedur yang benar.

B. Materi Ajar :

1. Pengetahuan jenis peralatan rumah tangga yang menggunakan motor listrik 1 phasa (mesin cuci pakaian).

C. Metode Pembelajaran:

1. Ceramah
2. Demonstrasi
3. Tanya jawab
4. Penugasan

D. Langkah-langkah Pembelajaran:

Kegiatan Pembelajaran	Pengorganisasian		
	Peserta	Nilai Karakter	Waktu
1. Pendahuluan	Klasikal		10 menit
a. Membuka pembelajaran dengan doa. b. Pengkondisian kelas dan presensi. c. Memotivasi peserta didik dengan mengaitkan aplikasi pembelajaran dengan kehidupan sehari-hari. d. Menjelaskan tujuan pembelajaran, dan sikap perilaku berkarakter.		<ul style="list-style-type: none"> ▪ Disiplin ▪ Kritis ▪ Komunikatif ▪ Saling menghargai 	
2. Kegiatan Inti			
Eksplorasi	Individu		30 menit
a. Pendidik menjelaskan jenis peralatan rumah tangga yang menggunakan motor listrik 1 phasa. b. Pendidik mulai menjelaskan tentang komponen-komponen peralatan rumah tangga yang menggunakan motor listrik 1 phasa. c. Pendidik menjelaskan cara kerja peralatan listrik rumah tangga yang menggunakan motor listrik 1 phasa. d. Pendidik menjelaskan cara perawatan dan perbaikan peralatan rumah tangga yang menggunakan motor listrik 1 fasa sesuai dengan prosedur yang benar.		<ul style="list-style-type: none"> ▪ Rasa ingin tahu ▪ Kreatif ▪ Disiplin ▪ Kritis 	
Elaborasi	Individu		110menit
a. Peserta didik mencatat penjelasan yang diberikan oleh pendidik secara mandiri. b. Pendidik bertanya ulang kepada peserta didik tentang jenis peralatan rumah tangga yang menggunakan motor listrik 1 phasa. c. Peserta didik diminta menyebutkan dan menjelaskan komponen-komponen peralatan rumah tangga yang menggunakan motor listrik 1 phasa. d. Pendidik meminta peserta didik dapat menjelaskan cara kerja peralatan listrik rumah tangga yang menggunakan motor listrik 1 phasa. e. Peserta didik dapat menjelaskan perawatan dan perbaikan peralatan rumah tangga yang menggunakan motor listrik 1 fasa sesuai dengan prosedur yang benar.		<ul style="list-style-type: none"> ▪ Mandiri ▪ Komunikatif ▪ Tanggungjawab ▪ Kreatif 	
Konfirmasi	Individu		20 menit

<p>a. Peserta didik bertanya apabila masih belum paham mengenai materi serta jawaban pertanyaan yang diberikan oleh pendidik.</p> <p>b. Peserta didik mengumpulkan hasil pengerjaan tugas yang diberikan dengan penuh tanggung jawab</p>		<ul style="list-style-type: none"> ▪ Kritis ▪ Komunikatif ▪ Mandiri ▪ Disipin 	
<p>3. Kegiatan Penutup</p>	<p>Klasikal</p>		<p>10 menit</p>
<p>a. Mengevaluasi hasil pekerjaan peserta didik.</p> <p>b. Memberi penekanan pada materi yang telah disampaikan</p> <p>c. Menyimpulkan materi yang telah disampaikan.</p> <p>d. Memberitahukan lingkup materi untuk pertemuan selanjutnya.</p> <p>e. Menutup dengan doa dan salam.</p>		<ul style="list-style-type: none"> ▪ Jujur ▪ Tanggung Jawab ▪ Komunikatif ▪ Saling menghargai 	

E. Bahan dan Sumber Belajar :

1. Modul/referensi lain
2. Internet
3. Lembar Kerja

Alat :

1. Spidol
2. White Board
3. Proyektor
4. Alat Rumah Tangga Listrik

F. Penilaian :

1. Penilaian Essay

Yogyakarta, 25 Agustus 2016

Mengetahui

Dosen Pembimbing



Dr. Haryanto M.Pd., M.T

NIP. 19620310 198601 1 001

Verifikasi

Guru Mata pelajaran



Andrian Mustafa, S.PD

Mahasiswa PPL



Ahmad Arif D.M

NIM.13501241042



YAYASAN PERSATUAN PERGURUAN TAMANSISWA

SMK TAMANSISWA JETIS YOGYAKARTA

Jln. Pakuningratan No. 34. A Yogyakarta Telp. 0274 515836

E-mail : Smktamsis-yk@live.com

Rencana Pelaksanaan Pembelajaran

Kompetensi Keahlian	: Teknik Instalasi Tenaga Listrik.
Mata Pelajaran	: Pemeliharaan dan Perbaikan Peralatan Listrik Rumah Tangga
Kelas/Semester	: XI/Gasal/2016-2017
Pertemuan Ke-	: 7
KKM	: 7,50
Standar Kompetensi	: Melakukan pekerjaan dasar perbaikan
Kompetensi Dasar	: Menguasai rangkaian kelistrikan dan jenis peralatan rumah tangga yang menggunakan motor listrik 1 phasa (mesin cuci pakaian).
Pendidikan Karakter	: Gemar membaca, tekun, ramah, komunikatif dan kerja keras
Alokasi Waktu	: 4 jam pelajaran @ 45 menit.

A. Tujuan Pembelajaran :

Peserta didik diharapkan setelah mengikuti pelajaran ini dapat :

1. Mengidentifikasi jenis peralatan rumah tangga yang menggunakan motor listrik 1 phasa.
2. Mengidentifikasi komponen-komponen peralatan rumah tangga yang menggunakan motor listrik 1 phasa.
3. Mengetahui rangkaian kelistrikan peralatan rumah tangga yang menggunakan motor listrik 1 fasa sesuai dengan prosedur yang benar.
4. Mengetahui cara perawatan dan perbaikan peralatan rumah tangga yang menggunakan motor listrik 1 fasa sesuai dengan prosedur yang benar.

B. Materi Ajar :

1. Pengetahuan jenis peralatan rumah tangga yang menggunakan motor listrik 1 phasa (mesin cuci pakaian).

C. Metode Pembelajaran:

1. Ceramah
2. Demonstrasi
3. Tanya jawab
4. Penugasan

D. Langkah-langkah Pembelajaran:

Kegiatan Pembelajaran	Pengorganisasian		
	Peserta	Nilai Karakter	Waktu
1. Pendahuluan	Klasikal		10 menit
a. Membuka pembelajaran dengan doa. b. Pengkondisian kelas dan presensi. c. Memotivasi peserta didik dengan mengaitkan aplikasi pembelajaran dengan kehidupan sehari-hari. d. Menjelaskan tujuan pembelajaran, dan sikap perilaku berkarakter.		<ul style="list-style-type: none"> ▪ Disiplin ▪ Kritis ▪ Komunikatif ▪ Saling menghargai 	
2. Kegiatan Inti			
Eksplorasi	Individu		30 menit
a. Pendidik menjelaskan jenis peralatan rumah tangga yang menggunakan motor listrik 1 phasa. b. Pendidik mulai menjelaskan tentang komponen-komponen peralatan rumah tangga yang menggunakan motor listrik 1 phasa. c. Pendidik menjelaskan rangkaian kelistrikan peralatan listrik rumah tangga yang menggunakan motor listrik 1 phasa. d. Pendidik menjelaskan cara perawatan dan perbaikan peralatan rumah tangga yang menggunakan motor listrik 1 fasa sesuai dengan prosedur yang benar.		<ul style="list-style-type: none"> ▪ Rasa ingin tahu ▪ Kreatif ▪ Disiplin ▪ Kritis 	
Elaborasi	Individu		110menit
a. Peserta didik mencatat penjelasan yang diberikan oleh pendidik secara mandiri. b. Pendidik bertanya ulang kepada peserta didik tentang jenis peralatan rumah tangga yang menggunakan motor listrik 1 phasa. c. Peserta didik diminta menyebutkan dan menjelaskan komponen-komponen peralatan rumah tangga yang menggunakan motor listrik 1 phasa. d. Pendidik meminta peserta didik dapat menjelaskan rangkaian kelistrikan peralatan listrik rumah tangga yang menggunakan motor listrik 1 phasa. e. Peserta didik dapat menjelaskan perawatan dan perbaikan peralatan rumah tangga yang menggunakan motor listrik 1 fasa sesuai dengan		<ul style="list-style-type: none"> ▪ Mandiri ▪ Komunikatif ▪ Tanggungjawab ▪ Kreatif 	

prosedur yang benar.			
Konfirmasi	Individu		20 menit
a. Peserta didik bertanya apabila masih belum paham mengenai materi serta jawaban pertanyaan yang diberikan oleh pendidik. b. Peserta didik mengumpulkan hasil pengerjaan tugas yang diberikan dengan penuh tanggung jawab		<ul style="list-style-type: none"> ▪ Kritis ▪ Komunikatif ▪ Mandiri ▪ Disipin 	
3. Kegiatan Penutup	Klasikal		10 menit
a. Mengevaluasi hasil pekerjaan peserta didik. b. Memberi penekanan pada materi yang telah disampaikan c. Menyimpulkan materi yang telah disampaikan. d. Memberitahukan lingkup materi untuk pertemuan selanjutnya. e. Menutup dengan doa dan salam.		<ul style="list-style-type: none"> ▪ Jujur ▪ Tanggung Jawab ▪ Komunikatif ▪ Saling menghargai 	

E. Bahan dan Sumber Belajar :

1. Modul/referensi lain
2. Internet
3. Lembar Kerja

Alat :

1. Spidol
2. White Board
3. Proyektor
4. Alat Rumah Tangga Listrik

F. Penilaian :

1. Penilaian Essay

Yogyakarta, 1 September 2016

Mengetahui

Dosen Pembimbing

Dr. Haryanto M.Pd., M.T

NIP. 19620310 198601 1 001

Verifikasi

Guru Mata pelajaran

Andrian Mustafa, S.Pd

Mahasiswa PPL

Ahmad Arif D.M

NIM.13501241042



YAYASAN PERSATUAN PERGURUAN TAMANSISWA

SMK TAMANSISWA JETIS YOGYAKARTA

Jln. Pakuningratan No. 34. A Yogyakarta Telp. 0274 515836

E-mail : Smktamsis-yk@live.com

Rencana Pelaksanaan Pembelajaran

Kompetensi Keahlian	: Teknik Instalasi Tenaga Listrik.
Mata Pelajaran	: Pemeliharaan dan Perbaikan Peralatan Listrik Rumah Tangga
Kelas/Semester	: XI/Gasal/2016-2017
Pertemuan Ke-	: 8
KKM	: 7,50
Standar Kompetensi	: Melakukan pekerjaan dasar perbaikan
Kompetensi Dasar	: Mengusai rangkaian kelistrikan motor listrik 1 phase
Pendidikan Karakter	: Gemar membaca, tekun, ramah, komunikatif dan kerja keras
Alokasi Waktu	: 4 jam pelajaran @ 45 menit.

A. Tujuan Pembelajaran :

Peserta didik diharapkan setelah mengikuti pelajaran ini dapat :

1. Mengidentifikasi jenis peralatan rumah tangga yang menggunakan motor listrik 1 phasa.
2. Mengidentifikasi rangkaian kelistrikan peralatan rumah tangga yang menggunakan motor listrik 1 phasa.
3. Merangkai rangkaian kendali dan power pada peralatan rumah tangga yang menggunakan motor listrik 1 fasa sesuai dengan prosedur yang benar.

B. Materi Ajar :

1. Merangkai rangkaian kendali dan power pada peralatan rumah tangga yang menggunakan motor listrik 1 phasa (pompa air).

C. Metode Pembelajaran:

1. Ceramah
2. Demonstrasi
3. Tanya jawab
4. Penugasan

D. Langkah-langkah Pembelajaran:

Kegiatan Pembelajaran	Pengorganisasian		
	Peserta	Nilai Karakter	Waktu
1. Pendahuluan	Klasikal		10 menit
a. Membuka pembelajaran dengan doa. b. Pengkondisian kelas dan presensi. c. Memotivasi peserta didik dengan mengaitkan aplikasi pembelajaran dengan kehidupan sehari-hari. d. Menjelaskan tujuan pembelajaran, dan sikap perilaku berkarakter.		<ul style="list-style-type: none"> ▪ Disiplin ▪ Kritis ▪ Komunikatif ▪ Saling menghargai 	
2. Kegiatan Inti			
Eksplorasi	Individu		30 menit
a. Pendidik menjelaskan jenis peralatan rumah tangga yang menggunakan motor listrik 1 phasa. b. Pendidik mulai menjelaskan tentang rangkaian kelistrikan pada peralatan rumah tangga yang menggunakan motor listrik 1 phasa. c. Pendidik menjelaskan merangkaian rangkaian kendali dan power padaperalatan listrik rumah tangga yang menggunakan motor listrik 1 phasa.		<ul style="list-style-type: none"> ▪ Rasa ingin tahu ▪ Kreatif ▪ Disiplin ▪ Kritis 	
Elaborasi	Individu		110menit
a. Peserta didik mencatat penjelasan yang diberikan oleh pendidik secara mandiri. b. Pendidik bertanya ulang kepada peserta didik tentang jenis peralatan rumah tangga yang menggunakan motor listrik 1 phasa. c. Pendidik meminta peserta didik dapat menjelaskan rangkaian kelistrikan peralatan listrik rumah tangga yang menggunakan motor listrik 1 phasa. d. Peserta didik dapat merangkaian rangkaian kendali dan power pada peralatan rumah tangga yang menggunakan motor listrik 1 fasa sesuai dengan prosedur yang benar.		<ul style="list-style-type: none"> ▪ Mandiri ▪ Komunikatif ▪ Tanggungjawab ▪ Kreatif 	
Konfirmasi	Individu		20 menit
a. Peserta didik bertanya apabila masih belum paham mengenai materi serta jawaban pertanyaan yang diberikan oleh pendidik. b. Peserta didik mengumpulkan hasil		<ul style="list-style-type: none"> ▪ Kritis ▪ Komunikatif ▪ Mandiri ▪ Disipin 	

pengerjaan tugas yang diberikan dengan penuh tanggung jawab			
3. Kegiatan Penutup	Klasikal		10 menit
a. Mengevaluasi hasil pekerjaan peserta didik. b. Memberi penekanan pada materi yang telah disampaikan c. Menyimpulkan materi yang telah disampaikan. d. Memberitahukan lingkup materi untuk pertemuan selanjutnya. e. Menutup dengan doa dan salam.		<ul style="list-style-type: none"> ▪ Jujur ▪ Tanggung Jawab ▪ Komunikatif ▪ Saling menghargai 	

E. Bahan dan Sumber Belajar :

1. Modul/referensi lain
2. Internet
3. Lembar Kerja

Alat :

1. Spidol
2. White Board
3. Proyektor
4. Alat Rumah Tangga Listrik

F. Penilaian :

1. Penilaian Essay

Yogyakarta, 8 September 2016

Mengetahui

Dosen Pembimbing

Dr. Haryanto M.Pd., M.T

NIP. 19620310 198601 1 001

Verifikasi

Guru Mata pelajaran

Andrian Mustafa, S.Pd

Mahasiswa PPL

Ahmad Arif D.M

NIM.13501241042



YAYASAN PERSATUAN PERGURUAN TAMANSISWA

SMK TAMANSISWA JETIS YOGYAKARTA

Jln. Pakuningratan No. 34. A Yogyakarta Telp. 0274 515836

E-mail : Smktamsis-yk@live.com

Rencana Pelaksanaan Pembelajaran

Kompetensi Keahlian	: Teknik Instalasi Tenaga Listrik.
Mata Pelajaran	: Pemeliharaan dan Perbaikan Peralatan Listrik Rumah Tangga
Kelas/Semester	: XI/Gasal/2016-2017
Pertemuan Ke-	: 9
KKM	: 7,50
Standar Kompetensi	: Melakukan pekerjaan dasar perbaikan
Kompetensi Dasar	: Mengusai rangkaian kelistrikan motor listrik 1 phase
Pendidikan Karakter	: Gemar membaca, tekun, ramah, komunikatif dan kerja keras
Alokasi Waktu	: 4 jam pelajaran @ 45 menit.

A. Tujuan Pembelajaran :

Peserta didik diharapkan setelah mengikuti pelajaran ini dapat :

1. Mengidentifikasi jenis peralatan rumah tangga yang menggunakan motor listrik 1 phasa.
2. Mengidentifikasi rangkaian kelistrikan peralatan rumah tangga yang menggunakan motor listrik 1 fase.
3. Merangkai rangkaian kendali dan power yang menggunakan motor listrik 1 fasa sesuai dengan prosedur yang benar pada trainer.

B. Materi Ajar :

1. Merangkai rangkaian kendali dan power yang menggunakan motor listrik 1 phasa (pompa air) pada trainer instalasi listrik.

C. Metode Pembelajaran:

1. Ceramah
2. Demonstrasi
3. Tanya jawab
4. Penugasan

D. Langkah-langkah Pembelajaran:

Kegiatan Pembelajaran	Pengorganisasian		
	Peserta	Nilai Karakter	Waktu
1. Pendahuluan	Klasikal		10 menit
a. Membuka pembelajaran dengan doa. b. Pengkondisian kelas dan presensi. c. Memotivasi peserta didik dengan mengaitkan aplikasi pembelajaran dengan kehidupan sehari-hari. d. Menjelaskan tujuan pembelajaran, dan sikap perilaku berkarakter.		<ul style="list-style-type: none"> ▪ Disiplin ▪ Kritis ▪ Komunikatif ▪ Saling menghargai 	
2. Kegiatan Inti			
Eksplorasi	Individu		30 menit
a. Pendidik menjelaskan jenis peralatan rumah tangga yang menggunakan motor listrik 1 phasa. b. Pendidik mulai menjelaskan tentang rangkaian kelistrikan pada peralatan rumah tangga yang menggunakan motor listrik 1 phasa. c. Pendidik menjelaskan rangkaian kendali dan power yang menggunakan motor listrik 1 fasa sesuai dengan prosedur yang benar pada trainer.		<ul style="list-style-type: none"> ▪ Rasa ingin tahu ▪ Kreatif ▪ Disiplin ▪ Kritis 	
Elaborasi	Individu		110menit
a. Peserta didik mencatat penjelasan yang diberikan oleh pendidik secara mandiri. b. Pendidik bertanya ulang kepada peserta didik tentang jenis peralatan rumah tangga yang menggunakan motor listrik 1 phasa. c. Pendidik meminta peserta didik dapat menjelaskan rangkaian kelistrikan peralatan listrik rumah tangga yang menggunakan motor listrik 1 phasa. d. Peserta didik dapat merangkai rangkaian kendali dan power yang menggunakan motor listrik 1 fasa sesuai dengan prosedur yang benar pada trainer.		<ul style="list-style-type: none"> ▪ Mandiri ▪ Komunikatif ▪ Tanggungjawab ▪ Kreatif 	
Konfirmasi	Individu		20 menit
a. Peserta didik bertanya apabila masih belum paham mengenai materi serta jawaban pertanyaan yang diberikan oleh pendidik. b. Peserta didik mengumpulkan hasil		<ul style="list-style-type: none"> ▪ Kritis ▪ Komunikatif ▪ Mandiri ▪ Disipin 	

pengerjaan tugas yang diberikan dengan penuh tanggung jawab			
3. Kegiatan Penutup	Klasikal		10 menit
a. Mengevaluasi hasil pekerjaan peserta didik. b. Memberi penekanan pada materi yang telah disampaikan c. Menyimpulkan materi yang telah disampaikan. d. Memberitahukan lingkup materi untuk pertemuan selanjutnya. e. Menutup dengan doa dan salam.		<ul style="list-style-type: none"> ▪ Jujur ▪ Tanggung Jawab ▪ Komunikatif ▪ Saling menghargai 	

E. Bahan dan Sumber Belajar :

1. Modul/referensi lain
2. Internet
3. Lembar Kerja

Alat :

1. Spidol
2. White Board
3. Alat Rumah Tangga Listrik (Pompa Air)
4. Trainer Instalasi Listrik

F. Penilaian :

1. Penilaian Essay

Yogyakarta, 15 September 2016

Mengetahui

Dosen Pembimbing

Dr. Haryanto M.Pd., M.T

NIP. 19620310 198601 1 001

Verifikasi

Guru Mata pelajaran

Andrian Mustafa, S.Pd

Mahasiswa PPL

Ahmad Arif D.M

NIM.13501241042



YAYASAN PERSATUAN PERGURUAN TAMANSISWA

SMK TAMANSISWA JETIS YOGYAKARTA

Jln. Pakuningratan No. 34. A Yogyakarta Telp. 0274 515836

E-mail : Smktamsis-yk@live.com

DAFTAR BUKU / MODUL PEGANGAN GURU

Mata Pelajaran : P3LRT

Semester : Gasal

Tahun Pelajaran : 2016/2017

A. PEGANGAN GURU

1. Buku Wajib :

No	Judul Buku/Modul	Pengarang	Penerbit	Tahun
1	Jago Peralatan Elektronik Rumah Tangga Secara Otodidak	Agus Triono, Nunung Triono, dan Omi Pramudya	PT. Kawan Pustaka	2009
2				
3				

2. Buku Pelengkap :

No	Judul Buku/Modul	Pengarang	Penerbit	Tahun
1				
2				
3				

B. PEGANGAN SISWA

1. Buku Wajib :

No	Judul Buku/Modul	Pengarang	Penerbit	Tahun
1	Modul P3LRT			
2				
3				

Yogyakarta, September 2016

Mengetahui
Dosen Pembimbing Lapangan

Dr. Haryanto, M.Pd.,M.T.
NIP. 19620310 198601 1 001

Verifikasi
Guru Mata Pelajaran

Andrian Mustafa, S.Pd

Mahasiswa PPL

Ahmad Arif Dian M.
NIM. 13501241042



**YAYASAN PERSATUAN PERGURUAN TAMANSISWA
SMK TAMANSISWA JETIS YOGYAKARTA**

Jln. Pakuningratan No. 34. A Yogyakarta Telp. 0274 515836

E-mail : Smktamsis-yk@live.com

Daftar Hadir Siswa

Mata Pelajaran : P3LRT
Kelas : XI Listrik

Semester : Gasal
Tahun Pelajaran : 2016-2017

No	Nama	Pertemuan ke	Tanggal									Absensi			Jlh Hdr	% Hdr
			Juli			Agustus			September			S	I	A		
			21	28	4	11	18	25	1	8	15					
1	Aditya Prasetya Sejati		√	-	√	√	√	√	√	-	-			3	6	67%
2	Aditya Wahyu Pratama		√	-	√	√	√	√	√	-	√			2	7	78%
3	Andra Sukma Christian Jaya		-	√	√	√	√	√	√	-	√			2	7	78%
4	Andi Danu Pamungkas		√	√	√	√	-	√	√	-	-			3	6	67%
5	Antony Eka Prasetya		√	√	√	√	√	√	√	-	√			1	8	88%
6	Bagas Junianto		-	√	√	√	-	√	√	-	√			3	6	67%
7	Dian Rifqi Saputra		√	√	√	√	√	√	√	√	√				9	100%
8	Dinda MH Tarigan		√	-	√	√	√	-	√	-	-			4	5	55%
9	Ilham Reforfere Canada M		-	√	√	√	√	√	√	-	√			2	7	78%
19	Krisman Mardani Noviyanto		√	√	√	i	√	√	√	√	√		1		8	88%
11	Muhammad Bagoes Paripurna		√	√	√	√	√	√	√	-	√			1	8	88%
12	Novan Arif Munandar		√	√	√	√	√	√	√	-	√			1	8	88%
13	Panji Pamungkas		-	-	√	√	√	-	s	-	√	1		4	4	44%
14	Risky Yanuar Ariyanto		√	√	√	√	√	√	√	√	√				9	100%
15	Taufik Octa Wijaya		√	√	√	i	√	√	√	s	√	1	1		7	78%
16	Terry Tri Handoko		√	√	-	-	-	-	-	-	-			7	2	22%

Yogyakarta, 15 September 2016

Mengetahui
Dosen Pembimbing Lapangan

Dr. Haryanto M.Pd., MT
NIP.19620310 198601 1 001

Verifikasi
Guru Mata Pelajaran

Andrian Mustafa, S.Pd

Mahasiswa KKN PPL

Ahmad Arif Dian M.
NIM. 13501241042



**YAYASAN PERSATUAN PERGURUAN TAMANSISWA
SMK TAMANSISWA JETIS YOGYAKARTA**

Jln. Pakuningratan No. 34. A Yogyakarta Telp. 0274 515836

E-mail : Smktamsis-yk@live.com

Daftar Nilai Siswa

Mata Pelajaran : P3LRT
Kelas : XI Listrik

Semester : Gasal
Tahun Pelajaran : 2016/2017

No	NIS	Nama	Pertemuan Ke-											Ket
			1	2	Job3	Lap3	4	Job5	Lap5	6	7	8	9	
1		Aditya prasetya sejati	75	-	80	80	50	78	86	45	25	-	-	
2		Aditya wahyu pratama	85	-	88	88	20	84	90	80	85	-	88	
3		Andra sukma christian jaya	-	90	80	80	40	81	82	70	85	-	80	
4		Andi danu pamungkas	90	85	84	86	60	-	-	85	90	-	-	
5		Antony eka prasetya	95	90	84	83	40	84	95	80	65	-	86	
6		Bagas junianto	-	85	88	88	50	-	-	85	85	-	86	
7		Dian rifqi saputra	90	90	86	80	40	83	82	85	95	85	90	
8		Dinda mh tarigan	55	-	-	-	30	80	95	-	80	-	-	
9		Ilham refofere canada m	-	85	84	83	40	85	90	80	-	-	90	
10		Krisman mardani noviyanto	85	90	90	85	-	86	90	80	85	85	92	
11		Muhammad bagoes paripurna	80	-	85	88	-	83	95	70	55	-	80	
12		Novan arif munandar	90	85	80	80	40	80	85	85	65	-	80	
13		Panji pamungkas	-	-	80	88	70	80	95	-	-	-	-	
14		Risky yanuar ariyanto	90	90	90	86	40	86	82	85	85	90	90	
15		Taufik octa wijaya	85	85	90	86	-	86	95	85	90	-	90	
16		Terry tri handoko	85	90	-	-	-	-	-	-	-	-	-	

Keterangan :

K1 =

K2 =

K3 =

K4 =

K5 =

K6 =

K7 =

K8 =

K9 =

Yogyakarta, September 2016

Mengetahui
Dosen Pembimbing Lapangan

Verifikasi
Guru Mata Pelajaran

Mahasiswa PPL

Dr. Haryanto, M.Pd.,M.T.
NIP. 19620310 198601 1 001

Andrian Mustafa,S.Pd

Ahmad Arif Dian M.
NIM. 13501241042



YAYASAN PERSATUAN PERGURUAN TAMANSISWA

SMK TAMANSISWA JETIS YOGYAKARTA

Jln. Pakuningratan No. 34. A Yogyakarta Telp. 0274 515836

E-mail : Smktamsis-yk@live.com

Daftar Nilai Siswa Soal Uraian

Mata Pelajaran : P3LRT
Kelas : XI Listrik

Semester : Gasal
Tahun Pelajaran : 2016/2017

No	NIS	Nama	Pertemuan Ke-									Ctt/Ket.
			1	2	3	4	5	6	7	8	9	
1		Aditya prasetya sejati										
2		Aditya wahyu pratama										
3		Andra sukma christian jaya										
4		Andi danu pamungkas										
5		Antony eka prasetya										
6		Bagas junianto										
7		Dian rifqi saputra										
8		Dinda mh tarigan										
9		Ilham refofere canada m										
10		Krisman mardani noviyanto										
11		Muhammad bagoes paripurna										
12		Novan arif munandar										
13		Panji pamungkas										
14		Risky yanuar ariyanto										
15		Taufik octa wijaya										
16		Terry tri handoko										

Yogyakarta, September 2016

Mengetahui
Dosen Pembimbing Lapangan

Dr. Haryanto, M.Pd., M.T.
NIP. 19620310 198601 1 001

Verifikasi
Guru Mata Pelajaran

Andrian Mustafa, S.Pd

Mahasiswa PPL

Ahmad Arif Dian M.
NIM. 13501241042



**YAYASAN PERSATUAN PERGURUAN TAMANSISWA
SMK TAMANSISWA JETIS YOGYAKARTA**

Jln. Pakuningratan No. 34. A Yogyakarta Telp. 0274 515836

E-mail : Smktamsis-yk@live.com

PENILAIAN AKHLAK

Mata Pelajaran : P3LRT Semester : Gasal
Kelas : XI LISTRIK Tahun Pelajaran : 2016/2017

No	Hari/Tgl	Nama Siswa	Kejadian / Kasus
1	21 Juli 2016	NOVAN ARIF	Terlalu banyak bicara/gaduh. Kurang menghargai dan menghormati guru. Terlalu asyik bermain HP.
		MUHAMMAD BAGOES PERIPURNO	Terlalu banyak bicara/gaduh. Kurang menghargai dan menghormati guru. Terlalu asyik bermain HP.
		DINDA M.H	Terlalu pendiam.
		ANDI DANU P.	Agak berbicara sombong. Terlalu asyik bermain HP.
2	28 Juli 2016	NOVAN ARIF	Terlalu banyak bicara/gaduh. Kurang menghargai dan menghormati guru. Terlalu asyik bermain HP.
		MUHAMMAD BAGOES PERIPURNO	Terlalu banyak bicara/gaduh. Kurang menghargai dan menghormati guru. Terlalu asyik bermain HP.
		ADITYA P. S	Terlalu banyak bicara/gaduh. Kurang menghargai. Mengerjakan tugas jika diberi arahan yang lebih.
		ANDRA SUKMA CRISTIAN JAYA	Terlalu pendiam dan mau mengerjakan tugas jika diberikan perhatian lebih atau pendekatan yang intensif
3	4 Agustus 2016	NOVAN ARIF	Terlalu banyak bicara/gaduh. Kurang menghargai dan menghormati guru. Terlalu asyik bermain HP.
		MUHAMMAD BAGOES PERIPURNO	Terlalu banyak bicara/gaduh. Kurang menghargai dan menghormati guru. Terlalu asyik bermain HP.
		RISKY YANUAR	Pendiam, Giat dalam mengerjakan tugas
		KRISMAN MARDANI NOVIYANTO	Mengerjakan tugas dengan sangat baik dan sangat menghormati guru.
		ANTHONY EKA	Terlalu asyik berbicara dengan teman.
4	11 Agustus 2016	ADITYA W.P	Mengerjakan tugas dengan sangat baik.
		DINDA M.H	Terlalu pendiam dan mau mengerjakan tugas jika diberikan perhatian lebih atau pendekatan yang intensif
		ADITYA P.S	Terlalu banyak bicara/gaduh. Kurang menghargai. Mengerjakan tugas jika diberi arahan yang lebih.
		ANTHONY EKA	Terlalu banyak bicara/gaduh. Kurang menghargai.
5	18 Agustus 2016	ANDI DANU	Agak bicara dengan sombong.
		BAGAS JUNIANTO	Agak bicara dengan sombong.
		TAUFIK OCTA	Giat dalam mengerjakan tugas.
6	25 Agustus 2016	KRISMAN M.	Mengerjakan tugas dengan sangat baik dan sangat menghormati guru.
7	1 September		

No	Hari/Tgl	Nama Siswa	Kejadian / Kasus
	2016		
		PANJI PAMUNGKAS	Terlalu banyak bicara/gaduh. Kurang menghargai dan menghormati guru. Terlalu asyik bermain HP.
		NOVAN ARIF	Mau mencatat materi jika diberikan perhatian yang lebih.
		ILHAM REFORFERE	Kurang menghargai dan menghormati guru. Terlalu asyik bermain HP.
8	8 September 2016		
		KRISMAN M.	Selalu bertanya jika mendapati tugas yang dirasa sulit.
		RISKY YANUAR	Mengerjakan tugas dengan sangat baik.
		DIAN RIFKY.	Selalu bertanya jika mendapati tugas yang dirasa sulit.
9	15 September 2016		
		TAUFIK OCTA W	Mengerjakan tugas dengan sangat baik
		ANTHONY EKA	Suka bikin gaduh. Terlalu asyik berbisik kepada teman didekatnya.
		KRISMAN M.	Mengerjakan tugas dengan sangat baik. Patuh pada Guru yang mengajar.

Yogyakarta, 15 September 2016

Mengetahui
Dosen Pembimbing Lapangan



Dr. Haryanto, M.Pd.,M.T.
NIP. 19620310 198601 1 001

Verifikasi
Guru Mata Pelajaran



Andrian Mustafa,S.Pd

Mahasiswa PPL



Ahmad Arif Dian M.
NIM. 13501241042



**YAYASAN PERSATUAN PERGURUAN TAMANSISWA
SMK TAMANSISWA JETIS YOGYAKARTA**

Jln. Pakuningratan No. 34. A Yogyakarta Telp. 0274 515836

E-mail : Smktamsis-yk@live.com

PENILAIAN KEPERIBADIAN/KARAKTER

Mata Pelajaran : P3LRT Kelas : XI LISTRIK
Pertemuan ke : 1-9 Semester : Gasal
Standar Kompetensi : Perawatan Listrik Rumah Tangga Tahun Pelajaran : 2016/2017

No	Nama Siswa	KEPRIBADIAN / KARAKTER				Nilai	Ket.
		Kerja Sama	Inisiatif	Komunikatif	Bertanggungjawab		
1	ADITYA PRASETYA SEJATI	BT	MB	MB	BT	75	
2	ADITYA WAHYU PRATAMA	MB	MT	MT	BT	80	
3	ANDRA SUKMA CHRISTIAN JAYA	BT	MB	MB	MB	75	
4	ANDI DANU PAMUNGKAS	MB	MB	MB	MB	80	
5	ANTONY EKA PRASETYA	BT	MB	MT	MB	75	
6	BAGAS JUNIANTO	BT	MB	MT	MT	80	
7	DIAN RIFQI SAPUTRA	MB	MT	MB	MT	80	
8	DINDA MH TARIGAN	BT	MB	BT	MB	75	
9	ILHAM REFORFERE CANADA M	MB	MT	MT	MT	75	
10	KRISMAN MARDANI NOVIYANTO	MB	MT	MT	MT	85	
11	MUHAMMAD BAGOES PARIPURNA	BT	MB	MB	MB	80	
12	NOVAN ARIF MUNANDAR	BT	MB	MB	MB	75	
13	PANJI PAMUNGKAS	MB	MB	MB	MB	75	
14	RISKY YANUAR ARIYANTO	MB	MT	MT	MT	85	
15	TAUFIK OCTA WIJAYA	MB	MT	MT	MT	80	
16	TERRY TRI HANDOKO	MB	BT	BT	BT	75	

CATATAN / KETERANGAN : BT = Belum Terlihat MT = Mulai Terlihat
MB = Mulai Berkembang MK = Membudaya

Yogyakarta, September 2016

Mengetahui
Dosen Pembimbing Lapangan

Dr. Haryanto, M.Pd.,M.T.
NIP. 19620310 198601 1 001

Verifikasi
Guru Mata Pelajaran

Andrian Mustafa,S.Pd

Mahasiswa PPL

Ahmad Arif Dian M.
NIM. 13501241042



YAYASAN PERSATUAN PERGURUAN TAMANSISWA
SMK TAMANSISWA JETIS YOGYAKARTA

Jln. Pakuningratan No. 34. A Yogyakarta Telp. 0274 515836

E-mail : Smktamsis-yk@live.com

CATATAN PEMBINAAN SISWA

Mata Pelajaran
Kelas

: P3LRT
: XI Listrik

Semester
Tahun Pelajaran

: Gasal
: 2016/2017

No	Hari/Tanggal	Nama Siswa	Kelas	Kasus/Kajadian	Saran/Pembinaan	Ttd Siswa	Catatan/Keterangan
1.	21 Juli 2016	Andra Sukma C.J	XI Listrik	Sangat pendiam di kelas dan enggan mengerjakan tugas	Dimotivasi untuk mengerjakan tugas dan diajak diskusi		

Yogyakarta, September 2016

Mengetahui
Dosen Pembimbing Lapangan

Dr. Haryanto, M.Pd.,M.T.
NIP. 19620310 198601 1 001

Verifikasi
Guru Mata Pelajaran

Andrian Mustafa,S.Pd

Mahasiswa PPL

Ahmad Arif Dian M.
NIM. 13501241042



**YAYASAN PERSATUAN PERGURUAN TAMANSISWA
SMK TAMANSISWA JETIS YOGYAKARTA**

Jln. Pakuningratan No. 34. A Yogyakarta Telp. 0274 515836

E-mail : Smktamsis-yk@live.com

ANALISIS BUTIR SOAL

Satuan Pendidikan : SMK TAMANSISWA JETIS YOGYAKARTA
Nama Tes : PRE TEST
Mata Pelajaran : P3LRT
Kelas/Program : XI LISTRIK
Tanggal Tes : 1 SEPTEMBER 2016
SK/KD : PERBAIKAN DAN PERAWATAN PERALATAN LISTRIK
RUMAH TANGGA

KKM
75

No	NAMA PESERTA	L/P	HASIL TES OBJEKTIF			SKOR TES ESSAY	NILAI	KETERANGAN	
			BENAR	SALAH	SKOR				
1	ADITYA PRASETYA SEJATI	L				45.0	45.0	Belum tuntas	
2	ADITYA WAHYU PRATAMA	L				85.0	85.0	Tuntas	
3	ANDRA SUKMA C.J	L				85.0	85.0	Tuntas	
4	ANDI DANU P.	L				90.0	90.0	Tuntas	
5	ANTONY EKA P	I				39.0	39.0	Belum tuntas	
6	BAGAS JUNIANTO	L				85.0	85.0	Tuntas	
7	DIAN RIFQI S	L				95.0	95.0	Tuntas	
8	DINDA MH TARIGAN	L				80.0	80.0	Tuntas	
9	ILHAM REFORFERE C	L				75.0	75.0	Tuntas	
10	KRISMAN MARDANI N	L				85.0	85.0	Tuntas	
11	MUHAMMAD BAGOES P	L				65.0	65.0	Belum tuntas	
12	NOVAN ARIF M	L				75.0	75.0	Tuntas	
13	PANJI PAMUNGKAS	L							
14	RISKY YANUAR A	L				85.0	85.0	Tuntas	
15	TAUFIK OCTA W	L				90.0	90.0	Tuntas	
16	TERRY TRI HANDOKO	L							
- Jumlah peserta test =		14	Jumlah Nilai =			0	1079	1079	
- Jumlah yang tuntas =		11	Nilai Terendah =			0.00	39.00	39.00	
- Jumlah yang belum tuntas =		3	Nilai Tertinggi =			0.00	95.00	95.00	
- Persentase peserta tuntas =		78.6	Rata-rata =			#DIV/0!	77.07	77.07	
- Persentase peserta belum tuntas =		21.4	Standar Deviasi =			#DIV/0!	16.67	16.67	

Yogyakarta, September 2016

Mengetahui
Dosen Pembimbing Lapangan

Dr. Haryanto, M.Pd.,M.T.
NIP. 19620310 198601 1 001

Verifikasi
Guru Mata Pelajaran

Andrian Mustafa,S.Pd

Mahasiswa PPL

Ahmad Arif Dian M.
NIM. 13501241042



YAYASAN PERSATUAN PERGURUAN TAMANSISWA

SMK TAMANSISWA JETIS YOGYAKARTA

Jln. Pakuningratan No. 34. A Yogyakarta Telp. 0274 515836

E-mail : Smktamsis-yk@live.com

ANALISIS BUTIR SOAL ESSAY

Satuan Pendidikan : SMK TAMANSISWA JETIS YOGYAKARTA
Nama Tes : PRE TEST
Mata Pelajaran : P3LRT
Kelas/Program : XI LISTRIK
Tanggal Tes : 1 SEPTEMBER 2016
SK/KD : PERBAIKAN DAN PERAWATAN PERALATAN LISTRIK
RUMAH TANGGA

No Butir	Daya Beda		Tingkat Kesukaran		Kesimpulan Akhir
	Koefisien	Keterangan	Koefisien	Keterangan	
1	0.516	Baik	0.771	Mudah	Cukup Baik
2	0.923	Baik	0.820	Mudah	Cukup Baik
3	0.825	Baik	0.663	Sedang	Baik
4	0.670	Baik	0.829	Mudah	Cukup Baik
5	-	-	-	-	-
6	-	-	-	-	-
7	-	-	-	-	-
8	-	-	-	-	-
9	-	-	-	-	-
10	-	-	-	-	-

Mengetahui
Dosen Pembimbing Lapangan

Dr. Haryanto, M.Pd.,M.T.
NIP. 19620310 198601 1 001

Verifikasi
Guru Mata Pelajaran

Andrian Mustafa, S.Pd

Yogyakarta, September 2016

Mahasiswa PPL

Ahmad Arif Dian M.
NIM. 13501241042



YAYASAN PERSATUAN PERGURUAN TAMANSISWA

SMK TAMANSISWA JETIS YOGYAKARTA

Jln. Pakuningratan No. 34. A Yogyakarta Telp. 0274 515836

E-mail : Smktamsis-yk@live.com

LAPORAN HASIL KEGIATAN PENGAYAAN

Mata Pelajaran : P3LRT
Pertemuan ke :
SK / KD :

Kelas : X Listrik
Semester : Gasal
Tahun Pelajaran : 2015/2016

No	Nama Siswa	Nilai			Diskripsi
		Sebelum Pengayaan	Setelah Pengayaan 1	Setelah Pengayaan 2	

Mengetahui
Dosen Pembimbing Lapangan

Dr. Haryanto, M.Pd.,M.T.
NIP. 19620310 198601 1 001

Verifikasi
Guru Mata Pelajaran

Andrian Mustafa, S.Pd

Yogyakarta, September 2016

Mahasiswa PPL

Ahmad Arif Dian M.
NIM. 13501241042



YAYASAN PERSATUAN PERGURUAN TAMANSISWA

SMK TAMANSISWA JETIS YOGYAKARTA

Jln. Pakuningratan No. 34. A Yogyakarta Telp. 0274 515836

E-mail : Smktamsis-yk@live.com

PERHITUNGAN DAYA SERAP

- | | | | |
|-------------------|------------------------|---------------------|---------------------|
| 1. Mata pelajaran | : P3LRT | 5. Tanggal evaluasi | : 15 September 2016 |
| 2. Topik | : P3LRT mengenai motor | 6. Jumlah siswa | : 16 siswa |
| 3. Kelas | : XI Listrik | 7. Absen | : 16 siswa |
| 4. Evaluasi ke | : 9 | 8. Daya serap | : 100 % |

NILAI (A)	JML SISWA (B)	Pks (AxB)	Perhitungan rata-rata dan daya serap	Keterangan
-	16	-	$1. \text{Nilai rata-rata} = \frac{15232}{256} = 59,5$ $1. \text{ Daya serap} = \frac{11}{16} \times 100\% = 68.75\%$	1. Jumlah siswa yang mendapat nilai KKM ke atas=11 2. Jumlah siswa yang mendapat nilai kurang dari KKM=0
88	16	1408		
80	16	1280		
-	16	-		
86	16	1376		
86	16	1376		
90	16	1440		
-	16	-		
90	16	1440		
92	16	1472		
80	16	1280		
80	16	1280		
-	16	-		
90	16	1440		
90	16	1440		
-	16	-		
Jumlah	16	22914		

Keterangan:

Pks = Prestasi kelompok siswa

Mengetahui
Dosen Pembimbing Lapangan

Dr. Haryanto, M.Pd.,M.T.
NIP. 19620310 198601 1 001

Verifikasi
Guru Mata Pelajaran

Andrian Mustafa, S.Pd

Yogyakarta, September 2016

Mahasiswa PPL

Ahmad Arif Dian M.
NIM. 13501241042



YAYASAN PERSATUAN PERGURUAN TAMANSISWA

SMK TAMANSISWA JETIS YOGYAKARTA

Jln. Pakuningratan No. 34. A Yogyakarta Telp. 0274 515836

E-mail : Smktamsis-yk@live.com

PENCAPAIAN TARGET KURIKULUM

Mata Pelajaran : P3LRT
Standar Kompetensi :

Semester : Gasal XI Listrik
Tahun Pelajaran : 2016/2017

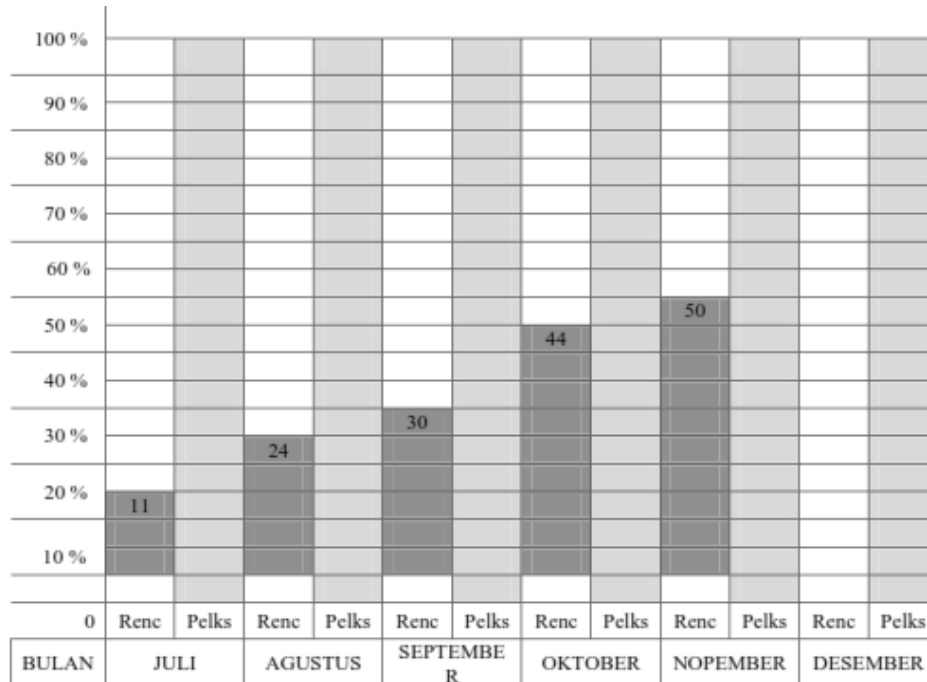

$$\frac{\text{Banyaknya Pokok bahasan yang diajarkan}}{\text{Banyaknya Pokok bahasan yang seharusnya diajarkan dalam satu tahun}} \times 100\%$$

- | | | |
|--------------|------------|---------------|
| 1. Juli | :*Rencana= | *Pelaksanaan= |
| 2. Agustus | :*Rencana= | *Pelaksanaan= |
| 3. September | :*Rencana= | *Pelaksanaan= |
| 4. Oktober | :*Rencana= | *Pelaksanaan= |
| 5. November | :*Rencana= | *Pelaksanaan= |
| 6. Desember | :*Rencana= | *Pelaksanaan= |

Yogyakarta, September 2016

Mengetahui
Dosen Pembimbing Lapangan

Dr. Haryanto, M.Pd.,M.T.
NIP. 19620310 198601 1 001

Verifikasi
Guru Mata Pelajaran

Andrian Mustafa,S.Pd

Mahasiswa PPL

Ahmad Arif Dian M.
NIM. 13501241042



YAYASAN PERSATUAN PERGURUAN TAMANSISWA

SMK TAMANSISWA JETIS YOGYAKARTA

Jln. Pakuningratan No. 34. A Yogyakarta Telp. 0274 515836

E-mail : Smktamsis-yk@live.com

PENCAPAIAN TARGET KURIKULUM

Mata Pelajaran : P3LRT
Standar Kompetensi :

Semester : Genap XI Listrik
Tahun Pelajaran : 2016/2017

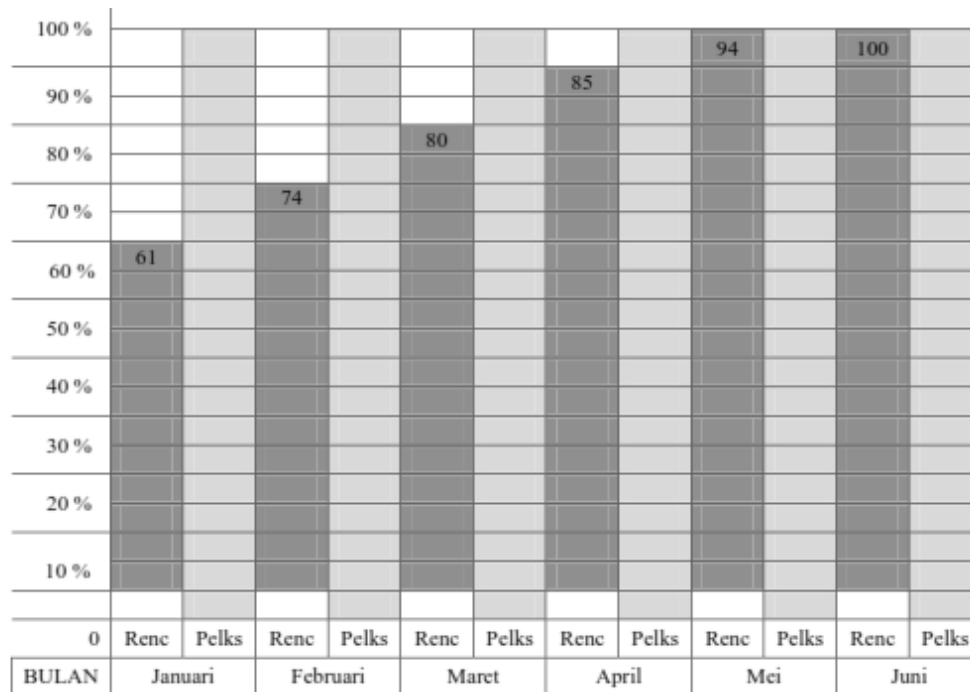

$$\frac{\text{Banyaknya Pokok bahasan yang diajarkan}}{\text{Banyaknya Pokok bahasan yang seharusnya diajarkan dalam satu tahun}} \times 100\%$$

- | | | |
|-------------|-------------|---------------|
| 1. Januari | :*Rencana= | *Pelaksanaan= |
| 2. Februari | : *Rencana= | *Pelaksanaan= |
| 3. Maret | : *Rencana= | *Pelaksanaan= |
| 4. April | : *Rencana= | *Pelaksanaan= |
| 5. Mei | : *Rencana= | *Pelaksanaan= |
| 6. Juni | : *Rencana= | *Pelaksanaan= |

Yogyakarta, September 2016

Mengetahui
Dosen Pembimbing Lapangan

Dr. Haryanto, M.Pd.,M.T.
NIP. 19620310 198601 1 001

Verifikasi
Guru Mata Pelajaran

Andrian Mustafa,S.Pd

Mahasiswa PPL

Ahmad Arif Dian M.
NIM. 13501241042

	SMK TAMANSISWA JETIS		
	JOBSHEET	P3LRT	SEMESTER 3
	Tgl : 4 Agustus 2016		

A. Tujuan

1. Siswa dapat mengidentifikasi peralatan listrik rumah tangga.
2. Siswa dapat merangkai rangkaian kelistrikan peralatan listrik rumah tangga.
3. Siswa dapat mengukur arus dan tegangan saat normal maupun mengalami gangguan.

B. Alat dan Bahan

1. Obeng (-)
2. Kabel
3. Multimeter
4. Amperemeter
5. Variac
6. Peralatan listrik rumah tangga

C. Keselamatan Kerja

1. Kenakan wearpack saat melakukan praktikum
2. Hati-hati saat merangkai kelistrikan peralatan listrik rumah tangga.
3. Tanyakan kepada instruktur apabila menjumpai sesuatu yang tidak tahu, ragu, ataupun kurang jelas.
4. Menjalankan praktikum sesuai standar operasional prosedur.
5. Mengenakan wearpack, masker, dan sepatu saat melaksanakan praktikum.

D. Langkah Kerja

1. Siapkan alat dan bahan yang dibutuhkan.
2. Baca dan pahami jobsheet yang di berikan Guru.
3. Rangkai rangkaian kelistrikan.
4. Nyalakan peralatan listrik tersebut dan mengambil data pada bagian – bagian yang telah di tentukan menggunakan multimeter dan amperemeter.
5. Setelah pengambilan data, matikan peralatan listrik dan lepas rangkaian kelistrikan nya kemudian tata kembali dengan rapi.

E. Data Pengamatan

Tabel pengukuran tegangan dan arus

No	Variac	Tegangan	Arus
1			
2			
3			
4			
5			
6			

F. Kesimpulan

G. Soal

1. Sebutkan apa saja peralatan listrik rumah tangga yang anda praktekan !
2. Bagaimana cara kerja dari peralatan listrik rumah tangga yaitu setrika listrik ?
3. Bagaimana cara kerja dari peralatan listrik rumah tangga yaitu kompor listrik ?
4. Bagaimana pengaruh perubahan variac terhadap arus dan tegangan yang mengalir pada peralatan listrik rumah tangga yang anda praktekan ?

SMK TAMANSISWA JETIS		
JOBSHEET	Tgl : 18 Agustus 2016	SEMESTER 3
 <p style="text-align: center;">P3LRT Motor Listrik 1 Fasa</p>	<p>1.....</p> <p>2.....</p> <p>3.....</p> <p>4.....</p> <p>5.....</p> <p>6.....</p>	

A. Tujuan

1. Siswa dapat mengidentifikasi peralatan listrik rumah tangga mengenai motor listrik 1 fasa.
2. Siswa dapat merangkai rangkaian kelistrikan peralatan listrik rumah tangga mengenai motor listrik 1 fasa.
3. Siswa dapat mengecek komponen yang terdapat pada bagian-bagian kelistrikan motor listrik 1 fasa.

B. Alat dan Bahan

1. Obeng (-)
2. Obeng (+)
3. Kabel
4. Multimeter
5. Peralatan listrik rumah tangga (Kipas Angin, Blender, Pengering Rambut).

C. Keselamatan Kerja

1. Kenakan wearpack saat melakukan praktikum
2. Hati-hati saat merangkai kelistrikan peralatan listrik rumah tangga.
3. Tanyakan kepada instruktur apabila menjumpai sesuatu yang tidak tahu, ragu, ataupun kurang jelas.
4. Menjalankan praktikum sesuai standar operasional prosedur.
5. Mengenakan wearpack, masker, dan sepatu saat melaksanakan praktikum.

D. Langkah Kerja

1. Siapkan alat dan bahan yang dibutuhkan.
2. Baca dan pahami jobsheet yang di berikan Guru.
3. Rangkai rangkaian kelistrikan.

4. Nyalakan peralatan listrik tersebut dan mengambil data pada bagian – bagian yang telah di tentukan menggunakan multimeter.
5. Setelah pengambilan data, matikan peralatan listrik dan lepas rangkaian kelistrikan nya kemudian tata kembali dengan rapi.

E. Data Pengamatan

Tabel Pengecekan komponen pada kipas angin

No	Komponen	(ohm)	Kondisi	Ket.
1				
2				
3				
4				
5				
6				
7				

Tabel Pengecekan komponen pada blender

No	Komponen	(ohm)	Kondisi	Ket.
1				
2				
3				
4				
5				
6				
7				

Tabel Pengecekan komponen pada pengering rambut

No	Komponen	(ohm)	Kondisi	Ket.
1				

2				
3				
4				
5				
6				
7				

F. Kesimpulan

	SMK TAMANSISWA JETIS		
	JOBSHEET	P3LRT	SEMESTER 3
	Tgl : 8 September 2016	Kendali Motor 1 phase dari satu tempat (Pompa Air)	

A. Topik : Kendali Motor Induksi 1 Phase

B. Standar Kompetensi

Merangkai rangkaian kendali motor 1 phase :

1. Rangkaian DOL (*direct on line*) dari satu tempat (Pompa Air)

C. Kompetensi Dasar

1. Menggambarkan rangkaian kendali motor 1 phase .
2. Menyebutkan nama komponen peralatan control yang digunakan.
3. Menjelaskan cara kerja rangkaian kendali motor 1 phase.
4. Merangkai rangkaian kendali motor 1 phase pada trainer kit.
5. Mengoperasikan atau menjalankan rangkaian kendali motor 1 phase.

D. Aspek penilaian

- Praktek (bobot 70 %) meliputi,
 1. Proses atau prosedur kerja (30%)
 2. Fungsi (40%)
 3. Kecepatan/ waktu pengerjaan (30%)
- Laporan praktek (bobot 30 %) meliputi,
 1. Data dan kejelasan gambar rangkaian (20%)
 2. Evaluasi hal penting dalam melaksanakan praktek (20%)
 3. Analisis hasil (40%)
 4. Kesimpulan dan saran (20%)

E. Petunjuk kerja

1. Job praktek ini harus dilaksanakan pada modul praktek yang telah disediakan.
2. Isi blangko peminjaman alat dan bahan sebagai syarat peminjaman
3. Perhatikan keselamatan kerja dan jaga ketertiban
4. Ikuti prosedur kerja seperti yang disarankan oleh dosen pengajar
5. Evaluasi pembelajaran dilakukan by *process and result*

F. Alat Dan Bahan

1. Trainer kit control motor yang meliputi :

- ✓ Magnetic contactor (MC)2 buah
 - ✓ Push button ON.....2 buah
 - ✓ Push button OFF.....1 buah
 - ✓ MCB 1 phase.....2 buah
 - ✓ Over Load (OL)1 buah
2. Motor listrik 1 phase.....1 buah
3. Kabel jumper / penghubung.....secukupnya

G. Keselamatan Kerja

1. Sebelum memulai praktik mahasiswa harus mengetahui tata tertib ruang praktek Bengkel Instalasi Listrik
2. Gunakanlah pakaian praktek (*wearpack*) selama melakukan praktek.
3. Bacalah dan pahami petunjuk praktikum!
4. Jangan menghubungkan rangkaian dengan sumber tegangan atau men-ON kan catu daya sebelum diperiksa oleh dosen pengajar dan mendapat persetujuannya.
5. Gunakanlah alat sesuai dengan fungsinya
6. Jika ada kesulitan saat melakukan praktek, konsultasikan dengan dosen pengajar atau instruktur.

H. Langkah Kerja

1. Siapkan alat dan bahan praktek
2. Selalu perhatikan keselamatan kerja
3. Mintalah kabel jumper atau kabel penghubung serta multimeter kepada instruktur sesuai dengan kebutuhan praktek.
4. Periksa alat dan bahan sebelum digunakan dan pastikan semua alat dan bahan dalam keadaan baik!
5. Rangkailah seperti pada gambar pelaksanaan yang telah anda buat
6. Jika telah selesai, periksakan hasil pekerjaan saudara pada dosen pengajar
7. Uji fungsi tiap-tiap komponen instalasi listrik yang saudara pasang
8. Laporkan hasil pekerjaan saudara pada dosen pembimbing untuk dinilai
9. Setelah selesai, lepas rangkaian saudara dan kembalikan alat dan bahan pada tempatnya

I. Gambar Kerja

Terlampir

J. Tugas dan Pertanyaan

1. Gambarkan rangkaian power dan rangkaian kendali di lembar yang telah disediakan!
2. Sebutkan fungsi dari kapasitor yang terdapat pada pompa air?

3. Jelaskan cara kerja rangkaian yang telah saudara rangkai ?
4. Buat laporan hasil praktek saudara (format laporan sesuai dengan kesepakatan)

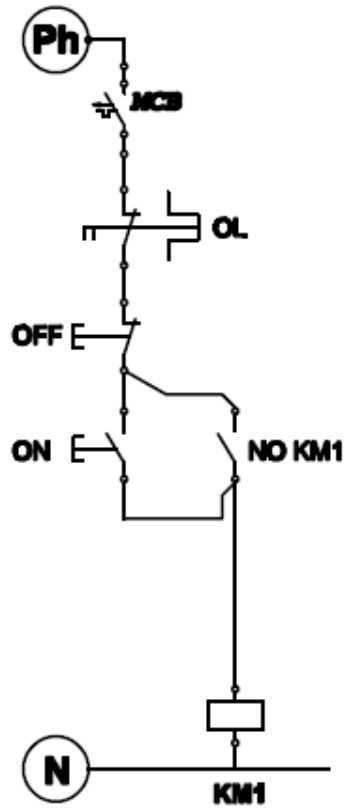

RANGKAIAN PENGENDALI

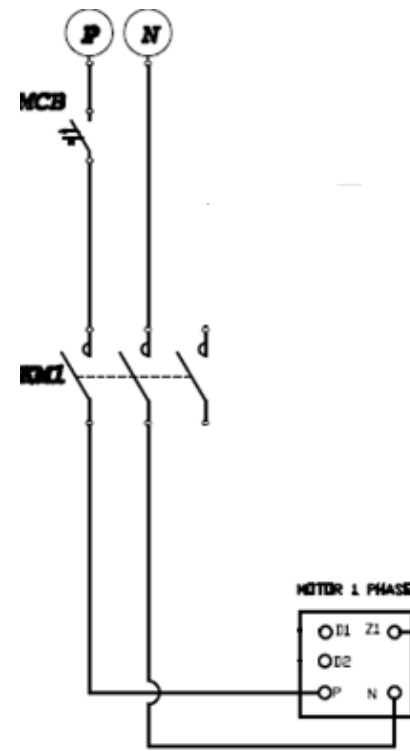

RANGKAIAN POWER

Kegiatan : P3LRT	Kendali motor 1 phase dari satu tempat (Pompa Air)	Gambar : Rangkaian Pengendali
Waktu :		Gambar : Rangkaian Power
Created by : ahmadarifdm	SMK Tamansiswa Jetis Yogyakarta	Skala :

RANGKAIAN PENGENDALI

RANGKAIAN POWER

Kegiatan : P3LRT	Kendali motor 1 phase dari satu tempat (Pompa Air)	Gambar : Rangkaian Pengendali
Nama :		Gambar : Rangkaian Power
Kelas :		Skala :
	SMK Tamansiswa Jetis Yogyakarta	

	SMK TAMANSISWA JETIS		
	JOBSHEET	P3LRT	SEMESTER 3
	Tgl : 15 September 2016	Kendali Motor 1 phase dari dua tempat (Pompa Air)	

A. Topik : Kendali Motor Induksi 1 Phase

B. Standar Kompetensi

Merangkai rangkaian kendali motor 1 phase :

1. Rangkaian motor 1 phase dari 2 tempat (Pompa Air)

C. Kompetensi Dasar

1. Menggambarkan rangkaian kendali motor 1 phase .
2. Menyebutkan nama komponen peralatan control yang digunakan.
3. Menjelaskan cara kerja rangkaian kendali motor 1 phase.
4. Merangkai rangkaian kendali motor 1 phase pada trainer kit.
5. Mengoperasikan atau menjalankan rangkaian kendali motor 1 phase.

D. Aspek penilaian

- Praktek (bobot 70 %) meliputi,
 1. Proses atau prosedur kerja (30%)
 2. Fungsi (40%)
 3. Kecepatan/ waktu pengerjaan (30%)
- Laporan praktek (bobot 30 %) meliputi,
 1. Data dan kejelasan gambar rangkaian (20%)
 2. Evaluasi hal penting dalam melaksanakan praktek (20%)
 3. Analisis hasil (40%)
 4. Kesimpulan dan saran (20%)

E. Petunjuk kerja

1. Job praktek ini harus dilaksanakan pada modul praktek yang telah disediakan.
2. Isi blangko peminjaman alat dan bahan sebagai syarat peminjaman
3. Perhatikan keselamatan kerja dan jaga ketertiban
4. Ikuti prosedur kerja seperti yang disarankan oleh dosen pengajar
5. Evaluasi pembelajaran dilakukan by *process and result*

F. Alat Dan Bahan

1. Trainer kit control motor yang meliputi :

- ✓ Magnetic contactor (MC)1 buah
 - ✓ Push button ON.....2 buah
 - ✓ Push button OFF.....1 buah
 - ✓ MCB 1 phase.....2 buah
 - ✓ Over Load (OL)1 buah
2. Motor listrik 1 phase.....1 buah
3. Kabel jumper / penghubung.....secukupnya

G. Keselamatan Kerja

1. Sebelum memulai praktik mahasiswa harus mengetahui tata tertib ruang praktek Bengkel Instalasi Listrik
2. Gunakanlah pakaian praktek (*wearpack*) selama melakukan praktek.
3. Bacalah dan pahami petunjuk praktikum!
4. Jangan menghubungkan rangkaian dengan sumber tegangan atau men-ON kan catu daya sebelum diperiksa oleh dosen pengajar dan mendapat persetujuannya.
5. Gunakanlah alat sesuai dengan fungsinya
6. Jika ada kesulitan saat melakukan praktek, konsultasikan dengan dosen pengajar atau instruktur.

H. Langkah Kerja

1. Siapkan alat dan bahan praktek
2. Selalu perhatikan keselamatan kerja
3. Mintalah kabel jumper atau kabel penghubung serta multimeter kepada instruktur sesuai dengan kebutuhan praktek.
4. Periksa alat dan bahan sebelum digunakan dan pastikan semua alat dan bahan dalam keadaan baik!
5. Rangkailah seperti pada gambar pelaksanaan yang telah anda buat
6. Jika telah selesai, periksakan hasil pekerjaan saudara pada dosen pengajar
7. Uji fungsi tiap-tiap komponen instalasi listrik yang saudara pasang
8. Laporkan hasil pekerjaan saudara pada dosen pembimbing untuk dinilai
9. Setelah selesai, lepas rangkaian saudara dan kembalikan alat dan bahan pada tempatnya

I. Gambar Kerja

Terlampir

J. Tugas dan Pertanyaan

1. Gambarkan rangkaian power dan rangkaian kendali di lembar yang telah disediakan!
2. Sebutkan komponen peralatan control yang digunakan dalam praktek !
3. Jelaskan cara kerja rangkaian yang telah saudara rangkai ?
4. Buat laporan hasil praktek saudara (format laporan sesuai dengan kesepakatan).

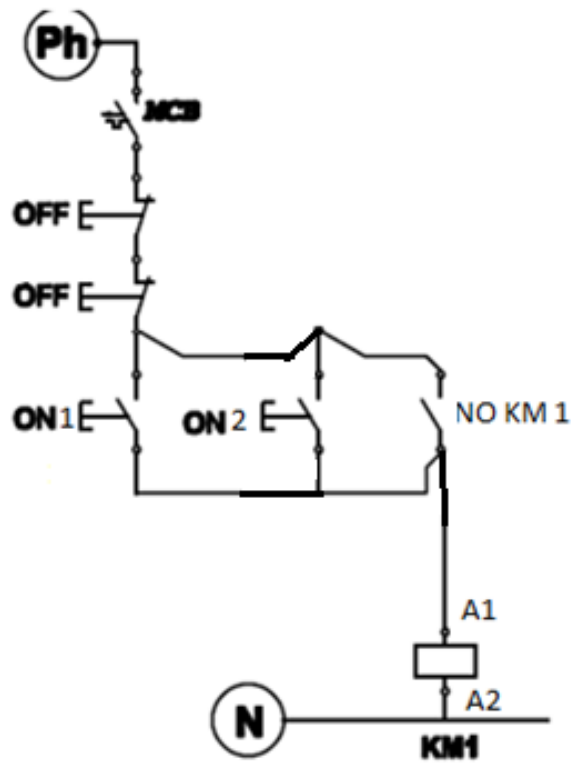

RANGKAIAN PENGENDALI

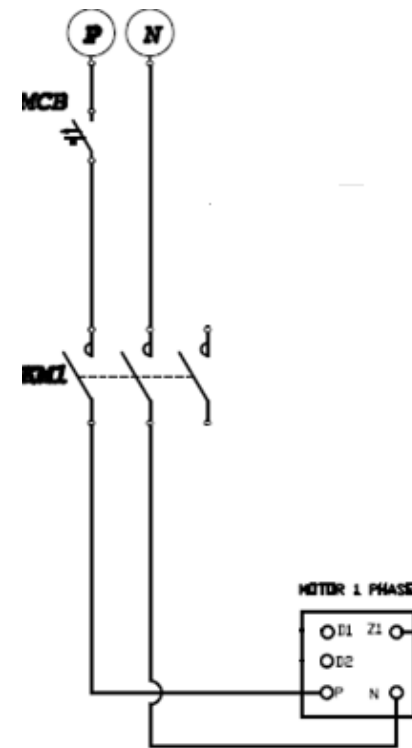

RANGKAIAN POWER

Kegiatan : P3LRT

Waktu :

Created by : ahmadarifdm

**Kendali motor 1 phase dari 2 tempat
(Pompa Air)**

SMK Tamansiswa Jetis Yogyakarta

Gambar : Rangkaian Pengendali

Gambar : Rangkaian Power

Skala :

RANGKAIAN PENGENDALI

RANGKAIAN POWER

Kegiatan : P3LRT

**Kendali motor 1 phase dari 2 tempat
(Pompa Air)**

Gambar : Rangkaian Pengendali

Nama :

Gambar : Rangkaian Power

Kelas :

SMK Tamansiswa Jetis Yogyakarta

Skala :



SOAL URAIAN DAN JAWABAN
UNIVERSITAS NEGERI YOGYAKARTA
DI SMK TAMANSISWA JETIS YOGYAKARTA



Nama Mahasiswa PPL : Ahmad Arif Dian M.

NIM : 13501241042

Mata Pelajaran : P3LRT

Kelas : XI Listrik

Soal UTS.

1. Apa yang dimaksud dengan perawatan pada peralatan listrik rumah tangga?
2. Jelaskan konsep perubahan energi listrik menjadi kalor ?
3. Sebutkan peralatan rumah tangga yang menggunakan elemen pemanas ?
4. Gambarkan rangkaian kelistrikan setrika listrik biasa dan bagaimana cara kerja dari peralatan listrik rumah tangga tersebut. !
5. Bagaimana pengaruh perubahan variac terhadap arus dan tegangan yang mengalir pada peralatan listrik rumah tangga yang anda praktekan?
6. Bagaimana cara kerja dari peralatan listrik rumah tangga yaitu kipas angin?
7. Apa fungsi dari mesin cuci dan sebutkan macam-macam mesin cuci ?
8. Sebutkan bagian-bagian mesin cuci beserta fungsinya ?
9. Gambarkan rangkaian kendali dan rangkaian power pada rangkaian kendali motor 1 fase 1 tempat (pompa air) ?
10. Jelaskan cara kerja dari rangkaian kendali motor 1 fase 1 tempat (pompa air) !



SOAL URAIAN DAN JAWABAN
UNIVERSITAS NEGERI YOGYAKARTA
DI SMK TAMANSISWA JETIS YOGYAKARTA



Jawaban.

1. Perawatan adalah suatu usaha yang dilakukan secara sengaja dan sistematis terhadap peralatan hingga mencapai hasil/kondisi yang dapat diterima dan diinginkan.

Beberapa istilah tentang perawatan, antara lain :

- a) Perawatan pencegahan (preventive)
Perawatan yang dilakukan terhadap peralatan untuk mencegah terjadinya kerusakan.
 - b) Perawatan dengan cara perbaikan (corrective)
Perawatan yang dilakukan dengan cara memperbaiki dari peralatan(mengganti, menyetel) untuk memenuhi kondisi standard peralatan tersebut.
 - c) Perawatan jalan (running)
Perawatan yang dilakukan selama peralatan dipakai.
 - d) Perawatan dalam keadaan berhenti (shut-down)
Perawatan yang dilakukan pada saat peralatan tidak sedang dipakai.
2. Konsep perubahan energi listrik menjadi kalor adalah Perubahan energi listrik menjadi kalor dilakukan oleh elemen pemanas. Elemen ini terbuat dari paduan logam nikel dan chrom yang disebut nichrom mempunyai tahanan listrik tinggi. Jika arus listrik mengalir pada elemen pemanas, maka elemen akan bekerja sehingga dihasilkan panas dan jika arus listrik diputus maka elemen akan kembali dingin
 3. Seterika listrik, Kompor listrik, Pemanggang roti, Rice cooker, Magic jar, Pemanggang roti, dan Oven.
 4. Gambar rangkaian kelistrikan setrika listrik

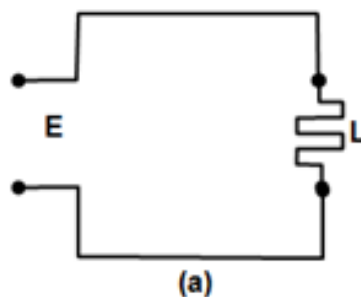

Cara kerja dari setrika listrik adalah mengubah energi listrik menjadi energi panas melalui elemen pemanas dimana panas yang dihasilkan dikumpulkan oleh besi pengumpul panas yang kemudian melalui gosokan diteruskan pada objek yang akan diseterika.



SOAL URAIAN DAN JAWABAN
UNIVERSITAS NEGERI YOGYAKARTA
DI SMK TAMANSISWA JETIS YOGYAKARTA



5. Pengaruh perubahan variac terhadap arus dan tegangan yang mengalir pada peralatan listrik rumah tangga adalah dapat mengatur masukan tegangan sumber dari PLN (220) yang diinginkan. Pengaruhnya tegangan bisa kita setting yang kita inginkan, hanya saja tidak lebih besar dari 220 pengaruh perubahan variac terhadap arus dan tegangan yang mengalir pada peralatan listrik rumah tangga karena menyebabkan *tripping*. Begitu pula dengan arus.
6. Cara kerja peralatan listrik yaitu Kipas angin...
- a. Arus bolak - balik masuk menuju kipas angin.
 - b. Dalam kipas angin terdapat suatu motor listrik, motor listrik tersebut mengubah energi listrik menjadi energi gerak.
 - c. Dalam sebuah motor listrik terdapat suatu kumparan besi pada bagian yang bergerak beserta sepasang pipih berbentuk magnet U pada bagian yang diam (Permanen).
 - d. Ketika listrik mengalir pada lilitan kawat dalam kumparan besi, hal ini membuat kumparan besi menjadi sebuah magnet.
 - e. Karena sifat magnet yang saling tolak menolak pada kedua kutubnya maka gaya tolak menolak magnet antara kumparan besi dan sepasang magnet tersebut membuat gaya berputar secara periodik pada kumparan besi tersebut
 - f. Oleh karena itu baling - baling kipas angin dikaitkan ke poros kumparan tersebut. Penambahan tegangan listrik pada kumparan besi dan menjadi gaya kemagnetan ditujukan untuk memperbesar hembusan angin pada kipas angin
 - g. Untuk kipas angin sumber arus DC hal ini tidak berbeda pada kipas angin dengan sumber arus AC. Hanya saja dalam kipas angin ini menggunakan kipas angin arus DC.
7. Mesin cuci berfungsi untuk mencuci pakaian untuk kebutuhan rumah tangga ataupun untuk kepentingan bisnis, dalam penggunaannya mesin ini sangat membantu sekali dalam meringankan pekerjaan rumah tangga.

Macam-macam mesin cuci :

- a. Mesin cuci satu tabung/satu pintu
 - b. Mesin cuci dua tabung/Twin Tube
8. Bagian mesin cuci dan fungsinya...
- 1) Bak Pencucian berfungsi untuk tempat pencucian pakaian
 - 2) Bak Peras/ pengering berfungsi untuk tempat peras/pengering pakaian
 - 3) Saklar berfungsi untuk pengoperasian awal mesin cuci



SOAL URAIAN DAN JAWABAN
UNIVERSITAS NEGERI YOGYAKARTA
DI SMK TAMANSISWA JETIS YOGYAKARTA



- 4) Selang inlet dan outlet air berfungsi untuk saluran masuk air dan saluran pembuangan air
 - 5) Motor listrik berfungsi untuk menggerakkan pulsator dan bak pengering
 - 6) Kapasitor berfungsi untuk memperbaiki kinerja motor listrik (Cos f)
 - 7) Timer (Pengatur Waktu) berfungsi untuk mengatur waktu/ lama pencucian, pembilasan dan pemerasan/ pengeringan
 - 8) Kabel Arde berfungsi untuk mengamankan/ menetralsir arus hubung singkat atau arus bocor kebodi mesin cuci dan Pulsator berfungsi untuk menghasilkan gerakan memutar dari air.
9. Gambar rangkaian kendali dan rangkaian power pada rangkaian kendali motor 1 fase 1 tempat (pompa air)

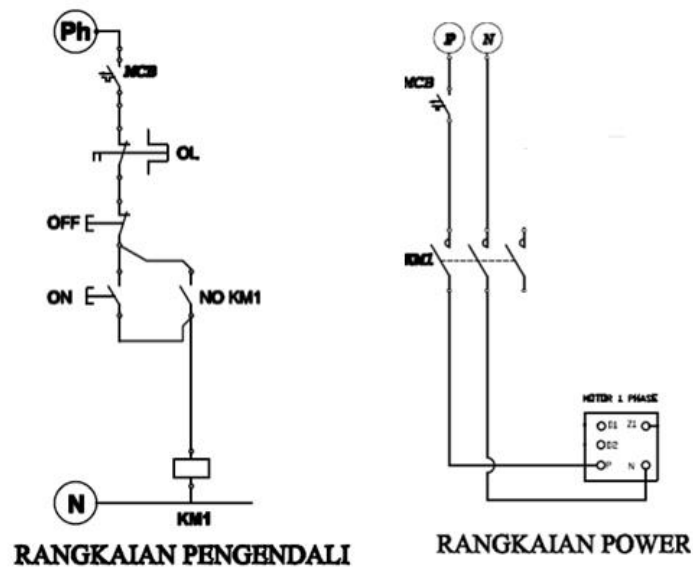

10. Cara kerja dari rangkaian kendali motor 1 fase dari satu tempat adalah

Dari gambar rangkaian kontrol dan daya, terlihat kontak-kontak kontaktor magnet dipakai sesuai keperluannya. Pada rangkaian kontrol, fasa dihubungkan ke MCB 1 fase, kemudian melalui tombol OFF, menuju ke tombol ON, yang kemudian menuju coil pada kontaktor dan berakhir di netral, karena sakelar ON yang digunakan merupakan sakelar tombol, maka dipakai sakelar pengunci/ bantu yang terhubung paralel ke kontak bantu kontaktor NO (Normally Open). Sedangkan pada rangkaian daya, perjalanannya yaitu dari Fasa melalui MCB dan menuju ke kontaktor (pada kontak utama), dan dari kontak utama menuju motor 1 fasa. Salah satu masukan kontak utama pada kontaktor dihubungkan melalui sumber netral dan keluarannya dihubungkan ke motor listrik.

DOKUMENTASI

Observasi 26 Maret 2016



Pendampingan MOS di Bengkel



Rapat Pembuatan Jadwal Absensi dan Piket



Pengajaran Teori dikelas



Terkait konsultasi dengan Guru Pembimbing



Pendampingan Lomba HUT RI ke 71 di SMK



Mengajar Praktek



Penarikan Mahasiswa PPL UNY 2016

