

**LAPORAN INDIVIDU
PRAKTIK PENGALAMAN LAPANGAN (PPL)
SLB NEGERI 1 SLEMAN**

Dosen Pembimbing Lapangan PPL
Dr. Sari Rudiwati, M.Pd



**Disusun Oleh :
Annisa Yovitasari
13103241006**

**PENDIDIKAN LUAR BIASA FAKULTAS
ILMU PENDIDIKAN UNIVERSITAS NEGERI
YOGYAKARTA
2016**

HALAMAN PENGESAHAN

Pengesahan laporan kegiatan Praktik Pengalaman Lapangan (PPL) II UNY di
SLB Negeri 1 Sleman, Daerah Istimewa Yogyakarta,

Nama : Annisa Yovitasari
NIM : 13103241006
Jurusan : Pendidikan Luar Biasa

Telah melakukan kegiatan Praktik Pengalaman Lapangan (PPL) II UNY di SLB
Negeri 1 Sleman. Daerah Istimewa Yogyakarta, pada tanggal Agustus sampai
tanggal September 2016. Hasil kegiatan tercantum pada naskah laporan ini

Sleman, September 2016

Guru Pembimbing PPL



Sri Rejeki Praptiningsih

NIP.196910012006052001

Mahasiswa PPL



Annisa Yovitasari

NIM.13103241006

Mengetahui,

Koordinator PPL



Agus Widodo, S Pd

NIP. 19780823 200801 1 018

Lapangan

Dosen Pembimbing



Dr. Sari Rudiwati, M.Pd

NIP. 19530706197603 2 001

Kepala Sekolah SLB N 1 Sleman



Marjani, S.Pd, M.Pd

NIP. 19650511198603 1 015

KATA PENGANTAR

Assalamu'alaikum Wr.Wb.

Puji syukur Allah kami panjatkan kehadiran Tuhan Yang Maha Esa atas segala rahmat dan hidayahnya kepada kami, sehingga dapat melaksanakan Praktek Pengalaman Lapangan II di SLB N 1 Yogyakarta dengan baik hingga tersusunnya laporan ini. Penyusunan laporan ini bertujuan untuk memenuhi salah satu syarat dalam menempuh mata kuliah Praktek Pengalaman Lapangan II (PPL II) di Jurusan Pendidikan Luar Biasa, Fakultas Ilmu Pendidikan, Universitas Negeri Yogyakarta selain itu untuk memberikan pengalaman kepada siswa dalam bidang pembelajaran dan managerial di sekolah dalam usaha melatih dan mengembangkan potensi keguruan atau kependidikan yang dilakukan selama dua bulan lebih. Laporan ini disusun berdasarkan observasi, informasi dan pelaksanaan kegiatan PPL II di SLB N 1 Yogyakarta.

Dalam kegiatan praktek lapangan hingga penyusunan laporan tidak lepas dari bantuan/bimbingan dan arahan dari berbagai pihak. Untuk itu dalam kesempatan ini penulis mengucapkan terimakasih kepada:

1. Prof. Dr. Rochmat Wahab, M.A, selaku rektor Universitas Negeri Yogyakarta yang telah memberikan ijin pelaksanaan PPL 2016.
2. Segenap pimpinan Universitas Negeri Yogyakarta dan pihak UPPL Universitas Negeri Yogyakarta.
3. Bapak Drs. Heri Purwanto selaku dosen pembimbing lapangan yang telah memberikan arahan dan bimbingan selama pelaksanaan PPL.
4. Bapak Istadi, S.Pd selaku kepala sekolah SLB Negeri 1 Sleman yang telah memberikan ijin untuk melakukan kegiatan PPL di Sekolah Luar Biasa Negeri 1 Sleman.
5. Ibu Sрни, S.Pd selaku koordinator PPL di SLB N 1 Sleman.
6. Ibu Supriyati, S.Pd selaku guru pembimbing yang telah memberikan masukan dan saran dalam kegiatan PPL.
7. Bapak dan Ibu Guru Sekolah Luar Biasa Negeri 1 Sleman yang dengan penuh kesabaran dan ramah tamah membimbing dalam kegiatan PPL.
8. Bapak dan Ibu serta segenap keluarga yang senantiasa memberikan dukungan demi kelancaran kegiatan PPL.
9. Seluruh teman-teman PPL UNY 2016, khususnya teman-teman yang ada di Sekolah Luar Biasa Negeri 1 Sleman. Teman seperjuangan yang selalu setia, penuh cinta, dan menjadikan waktu dalam tiap detiknya semakin berarti.

Terimakasih atas semangat, kekeluargaan, kebersamaan, dan memberikan makna persahabatan.

10. Seluruh siswa-siswi sekolah Luar Biasa Negeri 1 Sleman yang telah mendukung dalam pelaksanaan PPL.

Praktikan menyadari bahwa dalam pelaksanaan kegiatan dan penyusunan laporan ini masih jauh dari sempurna. Oleh karena itu, segala upaya perbaikan, kritik dan saran sangat diharapkan. Penulis berharap semoga laporan ini dapat bermanfaat bagi semua pihak.

Wassalamua'laikum wr.wb

Sleman, September 2016

Mahasiswa

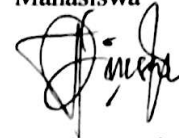

Annisa Yovitasari

13103241006

DAFTAR ISI

Halaman Judul.....	i
Halaman Pengesyahan	ii
Kata Pengantar.	iii
Daftar Isi.....	v
Daftar Lampiran	vi
Abstrak.	vii
BAB I. PENDAHULUAN	
A. Analisis Situasi	1
B. Perumusan Program PPL.....	10
BAB II. PERSIAPAN, PELAKSANAAN, DAN ANALISIS HASIL	
A. Persiapan.....	13
B. Pelaksanaan	16
C. Analisis Hasil Pelaksanaan dan Refleksi.....	23
BAB III. PENUTUP	
A. Kesimpulan.....	27
B. Saran.....	27
DAFTAR PUSTAKA	29
LAMPIRAN.....	30

DAFTAR LAMPIRAN

1. Jadwal Belajar Siswa 5 SDLB SLB Negeri 1 Sleman
2. Laporan Mingguan Pelaksanaan Praktik Pengalaman Lapangan (PPL) 2016
3. Silabus
4. Rancangan Program Pembelajaran (RPP)
5. Asesmen Program Pembelajaran Individual
6. Rancangan Program Individual (RPI)
7. Program Pembelajaran Individual (PPI)
8. Laporan Dana Individual
9. Dokumentasi

ABSTRAK

Pelaksanaan Kegiatan PPL UNY 2016
Di Ssekolah Luar Biasa Negeri 1 Sleman

Oleh:

Annisa Yovitasari
NIM. 13103241006

Praktik Pengalaman Lapangan atau PPL adalah suatu kegiatan yang wajib ditempuh oleh mahasiswa agar dapat lulus dari Universitas Negeri Yogyakarta. PPL bertujuan untuk memberi pengalaman pada mahasiswa tentang lapangan pekerjaan yang kelak akan dihadapinya sesuai dengan jurusan atau prodi yang diambil di Universitas. Dengan adanya PPL ini diharapkan dapat menjadi bekal bagi mahasiswa untuk mengembangkan diri sebagai tenaga keguruan yang professional sehingga memiliki sikap, nilai, keterampilan dan pengetahuan yang diperlukan dalam profesinya.

Pendidikan Luar Biasa adalah salah satu jurusan di UNY yang juga mewajibkan mahasiswanya untuk melakukan Praktik Pengalaman Lapangan, mahasiswa jurusan PLB melakukan praktik pengalaman lakukan di sekolah-sekolah khusus yaitu salah satunya SLB Negeri 1 Sleman. Praktik mengajar di SLB Negeri 1 Sleman dimulai dari tanggal 10 Agustus – 12 September 2016. Kegiatan mengajar yang dilakukan sebanyak 13 kali mengajar di satu kelas yang sudah ditentukan oleh pihak sekolah. Hal tersebut bertujuan agar mahasiswa yang melakukan praktik di sekolah tersebut mendapat pengalaman lebih dalam menghadapi karakteristik anak yang berbeda-beda tentunya. Persiapan yang dilakukan sebelum melaksanakan praktik mengajar di SLB Negeri 1 Sleman, yaitu melakukan asesmen, membuat Rancangan Program Pembelajaran (RPP), membuat Rancangan Program Individual (RPI), dan Program Pembelajaran Individual (PPI) yang dibuat oleh mahasiswa sebagai bahan mengajar.

Hasil dari kegiatan PPL selama 1 bulan yaitu pelaksanaan PPL berjalan dengan baik dan lancar, tanpa kendala yang berarti. Kelancaran pelaksanaan program PPL UNY 2016 ini tak lepas dari adanya kerjasama yang baik antara pihak sekolah, khususnya guru pendamping lapangan, guru pembimbing, mahasiswa serta peserta didik SLB Negeri 1 Sleman.

Kata kunci: *Praktik Pengalaman Lapangan, Praktik Mengajar, Hasil Kegiatan.*

BAB I

PENDAHULUAN

Praktek Pengalaman Lapangan II (PPL II) merupakan salah satu upaya yang dilakukan di Universitas Negeri Yogyakarta untuk mengembangkan potensi mengajar mahasiswa sebagai calon pendidik atau sebagai calon tenaga kependidikan yang professional serta siap untuk memasuki dunia kependidikan. Kegiatan praktek pengalaman lapangan dilakukan untuk mengembangkan dan menerapkan ilmu yang diperoleh selama kuliah yang diterapkan dalam kehidupan nyata.

Sebelum melakukan Praktek Pengalaman Lapangan II (PPL II) mahasiswa diminta untuk melakukan Praktek Pengalaman Lapangan I (PPL I) terlebih dahulu. Kegiatan pada Praktek Pengalaman Lapangan I (PPL I) ialah observasi, assesmen kebutuhan siswa, dan observasi sekolah yang dilengkapi dengan kelengkapan sarana dan prasarana yang ada di sekolah. Setelah mahasiswa mampu menempuh PPL I tersebut mahasiswa wajib untuk mengikuti PPL II dimana kegiatan PPL II ini mahasiswa belajar untuk praktek mengajar.

A. Analisis Situasi

1. Analisis Situasi

Kegiatan analisis situasi merupakan kegiatan yang dilakukan mahasiswa ketika melakukan observasi selama dua bulan, dimulai dari bulan Maret hingga April 2016. Dalam kegiatan observasi, mahasiswa secara langsung mengamati kegiatan fisik maupun non fisik sekolah, proses pembelajaran di kelas, dan wawancara dengan pihak terkait yang ada di SLB Negeri 1 Sleman. Kegiatan ini bertujuan untuk mendapatkan informasi mengenai kebutuhan fisik dan non fisik yang terapat di SLB Negeri 1 Sleman. Kebutuhan fisik dan non fisik tersebut sangat dibutuhkan oleh peserta didik untuk mengembangkan potensinya dalam hal akademik maupun non akademik. Hasil yang didapatkan dari observasi tersebut, sebagai berikut:

a. Orientasi Sekolah

SLB Negeri 1 Sleman merupakan sekolah yang menyelenggarakan layanan pendidikan bagi anak berkebutuhan khusus. Pada awal berdirinya SLB Negeri 1 Sleman merupakan

peralihan dari SLB Panca Bakti Pakem yang didirikan oleh para alumni SGPLB Negeri Yogyakarta pada tahun 1981. Para alumni SGPLB yang berdomisili di sekitar Pakem bergabung untuk mengadakan peninjauan kemungkinan berdirinya SLB di wilayah tersebut. Sasaran pendataan dipusatkan di Desa Pakembinangun dan Desa Hargobinangun, Kecamatan Pakem, Kabupaten Sleman, Daerah Istimewa Yogyakarta. Pendataan yang dilaksanakan memperoleh 9 anak dan memiliki 5 calon guru yang berstatus Cpege dari Kanwil Depdikbud Daerah Istimewa Yogyakarta. Akhirnya mereka membentuk kelompok belajar perintisan Sekolah Luar Biasa di wilayah Pakem yang diberi nama SLB Panca Bakti Pakem yang dipusatkan di Dua Desa Pakembinangun dan Desa Hargobinangun.

b. Identitas Sekolah

Nama Sekolah : SLB Negeri 1 Sleman
NSS : 874040210003
Alamat : Jl. Kaliurang km 17,5, Pakembinangun, Pakem,
Sleman, Daerah Istimewa Yogyakarta
Telepon : 0274 895848
Fax : (0274) 7818565
Kode Pos : 55582
Email : slbn1sleman@yahoo.co.id
Tahun Berdiri : 07 November 2007
Luas bangunan : 1.090 m²
Luas tanah : 6.000 m²

c. Visi dan Misi Sekolah

Visi

Terwujudnya anak berkebutuhan khusus yang terampil, mandiri, dan berakhlak mulia.

Misi

1. Melatih dan memberikan bekal kewirausahaan bagi siswa.
2. Memberikan bekal peserta didik agar mampu mengurus diri sendiri.
3. Memberikan pelayanan secara optimal untuk mengembangkan potensi anak melalui keterampilan khusus.

4. Menanamkan sikap disiplin dan tanggung jawab terhadap warga sekolah.
5. Menciptakan lingkungan sekolah yang sehat, bersih, aman dan nyaman serta kondusif.
6. Mengembangkan bakat, minat peserta didik dalam bidang seni dan olahraga.
7. Meningkatkan kompetensi guru dan karyawan.
8. Meningkatkan mutu pembelajaran dengan menggunakan teknologi, informasi, dan komunikasi.
9. Meningkatkan sekolah sebagai Sub Resource Center di Kabupaten Sleman.
10. Menjalin hubungan kerjasama dengan dunia usaha dan dunia industri untuk peningkatan kompetensi peserta didik.
11. Menyiapkan sekolah sebagai Sub Resource Center di Kabupaten Sleman.

d. Tujuan Sekolah

Tujuan Umum

1. Tujuan pendidikan SDLB adalah meletakkan dasar kecerdasan, pengetahuan, kepribadian, akhlak mulia, serta keterampilan untuk hidup mandiri dan mengikuti pendidikan lanjut.
2. Tujuan pendidikan SMPLB adalah meningkatkan kecerdasan, pengetahuan, kepribadian, akhlak mulia, serta keterampilan untuk hidup mandiri dan mengikuti pendidikan lebih lanjut.
3. Tujuan pendidikan SMALB adalah meningkatkan kecerdasan, pengetahuan, kepribadian, akhlak mulia, serta keterampilan untuk mandiri dan mengikuti pendidikan lebih lanjut sesuai paket kejuruan.

Tujuan Khusus

1. Peserta didik memiliki kemampuan mengurus diri.
2. Peserta didik memiliki kemampuan untuk berinteraksi dengan orang lain.
3. Peserta didik memiliki potensi peserta didik sesuai bakat dan minat.
4. Peserta didik memiliki keterampilan untuk memasuki dunia kerja.
5. Memiliki Prestasi Olahraga di tingkat kabupaten.

6. Memiliki TIM kesenian yang handal.
7. Memiliki Prestasi di bidang keterampilan tingkat Provinsi dan Nasional.
8. Memiliki sarana dan prasarana yang representative.
9. Memiliki SDM yang handal di Bidang TU.
10. Peserta didik melaksanakan ibadah sesuai dengan agamanya.
11. Peserta didik memiliki kemampuan untuk bertoleransi dengan umat beragama yang lain.

e. Kondisi Fisik Sekolah

Dalam rangka penyelenggaraan pendidikan, suatu lembaga memerlukan fasilitas yang memadai untuk menjalankan proses pendidikan. Fasilitas atau sarana dan prasarana baik dalam bentuk fisik maupun non fisik memiliki peranan penting dalam rangka mencapai tujuan pendidikan yang diharapkan oleh sekolah, dengan memiliki fasilitas yang memadai, maka peserta didik dapat belajar dengan lebih baik, nyaman dan lebih konsentrasi dalam belajar.

SLB N 1 Sleman berdiri di atas tanah secara keseluruhan dengan luas 6.000 m², dan luas bangunan 1.090 m². Sarana dan prasarana yang tersedia di SLB Negeri 1 Sleman meliputi:

1. Alat-alat Pelajaran

Setiap bidang studi yang terdapat di SLB Negeri 1 Sleman memiliki alat-alat peraga pembelajaran yang dipergunakan oleh guru untuk kelancaran proses belajar mengajar di kelas. Alat peraga ini dimaksudkan untuk mempermudah peserta didik dalam menangkap dan memperjelas materi yang disampaikan oleh guru.

2. Alat-alat Olahraga

Alat-alat olahraga yang dapat menunjang prestasi peserta didik dalam bidang olahraga antara lain: bola volly, bola sepak, bola basket, net volly, net pingpong, meja pongpong, matras, cakram, peluru, bola start, bendera start, stopwatch, rol meter, tongkat estafet, raket, gawang sepak bola, bola kecil-kecil, dan bola kasti.

3. Ruang Agama (Ruang berdoa)

4. Ruang Kesenian

5. Aula Joglo

6. Ruang Keterampilan

7. Ruang Multimedia

8. Ruang Terapi
9. Ruang Perbengkelan
10. Asrama
11. Ruang Tata Boga
12. Ruang Keterampilan Memasak
13. Ruang Koperasi Sekolah
14. Ruang Musik
15. Ruang UKS

Data Keadaan Sarana Prasarana

No.	Jenis Sarana/ Prasarana	Jumlah	Ukuran	Kondisi	Keterangan
1.	Gedung Kantor	1	5x8	Sedang	Memadahi
2.	R. Kepala Sekolah	1	5x8	Sedang	Memadahi
3.	R. Konsultasi	1	2x5	Sedang	Memadahi
4.	R. UKS	1	2x5	Sedang	Memadahi
5.	R. Speech Terapi	1	3x8	Sedang	Memadahi
6.	R. E-Learning	1	3x7	Sedang	Memadahi
7.	Kamar Mandi dan WC	11	3x6	Baik	Memadahi
8.	R. Parkir	1	10x10	Baik	Memadahi
9.	R. Dapur	1	3x5	Baik	Memadahi
10.	R. Koperasi	1	3x5	Baik	Memadahi
11.	R. Kelas	18	3x7	Baik	Kurang Memadahi
12.	R. Keterampilan	2	9x7	Baik	Memadahi
13.	R. Musik	1	5x5	Baik	Kurang Memadahi
14.	R. Bengkel	1	4x6	Baik	Kurang Memadahi
15.	Aula	1	12x12	Baik	Memadahi
16.	Asrama	1	12x22	Baik	Memadahi

17.	Garasi	-	-	-	Belum Ada
18.	Gudang	1	3x8	Sedang	Kurang Memadahi
19.	R. Ibadah	1	4x7	Sedang	Kurang Memadahi
20.	Kendaraan Roda 2	1	-	Baik	Memadahi
21.	Kendaraan Roda 4	1	-	Baik	Memadahi
22.	Pagar	-	370m	Baik	Memadahi

Data Sarana Pendidikan

No.	Nama Barang	Jumlah	Asal	Kondisi	Keterangan
1.	Alat BKPBI	1 set	APBD	Baru	Memadahi
2.	Alat Band	1 set	APBD	Baru	Memadahi
3.	Alat Keterampilan Boga	1 set	APBNP	Baru	Memadahi
4.	Alat Keterampilan Busana	1 set	APBN	Baru	Memadahi
5.	Alat Keterampilan Masage	1 set	APBNP	Baru	Memadahi
6.	Alat Keterampilan Rias	1 set	APBNP	Baru	Memadahi
7.	Alat Keterampilan Bengkel	1 set	APBNP	Baru	Memadahi
8.	Alat Keterampilan Bina Diri	1 set	APBNP	Baru	Kurang Memadahi
9.	Alat Keterampilan Cukur	1 set	APBNP	Baru	Kurang Memadahi
10.	Alat Keterampilan Menari	1 set	APBNP	Baru	Memadahi
11.	Alat Olahraga	1 set	APBNP	Baik	Memadahi
12.	Alat E.Learning	1 set	APBN	Baru	Memadahi

No.	Nama Barang	Jumlah	Asal	Kondisi	Keterangan
13.	Kursi Roda	2	USP	Baru	Memadahi
14.	Alat Permainan Olahraga	1 set	APBN	Baru	Memadahi
15.	Alat Musik Jatilan	1 set	APBNP	Baru	Memadahi
16.	Alat Keterampilan Dekorasi	1 set	APBNP	Baru	Kurang Memadahi
17.	Alat Keterampilan Pertanian	1 set	APBNP	Baru	Memadahi
18.	Alat Perkantoran	1 set	APBD	Baik	Memadahi
19.	Alat Kebersihan	1 set	APBD	Baik	Kurang Memadahi
20.	Alat Komunikasi	2 Unit	APBD	Baik	Kurang Memadahi
21.	Web Site/ Internet	1 Unit	APBD	Baik	Kurang Memadahi
22.	Alat Keterampilan Rekayasa	1 set	APBNP	Baru	Memadahi
23.	Alat Pelajaran	1 set	APBNP	Baik	Kurang Memadahi

f. Potensi Sekolah

SLB Negeri 1 Sleman memiliki banyak potensi yang dikembangkan, bukan hanya sarana dan prasarananya saja yang memadai tetapi peserta didik, guru dan karyawannya pun memiliki potensi yang sesuai dengan keahliannya masing-masing.

Kurikulum yang digunakan di sekolah ini yaitu kurikulum 2013. Pada awalnya menggunakan KTSP, namun semenjak tahun ajaran baru periode 2016/2016 yang sudah berlangsung selama hampir dua bulan ini, kurikulum yang digunakan yaitu kurikulum 2013. Buku-buku pelajaran yang digunakan khusus untuk anak berkebutuhan khusus, yang didukung dengan RPP yang dibuat oleh masing-masing guru kelas yang mengajar di kelas setiap harinya. RPP yang dibuat oleh guru-guru di SLB Negeri 1 Sleman sudah sesuai dengan KI dan KD yang ditetapkan oleh pemerintah, namun bobot materinya

disesuaikan dengan kondisi masing-masing peserta didik berkebutuhan khusus.

Dalam proses kegiatan belajar mengajar di SLB Negeri 1 Sleman dilakukan setiap hari Senin-Sabtu. Pada hari Senin-Sabtu untuk kelas 5 SDLB sampai kelas V SD pembelajaran dimulai dari jam 07:30 – 10:00, dengan pembagian pembelajaran hari Senin jam pertama agama, lalu dilanjutkan dengan pembelajaran tematik, untuk hari Selasa dan Kamis pembelajaran tematik, hari Rabu jam pertama olahraga, lalu dilanjutkan dengan pembelajaran tematik, hari Jumat jam pertama dilakukan olahraga bersama, yang dilanjutkan dengan pembelajaran tematik seperti biasanya, serta hari Sabtu dilakukan pembelajaran bina diri. Sedangkan untuk SD kelas VI sampai SMALB, pembelajaran dimulai dari jam 07:30 – 11:30.

Pada hari Senin jam terakhir dilakukan pengembangan diri musik, hari Selasa jam pertama dilakukan pengembangan diri memasak, lalu jam terakhir dilanjutkan dengan pengembangan diri menari, hari Rabu pada jam pertama dilakukan pengembangan diri seperti (merias diri, menyetrika baju, mencuci baju, melipat pakaian, mencuci rambut, dan menggosok gigi), dan jam terakhir dilakukan kegiatan Pramuka, hari Kamis dilakukan pengembangan diri membuat batako pada jam terakhir, hari Jumat dilakukan olahraga bersama, serta hari Sabtu dilakukan pengembangan diri membatik dari jam pertama sampai jam terakhir. Proses pembelajaran yang dilakukan di Sekolah Luar Biasa Negeri 1 Yogyakarta menggunakan tematik.

Kegiatan ekstrakurikuler yang dilaksanakan di SLB Negeri 1 Sleman adalah:

1. Pramuka
2. Keterampilan Membatik
3. Keterampilan Menjahit Tata Busana
4. Keterampilan Memasak Tata Boga
5. Keterampilan Perbengkelan
6. Keterampilan Pertanian
7. Keterampilan Musik
8. Keterampilan Tari

g. Potensi Guru

Di dalam penyelenggaraan pendidikan, keadaan dan pengadaan guru dan karyawan perlu diperhatikan, karena hal ini sangat mempengaruhi mekanisme kerjanya. Salah satu faktor penentu keberhasilan dalam proses pendidikan adalah adanya peranan pendidik atau tenaga edukatif. Tugas pengajar antara lain menyiapkan materi pelajaran yang menjadi wewenang tanpai melalaikan kewajiban untuk membina, memberi teladan yang baik dan mengarahkan kepribadian peserta didik ke arah yang lebih baik.

Proses belajar mengajar didukung pula oleh kemampuan guru dalam menyampaikan materi dan media yang menarik keingintahuan peserta didik dalam belajar. Media pembelajaran berperan penting dalam penyampaian materi yang diberikan guru serta pemahaman peserta didik terhadap materi tersebut. Di SLB Negeri 1 Sleman guru-guru kelas sudah menggunakan media yang disesuaikan dengan kondisi perserta didik berkebutuhan khusus. Di setiap kelasnya terdapat media-media yang digunakan dalam keberhasilan pembelajaran peserta didik.

Berdasarkan profil SLB Negeri 1 Sleman yang diperoleh dari Tata Usaha, maka diperoleh data sebagai berikut:

Jumlah Guru dan Karyawan di SLB Negeri 1 Sleman

Status Kepegawaian	Guru			Karyawan		
	L	P	Jumlah	L	P	Jumlah
PNS	10	11	21	1	5	6
CPNS	0	1	1	0	0	0
Tidak Tetap	1	4	5	4	1	5
Jumlah	11	16	27	5	6	11
Sudah termasuk Kepala Sekolah dan Kepala Tata Usaha						

Guru SLB Negeri 1 Sleman memiliki berbagai bidang keahlian sesuai dengan latar belakang kependidikannya antara lain:

- a. 16 guru lulusan Pendidikan Luar Biasa/ Pendidikan Khusus
- b. 1 guru lulusan BK/ PPB
- c. 1 guru lulusan seni tari
- d. 3 guru lulusan Pendidikan Agama Islam
- e. 1 guru lulusan seni kerajinan
- f. 1 guru lulusan pertanian
- g. 1 guru lulusan olahraga
- h. 1 guru lulusan ilmu sosiatri
- i. 1 guru lulusan Pendidikan Teknik Mesin

h. Potensi Siswa

Siswa merupakan faktor penting dalam dunia pendidikan, karena tanpa adanya siswa, kegiatan belajar mengajar tidak dapat berlangsung. SLB Negeri 1 Sleman memiliki jumlah siswa keseluruhan 92 siswa yang terbagi dalam tingkat 5 SDLB, SDLB, SMPLB, dan SMALB dengan berbagai macam kekhususan, di antaranya yaitu ada tunagrahita, tunarungu, tunadaksa, tunanetra, dan autis.

Lalu, untuk materi yang diajarkan di SLB Negeri 1 Sleman mengacu pada kemampuan peserta didik. Apabila siswa kurang dapat dikembangkan dalam hal akademik, maka akan dikembangkan dan dilatih kemampuannya dalam hal non akademik, seperti keterampilan non akademik maupun kemampuan ADL nya. Dalam hal keterampilan non akademik, sekolah ini melatih peserta didiknya untuk bermain musik, tata boga, membuat batako, olahraga, membatik, menari, menjahit, pertanian, dan perbengkelan. Keseluruhan materi atau kegiatan tambahan tersebut diharapkan mampu menjadi bekal untuk anak dapat hidup mandiri kelak ketika menjadi anggota masyarakat yang seutuhnya.

Pada bidang olahraga, tidak jarang ada peserta didik yang dapat mengikuti turnamen maupun kejuaraan tingkat kabupaten, provinsi, hingga nasional berkat keterampilan yang diajarkan oleh sekolah. Potensi peserta didik harus terus dikembangkan melalui kegiatan-kegiatan akademik dan non akademik, hal tersebut juga harus mengacu pada asesmen yang dilakukan pada siswa, agar siswa

mendapat penanganan dan perlakuan yang tepat, sehingga pada akhirnya mendapat prestasi yang membanggakan sekolah.

2. Permasalahan yang terdapat di Sekolah Luar Biasa Negeri 1 Sleman

Berdasarkan hasil observasi terdapat beberapa permasalahan yang dihadapi di SLB Negeri 1 Sleman sehingga perlu adanya penanganan disetiap permasalahan karena dengan adanya penanganan permasalahan akan melancarkan proses pembelajaran.

Permasalahan yang dihadapi di sekolah terbagi ke dalam 3 macam, yaitu:

1. Siswa

Permasalahan yang bersumber dari siswa yaitu ada beberapa siswa yang tidak masuk sekolah dengan jangka waktu yang lama, hal tersebut mengakibatkan pembelajaran di sekolah tidak berjalan dengan baik. Selain itu juga ada beberapa siswa yang sulit diatur mengakibatkan perintah yang diberikan guru tidak berjalan dengan baik sehingga pembelajaran kurang berjalan secara efektif.

2. Guru

Ketika ada guru kelas yang berhalangan hadir, sulit untuk menangani kelas tersebut karena tidak adanya guru pengganti guru pada kelas tersebut. Sehingga siswa-siswa yang berada di kelas tersebut dibagi ke beberapa kelas, namun kadang siswa hanya bermain-main diluar dan terkadang mengganggu kelas lain.

3. Sarana dan Prasarana

Adanya penataan perpustakaan yang kurang kompeten sehingga perpustakaan kurang dapat digunakan secara maksimal. Selain itu juga fasilitas perpustakaan jarang sekali digunakan, baik oleh guru maupun siswa, padahal di dalam perpustakaan terdapat banyak buku-buku pelajaran yang berguna bagi siswa dan guru.

B. Rumusan Program Kegiatan

Berdasarkan hasil analisis situasi, kegiatan yang akan dilakukan ialah Praktek Pengalaman Lapangan II (PPL II). Praktek Pengalaman Lapangan II bertujuan untuk mendapatkan pengalaman yang nyata dalam mengajar dan menerapkan teori-teori yang didapatkan pada bangku kuliah pada dunia yang nyata. Pengalaman yang nyata tersebut mencakup tentang komponen pembelajaran dan tehnik dalam mengelola kelas. Program kegiatan yang

dilakukan ini disesuaikan dengan bidang studi yang dijalani pada masa perkuliahan yaitu bidang Pendidikan Luar Biasa (PLB).

Praktek mengajar dilakukan di Sekolah Luar Biasa Negeri Yogyakarta yang disesuaikan dengan konsentrasi studi yang diambil di perkuliahan. Konsentrasi studi yang diambil pada masa perkuliahan yaitu pendidikan bagi anak tunagrahita. Adapun rancangan kegiatan dalam Praktek Pengalaman Lapangan II yang dilaksanakan ialah sebagai berikut:

1. Observasi kegiatan pembelajaran di kelas

Observasi kegiatan pembelajaran di kelas ini merupakan langkah untuk mengetahui proses belajar mengajar di kelas, strategi pembelajaran yang diberikan guru, media pembelajaran yang digunakan, materi, serta perilaku peserta didik di kelas ketika proses pembelajaran berlangsung. Dengan adanya observasi kegiatan pembelajaran di kelas dapat membantu mahasiswa dalam mempertimbangkan penyusunan Rencana Program Pembelajaran (RPP) dan Silabus yang sesuai untuk peserta didik.

2. Konsultasi Guru Pendamping Kelas

Kegiatan konsultasi dengan guru pendamping kelas ini bertujuan untuk mengkonsultasikan hal-hal yang berhubungan dengan pembuatan Rancangan Program Pembelajaran di kelas yang sesuai dengan kebutuhan peserta didik dan kurikulum yang berlaku di sekolah. Agar nantinya RPP dan Silabus yang dibuat tidak melenceng dari apa yang diharapkan oleh guru kelas dan mahasiswa PPL.

3. Penyusunan Silabus dan RPP

Kegiatan penyusunan Rancangan Program Pembelajaran ini merupakan langkah yang penting dalam melaksanakan praktik mengajar di kelas, karena mengajar tidak dapat berjalan dengan lancar jika tidak ada RPP yang digunakan untuk pegangan mahasiswa PPL dalam memberikan pembelajaran di kelas. RPP disusun sesuai dengan hasil konsultasi yang sudah dilakukan dengan guru kelas. Karena kurikulum yang berlaku di SLB Negeri 1 Sleman adalah Kurikulum 2013, maka penyusunan RPP harus sesuai dengan KI, KD dan Indikator yang ada di kurikulum 2013 yang khusus untuk kelas 5 SDLB. Sesuai dengan konsultasi yang sudah dilakukan dengan guru kelas, RPP yang

dibuat untuk satu bulan mengajar hanya 4. Beberapa RPP tersebut sebelumnya sudah tercantum dalam Silabus. RPP tersebut harus menggunakan media yang menarik agar pembelajaran di kelas menyenangkan dan tidak membosankan siswa. Untuk itu, mahasiswa diharapkan dapat berpikir kreatif dalam pembuatan media dan penyampaian materi pembelajaran di kelas.

4. Konsultasi RPP dan Silabus yang sudah dibuat

Konsultasi ini dilakukan dengan guru pembimbing di kelas yang bertujuan untuk mengkonsultasikan Rencana Program Pembelajaran yang sudah dibuat sudah sesuai dengan kurikulum 2013 yang berlaku di SLB Negeri 1 Sleman. Dengan adanya konsultasi ini RPP yang dibuat sesuai dengan harapan guru, sehingga rencana pembelajaran yang dilakukan menjadi bermanfaat, terencana, sistematis, dan jelas. Selain itu, tujuan pembelajaran yang akan dilakukan di kelas menjadi sesuai dengan materi yang akan disampaikan.

5. Persiapan Media Pembelajaran

Persiapan media pembelajaran ini merupakan kegiatan yang dilakukan mahasiswa untuk mencapai tujuan pembelajaran di kelas menjadi mudah dipahami peserta didik, menyenangkan dan tidak membosankan. Pembuatan media pembelajaran harus sesuai dengan RPP yang sudah dibuat, yang berhubungan dengan materi yang akan diajarkan di kelas. Tentunya, mahasiswa harus berpikir kreatif agar media pembelajaran yang dibuat menjadi menarik dan sesuai dengan apa yang diharapkan

6. Praktek Mengajar

Pelaksanaan praktik mengajar dilakukan sesuai dengan tanggal dan hari yang ditentukan dengan guru pembimbing kelas yaitu pada hari senin, selasa dan kamis, selain hari itu mahasiswa membantu mengajar di kelas dengan guru kelas. Praktik mengajar dilakukan selama 8 kali pertemuan sesuai dengan RPP yang dibuat selama satu bulan pelaksanaan PPL. Namun, ada tambahan mengajar yang dilakukan untuk melaksanakan RPI yang sudah dibuat pada PPL 1. RPI tersebut dibuat untuk Elis.

RPI yang akan diajarkan yaitu Bina Diri Makan Menggunakan Tangan dengan baik dan benar.

7. Evaluasi Kegiatan Pembelajaran

Evaluasi dilakukan dengan pendapat dan pertimbangan guru kelas selama praktik mengajar yang dilakukan di kelas.

8. Menyusun Laporan

Penyusunan laporan dilakukan secara individu yang disesuaikan dengan kegiatan yang telah dilakukan mahasiswa selama melakukan Praktek Pengalaman Lapangan (PPL) secara individu.

BAB II

PERSIAPAN, PELAKSANAAN DAN ANALISIS HASIL

A. Persiapan

Sebelum melakukan kegiatan Praktek Pengalaman Lapangan II tahun 2016 di Sekolah Luar Biasa Negeri 1 Yogyakarta perlu adanya persiapan terlebih dahulu. Hal ini perlu dilakukan agar dalam kegiatan Praktek Pengalaman Lapangan dapat berjalan dengan lancar dan sesuai dengan tujuan yang direncanakan. Persiapan yang dilakukan melibatkan berbagai pihak diantaranya ialah LPPM, DPL, Pihak Lokasi PPL, dan mahasiswa. Adapun persiapan yang dilakukan adalah sebagai berikut:

1. Pembekalan PPL

Pembekalan PPL diberikan dengan maksud untuk membekali mahasiswa sebelum melakukan kegiatan PPL yang diselenggarakan oleh UNY dalam hal ini ialah pihak LPPM. Pembekalan PPL dilaksanakan pada tanggal Agustus 2016 bertempat di Abdullah Sigit FIP UNY. Teknik pelaksanaan pembekalan PPL adalah dengan memberikan materi yang disampaikan oleh Ketua Jurusan PLB dan Koordinator lapangan. Materi yang disampaikan dalam pembekalan PPL berkaitan dengan persiapan yang harus dilakukan sebelum melakukan PPL, persiapan menyusun program PPL, dan tata tertib selama mengikuti kegiatan PPL.

2. Penyerahan Mahasiswa PPL

Penyerahan mahasiswa PPL dilakukan pada tanggal Agustus 2016. Penyerahan ini dilakukan oleh Dosen Pendamping Lapangan (DPL) yaitu Ibu Dr.Sari Rudiyati, M.Pd kepada pihak sekolah SLB Negeri 1 Sleman.

3. Observasi

Observasi yang dilakukan di Sekolah Luar Biasa Negeri 1 Sleman berkaitan dengan aspek fisik maupun aspek non fisik. Aspek fisik meliputi:

a. Keadaan fisik sekolah

Observasi dengan melihat dan mengetahui keadaan fisik sekolah bertujuan agar mahasiswa dapat mengenal lingkungan sekolah sebelum melakukan praktek mengajar. Sehingga dalam pelaksanaan praktek mengajar mahasiswa dapat memanfaatkan lingkungan sekolah sebagai sumber belajar yang efektif.

b. Fasilitas, serta sarana dan prasarana

Observasi dengan melihat dan mengetahui fasilitas, serta sarana dan prasarana sekolah sangat perlu dilakukan agar mahasiswa dapat memanfaatkan fasilitas yang ada disekolah serta memanfaatkan sarana dan prasarana yang ada disekolah untuk dijadikan sumber belajar yang efektif.

Sedangkan, untuk aspek non fisik meliputi:

a) Kegiatan Pembelajaran

Dalam melakukan kegiatan PPL mahasiswa diminta untuk mengajar dan menentukan program yang sesuai dengan kondisi anak. Oleh karena itu sebelum melakukan praktek mengajar mahasiswa harus melakukan observasi mengenai kegiatan pembelajaran di kelas yang akan diajar selama PPL II. Dalam observasi pembelajaran ini mencangkum beberapa hal yang harus di observasi yaitu observasi mengenai perangkat pembelajaran, observasi mengenai proses pembelajaran dan observasi mengenai perilaku siswa. Kegiatan observasi mengenai perangkat pembelajaran mahasiswa melakukan observasi mengenai kurikulum yang digunakan dalam kegiatan pembelajaran. Kegiatan observasi mengenai proses pembelajaran mahasiswa perlu mengetahui dan memperhatikan proses pembelajaran yang dilakukan oleh guru dalam membuka pembelajaran, penyajian materi, penggunaan metode dan media pembelajaran, penggunaan bahasa dalam penyampaian materi, penggunaan waktu, gerak dan sikap, cara memotivasi siswa, dan tehnik penguasaan kelas. Sedangkan kegiatan observasi mengenai perilaku siswa dilakukan dengan cara mengamati perilaku siswa ketika didalam kelas maupun diluar kelas. Kegiatan observasi dilakukan dengan tujuan untuk memperoleh pengetahuan dan pengalaman mengenai tugas keseluruhan guru dalam proses belajar mengajar. Informasi yang diperoleh dari hasil observasi dapat dijadikan sebagai acuan untuk merancang rencana pembelajaran yang sesuai dengan kebutuhan siswa, atau kondisi lingkungan kelas tempat belajarnya.

4. Asesmen

Sebelum melakukan praktek mengajar seorang guru harus mengetahui karakteristik siswa terlebih dahulu agar dapat menemukan metode dan media yang sesuai dengan karakteristik anak. Oleh sebab itu dilakukan asesmen terhadap anak terlebih dahulu. Asesmen dilakukan

dengan dua metode, yaitu metode observasi dengan melihat secara langsung kebiasaan anak berulang-ulang selama proses pembelajaran di kelas maupun pada saat di luar kelas, serta metode wawancara yang dilakukan dengan melakukan wawancara terhadap guru kelas yang mengetahui keseharian anak di sekolah, serta melakukan wawancara terhadap orang tua untuk mengetahui riwayat kelahiran, perkembangan anak, serta keseharian anak di rumah.

Inti dari kegiatan asesmen dijadikan dasar untuk menyusun RPP, agar sesuai dengan kebutuhan serta karakteristik anak. Asesmen kepada siswa dilakukan untuk menunjang dan menambah informasi tentang kemampuan dan karakteristik siswa selain asesmen yang dilakukan oleh guru, hal tersebut agar mahasiswa sebagai calon pendidik anak dapat lebih mendalami dan memahami karakteristik dan kemampuan siswa.

5. Persiapan Mengajar

Sebelum mengajar mahasiswa perlu melakukan persiapan terlebih dahulu. Dalam kegiatan persiapan mahasiswa perlu melakukan konsultasi terlebih dahulu mengenai RPP dan media yang akan digunakan dalam praktek mengajar. Sebelum melakukan praktek mengajar adapun kegiatan yang harus dilakukan yaitu:

- a. Konsultasi mengenai jadwal PPL yang dilaksanakan bersama guru pembimbing
- b. Konsultasi mengenai materi yang akan digunakan dalam proses mengajar yang dikonsultasikan oleh guru pembimbing
- c. Membuat Silabus yang mencakup kegiatan setiap pertemuan yang nantinya akan dipecah-pecah menjadi beberapa RPP.
- d. Membuat RPP (Rencana Pelaksanaan Pembelajaran) yang disesuaikan dengan mata pelajaran dan materi yang akan diajarkan.

Aspek-aspek yang mencakup dalam RPP diantaranya ialah:

- Identitas
- Kompetensi Inti
- Kompetensi dasar
- Indikator
- Tujuan yang diharapkan
- Materi pembelajaran dan sumber belajar,
- Metode pembelajaran,

- Media belajar,
 - Langkah-langkah kegiatan pembelajaran,
 - Penilaian dan evaluasi.
- e. Membuat media pembelajaran untuk beberapa mata pelajaran yang diperlukan untuk adanya media.
 - f. Mengkonsultasikan Silabus dan RPP yang telah dibuat dan media yang telah dipersiapkan.
 - g. Menyerahkan revisi Silabus dan RPP yang telah diperiksa dan direvisi oleh masing-masing guru kelas.
 - h. Diskusi dengan sesama rekan mahasiswa yang praktik, baik sebelum maupun sesudah praktik mengajar dilakukan.

B. Pelaksanaan PPL (Praktik Terbimbing)

Pelaksanaan praktik mengajar lapangan ini dilakukan secara terbimbing di kelas yang didampingi oleh guru kelas yang mengampu kelas tersebut. Kegiatan praktik mengajar terbimbing tersebut dilaksanakan sebanyak 8 kali pertemuan dari tanggal 15 juli – 15September 2016. Selain 8 kali mengajar tersebut, mahasiswa mendampingi guru mengajar dan kegiatan olahraga sesuai jadwal belajar siswa. Kegiatan mengajar dimulai dari pukul 07.30 - 10.00 WIB. Pelaksanaan mengajar disesuaikan dengan RPP yang telah dibuat oleh mahasiswa dan disetujui oleh guru pendamping. Program Pelaksanaan Praktek Lapangan II yang sudah dilaksanakan yaitu:

1. Membuat Perangkat Pembelajaran

Sebelum melaksanakan praktik mengajar, mahasiswa diharuskan untuk membuat Silabus dan Rancangan Program Pembelajaran (RPP) terlebih dahulu yang akan digunakan selama mengajar. Silabus dan RPP yang akan dibuat harus dikonsultasikan dengan guru pembimbing di kelas mengenai materi dan kurikulum yang digunakan di kelas. Silabus yang disusun akan dipecah menjadi beberapa RPP yang akan dibuat sebanyak 4 buah RPP untuk pembelajaran selama empat minggu, yang didalamnya terdiri dari sub tema yang sesuai dengan KI, KD dan Indikator yang terdapat pada kurikulum 2013 untuk kelas 5 SDLB. Sub tema tersebut terdiri dari Anggota Tubuhku, Panca Indera, Macam-Macam Pembauan, dan Macam-Macam Perabaan. RPP tersebut digunakan untuk empat siswa 5 SDLB yang ada di SLB Negei 1 Sleman.

2. Membuat PPI

Pembuatan PPI sudah dilakukan ketika PPL 2 pada bulan Agustus 2016. PPI yang dibuat yaitu Bina Diri Makan Menggunakan Tangan dengan Baik dan Benar untuk satu siswa yang bernama Elis.

3. Membuat Media Pembelajaran

Pembuatan media pembelajaran ini merupakan kegiatan yang dilakukan mahasiswa untuk mencapai tujuan pembelajaran di kelas menjadi mudah dipahami peserta didik, menyenangkan dan tidak membosankan. Pembuatan media pembelajaran harus sesuai dengan RPP yang sudah dibuat, yang berhubungan dengan materi yang akan diajarkan di kelas. Tentunya, mahasiswa harus berpikir kreatif agar media pembelajaran yang dibuat menjadi menarik dan sesuai dengan apa yang diharapkan. mahasiswa menggunakan media lain seperti, gambar-gambar, ampelas, kapas, clay, kertas origami dan media pembelajaran edukatif yang ada di kelas.

4. Praktek Mengajar

Dalam pelaksanaan praktik mengajar terbimbing, mahasiswa melakukan koordinasi dengan guru kelas mengenai waktu mengajar yang telah ditentukan dan sesuai dengan jadwal belajar siswa di kelas. Kegiatan mengajar dilakukan dari tanggal 26 Juli – 12 September 2016.

Kegiatan mengajar di kelas 5 SDLB terdiri dari empat siswa yang memiliki kondisi yang berbeda antara satu dan yang lainnya.

a. Subyek Didik

Pelaksanaan PPL SLB N 1 Sleman dalam laporan adalah di kelas 5 SDLB dengan guru kelas yakni ibu Sri Rejeki Praptiningsih, S.Pd. Adapun siswa yang berada di kelas 5 SDLB berjumlah empat anak yakni:

- 1) Elis
- 2) Alya
- 3) Ega
- 4) Latifah

b. Pelaksanaan Mengajar dengan RPP

Pelaksanaan mengajar terbimbing yang dilaksanakan sesuai dengan Rancangan Program Pembelajaran yang telah dibuat untuk kelas 5 SDLB dan dikonsultasikan pada guru pembimbing sesuai dengan KI, KD dan Indikator pada kurikulum 2013 diajarkan pada siswa dari bulan Agustus

– September 2016 penjabarannya sebagai berikut:

No.	Hari/Tanggal	Materi Kegiatan	Waktu Pelaksanaan
1.	Selasa, 9 Agustus 2016	<ul style="list-style-type: none">- Mengetahui macam-macam kegiatan yang ada di sekolah- Melatih motorik halus pada jari-jari tangan siswa dengan meronce	07.30 – 09.00 09.30 – 10.00
2.	Rabu, 10 Agustus 2016	<ul style="list-style-type: none">- Mengulang materi kegiatan yang ada di sekolah- Menyebutkan kegiatan yang ada di sekolah- Merobek kertas dan menempelkannya	07.30 – 09.00 09.30 – 10.00
3.	Kamis, 11 Agustus 2016	<ul style="list-style-type: none">- Mengetahui macam-macam kegiatan yang ada di sekolah- Menyebutkan macam-macam kegiatan yang ada di sekolah- Menyebutkan tempat ibadah dan agamanya- Menebalkan jarum panjang dan jarum pendek- Menggambar dengan menebalkan titik-titik- Melatih motorik halus siswa dan meronce	07.30 – 09.00 09.30 – 10.00
4.	Senin, 15 Agustus 2016	<ul style="list-style-type: none">- Menyebutkan tempat ibadah dan agamanya- Mewarnai gambar- Menebalkan angka jam	08.30 – 09.00 09.30 – 10.00
5.	Selasa, 16 Agustus 2016	<ul style="list-style-type: none">- Mengetahui benda bersih dan kotor- Menyebutkan benda yang ada di kelas- Menggambar dengan menebalkan titik titik- Mewarnai gambar	07.30 – 09.00 09.30 – 10.00
6.	Kamis, 18 Agustus 2016	<ul style="list-style-type: none">- Mengetahui cara untuk memelihara benda yang ada di kelas- Mewarnai gambar benda yang ada di kelas- Menempel batang korek api	07.30 – 09.00 09.30 – 10.00
7.	Selasa, 5 September 2016	<ul style="list-style-type: none">- Mengetahui kegiatan bermain di sekolah- Menyobek kertas ogirami menjadi bagian-bagian kecil, setelah itu ditempelkan pada gambar buah durian yang sudah disediakan.- Mengetahui macam-macam permainan di sekolah	07.30 – 09.00 09.30 – 10.00

8.	Kamis, September	8	<ul style="list-style-type: none">- Menyebutkan kegiatan bermain yang ada di sekolah- Mewarnai gambar- Menempelkan batang korek api ada sebuah gambar	07.30 – 09.00 09.30 – 10.00
----	---------------------	---	---	--------------------------------

c. Pelaksanaan RPI

Kegiatan pelaksanaan mengajar dengan menggunakan RPI yang dilakukan pada siswa bernama Elis. Materi yang akan diajarkan yaitu Bina Diri Makan Menggunakan Tangan dengan Baik dan Benar. Kegiatan ini dilakukan pada jam istirahat sekolah. Rincian kegiatan mengajar dapat dilihat sebagai berikut:

No.	Hari/Tanggal	Kegiatan	Waktu
1.	Kamis, 18 Agustus 2016	<ul style="list-style-type: none">- Mencuci tangan dengan baik dan benar- Membimbing Elis untuk membiasakan diri berdoa sebelum makan- Membuka tempat makan- Memposisikan jari tangan agar dapat digunakan untuk mengambil nasi dan lauk dengan benar- Menyauapkannya pada mulut dengan benar- Makan agar tidak berantakan- Memutar botol air minum	09.00 – 09.15

No.	Hari/Tanggal	Kegiatan	Waktu
		<ul style="list-style-type: none"> - Mengucap alhamdulillah - Mencuci tangan 	
2.	Jumat, 19 Agustus 2016	<ul style="list-style-type: none"> - Elis sudah mampu untuk mencuci tangan dengan baik dan benar dengan sedikit bantuan perintah - Mengajak Elis untuk berdoa sebelum makan, namun ia hanya menirukan dengan ucapan yang kurang jelas. - Memberikan contoh pada Elis ketika membuka tempat makan, lalu Elis menirukannya - Mengarahkan pada Elis agar memposisikan jari-jari tangan dengan benar agar nasi dan lauk tidak jatuh berantakan. - Mengajarkan pada Elis untuk membuka botol air minum dengan cara mencontohkan, lalu Elis menirukannya dengan bantuan oral dan verbal. - Memberikan perintah agar makan tidak berantakan - Memberikan perintah pada Elis agar membersihkan nasi yang jatuh diatas meja, lalu Elis mengerjakannya - Mengucap alhamdulillah ketika selesai makan - Elis mencuci tangan scara mandiri setelah makan 	09.00 – 09.15
3.	Senin, 22 Agustus 2016	<ul style="list-style-type: none"> - Mengajarkan Elis membaca doa sebelum makan dengan memberikan contoh, lalu ia menirukannya dengan perlahan. - Memberikan perintah pada Elis untuk membuka tempat makan seperti yang sudah diajarkan pada pertemuan sebelumnya. - Mengarahkan agar jari-jari tangannya diposisikan dengan benar - Mengajarkan agar makan tidak berantakan. - Membersihkan nasi yang jatuh diatas meja. - Memberikan perintah agar Elis membuka tutup botol air minum seperti yang sudah diajarkan sebelumnya. - Mengucap alhamdulillah 	09.00 – 09.15
4.	Selasa, 23 Agustus 2016	<ul style="list-style-type: none"> - Mengajarkan berdoa sebelum makan - Memberikan motivasi agar Elis mampu membuka tempat makannya sendiri - Mengarahkan agar jari-jari tangannya diposisikan dengan benar ketika menahan lauk dan nasi - Membersihkan nasi yang jatuh diatas meja 	09.00 – 09.15

No.	Hari/Tanggal	Kegiatan	Waktu
		<ul style="list-style-type: none"> - Memutar botol air minum dengan sedikit bantuan - Mengucap alhamdulillah 	
5.	Kamis, 25 Agustus 2016	<ul style="list-style-type: none"> - Mengajarkan berdoa sebelum makan - Elis mencoba membuka tempat makannya sendiri - Mengarahkan agar menyuapkannya dengan benar agar tidak berantakan. - Membersihkan nasi yang jatuh diatas mejanya dengan mandiri - Memberikan kesempatan untuk memutar tutup botol air minumnya sendiri - Mengucap alhamdulillah 	09.00 – 09.15
6.	Jumat, 26 Agustus 2016	<ul style="list-style-type: none"> - Memandu Elis untuk membaca doa sebelum makan. - Elis mencoba membuka tempat makannya sendiri. - Mengarahkan agar menyuapkannya dengan benar dan tidak berantakan. - Membersihkan nasi yang jatuh diatas mejanya dengan mandiri - Memberikan kesempatan untuk memutar tutup botol air minumnya sendiri - Mengucap alhamdulillah 	09.00 – 09.15
7.	Senin, 5 September 2016	<ul style="list-style-type: none"> - Melatih Elis membaca doa dengan sedikit bantuan - Melatih Elis menyuapkan nasi dan lauk tidak berantakan - Melatih Elis memutar tutup botol air minumnya secara mandiri - Melatih Elis mengucap alhamdulillah secara mandiri 	09.00 – 09.15
8.	Selasa, 6 September 2016	<ul style="list-style-type: none"> - Melatih Elis membaca doa dengan sedikit bantuan - Melatih Elis menyuapkan nasi dan lauk tidak berantakan - Melatih Elis agar memutar tutup botol air minumnya secara mandiri. - Melatih Elis mengucap alhamdulillah secara mandiri 	09.00 – 09.15
9.	Kamis, 8 September 2016	<ul style="list-style-type: none"> - Melatih Elis membaca doa dengan sedikit bantuan - Melatih Elis menyuapkan nasi dan lauk tidak berantakan - Melatih Elis agar memutar tutup botol air minumnya secara mandiri. - Melatih Elis mengucap alhamdulillah secara mandiri. 	09.00 – 09.15

5. Evaluasi

Tahap evaluasi dilaksanakan untuk mengetahui peningkatan siswa dan pemahaman mahasiswa terhadap siswa yang diberikan pelatihan Bina Diri Makan Menggunakan Tangan dengan Baik dan Benar berdasarkan PPI dan RPI yang telah dibuat untuk Elis. Hasilnya adalah sebagai berikut:

Teknik Penilaian Bina Diri Makan

Nama anak : Elis

Kelas : 5 SDLB

Usia : 10 tahun

Pelaksanaan : 18 Agustus – 12 September 2016

No	Kegiatan	Penilaian			
		Skor 3 (B)	Skor 2 (BSB)	Skor 1 (BBB)	Skor 0 (TB)
1	Makan dengan rapih tidak berantakan		✓		
2	Berdoa sebelum makan			✓	
3	Menyiapkan perlengkapan makan	✓			
4	Kegiatan mencuci tangan	✓			
5	Makan menggunakan tangan dengan posisi jari-jari tangan yang benar		✓		
6	Memotong lauk dengan kelima ujung jari	✓			
7	Mengambil nasi dan lauk lalu menahannya diujung-ujung jari	✓			
8	Mengunyah dan menelan makanan dengan tidak bersuara (mengecap)	✓			
9	Menyuapkan nasi ke dalam mulut dengan tangan sedikit demi sedikit tanpa berantakan		✓		

	(belepotan)				
10	Mengelap mulut dengan menggunakan kain lap/tissue dengan bersih	✓			
11	Membereskan perlengkapan makan setelah makan		✓		
12	Mencuci tangan setelah Makan	✓			
13	Berdoa setelah makan dengan posisi badan tegak, tangan diatas meja dan sikap yang baik			✓	
JUMLAH		21	8	2	31







Rubrik Penilaian :

1. Skor 3 (Bisa): anak bisa melakukan kegiatan tersebut dengan baik dan benar secara mandiri
2. Skor 2 (Bisa dengan sedikit bantuan): anak bisa melakukan kegiatan tersebut dengan benar dengan sedikit bantuan guru
3. Skor 1 (Bisa dengan banyak bantuan): anak bisa melakukan kegiatan tersebut dengan benar dengan banyak bantuan guru
4. Skor 0 (Tidak bisa) : anak tidak bisa melakukan kegiatan tersebut

Skor Akhir: $21/39 \times 100 = 53,85\%$

Analisis Tugas Mencuci Tangan

Sub Task	Pengajaran/Latihan ke 1					
	M	Bantuan				BD
		BK	BV	BF	C	
1. Memutar kearan air	✓					
2. Basahi kedua telapak tangan setinggi Pertengahan	✓					
3. Ambil sabun cair dari tempatnya	✓					
4. Tuangkan sabun cair pada kedua telapak Tangan			✓			
5. Gosok kedua telapak tangan secara lembut	✓					

 <p>STEP 1 Rub palms together.</p>						
<p>6. Gosok kedua punggung tangan secara Bergantian</p>  <p>STEP 2 Rub the back of both hands.</p>	✓					
<p>7. Gosok sela-sela jari hingga bersih</p>  <p>STEP 3 Interlace fingers and rub hands together.</p>		✓				
<p>8. Bersihkan ujung jari secara bergantian dengan mengatupkan</p>  <p>STEP 4 Interlock fingers and rub the back of fingers of both hands.</p>		✓				
<p>9. Gosok kedua ibu jari secara bergantian</p>  <p>STEP 5 Rub thumb in a rotating manner followed by the area between index finger and thumb for both hands.</p>	✓					
<p>10. Letakkan ujung jari diatas telapak tangan</p>  <p>STEP 6 Rub fingertips on palm for both hands.</p>		✓				
<p>11. Gosok ujung jari diatas telapak tangan dengan perlahan</p>	✓					
<p>12. Bersihkan kedua pergelangan tangan secara bergantian dengan cara memutar</p>	✓					

						
13. Bilas seluruh bagian tangan dengan air Bersih	✓					
14. Keringkan kedua tangan dengan menggunakan handuk atau tissue	✓					

C. Analisis Hasil Pelaksanaan dan Refleksi

Berdasarkan pelaksanaan praktik mengajar yang dilakukan dari tanggal 10 Agustus – 12 September 2016 di SLB Negeri 1 Sleman berdampak positif terhadap perkembangan siswa di kelas dan pengalaman yang positif bagi mahasiswa PPL. Selama program kegiatan dilaksanakan dapat berjalan dengan lancar dan sesuai dengan harapan yang diinginkan, baik guru pembimbing maupun mahasiswa PPL. Kegiatan Praktek Pengalaman Lapangan ini juga dapat memberikan manfaat bagi mahasiswa sebagai praktikan tentang tugas dan tanggung jawab seorang guru. Hasil Praktek Pengalaman Lapangan akan dijelaskan sebagai berikut:

1. Analisis Hasil Praktik Mengajar

Berdasarkan kegiatan praktik mengajar terbimbing di kelas yang dilakukan selama satu bulan dapat berjalan dengan baik, walaupun pembelajaran di kelas kurang efektif karena dalam kelas tersebut terdapat empat siswa yang memiliki kondisi yang berbeda-beda sehingga mengalami kesulitan ketika mengajarnya. Namun, dapat diatasi dengan memberikannya pembelajaran yang bergiliran antara satu siswa dengan siswa yang lain. Dengan begitu, siswa dapat memahami materi yang diberikan pada saat pembelajaran dan mengetahui tingkat pemahaman pada setiap siswa. Sedangkan, untuk hasil kegiatan praktek mengajar, mahasiswa memperoleh pengalaman, pengetahuan, dan keterampilan-keterampilan dalam mengajar, seperti:

- a. Persiapan mengajar, baik dalam bentuk tertulis maupun tidak tertulis.
- b. Mendapatkan keterampilan dalam membuat Silabus dan RPP yang benar.
- c. Keterampilan dalam menghadapi siswa yang memiliki kondisi yang berbeda-beda.

- d. Keterampilan dalam membuka pelajaran, penyampaian materi, teknik motivasi siswa dan menutup pelajaran.
- e. Penguasaan materi, penguasaan kelas, sikap dan penampilan.

Adapun analisis hasil pelaksanaan mengajar terbimbing yang sudah dilaksanakan berdasarkan RPP dan RPI yang telah dibuat dan disetujui oleh guru pembimbing memperoleh hasil sebagai berikut:

1) Analisis Hasil RPP

Berdasarkan pelaksanaan empat buah RPP yang telah dibuat di kelas 5 SDLB SLB Negeri 1 Sleman terhadap empat siswa mengalami peningkatan pemahaman yang sesuai dengan materi yang diberikan, rinciannya adalah sebagai berikut:

Tema: Lingkungan Sekolahku

- a. Ifah, Elis dan Ega mampu dapat menyebutkan kegiatan yang ada di sekolah dan benda yang ada di sekolah Sedangkan Alya belum mampu menyebutkan, tetapi mampu memahaminya.
- b. Ega, Elis dan ifah dapat dapat secara konkrit mengenal mata uang dengan menggunakan uang asli
Sedangkan, Alya d hanya mampu memahaminya saja.
- c. Ega, Elis, Ifah, dan Alya mampu mewarnai dan menebalkan angka 1-5 tanpa diberikan bantuan.
- d. Semua siswa dapat mengikuti gerakan dan bernyanyi “Rajin Sekolah”

Sub tema: Hidup Bersih dan Sehat di Rumah

- a. Semua siswa dapat mengenal macam-macam kegiatan yang ada di rumah
- b. Elis dan Ifah mampu menyebutkan pengulangan kata.
Sedangkan, Alya dan Ifah hanya mampu memahaminya saja tanpa mampu menyebutkannya.
- c. Semua siswa dapat mengetahui cara memelihara panca indera.
- d. Elis, Ega, Ifah dapat menyebutkan angka 1-5 dengan diberikan bantuan. Sedangkan, Alya mampu memahami namun tidak mampu menyebutkan
- e. Alya dapat menempel potongan kertas pada gambar dengan baik.
Sedangkan, Ega, Elis dan Ifah mampu dengan diberikan bantuan.

Tema 2: Kebersihan Lingkungan

- a. Semua siswa mampu menyebutkan benda yang ada di dalam kelas
- b. Semua siswa mampu membedakan benda kotor dan bersih.
- c. Ega, Elis dan Ifah mampu menempelkan batang korek api dengan bantuan, sedangkan Alya sudah mampu menempel dengan mandiri.
- d. Semua siswa mampu menebalkan jarum jam dan mampu membedakan jarum panjang dan pendek

tema 3 : Hidup Bersih dan Sehat di Sekolah

- a. Semua siswa mampu menyebutkan macam-macam kegiatan bermain di sekolah.
- b. Semua siswa mampu menyebutkan jenis permainan yang ada di sekolah
- c. Ega, Elis dan Ifah mampu menempelkan batang korek api dengan bantuan, sedangkan Alya sudah mampu menempel dengan mandiri.

2) Analisis Hasil RPI

Berdasarkan hasil pelaksanaan RPI Bina Diri Makan menggunakan Tangan yang telah dilakukan pada siswa bernama Elis terdapat 7 langkah yang dapat dilakukan anak secara mandiri dari 13 langkah yang sudah dibuat dalam analisis tugas. Berikut adalah hasil pelaksanaan makan menggunakan tangan yang sudah dilakukan, yaitu:

Kegiatan yang dilakukan secara mandiri:

- a. Menyiapkan perlengkapan makan
- b. Kegiatan mencuci tangan
- c. Memotong lauk dengan kelima ujung jari
- d. Mengambil nasi dan lauk lalu menahannya diujung-ujung jari
- e. Mengunyah dan menelan makanan dengan tidak bersuara (mengecap)
- f. Mengelap mulut dengan menggunakan kain lap/tissue dengan bersih
- g. Mencuci tangan setelah makan

Kegiatan yang masih diberikan bantuan:

- a. Makan tidak berantakan
- b. Makan menggunakan tangan dengan posisi jari-jari tangan yang benar
- c. Menyuaipkan nasi ke dalam mulut dengan tangan sedikit demi sedikit tanpa berantakan (belepotan)
- d. Membereskan perlengkapan makan setelah makan
- e. Berdoa setelah makan dengan posisi badan tegak, tangan diatas meja dan sikap yang baik
- f. Berdoa sebelum dan sesudah makan

Berdasarkan hasil pelaksanaan tersebut, maka dapat disimpulkan bahwa anak mengalami peningkatan kemampuan makan menggunakan tangan secara mandiri sesuai dengan langkah-langkah yang sudah diuraikan dengan analisis tugas diatas. Kemampuan anak dalam kegiatan makan menggunakan tangan diperoleh hasil sebanyak 53,85 %. Hasil tersebut menunjukkan bahwa item yang sudah mampu dikuasai anak secara mandiri sebanyak 53,85 % dari 13 item analisis tugas kegiatan makan menggunakan tangan yang sudah dilakukan secara mandiri. Dalam hal ini, anak mampu melakukan kegiatan makan menggunakan tangan dengan baik dan benar tanpa harus diberikan bantuan.

2. Refleksi

Berdasarkan hasil analisis diatas dapat diketahui hambatan yang di peroleh ketika melakukan praktek pengalaman lapangan, hambatan yang diperoleh diantaranya sebagai berikut:

- a. Masih mengalami kesulitan penguasaan kelas apabila ke-empat siswa sedang mengalami bosan dalam belajar di kelas dan tidak memperhatikan pembelajaran yang sedang diberikan, karena empat siswa ini sangat memerlukan perhatian secara individual. Sehingga apabila menangani empat siswa dengan waktu yang bersamaan pembelajaran yang dilakukan kurang maksimal.
- b. Pelaksanaan pembelajaran kurang sesuai dengan rencana yang dikehendaki karena materi belum bisa dikuasai sepenuhnya dan kondisi anak yang sulit untuk dikendalikan.

Dalam proses mengajar kendala-kendala yang dihadapi tersebut dapat tertangani dengan bantuan guru kelas. Sehingga mahasiswa harus terus berfikir kritis serta belajar memahami keadaan dan menemukan solusi apabila menemukan ketidaksesuaian.

BAB III

PENUTUP

A. Kesimpulan

Kegiatan Praktek Pengalaman Lapangan (PPL) merupakan salah satu upaya yang dilakukan di Universitas Negeri Yogyakarta untuk mengembangkan potensi mengajar mahasiswa sebagai calon pendidik atau sebagai calon tenaga kependidikan yang professional serta siap untuk memasuki dunia kependidikan. Kegiatan Praktek Pengalaman Lapangan ini dilakukan di SLB Negeri 1 Sleman kelas 5 SDLB C1. Kegiatan mengajar terbimbing dilakukan sebanyak 8 kali pertemuan, selebihnya mendampingi guru kelas mengajar sesuai jadwal belajar siswa di kelas maupun diluar kelas.

Kegiatan Praktek Pengalaman Lapangan sangat bermanfaat bagi mahasiswa PPL UNY 2016, maupun sekolah tempat pelaksanaan PPL. Berdasarkan kegiatan PPL yang sudah dilakukan maka dapat disimpulkan beberapa hal sebagai berikut:

1. Dengan mengikuti kegiatan Praktek Pengalaman Lapangan (PPL) mahasiswa dapat mempunyai pengalaman dalam mengajar secara langsung dengan menerapkan teori-teori yang didapatkan di bangku perkuliahan.
2. Dengan diadakannya Praktek Pengalaman Lapangan (PPL) ini, dapat memperluas wawasan mahasiswa tentang tugas pendidik, kegiatan persekolahan, dan kegiatan lain yang menunjang kelancaran proses belajar mengajar di sekolah.
3. Dengan mengikuti kegiatan Praktek Pengalaman Lapangan (PPL) mahasiswa mendapat pengalaman baru selain pengalaman kuliah di kampus, mahasiswa juga mempunyai pengalaman persiapan menyiapkan materi pelajaran atau media yang diperlukan untuk proses belajar.

B. Saran

1. Bagi Sekolah
 - a. Mempertahankan komunikasi yang intensif antara seluruh warga sekolah.

- b. Mempertahankan hubungan yang baik dengan mahasiswa PPL, untuk menyambung tali silaturahmi yang baik antar sekolah dengan mahasiswa. Sehingga nantinya dapat saling bertukar informasi terkait info terkini seputar pendidikan baik yang diperoleh mahasiswa maupun sekolah.
- c. Dapat memanfaatkan media yang sudah ada maupun yang berusaha diadakan untuk keoptimalan pembelajaran.

2. Bagi Universitas Negeri Yogyakarta

- a. Menjalin koordinasi yang intensif antara pihak universitas, dosen pembimbing, sekolah dan mahasiswa.
- b. Mengadakan pengawasan kegiatan PPL baik secara langsung maupun tidak langsung.
- c. Pembekalan dilakukan secara terperinci sebelum kegiatan PPL berlangsung, supaya mahasiswa bisa menyiapkan keperluan praktik dengan baik dan benar sesuai dengan prosedur yang sudah ada.

3. Bagi Mahasiswa

- a. Meningkatkan kerjasama dan komunikasi yang intensif antar mahasiswa.
- b. Meningkatkan rasa tanggung jawab dan kebersamaan antar mahasiswa.
- c. Meningkatkan hubungan dan komunikasi yang baik dengan seluruh warga sekolah.
- d. Pembuatan perangkat pembelajaran harus dipersiapkan dengan baik.
- e. Perencanaan mengajar yang dibuat harus lebih sistematis.

DAFTAR PUSTAKA

TIM. 2014. *Panduan KKN-PPL 2016*. Yogyakarta: Unit Program Pengalaman Lapangan Universitas Negeri Yogyakarta.

LAMPIRAN

JADWAL BELAJAR SISWA
SLB NEGERI 1 SLEMAN
Tahun Ajaran 2016/2016

Kelas 5 SDLB (Sri rejeki P, S.Pd)

NO.	WAKTU	SENIN	SELASA	RABU	KAMIS	JUM'AT	SABTU
	07.00-07.30	UPACARA					
I	07.30-08.00	Pendidikan Agama dan Budi Pekerti	Tematik	Olahraga	Tematik	Olahraga Bersama	Program Khusus
II	08.00-08.30						
III	08.30-09.00						
	09.00-09.30	ISTIRAHAT					
IV	09.30-10.00	Tematik	Tematik	Tematik	Tematik	Tematik	Program Khusus



Universitas Negeri
Yogyakarta

LAPORAN MINGGUAN PELAKSANAAN PPL
UNIVERSITAS NEGERI YOGYAKARTA

F02

Untuk Mahasiswa

NAMA SEKOLAH : SLB NEGERI 1 SLEMAN
ALAMAT SEKOLAH : JL. KALIURANG KM. 17,5 SLEMAN, YOGYAKARTA
GURU PEMBIMBING : SUPRIYATI, M.Pd
WAKTU PELAKSANAAN PPL : AGUSTUS – 12 SEPTEMBER 2016

NAMA MAHASISWA : ANNISA YOVITASARI
NIM : 13103241006
FAK/ PRODI : FIP/PENDIDIKAN LUAR BIASA
DOSEN PEMBIMBING : Dr. Sari Rudiwati, M.Pd

NO.	Hari/Tanggal	Materi Kegiatan	Hasil	Hambatan	Solusi
1.	Senin, 18 Juli 2016	1. Upacara bendera sekaligus syawalan 2. Berdiskusi dengan bagian kurikulum 3. Berdiskusi dengan guru kelas mengenai jadwal mengajar di kelas dan materi yang akan diajarkan	1. Memperkenalkan diri kepada para siswa, guru dan karyawan ketika upacara selesai 2. Bu Nurul menjelaskan bahwa kurikulum yang digunakan di SLB Negeri 1 Sleman adalah Kurikulum 2013		

NO.	Hari/Tanggal	Materi Kegiatan	Hasil	Hambatan	Solusi
			<p>3. Jadwal mengajar terbimbing pada hari Senin, Selasa dan Kamis. Selain hari itu, mendampingi guru kelas mengajar.</p> <p>4. Guru kelas memberikan soft file KI & KD Kurikulum 2013</p>		

NO.	Hari/Tanggal	Materi Kegiatan	Hasil	Hambatan	Solusi
2.	Selasa, 19 <u>Juli</u> 2016	<ol style="list-style-type: none"> 1. Mendampingi guru kelas mengajar 2. Mendampingi siswa makan 3. Penyerahan mahasiswa PPL 4. Mendampingi kegiatan menari 5. Mendampingi kegiatan perbengkelan 6. Mendampingi kegiatan memasak 	<ol style="list-style-type: none"> 1. Guru kelas mengajar , lalu saya membantu guru mengajar. Setelah itu, melatih motorik halus siswa dengan menyusun puzzle dan meronce 2. Mendampingi Elis, Ifah, Ega dan Alya makan pada saat istirahat, sembari mengajarkan Elis makan dengan benar 3. DPL menyerahkan mahasiswa PPL untuk melaksanakan PPL di SLB Negeri 1 Sleman selama 2bulan. 	<ol style="list-style-type: none"> 1. Ketika belajar, Elis tidak bisa duduk di kursinya terlalu lama 2. Elis mengalami kesulitan dalam membuka tempat makan dan memutar botol air minum 	<ol style="list-style-type: none"> 1. Menyuruh Elis untuk duduk di kursi, jika ia berdiri lagi, perintah Elis untuk dilarang duduk dan hanya berdiri selama beberapa menit 2. Memberikan contoh untuk membuka tempat makan dan memutar botol air minum lalu Elis menirukan, jika belum bisa, diberikan bantuan

NO.	Hari/Tanggal	Materi Kegiatan	Hasil	Hambatan	Solusi
			<ol style="list-style-type: none"> 4. Mendampingi latihan menari "Aku Bisa" yang diikuti oleh anak-anak tunarungu dan tunagrahita 5. Siswa berlatih memompa ban dan mencuci motor 6. Kegiatan memasak hari ini yaitu Kelas dasar melipat tisu dan kelas lanjutan memasak sayur 		
3.	Rabu, 20 Juli 2016	<ol style="list-style-type: none"> 1. Mendampingi olahraga 2. Melatih motorik halus 3. Mendampingi siswa makan 	<ol style="list-style-type: none"> 1. Kegiatan olahraga digabung dengan beberapa kelas, yaitu kelas TK, SD dan SMP. Olahraga dilakukan di lapangan dekat sekolah. Kelas TK dan SD bermain 	<ol style="list-style-type: none"> 1. Anak-anak kelas TK dan SD banyak yang berlarian dan susah diatur ketika sedang berolahraga, sehingga guru dan mahasiswa PPL 	<ol style="list-style-type: none"> 1. Memberikan pengertian pada siswa agar tidak bermain dan berlari jauh jauh, lalu mengarahkan siswa untuk bermain bola

NO.	Hari/Tanggal	Materi Kegiatan	Hasil	Hambatan	Solusi
			<p>kucing & tikus.</p> <p>2. Siswa menyusun puzzle, bermain tebak kartu bergambar, dan menyatukan kepingan puzzle</p> <p>3. Elis masih diberikan bantuan ketika membuka tempat makan dan memutar botol air minum</p> <p>4. Membagi PJ setiap lomba. PJ lomba digabungkan guru dan mahasiswa PPL.</p>	kesusahan dalam menjaganya	saja
4.	Kamis, 28 Juli 2016	1. Syawalan SLB se kabupaten Sleman	<p>Pada hari kamis SLB N 1 Sleman menjadi tuan rumah untuk acara syawalan. Mahasiswa PPL membantu acara syawalan dengan berbagi tugas antara lain 1 dokumentasi, 2 penjaga piala, 3 menjadi penjaga buku tamu dan 2 menjadi pengantar</p>		

NO.	Hari/Tanggal	Materi Kegiatan	Hasil	Hambatan	Solusi
5.	Jumat, 14 Agustus 2016	<ol style="list-style-type: none"> 1. Persiapan lomba memasak 2. Lomba memasak 3. Membantu merapihkan peralatan masak 4. Membantu persiapan lomba voli geber pada hari Sabtu 	<ol style="list-style-type: none"> 1. Menata peralatan dan perlengkapan untuk lomba memasak 2. Lomba memasak dibagi menjadi empat kelompok yang terdiri dari siswa tunarungu dan tunagrahita. Lomba memasak yang ditentukan adalah memasak nasi goreng 	<ol style="list-style-type: none"> 1. Ketika lomba memasak, siswa mengalami kebingungan dalam tahapan memasak nasi goreng. 	<ol style="list-style-type: none"> 1. Diberikan bantuan dalam tahapan memasak nasi goreng

NO.	Hari/Tanggal	Materi Kegiatan	Hasil	Hambatan	Solusi
			dan pelengkap nya 3. Merapihkan peralatan masak dan membersihkan tempat yang digunakan ketika lomba memasak 4. Membuat lapangan voli geber dengan menaburkan kapur yang dibentuk menjadi lapangan voli		
6.	Sabtu, 15 Agustus 2016	1. Lomba voli geber antara guru, karyawan dan mahasiswa PPL	1. Peserta lomba voli geber adalah gabungan dari guru, karyawan, dan mahasiswa PPL yang sudah dibentuk dalam beberapa kelompok dan bertanding untuk memperebutkan juara.	1. Mahasiswa PPL mengalami kesulitan dalam bekerjasama dengan guru dan karyawan karena mahasiswa PPL kebanyakan tidak bisa bermain voli	1. Mahasiswa mengikuti permainan bola voli sebisanya
7.	Selasa, 18 Agustus 2016	1. Mengajar Tema Aku dan Sekolahku 2. Rapat anggota mengenai hadiah lomba	1. Mengajar terbimbing tentang mengenal	1. Elis dan Ega sulit untuk	1. Memperingatkan siswa agar

NO.	Hari/Tanggal	Materi Kegiatan	Hasil	Hambatan	Solusi
		<p>HUT RI</p> <ol style="list-style-type: none"> 3. Mendampingi kegiatan menari 4. Mendampingi kegiatan perbengkelan 5. Mendampingi kegiatan memasak 	<ol style="list-style-type: none"> 1. anggota tubuh. Siswa menyebutkan anggota tubuhnya dengan menunjuk anggota tubuh. Menyanyikan lagu anggota tubuhku. Menghitung anggota tubuh. Lalu, guru meminta siswa untuk menjiplak dan mewarnai telapak tangan 2. Membahas sumbangan hadiah untuk anak-anak yang mengikuti lomba HUT RI 3. Berlatih kegiatan menari "Aku Bisa" yang dihadiri oleh 6 siswa tunarungu 4. Berlatih memompa dan menambal ban serta mencuci motor 	<p>memperhatikan ketika sedang belajar, mereka lebih senang jika bermain sendiri. Alya sulit dalam mengucapkan kata-kata.</p>	<p>memperhatikan ketika belajar</p>

NO.	Hari/Tanggal	Materi Kegiatan	Hasil	Hambatan	Solusi
8.	Rabu, 19 Agustus 2016	<ol style="list-style-type: none"> 1. Mendampingi olahraga 2. Melatih motorik halus siswa 	<ol style="list-style-type: none"> 1. Olahraga dilakukan di lapangan dekat sekolah. Bermain bola dan berlari. 2. Mendampingi siswa bermain tebak gambar dan menyusun puzzle 	<ol style="list-style-type: none"> 1. Banyak siswa yang tidak memahami bentuk berbaris yang disampaikan Bu Sri. 	<ol style="list-style-type: none"> 1. Membantu siswa berbaris sesuai dengan materi yang disampaikan bu Sri
9.	Kamis, 20 Agustus 2016	<ol style="list-style-type: none"> 1. Mengajar 2. Mendampingi siswa makan 3. Melatih motorik halus anak 4. Konsultasi dengan guru kelas mengenai RPP yang telah dibuat 	<ol style="list-style-type: none"> 1. Siswa mengenal macammacam kegiatan yang ada dirumah . Lalu siswa menebalkan angka jarum jam , dan 	<ol style="list-style-type: none"> 1. Tidak semua siswa melakukan tugasnya dalam pembuatan batako. Ada siswa yang bermain-main 	<ol style="list-style-type: none"> 1. Menegur siswa untuk membantu membuat batako

NO.	Hari/Tanggal	Materi Kegiatan	Hasil	Hambatan	Solusi
		5. Mendampingi kegiatan membuat batako	<p>2. Elis mencoba membuka tempat makannya sendiri dan membuka tutup botol air minumnya.</p> <p>3. Bermain menyusun puzzle dan bernyanyi</p> <p>4. Konsultasi dengan Bu yati mengenai RPP Tubuhku yang telah dibuat.</p> <p>5. Kegiatan membuat batako dilakukan di halaman belakang sekolah. Siswa membuat batako dengan menggunakan mesin. Pekerjaan dibagi menjadi beberapa tahapan, yaitu mengaduk bahan material untuk batako,</p>	saja, dan hanya melihat.	

NO.	Hari/Tanggal	Materi Kegiatan	Hasil	Hambatan	Solusi
			menyetak bahan-bahan pada mesin, lalu mengoperasikan mesin pencetak batako, dan menaruhnya diatas bambu untuk dikeringkan.		
10.	Jumat, 21 Agustus 2016	<ol style="list-style-type: none"> 1. Mendampingi siswa senam gerak dan irama 2. Mendampingi kegiatan jalan bersama 3. Melatih motorik halus siswa 	<ol style="list-style-type: none"> 1. Siswa beserta guru dan karyawan melakukan senam gerak dan irama bersama di halaman tengah sekolah. 2. Mendampingi kegiatan jalan bersama mengelilingi lingkungan deda di luar sekolah, agar siswa mengenal lingkungan sekitar dan berjalan-jalan santai. 	<ol style="list-style-type: none"> 1. Banyak siswa yang di kelas TK, dan SD yang tidak mengikuti gerakan senam karena malas bergerak 2. Pada saat berjalan-jalan, siswa yang khususnya kelas TK dan SD yang sulit diatur 	<ol style="list-style-type: none"> 1. Menyemangati dan membantu siswa untuk mengikuti gerakan senam 2. Menjaga siswa dengan menggandeng tangannya agar tidak sulit diatur

NO.	Hari/Tanggal	Materi Kegiatan	Hasil	Hambatan	Solusi
			3. Bermain puzzle dan bermain sambil bernyanyi “Naik Kereta Api”		
11.	Sabtu, 22 Agustus 2016	<ol style="list-style-type: none"> 1. Mendampingi guru mengajar program khusus memakai baju tidak berkancing 2. Mendampingi siswa makan 3. Melatih motorik halus siswa 4. Mendampingi ekstrakurikuler membatik 	<ol style="list-style-type: none"> 1. Membantu Bu Yati mengajar para siswa cara memakai baju yang tidak berkancing dengan benar dengan cara praktik langsung oleh para siswa secara satu persatu. 2. Elis mampu membuka tempat makan sendiri, dan makan dengan menggunakan tangan walaupun masih berantakan 		

NO.	Hari/Tanggal	Materi Kegiatan	Hasil	Hambatan	Solusi
			3. Bermain lempar bola dan memasukan bola		
12.	Senin, 24 Agustus 2016	1. Upacara bendera 2. Membantu mengajar Agama dan Budi Pekerti tentang mengucapkan dan menjawab salam 3. Mengajar tematik	1. Mendampingi siswa kelas kecil upacara agar tidak berisik dan banyak bergerak 2. Membantu Bu Sri mengajar cara mengucapkan dan menjawab salam pada satu persatu siswa di kelas		

NO.	Hari/Tanggal	Materi Kegiatan	Hasil	Hambatan	Solusi
13.	Selasa, 25 Agustus 2016	<ol style="list-style-type: none"> 1. Mengajar tentang macam-macam kegiatan yang ada di rumah 2. Mendampingi siswa makan 3. Melatih motorik halus siswa 5. Mendampingi kegiatan menari "Aku Bisa" 6. Mendampingi kegiatan perbengkelan 7. Mendampingi kegiatan memasak 	<ol style="list-style-type: none"> 1. Mengajarkan siswa Mengenal macam macam kegiatan yang ada di sekolah 		

NO.	Hari/Tanggal	Materi Kegiatan	Hasil	Hambatan	Solusi
			<p>menebalkan angka jam gambar yang diberikan.</p> <p>2. Mengarahkan Elis makan agar tidak berantakan, dan membiasakan diri untuk merapihkan makanannya sendiri.</p> <p>3. Siswa menyusun puzzle dan meronce</p> <p>4. Sebanyak 4 siswa tunarungu berlatih menari untuk persiapan</p>		

NO.	Hari/Tanggal	Materi Kegiatan	Hasil	Hambatan	Solusi
			<p>tampil di Festival Kebudayaan Yogyakarta ke 28 di Taman Kuliner Condong Catur</p> <p>6. Siswa belajar memompa dan menambal ban</p>		
14.	Rabu, 26 Agustus 2016	<ol style="list-style-type: none"> 1. Mendampingi olahraga 2. Melatih motorik halus siswa 	<ol style="list-style-type: none"> 1. Olahraga dilakukan di lapangan bola dekaat sekolah. Bermain bola dan berlari. 2. Bemain "Naik Kereta Api" di kelas dan menyusun puzzle 	1. Sulit memberikan pemahaman ketika latihan upacara.	1. Mendampingi dan membantu siswa ketika latihan upacara

NO.	Hari/Tanggal	Materi Kegiatan	Hasil	Hambatan	Solusi
15.	Kamis, 27 Agustus 2016	<ol style="list-style-type: none"> 1. Mengajar 2. Bermain kartu huruf 3. Mendampingi kegiatan membuat batako 	<ol style="list-style-type: none"> 1. Mengajak siswa untuk menyebutkan macam-macam panca indera, lalu bertanya jawab tentang manfaat panca indera, dilanjutkan dengan melipat kertas origami membentuk pesawat, setelah itu bermain menerbangkan pesawat. 2. Siswa diminta untuk menyebutkan nama pada gambar yang ditunjukkan 3. Mendampingi para siswa laki-laki untuk membuat batako 4. Menjahit untuk kelas lanjut, dan menyulam untuk dasar 	<ol style="list-style-type: none"> 1. Sulit untuk mengajak siswa untuk melipat origami, karena motorik halus nya masih kurang dilatih. 	<ol style="list-style-type: none"> 1. Membantu setiap siswa siswa untuk melipat kertas origami

NO.	Hari/Tanggal	Materi Kegiatan	Hasil	Hambatan	Solusi
16.	Jumat, 28 Agustus 2016	<ol style="list-style-type: none"> 1. Mendampingi siswa senam bersama 2. Mendampingi kegiatan jalan bersama 3. Bernyanyi bersama dan bermain puzzle 	<ol style="list-style-type: none"> 1. Senam gerak dan irama bersama guru dan karyawan di halaman tengah sekolah 2. Jalan menuju ke lapangan dekat sekolah dan berolahraga bersama 3. Bernyanyi dan bermain puzzle 4. Mahasiswa diminta oleh pihak sekolah untuk menjadi petugas upacara bendera pada hari senin sekaligus memperingati Hari Jadi Keistimewaan Yogyakarta dan menggunakan pakaian adat Yogyakarta. 5. Para siswa yang mengikuti program atlet 		

NO.	Hari/Tanggal	Materi Kegiatan	Hasil	Hambatan	Solusi
			berlatih bola voli di lapangan		
17.	Sabtu, 29 Agustus 2016	<ol style="list-style-type: none"> 1. Mengajar program khusus makan 2. Bermain lempar bola 	<ol style="list-style-type: none"> 1. Siswa terlebih dahulu mengenal alat untuk makan seperti sendok, garpu, piring, mangkuk dan gelas melalui gambar, setelah itu praktek cara memegang sendok satu persatu. 2. Bermain lempar bola di kelas setelah istirahat 	<ol style="list-style-type: none"> 1. Alya mengalami kesulitan ketika memegang sendok menggunakan tangan kanan, karena tangan kanannya mengalami kekakuan. 	<ol style="list-style-type: none"> 1. Memberikan bantuan pada Alya ketika belajar memegang sendok, dan membiasakan Alya untuk menggunakan tangan kanannya.
18.	Senin, 31 Agustus	<ol style="list-style-type: none"> 1. Menjadi petugas upacara bendera Hari Jadi Keistimewaan Yogyakarta 	<ol style="list-style-type: none"> 1. Upacara bendera berjalan dengan lancar. 	<ol style="list-style-type: none"> 1. Ada beberapa peserta lomba 	<ol style="list-style-type: none"> 1. Guru kelas memberikan

NO.	Hari/Tanggal	Materi Kegiatan	Hasil	Hambatan	Solusi
19.	Selasa, 1 September 2016	1. Mengajar mengenal macam-macam Kegiatan di rumah	1. Siswa diajarkan untuk mengetahui macam-macam kegiatan di rumah	1. Ketika siswa menempel kertas	1. Siswa didampingi oleh guru kelas dan

NO.	Hari/Tanggal	Materi Kegiatan	Hasil	Hambatan	Solusi
		<ul style="list-style-type: none"> 2. Mendampingi siswa makan 3. Melatih motorik halus siswa 4. Mendampingi latihan menari untuk pentas di FKY 5. Mendampingi kegiatan perbengkelan 6. Mendampingi kegiatan memasak 	<p>macam pembauan dengan cara menyebutkan gambar-gambar mengenai kondisi lingkungan yang penuh sampah, bau bunga mawar, bau wangi ketika habis mandi, bau makanan, bau ikan, dll. Lalu, siswa diminta untuk menyobek kertas ogirami menjadi bagian-bagian kecil, setelah itu ditempelkan pada gambar buah durian yang sudah disediakan.</p> <p>2. Elis sudah mampu menyiapkan makanan sendiri, mencoba membuka tempat makan sendiri, makan dengan</p>	<p>pada gambar, para siswa menggunakan lem nya terlalu berlebihan sehingga mengotori meja dan hasilnya menjadi berantakan.</p>	<p>mahasiswa PPL ketika menempel kertas pada gambar.</p>

NO.	Hari/Tanggal	Materi Kegiatan	Hasil	Hambatan	Solusi
			<p>menggunakan tangan, membersihkan makannya sendiri.</p> <p>3. Siswa menyusun bilah-bilah puzzle</p> <p>4. Mendampingi 4 siswa tunarungu yang sedang latihan menari untuk pentas di FKY yang dilatih oleh Bu Nurul.</p> <p>5. Siswa melanjutkan belajar menambal ban dan memompa ban</p> <p>6. Siswa kelas dasar membuat pop corn dan kelasa lanjutan membuat klepon</p>		
20.	Rabu, 2 September 2016	<p>1. Mendampingi olahraga</p> <p>2. Bermain di kelas</p> <p>3. Mendampingi pramuka</p>	<p>1. Olahraga dilakukan di lapangan dekat sekolah yaitu bermain bola dan berlari-lari</p>		

NO.	Hari/Tanggal	Materi Kegiatan	Hasil	Hambatan	Solusi
			<ul style="list-style-type: none"> 2. Bermain melempar dan memasukan bola ke dalam keranjang dilanjutkan dengan merapihkan permainan. 3. Kegiatan pramuka yaitu latihan upacara pramuka dan bermain hoola hop yang dipimpin oleh Bu Sri dan Bu Dewi 		
21.	Kamis, 3 September 2016	<ul style="list-style-type: none"> 1. Mengajar mengenal benda bersih dan kotor 2. Melatih motorik halus 3. Mendampingi kegiatan membuat batako 	<ul style="list-style-type: none"> 1. Siswa diajarkan untuk mengenal benda bersih dan kotor Lalu, siswa diajarkan untuk merawat benda yang ada di kelas 		

NO.	Hari/Tanggal	Materi Kegiatan	Hasil	Hambatan	Solusi
			<p>sembarangan, dan diajak untuk mengungkapkan macam-macam bau makanan yang ada di gambar. Dilanjutkan dengan mewarnai gambar bunga mawar dan menebalkan hurufnya.</p> <p>2. Siswa meronce, menyusun puzzle, bermain kartu kata bergambar.</p> <p>3. Mendampingi para siswa laki-laki membuat batako</p> <p>4. Siswa melanjutkan menjahit untuk kelas lanjut, dan menyulam untuk dasar.</p>		

NO.	Hari/Tanggal	Materi Kegiatan	Hasil	Hambatan	Solusi
22.	Jumat, 4 September 2016	<ol style="list-style-type: none"> 1. Mendampingi siswa senam bersama 2. Mendampingi kegiatan jalan bersama 3. Mengulang pelajaran macam-macam pembauan 4. Mendampingi latihan olahraga bagi atlet 	<ol style="list-style-type: none"> 1. Mendampingi para siswa senam bersama guru dan karyawan di halaman tengah sekolah 2. Jalan bersama menuju lapangan dekat sekolah dan berolahraga bersama 3. Siswa diajak untuk mengulang belajar macam-macam pembauan, menunjukkan gambar lalu siswa menyebutkannya, dilanjutkan dengan mewarnai gambar. 4. Siswa yang mengikuti program atlet mempelajari bermain lempar lembing. 		

NO.	Hari/Tanggal	Materi Kegiatan	Hasil	Hambatan	Solusi
23.	Sabtu, 5 September 2016	<ol style="list-style-type: none"> 1. Melatih siswa makan menggunakan sendok 2. Mewarnai gambar piring 3. Mendampingi ekstrakurikuler membuat 	<ol style="list-style-type: none"> 1. Melatih siswa makan menggunakan sendok dengan posisi yang baik dan benar pada saat memegangnya. 2. Mewarnai gambar piring yang sudah diberikan. 3. Siswa memberikan water glass pada kain yang sudah dipola dan diwarnai kain batik. 		
24.	Senin, 7 September 2016	<ol style="list-style-type: none"> 1. Upacara bendera 2. Mengajar Agama dan Budi Pekerti yaitu mengucapkan bismillah 3. Mengajarkan mengenal macam-macam perabaan halus dan kasar 4. Mendampingi ekstrakurikuler musik 	<ol style="list-style-type: none"> 1. Mengajarkan pada siswa untuk mengucapkan bismillah ketika melakukan sesuatu. 2. Mengajak siswa untuk bernyanyi "Anggota Tubuhku". Siswa mengenal perabaan halus dan kasar menggunakan media 	<ol style="list-style-type: none"> 1. Alya dan Ega mengalami kesulitan dalam mengucapkan bismillah karena ia belum bisa bicara dengan lancar. 2. Siswa memainkan kapas yang digunakan untuk media pembelajaran 	<ol style="list-style-type: none"> 1. Alya dan Ega diajarkan untuk mengucapkan bismillah dengan pelan-pelan walaupun hanya dengan bubbling. 2. Memberikan peringatan pada siswa agar tidak

NO.	Hari/Tanggal	Materi Kegiatan	Hasil	Hambatan	Solusi
			<p>mapelas kasar dan kapas. Mengajak siswa untuk meraba baju yang ia kenakan dan meja untuk merasakan perabaan. Dilanjutkan dengan meremas kertas bekas dibentuk menjadi bola-bola kecil lalu melempar kertas tersebut pada keranjang.</p> <p>3. Mendampingi band siswa berlatih musik menyanyikan lagu The Virgin dan lagu barat.</p>		memainkan kapas
25.	Selasa, 8 September 2016	<ol style="list-style-type: none"> 1. Mengajar macam-macam perabaan tajam 2. Melatih motorik halus siswa 3. Mendampingi menari untuk pentas di FKY 4. Mendampingi kegiatan perbengkelan 5. Mendampingi kegiatan memasak 	<ol style="list-style-type: none"> 1. Mengajak siswa mengingat perabaan halus dan kasar. Lalu mengajak siswa untuk mengenal perabaan tajam dengan 	<ol style="list-style-type: none"> 1. Ketika menggunting, Elis dan Alya tidak bisa menggunting sendiri. Sedangkan Ifah dan Ega mampu 	<ol style="list-style-type: none"> 1. Mendampingi siswa pada kegiatan menggunting dan melakukannya satu persatu, agar siswa dapat diawasi.

NO.	Hari/Tanggal	Materi Kegiatan	Hasil	Hambatan	Solusi
			<p>memegang gunting yang tajam, lalu siswa diajak untuk menggunting sedotan dan meroncenyanya, kemudian dijadikan gelang sederhana.</p> <p>2. Bermain lempar bola ke dalam keranjang di kelas</p> <p>3. Mendampingi 4 siswa tunarungu berlatih menari untuk pentas di FKY</p> <p>4. Mendampingi siswa yang sedang belajar menambal ban dan mencuci motor</p> <p>5. Kegiatan memasak untuk kelas dasar membuat mie instan dan kelas lanjutan membuat</p>	<p>melakukannya sendiri. Lalu, ketika meronce para siswa tidak ingin melakukannya karena merasa bosan.</p>	<p>Mengajak siswa untuk bernyanyi lalu memotivasi untuk meronce kembali.</p>

NO.	Hari/Tanggal	Materi Kegiatan	Hasil	Hambatan	Solusi
			klepon.		
26.	Rabu, 9 September 2016	<ol style="list-style-type: none"> 1. Mendampingi olahraga 2. Mengajarkan macam-macam perabaan panas dan dingin 3. Mendampingi pramuka 	<ol style="list-style-type: none"> 1. Olahraga di lapangan dekoat sekolah yaitu bermain bola dan berlari-lari. 2. Siswa diajak untuk mengingat perabaan tajam. Siswa mengenal perabaan panas dan dingin dengan menggunakan media botol yang berisi air panas dan air dingin. Dilanjutkan dengan membuat bentuk dengan Clay. 3. Kegiatan pramuka yang dilakukan oleh mahasiswa sebagai pengisi materi yaitu mengajarkan sandi 		

NO.	Hari/Tanggal	Materi Kegiatan	Hasil	Hambatan	Solusi
			<p>morse. Kegiatan ini dibagi beberapa kelompok, lalu dilanjutkan dengan berjabat tangan perpisahan mahasiswa PPL.</p>		
27.	Kamis, 10 September 2016	<ol style="list-style-type: none"> 1. Mengulangi belajar macam-macam perabaan 2. Mendampingi siswa makan 3. Bermain di kelas 4. Mendampingi kegiatan membuat batako 5. Mendampingi kegiatan tata busana 	<ol style="list-style-type: none"> 1. Siswa diminta untuk mengingat macam-macam perabaan halus, kasar, tajam, panas dan dingin, lalu bertanya jawab, lalu bermain tiup lilin warna-warni. 2. Elis mampu melakukan makan sendiri, namun harus ditemani ketika makan. Dan masih berantakan. 3. Bermain dan bernyanyi "Naik Kereta Api" 	<ol style="list-style-type: none"> 1. Pada saat kegiatan bermain tiup lilin warna-warni, siswa tidak sabar untuk meniupnya sehingga mengganggu temannya yang lain. 	<ol style="list-style-type: none"> 1. Mengawasi siswa pada saat kegiatan meniup lilin dengan cara mendampingi siswa satu persatu secara bergiliran untuk meniup lilin.

NO.	Hari/Tanggal	Materi Kegiatan	Hasil	Hambatan	Solusi
			<p>dilanjutkan dengan bermain lempar bola.</p> <p>4. Mendampingi siswa laki-laki membuat batako.</p> <p>5. Siswa melanjutkan menjahit untuk kelas lanjut, dan menyulam untuk dasar.</p>		
28.	Jumat, 11 September 2016	<ol style="list-style-type: none"> 1. Mendampingi senam bersama 2. Mendampingi kegiatan jalan bersama 3. Melatih motorik halus siswa 4. Mendampingi latihan olahraga bagi atlet 	<ol style="list-style-type: none"> 1. Mendampingi siswa senam bersama guru dan karyawan. 2. Kegiatan jalan bersama mengelilingi desa sekitar sekolah. 3. Bermain puzzle dan merapihkan mainan. 4. Siswa yang mengikuti program kelas atlet latihan tolak peluru dan lempar cakram bagi atlet. 		

NO.	Hari/Tanggal	Materi Kegiatan	Hasil	Hambatan	Solusi
29.	Jumat 15 September 2016	1. Penarikan mahasiswa PPL 2. Menyerahkan kenang-kenangan pada guru kelas	1. Siswa membuat batik ciprat. 2. Penarikan mahasiswa PPL yang dilakukan oleh DPL yaitu Bu Sari dengan pihak sekolah yang bertempat di ruang Guru bersama para guru- guru pendamping. 3. Menyerahkan kenang-kenangan dan berpamitan dengan para guru.		

Sleman, September 2016

Mengetahui,

Dosen Pembimbing Lapangan

 Dr. Sari Rudyati, M.Pd

NIP. 19530706197603 2 001

Guru Pembimbing

 Sri Refeki Praptiningsih, S.Pd

NIP. 196910012006052001

Mahasiswa

 Annisa Yovikasari

NIM. 13103241006



**MATRIK PROGRAM PRAKTIK PENNGALAMAN LAPANGAN (PPL) II
UNIVERSITAS NEGERI YOGYAKARTA
SEMESTER KHUSUS 2016**

SEMESTER	: KHUSUS	NAMA	: ANNISA YOVITASARI
NAMA LOKASI	: SLB N 1 SLEMAN	NIM	: 13103244004
ALAMAT LOKASI	: JL KALIURANG KM 17,5 PAKEM, SLEMAN	FAK/JUR/PRODI	: FIP/PLB/PLB

No	Nama Kegiatan PPL	Jumlah Jam Per Minggu								Jumlah Jam
		Juli 2016		Agustus 2016				September-16		
		I	II	I	II	III	IV	I	II	
1	Pembuatan Program PPL									
	a. Observasi	3	4							7
	b. Menyusun Matrik Program	2								2
2	Administrasi Pembelajaran/ Guru									
	a. Silabus			3	3	3	3	3		15
	b. Program Pembelajaran Individual							3		3
3	Pembelajaran Kokulikuler (Kegiatan Mengajar)									
	Persiapan									
	a. Konsultasi		2	2	2	2	2	2		12
	b. Mengumpulkan Tema, KI, dan KD		1	1	1	1	1	1		6
	c. Membuat RPP			4	4	4	4	4		20
	d. Menyusun Materi			3	3	3	3	3		15
	e. Menyiapkan Membuat Media			3	3	3	3	3		15
	Mengajar									
	a. Praktek Mengajar Terbimbing				6	6				12
	b. Praktek Mengajar Mandiri						6	6		12

	c. Penilaian dan Evaluasi				1	1	1	1		4
	d. Pendampingan Agama dan Budi Pekerti		1	1	1	1	1	1		6
	e. Pendampingan Siswa Belajar di Kelas		4	4	4	4	4	4	4	28
4	Pembelajaran Ekstrakurikuler									
	a. Pendampingan Kerajinan		1	1	1	1	1	1		6
5	Kegiatan sekolah									
	a. Upacara Bendera Hari Senin	1	1	1	1	1	1	1	1	8
	b. Senam Sehat Ceria	1	1	1	1	1	1	1	1	8
	c. MKS		1	1	1	1	1	1		6
	d. Olahraga Bersama	2	2	2	2	2	2	2	2	16
	e. Kegiatan Sebelum dan Sesudah Syawalan		6							6
	f. Syawalan Guru dan Karyawan SLB se-Kabupaten Sleman		6							6
	g. Persiapan Lomba Peringatan HUT RI				1	2				3
	h. Lomba Peringatan HUT RI					12				12
6	Kegiatan Non kulikuler									
	a. Pembuatan Struktur organisasi Sekolah						2	2		4
	b. Melengkapi Administrasi Kelas			2	2	2	2	2	2	12
7	Kegiatan Insidental									
	a. Resepsi Putri Karyawan SLB N 1 Sleman						1			1
	b. Peringatan Hari Keistimewaan Yogyakarta							1		1
	c. Uji Coba Instrumen Perkembangan Motorik Kasar dan Halus								1	1
8	Program Tambahan									
	a. Pengadaan Sarana dan Prasarana Masjid							1		1
	b. Pengadaan data guru							1		1
	c. Pengadaan Struktur Organisasi							1		1
	d. Pengadaan Poster Kata-Kata Mutiara							1		1
	e. Pembuatan Video Kewirausahaan untuk Kunjungan ke Bandung							1		1
	f. Pembuatan video perpisahan							1		1

Nama Sekolah : SLB Negeri 1 Sleman
 Kelas/ Semester : 5SDLB C/ 1
 Jenis Ketunaan : Tunagrahita
 Tema/ Sub tema : 1 (Aku dan lingkungan)/ 1 (Aku dan sekolahku)
 Pembelajaran : 1
 Kompetensi Inti : 1. Menerima dan menjalankan ajaran agama yang dianutnya
 2. Memiliki perilaku jujur, disiplin tanggung jawab, santun, peduli, dan percaya diri dalam berinteraksi dengan keluarga, teman, dan guru
 3. Memahami pengetahuan faktual dengan cara mengamati [mendengar, melihat, membaca] dan menanya berdasarkan rasa ingin tahunya tentang dirinya, makhluk ciptaan Tuhan dan kegiatannya, dan benda-benda yang dijumpainya di rumah dan di sekolah
 4. Menyaji pengetahuan faktual dalam bahasa (lisan/ tulis/ isyarat) yang jelas dan logis, dalam karya yang estetis, dalam gerakan yang mencerminkan anak sehat, dan dalam tindakan yang mencerminkan perilaku anak beriman

SILABUS

Muatan/ Mata Pelajaran	Kompetensi Dasar	Indikator	Materi Pembelajaran	Kegiatan Pembelajaran	Penilaian	Alokasi waktu	Sumber Belajar
Bahasa Indonesia	3.1 Mengenal teks cerita narasi sederhana tentang kegiatan dan bermain di lingkungan sekolah dalam bahasa Indonesia, baik lisan maupun tulis yang dapat dibantu dengan kosakata bahasa daerah. 4.1 Menguraikan teks cerita narasi sederhana tentang kegiatan dan	3.1.1 Menyebutkan kegiatan sehari-hari selama di sekolah	Teks deskripsi kegiatan di sekolah	Minggu ke 1 1. Salah satu siswa memimpin berdoa. 2. Siswa menjawab salam dan kabar mereka. 3. Siswa bernyanyi rajin ke sekolah dan siapa namamu sebagai awal komunikasi guru sebelum melaksanakan pembelajaran inti. 4. Siswa mendengarkan penjelasan dari guru kegiatan yang akan dilakukan			Buku siswa Lingkungan dan video

	bermain di lingkungan sekolah dalam bahasa Indonesia, baik lisan maupun tulis yang dibantu dengan kosakata bahasa daerah.	4.1.1 Menjawab pertanyaan tentang kegiatan di lingkungan sekolah dengan kalimat sederhana		hari ini dan apa tujuan yang akan dicapai dari kegiatan tersebut dengan bahasa yang sederhana dan dapat dipahami. 5. Siswa dibacakan teks tentang kegiatan yang dilakukan di sekolah 6. Siswa menirukan bacaan teks yang ada di buku siswa 7. Siswa mengamati video tentang kegiatan yang ada di sekolah 8. Siswa mengulang mengucapkan kata sederhana yang ada dalam bacaan. 9. Guru menutup pelajaran dengan mengingatkan siswa bahwa pagi hari merupakan karunia Tuhan yang patut disyukuri. 10. Salah satu siswa memimpin doa sebelum pulang, dilanjutkan bersalaman secara bergiliran.			
Matematika	3.1 Mengenal bangun datar segi lima dan segi enam beraturan menggunakan benda-benda yang ada di sekitar, sekolah atau tempat bermain 3.2 Mengenal pecahan mata uang rupiah (Rp500 s.d. Rp10.000)	3.1.1 Membedakan bangun segi lima dan segi enam 3.2.1 Membedakan pecahan mata uang	Nilai mata Uang	9. Guru menutup pelajaran dengan mengingatkan siswa bahwa pagi hari merupakan karunia Tuhan yang patut disyukuri. 10. Salah satu siswa memimpin doa sebelum pulang, dilanjutkan bersalaman secara bergiliran. Minggu ke 2 1. Salah satu siswa memimpin doa. 2. Siswa menjawab salam dan kabar mereka. 3. Siswa bernyanyi rajin ke sekolah dan siapa namamu sebagai awal komunikasi guru sebelum			
	4.1 Membuat bangun datar segi lima dan segi enam beraturan 4.2 Menuliskan nilai tukar antar pecahan uang (Rp500 s.d. Rp20.000)	4.1.1 Menebalkan gambar bangun datar segi lima dan segi enam 4.2.1 Menebalkan nilai tukar antar pecahan uang					

<p>PKN</p>	<p>2.1 Menunjukkan perilaku toleransi terhadap keragaman karakteristik individu dalam kehidupan beragama</p> <p>3.1 Mengenal arti bersatu dalam keberagaman di sekolah</p> <p>4.1 Menyaji contoh perilaku sesuai dengan nilai-nilai yang terkandung dalam pancasila</p>	<p>2.1.1 Anak mampu menyebutkan macam-macam aturan yang ada di sekolah</p> <p>3.1.1 Anak mampu bekerjasama dengan teman</p> <p>3.1.2 Anak mampu bertoleransi dengan perbedaan yang ada</p> <p>3.1.3 Saling menghormati antar teman</p> <p>4.1.1 Anak mengerti tugas yang harus dilakukan</p> <p>4.1.2 Anak mampu menunjukkan perilaku patuh pada tata tertib yang berlaku di lingkungan</p>	<p>Tata Tertib Sekolah</p>	<p>melaksanakan pembelajaran inti.</p> <p>4. Siswa mendengarkan penjelasan dari guru kegiatan yang akan dilakukan hari ini dan apa tujuan yang akan dicapai dari kegiatan tersebut dengan bahasa yang sederhana dan dapat dipahami.</p> <p>5. Siswa mendengarkan penjelasan guru tentang nilai mata uang</p> <p>6. Siswa menanya tentang nilai mata uang</p> <p>7. Siswa mengamati gambar nilai mata uang</p> <p>8. Siswa menyebutkan dan menunjukkan nilai mata uang yang dipakai dalam sehari-hari</p> <p>9. Siswa membedakan gambar segi lima dan segi enam dengan cara menjodohkan gambar</p> <p>10. Siswa membedakan nilai mata uang yang digunakan sehari hari dengan mencocokkan gambar</p> <p>11. Guru menutup pelajaran dengan mengingatkan siswa tentang aa yang sudah dipelajari.</p> <p>12. Salah satu siswa memimpin doa, dilanjutkan bersalaman secara bergantian</p>			
------------	---	---	----------------------------	---	--	--	--

				<p>Minggu ke 3</p> <ol style="list-style-type: none">1. Salah satu siswa memimpin berdoa.2. Siswa menjawab salam dan kabar mereka.3. Siswa bernyanyi rajin ke sekolah dan siapa namamu sebagai awal komunikasi guru sebelum melaksanakan pembelajaran inti.4. Siswa mendengarkan penjelasan dari guru kegiatan yang akan dilakukan hari ini dan apa tujuan yang akan dicapai dari kegiatan tersebut dengan bahasa yang sederhana dan dapat dipahami.5. Siswa mendengarkan tentang peraturan apa saja yang ada disekolah6. Siswa mengamati lambang yang ada disekolah seperti buanglah sampah pada tempatnya7. Siswa dapat bekerjasama dengan yang lain.8. Siswa menjawab pertanyaan guru tentang peraturan yang ada di sekolah dengan kalimat yang sederhana9. Guru menyampaikan bahwa			
--	--	--	--	---	--	--	--

				<p>peraturan sekolah harus di taati</p> <p>10. Siswa dapat mewarnai gambar tempat sampah, seragam, toi, dasi dll</p> <p>11. Siswa bersama guru merefleksi materi dan menyimpulkan materi yang telah dipelajari.</p> <p>12. Salah satu siswa memimpin doa sebelum pulang.</p>			
Seni Budaya	<p>3.1 Mengenal gambar fauna.</p> <p>3.2 Mengenal kerajinan dengan teknik menggunting, melipat, dan merekat.</p> <p>4.1. Menggambar fauna</p> <p>4.2. Membuat karya kerajinan dengan teknik menggunting, melipat, dan merekat.</p>	<p>3.1.1 Menyebutkan gambar fauna dan suara dan menirukan bunyi suara hewan</p> <p>3.2.1 Melipat kertas lipat sesuai dengan garis bantuan</p> <p>4.1.1 Menggambar jenis binatang dengan menebalkan gambar suatu jenis binatang</p> <p>4.1.2 Mewarnai gambar</p> <p>4.2.1 Membuat karya seni dengan melipat kertas lipat</p>	Gambar Binatang	<p>Minggu ke 4</p> <p>1. Salah satu siswa memimpin berdoa.</p> <p>2. Siswa menjawab salam dan kabar mereka.</p> <p>3. Siswa bernyanyi rajin ke sekolah dan siapa namamu sebagai awal komunikasi guru sebelum melaksanakan pembelajaran inti.</p> <p>4. Siswa mendengarkan penjelasan dari guru kegiatan yang akan dilakukan hari ini dan apa tujuan yang akan dicapai dari kegiatan tersebut dengan bahasa yang sederhana dan dapat dipahami.</p> <p>5. Siswa menyebutkan nama binatang dan menirukan suara binatang.</p> <p>6. Siswa menebalkan gambar hewan.</p>			

				<p>7. Siswa mewarnai gambar hewan yang telah dibagikan</p> <p>8. Guru memberi contoh cara melipat kertas dengan garis bantuan</p> <p>9. Siswa melipat kertas sesuai dengan garis bantuan</p> <p>10. Siswa bersama guru merefleksikan praktik dan yang telah dipelajari.</p> <p>11. Salah satu siswa memimpin doa sebelum pulang.</p>			
--	--	--	--	--	--	--	--

Mengetahui,
Kepala SLB N 1 Sleman,

Marjani, S. Pd.
NIP. 19650511 198603 1 015

Sleman, Juli 2016
Guru Kelas,

Sri Rejeki Praptiningsih, S.Pd
NIP: 19691001200602001

- Nama Sekolah : SLB Negeri 1 Sleman
- Kelas/ Semester : 5SDLB C/ 1
- Jenis Ketunaan : Tunagrahita
- Tema/ Sub tema : 1 (Hidup Bersih dan Sehat di Rumah)/ 1 (Kegiatan Sehari-hari di Rumah)
- Pembelajaran : 2
- Kompetensi Inti : 1. Menerima dan menjalankan ajaran agama yang dianutnya
2. Memiliki perilaku jujur, disiplin tanggung jawab, santun, peduli, dan percaya diri dalam berinteraksi dengan keluarga, teman, dan guru
3. Memahami pengetahuan faktual dengan cara mengamati [mendengar, melihat, membaca] dan menanya berdasarkan rasa ingin tahunya tentang dirinya, makhluk ciptaan Tuhan dan kegiatannya, dan benda-benda yang dijumpainya di rumah dan di sekolah
4. Menyaji pengetahuan faktual dalam bahasa (lisan/ tulis/ isyarat) yang jelas dan logis, dalam karya yang estetis, dalam gerakan yang mencerminkan anak sehat, dan dalam tindakan yang mencerminkan perilaku anak beriman

SILABUS

Muatan/ Mata Pelajaran	Kompetensi Dasar	Indikator	Materi Pembelajaran	Kegiatan Pembelajaran	Penilaian	Alokasi waktu	Sumber Belajar
Bahasa Indonesia	3.1 Mengenal teks cerita narasi sederhana tentang kegiatan sehari-hari di rumah dalam bahasa Indonesia, baik lisan maupun tulis yang dapat dibantu dengan kosakata bahasa daerah.	3.1.1 Menyebutkan kegiatan sehari-hari selama di rumah	Teks deskripsi kegiatan di rumah	Minggu ke 1 1. Salah satu siswa memimpin berdoa. 2. Siswa menjawab salam dan kabar mereka. 3. Siswa bernyanyi “bangun tidur” dan siapa namamu sebagai awal komunikasi guru sebelum melaksanakan pembelajaran inti. 4. Siswa mendengarkan penjelasan	1. Penilaian sikap : percaya diri dan disiplin. 2. Penilaian pengetahuan : mengenal kegiatan sehari-hari di rumah, mengenal waktu dan macam-macam tempat ibadah		Buku siswa Lingkungan dan gambar

	4.1 Menguraikan teks cerita narasi sederhana tentang kegiatan dalam bahasa Indonesia, baik sehari-hari di rumah lisan maupun tulis yang dibantu dengan kosakata bahasa daerah.	4.1.1 Menjawab pertanyaan tentang kegiatan di rumah dengan kalimat sederhana		<p>dari guru kegiatan yang akan dilakukan hari ini dan apa tujuan yang akan dicapai dari kegiatan tersebut dengan bahasa yang sederhana dan dapat dipahami.</p> <p>5. Siswa dibacakan teks tentang kegiatan yang dilakukan di rumah</p> <p>6. Siswa menirukan bacaan teks yang ada di buku siswa</p> <p>7. Siswa mengamati gambar tentang kegiatan sehari-hari yang ada di rumah</p> <p>8. Siswa mengulang mengucapkan kata sederhana yang ada dalam bacaan.</p> <p>9. Guru menutup pelajaran dengan mengingatkan siswa bahwa dirumah harus rajin</p> <p>10. Salah satu siswa memimpin doa sebelum pulang, dilanjutkan bersalaman secara bergiliran.</p> <p>Minggu ke 2</p> <p>1. Salah satu siswa memimpin doa.</p> <p>2. Siswa menjawab salam dan kabar mereka.</p> <p>3. Siswa bernyanyi “bangun tidur”</p>	dan agamanya. 3. Unjuk kerja : menebalkan angka pada jam analog, menebalkan jarum jam panjang dan pendek, mewarnai tempat ibadah, menyobek kertas lipat, menempelkan kertas pada gambar		
Matematika	3.1 Mengenal waktu (Jam) 4.1 Menuliskan waktu dengan jarum jam	3.1.1 Menyebutkan waktu 3.1.2 Membedakan waktu pagi, siang dan sore 3.1.3 Membedakan jarum jam pendek dan panjang 4.1.1 Menebalkan angka yang menunjukkan waktu pada gambar jam dinding 4.1.2 Menebalkan jarum jam panjang dan	Waktu dan Jam				

		pendek		<p>dan siapa namamu sebagai awal komunikasi guru sebelum melaksanakan pembelajaran inti.</p> <p>4. Siswa mendengarkan penjelasan dari guru kegiatan yang akan dilakukan hari ini dan apa tujuan yang akan dicapai dari kegiatan tersebut dengan bahasa yang sederhana dan dapat dipahami.</p> <p>5. Siswa mendengarkan penjelasan guru tentang macam-macam waktu</p> <p>6. Siswa menanya tentang waktu di gambar jam dinding</p> <p>7. Siswa mengamati gambar gambar jam dinding</p> <p>8. Siswa membedakan jarum jam panjang dan pendek</p> <p>9. Siswa menebalkan angka yang menunjukkan waktu pada gambar jarum jam</p> <p>10. Siswa menebalkan jarum panjang dan pendek</p> <p>11. Guru menutup pelajaran dengan mengingatkan siswa tentang apa yang sudah dipelajari.</p> <p>12. Salah satu siswa memimpin doa, dilanjutkan bersalaman secara</p>			
PKN	<p>2.1 Menunjukkan perilaku toleransi terhadap keragaman karakteristik individu dalam kehidupan beragama</p> <p>3.1 Mengenal arti bersatu dalam keberagaman di rumah</p>	<p>2.1.1 Anak mampu menyebutkan macam-macam tempat ibadah</p> <p>3.1.4 Anak mampu bekerjasama dengan anggota keluarga</p> <p>3.1.5 Anak mampu bertoleransi dengan perbedaan yang ada</p> <p>3.1.3 Saling menghormati antar anggota</p>	Tempat Ibadah				

	<p>4.1 Menyaji contoh perilaku sesuai dengan nilai-nilai yang terkandung dalam Pancasila</p>	<p>keluarga</p> <p>4.1.1 Anak mampu menjalankan tugas yang harus dilakukan di rumah</p> <p>4.1.2 Anak mampu menunjukkan agama dan tempat ibadahnya</p>		<p>bergantian</p> <p>Minggu ke 3</p> <ol style="list-style-type: none"> 1. Salah satu siswa memimpin berdoa. 2. Siswa menjawab salam dan kabar mereka. 3. Siswa bernyanyi rajin ke sekolah dan siapa namamu sebagai awal komunikasi guru sebelum melaksanakan pembelajaran inti. 4. Siswa mendengarkan penjelasan dari guru kegiatan yang akan dilakukan hari ini dan apa tujuan yang akan dicapai dari kegiatan tersebut dengan bahasa yang sederhana dan dapat dipahami. 5. Siswa mendengarkan tentang macam-macam agama dan tempat ibadahnya 6. Siswa mengamati gambar macam macam tempat ibadah 7. Siswa dapat bekerjasama dengan anggota keluarga 8. Siswa menjawab pertanyaan guru 			
--	--	--	--	---	--	--	--

				<p>tentang agama yang dianut dan tempat ibadah</p> <p>9. Guru menyampaikan bahwa dirumah harus rajin membantu orangtua</p> <p>10. Siswa dapat mewarnai gambar tempat ibadah</p> <p>11. Siswa bersama guru merefleksi materi dan menyimpulkan materi yang telah dipelajari.</p> <p>12. Salah satu siswa memimpin doa sebelum pulang.</p>			
Seni Budaya	<p>3.1 Mengenal gambar tempat ibadah</p> <p>3.2 Mengenal kerajinan dengan teknik menggunting, melipat, dan merekat.</p> <p>4.1. Menggambar tempat ibadah</p>	<p>3.1.1 Menyebutkan gambar tempat ibadah</p> <p>3.2.1 Melipat kertas lipat sesuai dengan garis bantuan</p> <p>4.1.1 Menggambar tempat ibadah dengan menebalkan gambar tempat ibadah</p> <p>4.1.2 Mewarnai gambar</p>	Gambar Tempat Ibadah	<p>Minggu ke 4</p> <p>1. Salah satu siswa memimpin berdoa.</p> <p>2. Siswa menjawab salam dan kabar mereka.</p> <p>3. Siswa bernyanyi “bangun tidur” dan siapa namamu sebagai awal komunikasi guru sebelum melaksanakan pembelajaran inti.</p> <p>4. Siswa mendengarkan penjelasan dari guru kegiatan yang akan dilakukan hari ini dan apa tujuan yang akan dicapai dari kegiatan tersebut</p>			

	<p>4.2. Membuat karya kerajinan dengan teknik kolase</p>	<p>4.2.1 Meyobek kertas liat menjadi kecil-kecil</p> <p>4.2.2 Menempel kertas pada gambar</p>		<p>dengan bahasa yang sederhana dan dapat dipahami.</p> <ol style="list-style-type: none"> 5. Siswa menyebutkan agama dan tempat ibadahnya 6. Siswa menebalkan gambar tempat ibadah 7. Siswa mewarnai gambar tempat ibadah yang sudah ditebalkan 8. Guru memberi contoh cara melipat kertas dengan garis bantuan 9. Siswa melipat kertas sesuai dengan garis bantuan 10. Guru memberi contoh menyobek dan menempelkan kertas pada gambar 11. Siswa bersama guru merefleksi praktek dan yang telah dipelajari. 12. Salah satu siswa memimpin doa sebelum pulang. 			
--	--	---	--	---	--	--	--

Mengetahui,

Guru Kelas



Sri Rejeki Prapitnesih, S.Pd

NIP: 19691001200602001

Sleman, 30 Agustus 2016

Mahasiswa,



Ahmisa Yovitasari

NIM: 13103241006

Nama Sekolah : SLB Negeri 1 Sleman
 Kelas/ Semester : 5SDLB C/ 1
 Jenis Ketunaan : Tunagrahita
 Tema/ Sub tema : 1 (Kebersihan Lingkungan)/ 1 (Menjaga benda di dalam kelas)
 Pembelajaran : 2
 Kompetensi Inti : 1. Menerima dan menjalankan ajaran agama yang dianutnya
 2. Memiliki perilaku jujur, disiplin tanggung jawab, santun, peduli,dan percaya diri dalam berinteraksi dengan keluarga, teman, dan guru
 3. Memahami pengetahuan faktual dengan cara mengamati [mendengar, melihat, membaca] dan menanya berdasarkan rasa ingin tahutentang dirinya, makhluk ciptaan Tuhan dankegiatannya, dan benda-benda yangdijumpainya di rumah dan di sekolah
 4. Menyaji pengetahuan faktual dalam bahasa (lisan/ tulis/isyarat) yang jelas dan logis, dalam karya yang estetis, dalam gerakan yang mencerminkan anak sehat, dan dalam tindakan yang mencerminkan perilaku anak beriman

SILABUS

Muatan/ Mata Pelajaran	Kompetensi Dasar	Indikator	Materi Pembelajaran	Kegiatan Pembelajaran	Penilaian	Alokasi waktu	Sumber Belajar
Bahasa Indonesia	3.1 Mengenal teks cerita narasi sederhana tentang cara menjaga benda dikelas dalam bahasa Indonesia, baik lisan maupun tulis yang dapat dibantu dengan kosakata bahasa daerah.	3.1.1 Menyebutkan benda –benda yang ada yang ada di kelas 3.1.2 Membedakan benda yang kotor dan bersih	Teks deskripsi kegiatan dikelas	Minggu ke 1 1. Salah satu siswa memimpin berdoa. 2. Siswa menjawab salam dan kabar mereka. 3. Siswa bernyanyi “hujan” dan siapa namamu sebagai awal komunikasi guru sebelum melaksanakan pembelajaran inti. 4. Siswa mendengarkan penjelasan dari guru kegiatan yang akan dilakukan	1. Penilaian sikap : percaya diri dan disiplin. 2. Penilaian pengetahuan : mengenal benda benda di kelas, cara		Buku siswa Lingkungan dan gambar

	4.1 Menguraikan teks cerita narasi sederhana tentang cara menjaga benda dikelas dalam bahasa Indonesia, baik sehari-hari di rumah lisan maupun tulis yang dibantu dengan kosakata bahasa daerah.	4.1.1 Menjawab pertanyaan tentang benda benda yang ada di kelas dan cara merawatnya 4.1.2 Mempraktekkan cara menjaga kebersihan kelas 4.1.3 Mempraktekkan cara menjaga beda di kelas		hari ini dan apa tujuan yang akan dicapai dari kegiatan tersebut dengan bahasa yang sederhana dan dapat dipahami. 5. Siswa dibacakan teks tentang cara menjaga kelas 6. Siswa menirukan bacaan teks yang ada di buku siswa 7. Siswa mengamati gambar tentang benda benda yang ada dikelas dan cara menjaga dan membersihkannya 8. Siswa mengulang mengucapkan kata sederhana yang ada dalam bacaan. 9. Guru menutup pelajaran dengan mengingatkan siswa bahwa dirumah harus rajin 10. Salah satu siswa memimpin doa sebelum pulang, dilanjutkan bersalaman secara bergiliran.	menjaga kebersihan dan cara menjaga 3. Unjuk kerja : menebalkan angka pada jam analog, menebalkan jarum jam panjang dan pendek, mewarnai benda benda dikelas menempel batang korek api		
Matematika	3.1 Mengenal waktu (Jam) 4.1 Menuliskan waktu dengan jarum jam	3.1.1 Menyebutkan waktu 3.1.2 Membedakan waktu pagi, siang dan sore 3.1.3 Membedakan jarum jam pendek dan panjang 4.1.1 Menebalkan angka yang menunjukkan waktu pada gambar	Waktu dan Jam	Minggu ke 2 1. Salah satu siswa memimpin doa. 2. Siswa menjawab salam dan kabar mereka. 3. Siswa bernyanyi “hujan” dan siapa namamu sebagai awal komunikasi guru sebelum melaksanakan pembelajaran inti.			

		<p>jam dinding</p> <p>4.1.2 Menebalkan jarum jam panjang dan pendek</p>		<p>4. Siswa mendengarkan penjelasan dari guru kegiatan yang akan dilakukan hari ini dan apa tujuan yang akan dicapai dari kegiatan tersebut dengan bahasa yang sederhana dan dapat dipahami.</p> <p>5. Siswa mendengarkan penjelasan guru tentang macam-macam waktu</p> <p>6. Siswa menanya tentang waktu di gambar jam dinding</p> <p>7. Siswa mengamati gambar gambar jam dinding</p> <p>8. Siswa membedakan jarum jam panjang dan pendek</p> <p>9. Siswa menebalkan angka yang menunjukkan waktu pada gambar jarum jam</p> <p>10. Siswa menebalkan jarum panjang dan pendek</p> <p>11. Guru menutup pelajaran dengan mengingatkan siswa tentang apa yang sudah dipelajari.</p> <p>12. Salah satu siswa memimpin doa, dilanjutkan bersalaman secara bergantian</p>			
PKN	<p>2.1 Menunjukkan perilaku toleransi terhadap keragaman karakteristik individu dalam kehidupan beragama</p> <p>3.1 Mengenal arti bersatu dalam keberagaman di kelas</p>	<p>2.1.1 Anak mampu bersabar menunggu teman menyelesaikan tugas</p> <p>2.1.1 Anak tidak mengganggu teman ketika belajar bersama</p> <p>3.1.1 Anak mampu bekerjasama dengan teman sekelas</p> <p>3.1.2 Anak mampu mencontohkan perilaku patuh saat di kelas</p>	Jadwal piket				

	<p>4.1 Menyaji contoh perilaku sesuai dengan nilai-nilai yang terkandung dalam pancasila</p>	<p>4.1.4 Anak mempraktekkan tugas yang harus dilakukan di kelas</p> <p>4.1.2. Siswa menunjukkan sikap saling menghormati teman saat belajar di kelas</p>		<p>Minggu ke 3</p> <ol style="list-style-type: none"> 1. Salah satu siswa memimpin berdoa. 2. Siswa menjawab salam dan kabar mereka. 3. Siswa bernyanyi rajin ke sekolah dan siapa namamu sebagai awal komunikasi guru sebelum melaksanakan pembelajaran inti. 4. Siswa mendengarkan penjelasan dari guru kegiatan yang akan dilakukan hari ini dan apa tujuan yang akan dicapai dari kegiatan tersebut dengan bahasa yang sederhana dan dapat dipahami. 5. Siswa mendengarkan tentang jadwal piket 6. Siswa mengamati jadwal piket 7. Siswa menyebutkan jadwal piket 8. Siswa menjawab pertanyaan guru tentang jadwal piket anak 9. Guru menyampaikan bahwa harus menjaga kebersihan kelas 10. Siswa bersama guru merefleksi materi dan menyimpulkan materi yang telah dipelajari. 11. Salah satu siswa memimpin doa sebelum pulang. 			
--	--	--	--	---	--	--	--

<p>Seni Budaya</p>	<p>3.1 Mengenal gambar benda benda yang ada di kelas</p> <p>3.2 Mengenal kerajinan dengan merekat batang korek api membentuk gambar.</p> <p>4.1. Menggambar benda di kelas</p> <p>4.2. Membuat bentuk gambar dari batang korek api</p>	<p>3.1.1 Menyebutkan gambar yang ada di kelas</p> <p>3.2.1 mencontohkan menempel batang korek api</p> <p>4.1.1 Menggambar benda yang ada dikelas dengan menebalkan gambar</p> <p>4.1.2 Mewarnai gambar</p> <p>4.2.1 Menempel batang korek api</p>	<p>Gambar Benda di Kelas</p>	<p>Minggu ke 4</p> <ol style="list-style-type: none"> 1. Salah satu siswa memimpin berdoa. 2. Siswa menjawab salam dan kabar mereka. 3. Siswa bernyanyi “hujan” dan siapa namamu sebagai awal komunikasi guru sebelum melaksanakan pembelajaran inti. 4. Siswa mendengarkan penjelasan dari guru kegiatan yang akan dilakukan hari ini dan apa tujuan yang akan dicapai dari kegiatan tersebut dengan bahasa yang sederhana dan dapat dipahami. 5. Siswa menyebutkan benda dikelas 6. Siswa menebalkan gambar barang ayang ada di kelas 7. Siswa mewarnai gambar benda yang ada di kelas 8. Guru memberi contoh cara menempelkan batang korek api agar membentuk gambar 9. Siswa menempelkan batang koek api agar membentuk gambar 10. Siswa bersama guru merefleksi praktek dan yang telah 			
--------------------	--	--	------------------------------	--	--	--	--

				dipelajari. 11. Salah satu siswa memimpin doa sebelum pulang.			
--	--	--	--	---	--	--	--

Mengetahui,
Guru Kelas,

Sri Rejaki Praptiningsih, S.Pd
NIP: 19691001200602001

Sleman, 1 Setember 2016
Mahasiswa,

Annisa Yovitasari
NIM: 13103241006

- Nama Sekolah : SLB Negeri 1 Sleman
 Kelas/ Semester : 5SDLB C/ 1
 Jenis Ketunaan : Tunagrahita
 Tema/ Sub tema : 4 (Hidup bersih dan sehat di sekolah)/ 2 (bermain di sekolah dengan bersih dan sehat)
 Pembelajaran : 1
 Kompetensi Inti : 1. Menerima dan menjalankan ajaran agama yang dianutnya
 2. Memiliki perilaku jujur, disiplin tanggung jawab, santun, peduli, dan percaya diri dalam berinteraksi dengan keluarga, teman, dan guru
 3. Memahami pengetahuan faktual dengan cara mengamati [mendengar, melihat, membaca] dan menanya berdasarkan rasa ingin tahunya tentang dirinya, makhluk ciptaan Tuhan dan kegiatannya, dan benda-benda yang dijumpainya di rumah dan di sekolah
 4. Menyaji pengetahuan faktual dalam bahasa (lisan/ tulis/ isyarat) yang jelas dan logis, dalam karya yang estetis, dalam gerakan yang mencerminkan anak sehat, dan dalam tindakan yang mencerminkan perilaku anak beriman

SILABUS

Muatan/ Mata Pelajaran	Kompetensi Dasar	Indikator	Materi Pembelajaran	Kegiatan Pembelajaran	Penilaian	Alokasi waktu	Sumber Belajar
Bahasa Indonesia	3.1 Mengenal teks cerita narasi sederhana tentang aktivitas bermain di lingkungan sekolah dalam bahasa Indonesia. 4.1 Menguraikan teks cerita narasi sederhana tentang kegiatan bermain di sekolah dalam bahasa Indonesia, baik lisan maupun tulis yang	3.1.1 Menyebutkan aktivitas bermain di sekolah 3.1.2 Menyebutkan jenis-jenis permainan 4.1.1 Menjawab pertanyaan tentang kegiatan bermain di sekolah 4.1.2 Menjawab pertanyaan tentang jenis-jenis permainan	Teks deskripsi aktivitas bermain disekolah	Minggu ke 1 1. Salah satu siswa memimpin berdoa. 2. Siswa menjawab salam dan kabar mereka. 3. Siswa bernyanyi “lihat kebunku” dan siapa namamu sebagai awal komunikasi guru sebelum melaksanakan pembelajaran inti. 4. Siswa mendengarkan penjelasan dari guru kegiatan yang akan dilakukan hari ini dan apa tujuan yang akan dicapai dari kegiatan tersebut dengan bahasa yang	1. Penilaian sikap : percaya diri dan disiplin. 2. Penilaian pengetahuan : mengenal benda-benda di kelas, cara menjaga kebersihan dan cara menjaga 3. Unjuk kerja : menebalkan		Buku siswa Lingkungan dan video

	dibantu dengan kosakata bahasa daerah.			<p> sederhana dan dapat dipahami.</p> <ol style="list-style-type: none"> 5. Siswa dibacakan teks tentang kegiatan bermain di sekolah 6. Siswa menirukan bacaan teks yang ada di buku siswa 7. Siswa mengamati video tentang kegiatan bermian yang ada disekolah 8. Siswa mengulang mengucapkan kata sederhana yang ada dalam bacaan. 9. Guru menutup pelajaran dengan mengingatkan siswa bahwa pagi hari merupakan karunia Tuhan yang patut disyukuri. 10. Salah satu siswa memimpin doa sebelum pulang, dilanjutkan bersalaman secara bergiliran. <p>Minggu ke 2</p> <ol style="list-style-type: none"> 1. Salah satu siswa memimpin doa. 2. Siswa menjawab salam dan kabar mereka. 3. Siswa bernyanyi “lihat kebunku” dan siapa namamu sebagai awal komunikasi guru sebelum melaksanakan pembelajaran inti. 4. Siswa mendengarkan penjelasan dari guru 	<p> angka pada jam analog, menebalkan jarum jam panjang dan pendek, mewarnai benda benda dikelas menempel batang korek api</p>		
Matematika	<p>3.1 Mengenal waktu jam (pukul dalam bulat) dan menggunakannya pada kehidupan sehari-hari di lingkungan sekolah</p> <p>4.1 Menuliskan waktu jam dan menggunakannya pada kehidupan sehari-hari di lingkungan sekitar</p>	<p>3.1.1 Menyebutkan waktu</p> <p>3.1.2 Membedakan waktu istirahat dan masuk kelas di sekolah</p> <p>3.1.3 Membedakan jarum jam pendek dan panjang</p> <p>4.1.1 Menebalkan angka yang menunjukkan waktu pada gambar jam dinding</p> <p>4.1.2 Menebalkan jarum jam panjang dan pendek</p>	Waktu dan Jam				

				kegiatan yang akan dilakukan hari ini dan apa tujuan yang akan dicapai dari kegiatan tersebut dengan bahasa yang sederhana dan dapat dipahami.			
PKN	<p>2.1 Menunjukkan sikap bertanggungjawab terhadap hak, kewajiban sebagai warga sekolah</p> <p>3.1 Memahami hak dan kewajiban dalam kehidupan sehari-hari dilingkungan sekolah</p> <p>4.1 Menyaji contoh perilaku sesuai hak dan kewajiban dalam kehidupan sehari-hari dilingkungan masyarakat</p>	<p>2.1.1 Anak menjalankan perintah saat istirahat maupun belajar di kelas</p> <p>3.1.1 anak bermain di luar lingkungan kelas</p> <p>3.1.2 anak belajar di dalam kelas</p> <p>4.1.1 Pada waktu istirahat anak melakukan aktivitas di luar kelas</p> <p>4.1.2 Pada waktu istirahat di kelas anak melakukan aktivitas belajar di dalam kelas</p>		<p>5. Siswa mendengarkan penjelasan guru tentang waktu istirahat</p> <p>6. Siswa menanya tentang waktu di gambar jam dinding</p> <p>7. Siswa mengamati gambar gambar jam dinding</p> <p>8. Siswa membedakan jarum jam panjang dan pendek</p> <p>9. Siswa menebak angka yang menunjukkan waktu pada gambar jarum jam</p> <p>10. Guru menutup pelajaran dengan mengingatkan siswa tentang aa yang sudah dipelajari.</p> <p>11. Salah satu siswa memimpin doa, dilanjutkan bersalaman secara bergantian</p> <p>Minggu ke 3</p> <p>1. Salah satu siswa memimpin berdoa.</p> <p>2. Siswa menjawab salam dan kabar mereka.</p> <p>3. Siswa bernyanyi “lihat kebunku” dan siapa namamu sebagai awal komunikasi guru sebelum</p>			

				<p>melaksanakan pembelajaran inti.</p> <ol style="list-style-type: none">4. Siswa mendengarkan penjelasan dari guru kegiatan yang akan dilakukan hari ini dan apa tujuan yang akan dicapai dari kegiatan tersebut dengan bahasa yang sederhana dan dapat dipahami.5. Siswa mendengarkan tentang peraturan apa saja yang ada disekolah6. Siswa mendengarkan guru menjelaskan tentang kegiatan selama istirahat7. Siswa dapat bekerjasama dengan yang lain.8. Siswa menjawab pertanyaan guru9. Guru menyampaikan bahwa peraturan sekolah harus di taati10. Siswa dapat mewarnai gambar tempat sampah, seragam, topi, dasi dll11. Siswa bersama guru merefleksi materi dan menyimpulkan materi yang telah dipelajari.12. Salah satu siswa memimpin doa sebelum pulang.			
--	--	--	--	---	--	--	--

<p>Seni Budaya</p>	<p>3.1 Mengetahui kerajinan dengan teknik menggantung, melipat, dan merekat.</p> <p>4.1. Membuat karya kerajinan dengan teknik menggantung, melipat, dan merekat.</p>	<p>3.1.1 Melipat kertas lipat sesuai dengan garis bantuan</p> <p>3.1.2 Menyebutkan batang korek api</p> <p>3.1.3 Mewarnai gambar</p> <p>4.1.1 memberikan lem pada batang korek api</p> <p>4.1.2 merekatkan batang korek api pada garis gambar</p>		<p>Minggu ke 4</p> <ol style="list-style-type: none"> 1. Salah satu siswa memimpin berdoa. 2. Siswa menjawab salam dan kabar mereka. 3. Siswa bernyanyi “lihat kebunku” dan siapa namamu sebagai awal komunikasi guru sebelum melaksanakan pembelajaran inti. 4. Siswa mendengarkan penjelasan dari guru kegiatan yang akan dilakukan hari ini dan apa tujuan yang akan dicapai dari kegiatan tersebut dengan bahasa yang sederhana dan dapat dipahami. 5. Siswa menyebutkan nama benda yang diperlihatkan oleh guru 6. Siswa mewarnai gambar 7. Guru mmberi contoh cara melipat kertas dengan garis bantuan 8. Siswa melipat kertas sesuai dengan garis bantuan 9. Siswa memberikan lem pada batang korek api 10. Siswa merekatkan batang korek api pada gambar 11. Siswa bersama guru merefleksi praktek dan 			
--------------------	---	---	--	--	--	--	--



SLB NEGERI 1 SLEMAN

RPP TEMATIK

Tema : 1/ Aku dan Sekolahku
Sub Tema : Lingkungan Sekolahku
Pembelajaran ke 1
Kelas/Semester : VC1 / I (satu)
Tahun Pelajaran: 2015/2016
Waktu : 3x pertemuan (3 x 5 jampel x 30 menit)

A. Kompetensi Inti

1. Menerima dan menjalankan ajaran agama yang dianutnya.
2. Memiliki perilaku jujur, disiplin, tanggungjawab, santun, peduli, dan percaya diri dalam berinteraksi dengan keluarga, teman, dan guru.
3. Mengenal pengetahuan faktual dengan cara mengamati (menyimak, melihat, membaca) dan menanya berdasarkan rasa ingin tahu tentang dirinya, makhluk ciptaan Tuhan dan kegiatannya, dan benda-benda yang dijumpainya di rumah dan di sekolah.
4. Menyajikan pengetahuan faktual dengan bahasa yang bisa dipahamidan logis, dalam karya yang sederhana,dalam gerakan yang sesuai kemampuannya dan dalam tindakan yang mencerminkan perilaku anak beriman dan berakhlak mulia.

B. Kompetensi Dasar dan Indikator

Muatan Mapel	Kompetensi Dasar	Indikator
Bahasa Indonesia	3.1 Mengenal teks cerita narasi sederhana tentang kegiatan dan bermain di lingkungan sekolah dalam bahasa Indonesia, baik lisan maupun tulis yang dapat dibantu dengan kosakata bahasa daerah.	3.1.1 Menyebutkan kegiatan sehari-hari selama di sekolah 3.1.2 Mengetahui kegiatan yang dilakukan di sekolah
	4.1 Menguraikan teks cerita narasi sederhana tentang kegiatan dan bermain di lingkungan sekolah dalam bahasa Indonesia, baik lisan maupun tulis yang dibantu dengan kosakata bahasa daerah	4.2.1 Menjawab pertanyaan tentang kegiatan di lingkungan 4.2.2 Menuliskan kembali dengan menebalkan



SLB NEGERI 1 SLEMAN

RPP TEMATIK

		huruf.
Matematika	3.1 Mengenal bangun datar segi tiga	3.1.1 Membedakan bangun segi tiga 3.1.2 Mengetahui benda yang berbentuk segitiga disekitar sekolah
	3.2 Mengenal bangun datar segi empat	3.2.1 Membedakan bangun segiempat 3.2.2 Mengetahui benda yang berbentuk segiempat di dalam kelas
	3.3 Mengenal pecahan mata uang rupiah (Rp500 s.d. Rp20.000)	3.3.1 Menyebutkan pecahan nilai mata uang
	4.3 Menuliskan nilai tukar antar pecahan uang (Rp500 s.d. Rp20.000)	4.2.1 Menebalkan nilai tukar antar pecahan uang 4.2.2 Menjodohkan nila tukar antar pecahan uang
PKn	1.1 Menerima Keberagaman karakteristik individu dalam kehidupan Bergama, suku bangsa sebagai ciri-ciri fisik, sikis dan hobi sebagi anugrah Tuhan Yang Maha Esa	1.1.1 Hidup rukun sesama teman 1.1.2 Saling membantu sesama teman
	2.1 Menunjukkan perilaku toleransi terhadap keragaman karakteristik individu dalam kehidupan	2.1.1 Menyebutkan macam-macam kegiatan yang ada di sekolah 2.1.2 Bermain bersama dengan teman saat istirahat tiba
	3.1 Mengenal arti bersatu dalam keberagaman di sekolah	3.1.1 Bekerjasama dengan teman



SLB NEGERI 1 SLEMAN

RPP TEMATIK

		3.1.2 Bertoleransi dengan perbedaan yang ada 3.1.3 Saling menghormati antar teman
	4.1 Menyaji contoh perilaku sesuai dengan nilai-nilai yang terkandung dalam pancasila	4.1.1 Mengerti tugas yang harus dilakukan 4.1.2 Menunjukkan perilaku patuh pada tata tertib yang berlaku di lingkungan
Seni Budaya	3.1 Mengenal kerajinan dengan teknik menggunting, melipat, dan merekat	3.1.1 Melipat kertas lipat sesuai dengan garis bantuan
	4.1 Membuat karya kerajinan dengan teknik menggunting, melipat, dan merekat	4.1.1 Membuat karya seni dengan merobek kertas kemudian menempelkan pada gambar

C. Tujuan Pembelajaran

1. Dengan menirukan bacaan teks, siswa dapat mengucapkan kata sederhana yang ada dalam bacaan.
2. Dengan mengamati lingkungan sekitar sekolah dan gambar, siswa dapat menyebutkan kegiatan yang ada di sekolah dan benda yang ada di sekolah
3. Melalui tayangan video tentang kegiatan sekolah anak mampu menyebutkan kegiatan yang dilakukan di sekolah
4. Dengan menggunakan uang asli, siswa dapat secara konkrit mengenal mata uang
5. Setelah mengamati lingkungan sekitar, siswa dapat mewarnai gambar kegiatan dan benda yang ada di sekolah

D. Kemampuan Awal Siswa

No	Nama Siswa	Kemampuan Awal	Karakteristik
1	Alya	a. Siswa dapat merobek kertas	1) Tangan tidak bisa diam



SLB NEGERI 1 SLEMAN

RPP TEMATIK

		<ul style="list-style-type: none">b. Siswa dapat membedakan warnac. Siswa dapat mewarnai gambard. Siswa dapat menjawab pertanyaan dengan kalimat sengan kalimat sederhanae. Siswa dapat mengklasifikasikan bentuk	harus melakukan aktivitas
2	Elis	<ul style="list-style-type: none">a. Siswa merobek kertasb. Siswa dapat mewarnai gambarc. Siswa menjawab pertanyaan dengan kalimat sederhanad. Siswa dapat menyebutkan kegiatan dan bendayang ada di sekolah	1. Konsentrasi mudah terganggu
3	iffah	<ul style="list-style-type: none">a. Siswa dapat menyebutkan benda dan kegiatan yang ada di sekolahb. Siswa dapat mewarnai gambarc. Siswa dapat merobek kertasd. Siswa data menjaawab pertanyaan dengan kalimat sederhanae. Siswadapat mengklasifikasikan bentuk	<ul style="list-style-type: none">1) Tidak bisa duduk tenang lebih dari 30 menit2) Sering mengganggu teman
4	Ega	<ul style="list-style-type: none">a. Siswa dapat menyebutkan kegiatan dan benda yang ada disekolahb. Siswa dapat mewarnai gambarc. Siswa dapat merobek kertasd. Siswa dapat menjawab pertanyaan dengan kalimat sederhana	

E. Materi Pembelajaran

1. Materi

- a. Teks deskripsi tentang kegiatan yang ada disekolah



SLB NEGERI 1 SLEMAN

RPP TEMATIK

- b. Nilai pecahan mata uang
- c. Mewarnai gambar
- d. Merobek, menempel kertas

F. Metode dan Pendekatan Pembelajaran

Metode : ceramah,praktek, tanya jawab, bermain dan penugasan

Pendekatan : Saintifik (mengamati, menanya, mencoba, menalar dan mengkomunikasikan)

G. Media, Alat, dan Sumber Pembelajaran

1. Media dan Alat
 - a. Buku siswa
 - b. Meja dan kursi yang ada di kelas
 - c. Gambar kegiatan di sekolah
 - d. Gambar benda yang ada di sekolah
 - e. Video tentang kegiatan yang ada disekolah
 - f. Krayon
 - g. Kertas lipat
 - h. Lem
2. Sumber Pembelajaran
 - a. Buku siswa tema 1 kelas 5 SDLB C
 - b. Lingkungan kelas
 - c. Gambar dan video

H. Langkah-langkah Kegiatan Pembelajaran

Hari pertama



SLB NEGERI 1 SLEMAN

RPP TEMATIK

Kegiatan	Deskripsi Kegiatan	Alokasi Waktu
Pendahuluan	<ol style="list-style-type: none">1. Salah satu siswa memimpin berdoa.2. Siswa menjawab salam dan kabar mereka.3. Siswa bernyanyi rajin ke sekolah dan siapa namamu sebagai awal komunikasi guru sebelum melaksanakan pembelajaran inti.4. Siswa mendengarkan penjelasan dari guru kegiatan yang akan dilakukan hari ini dan apa tujuan yang akan dicapai dari kegiatan tersebut dengan bahasa yang sederhana dan dapat dipahami.	15 Menit
Kegiatan Inti	<ol style="list-style-type: none">1. Siswa dibacakan teks tentang kegiatan yang dilakukan di sekolah2. Siswa menirukan bacaan teks yang ada di buku siswa3. Siswa mengamati video tentang kegiatan yang ada di sekolah4. Siswa mengulang mengucapkan kata sederhana yang ada dalam bacaan.	120 Menit
Penutup	<ol style="list-style-type: none">1. Guru menutup pelajaran dengan mengingatkan siswa yang telah dipelajari merupakan kegiatan yang dilakukan di sekolah2. Salah satu siswa memimpin doa sebelum pulang, dilanjutkan bersalaman secara bergiliran.	15 Menit

Teknik Penilaian

- a. Penilaian sikap : sikap kerjasama
- b. Penilaian pengetahuan : soal lisan
- c. Penilaian keterampilan : keterampilan mengamati



SLB NEGERI 1 SLEMAN

RPP TEMATIK

Kegiatan	Deskripsi Kegiatan	Alokasi Waktu
Pendahuluan	<ol style="list-style-type: none">1. Salah satu siswa memimpin berdoa.2. Siswa menjawab salam dan kabar mereka.3. Siswa bernyanyi rajin ke sekolah dan siapa namamu sebagai awal komunikasi guru sebelum melaksanakan pembelajaran inti.4. Siswa mendengarkan penjelasan dari guru kegiatan yang akan dilakukan hari ini dan apa tujuan yang akan dicapai dari kegiatan tersebut dengan bahasa yang sederhana dan dapat dipahami.	15 Menit
Kegiatan Inti	<ol style="list-style-type: none">1. Siswa mendengarkan penjelasan guru tentang kegiatan yang ada disekolah2. Siswa menanya tentang kegiatan yang ada disekolah3. Siswa menyebutkan kegiatan yang ada disekolah4. Siswa mengamati gambar mata uang yang diperlihatkan oleh guru5. Siswa menyebutkan dan menunjukkan nilai mata uang6. Siswa mengamati gambar segi empat dan segi tiga yang diperlihatkan olehguru7. Siswa membedakan gambar segi empat dan segi tigadengan cara menjodohkan gambar	120 Menit
Penutup	<ol style="list-style-type: none">1. Guru menutuppelajaran dengan mengingatkan siswa bahwa terjadinya pagi hari dan malam hari diatur oleh Tuhan Yang Maha Esa.2. Salah satu siswa memimpin doa, dilanjutkan bersalaman secara bergantian	15 Menit

Penilaian

- a. Penilaian sikap : sikap disiplin dalam menyelesaikan tugas
- b. Penilaian pengetahuan : tes lisan
- c. Penilaian keterampilan : keterampilan mengamati dan mengklasifikasikan



SLB NEGERI 1 SLEMAN

RPP TEMATIK

Hari Ketiga

Kegiatan	Deskripsi Kegiatan	Alokasi Waktu
Pendahuluan	<ol style="list-style-type: none">1. Salah satu siswa memimpin berdoa.2. Siswa menjawab salam dan kabar mereka.3. Siswa bernyanyi rajin ke sekolah dan siapa namamu sebagai awal komunikasi guru sebelum melaksanakan pembelajaran inti.4. Siswa mendengarkan penjelasan dari guru kegiatan yang akan dilakukan hari ini dan apa tujuan yang akan dicapai dari kegiatan tersebut dengan bahasa yang sederhana dan dapat dipahami.	15 Menit
Kegiatan Inti	<ol style="list-style-type: none">1. Siswa mendengarkan penjelasan guru bahwa mereka akan mempelajari tentang kegiatan yang ada di sekolah2. Siswa mengamati gambar mata uang yang diperlihatkan oleh guru3. Siswa menyebutkan nilai mata uang4. Siswa menjawab pertanyaan guru tentang nilai mata uang5. Guru memperlihatkan gambar segi tiga dan segi empat6. Siswa menjodohkan gambar segi tiga dan segi empat7. Siswa dapat mewarnai gambar benda yang ada di sekitar sekolah8. Siswa dapat menebalkan gambar dan kemudian mewarnai gambar tersebut9. Siswa merobek robek-robek kertas10. Siswa menempelkan kedalam gambar11. Siswa bersama guru merefleksi materi dan praktek yang sudah di pelajari.	120 Menit
Penutup	<ol style="list-style-type: none">1. Siswa bersama guru merefleksi materi dan menyimpulkan materi yang telah dipelajari.2. Salah satu siswa memimpin doa sebelum pulang.	15 Menit

Penilaian

- a. Penilaian sikap : sikap percaya diri dalam membuat prakarya
- b. Penilaian pengetahuan : menyebutkan mata uang
- c. Penilaian keterampilan : mewarnai gambar dengan robekan kertas



SLB NEGERI 1 SLEMAN

RPP TEMATIK

a. Penilaian

1. Teknik Penilaian

- Penilaian Sikap : percaya diri, disiplin, kerjasama
- Penilaian Pengetahuan : menjawab pertanyaan
- Penilaian Keterampilan : mewarnai gambar

2. Bentuk Instrumen Penilaian

- Penilaian Sikap

Penilaian sikap (tingkah laku)

No	Aspek Penilaian	Skor Penilaian			Jumlah Skor
		M	MB	TM	
1.	Sikap Religius: Kebiasaan berdoa				
2.	Sikap Sosial:				
	a. Disiplin				
	b. Percaya Diri				
	c. Kerjasama				
Total					

Keterangan: M (Muncul), MB (Muncul dengan Bantuan), dan TM (Tidak Muncul)

Rubrik:

1. Religius

- Skor 3 (M) : siswa berdoa sebelum belajar secara mandiri
Skor 2 (MB) : siswa berdoa dengan bimbingan guru
Skor 1 (TM) : siswa tidak mau berdoa

2. Sikap Sosial

- Skor 3 (M) : siswa mengikuti pelajaran dengan baik
Skor 2 (MB) : siswa mengikuti pelajaran dengan diperingatkan guru
Skor 1 (TM) : siswa tidak mau mengikuti pelajaran



SLB NEGERI 1 SLEMAN

RPP TEMATIK

b. Penilaian Pengetahuan

No	Aspek Penilaian	Skor Penilaian			Jumlah Skor
		BS	B	C	
1.	Menyebutkan nama kegiatan disekolah				
2.	Menyebutkan benda yang ada disekolah				
3.	Menyebutkan nilai pecahan mata uang				
4.	Menjawab pertanyaan guru				
Total					

Keterangan : BS (Baik Sekali), B (Baik), dan C (Cukup)

Rubrik :

1. Menyebutkan nama – nama benda

Skor 3 (BS) : siswa mampu menyebutkan minimal 5 nama kegiatan

Skor 2 (B) : siswa mampu menyebutkan minimal 3 namakegiatan

Skor 1 (C) : siswa mampu menyebutkan minimal 2 kegiatan

2. Menyebutkan nama – nama benda

Skor 3 (BS) : siswa mampu menyebutkan minimal 5 nama benda

Skor 2 (B) : siswa mampu menyebutkan minimal 3 nama benda

Skor 1 (C) : siswa mampu menyebutkan minimal 2 nama benda

3. Menyebutkan ciri – ciri benda

Skor 3 (BS) : siswa mampu menyebutkan minimal 5 nilai mata uang

Skor 2 (B) : siswa mampu menyebutkan minimal 3 nilai mata uang

Skor 1 (C) : siswa mampu menyebutkan minimal 2 nilai mata uang

4. Menjumlahkan benda - benda

Skor 3 (BS) : siswa mampu menjawab pertanyaan dengan mandiri

Skor 2 (B) : siswa mampu menjawab pertanyaan dengan bantuan guru

Skor 1 (C) : siswa tidak menjawab pertanyaan guru



SLB NEGERI 1 SLEMAN

RPP TEMATIK

c. Penilaian Keterampilan

No	Aspek Penilaian	Skor Penilaian			Jumlah Skor
		T	KT	TT	
1.	Menyobekkan kertas				
2.	Menempelkan sobekan kertas				
3.	Mewarnai				
4.	Menebalkan huruf per kalimat				
5.	Mencocokkan gambar kegiatan yang sama				
6.	Menjodohkan gambar segitiga				
7.	Menjodohkan gambar segiempat				
TOTAL					

Keterangan : T (Terampil), KT (Kurang Terampil), TT (Tidak Terampil)

Rubrik:

1. Hasil menyobekkan kertas

- Skor 3 (T) : siswa mampu menyobekkan kertas secara mandiri
Skor 2 (KT) : siswa mampu menyobekkan kertas dengan bantuan guru
Skor 1 (TT) : siswa tidak mampu menyobekkan kertas

2. Menempelkan sobekan kertas

- Skor 3 (T) : siswa mampu menempelkan sobekan kertas secara mandiri
Skor 2 (KT) : siswa mampu menempelkan sobekan kertas dengan bantuan guru
Skor 1 (TT) : siswa tidak mampu menempelkan sobekan kertas

3. Mewarnai dengan kreasi sendiri

- Skor 3 (T) : siswa mampu mewarnai dengan rapi secara mandiri
Skor 2 (KT) : siswa mampu mewarnai dengan rapi melalui bantuan guru
Skor 1 (TT) : siswa belum mampu mewarnai dengan rapi

4. Menebalkan huruf per kalimat

- Skor 3 (T) : siswa mampu menebalkan huruf dengan rapi
Skor 2 (KT) : siswa mampu menebalkan huruf namun tidak rapi
Skor 3 (TT) : siswa belum mampu menebalkan huruf



SLB NEGERI 1 SLEMAN

RPP TEMATIK

5. Mencocokkan gambar kegiatan yang sama

Skor 3 (T) : siswa mampu mencocokkan gambar yang sama dengan tepat dan mandiri

Skor 2 (KT) : siswa mampu mencocokkan gambar kegiatan dengan bantuan

Skor 1 (TT) : siswa belum mampu mencocokkan gambar kegiatan yang sama

6. Menjodohkan gambar bangun segi tiga

Skor 3 (T) : siswa mampu menjodohkan gambar segitiga dengan benar

Skor 2 (KT) : siswa mampu menjodohkan gambar segitiga dengan bantuan

Skor 1 (T) : siswa belum mau menjodohkan gambar segitiga dengan segitiga

7. Menjodohkan gambar bangun segi empat

Skor 3 (T) : siswa mampu menjodohkan gambar segiempat dengan benar

Skor 2 (KT) : siswa mampu menjodohkan gambar segiempat dengan bantuan

Skor 1 (T) : siswa belum mau menjodohkan gambar segiempat dengan segiempat

Mengetahui,
Guru Kelas

Sleman, 12 Agustus 2016
Mahasiswa

Sri Rejeki Praptiningsih, S.Pd

NIP: 196910012006052001

Annisa Yovitasari

NIM 13103241006







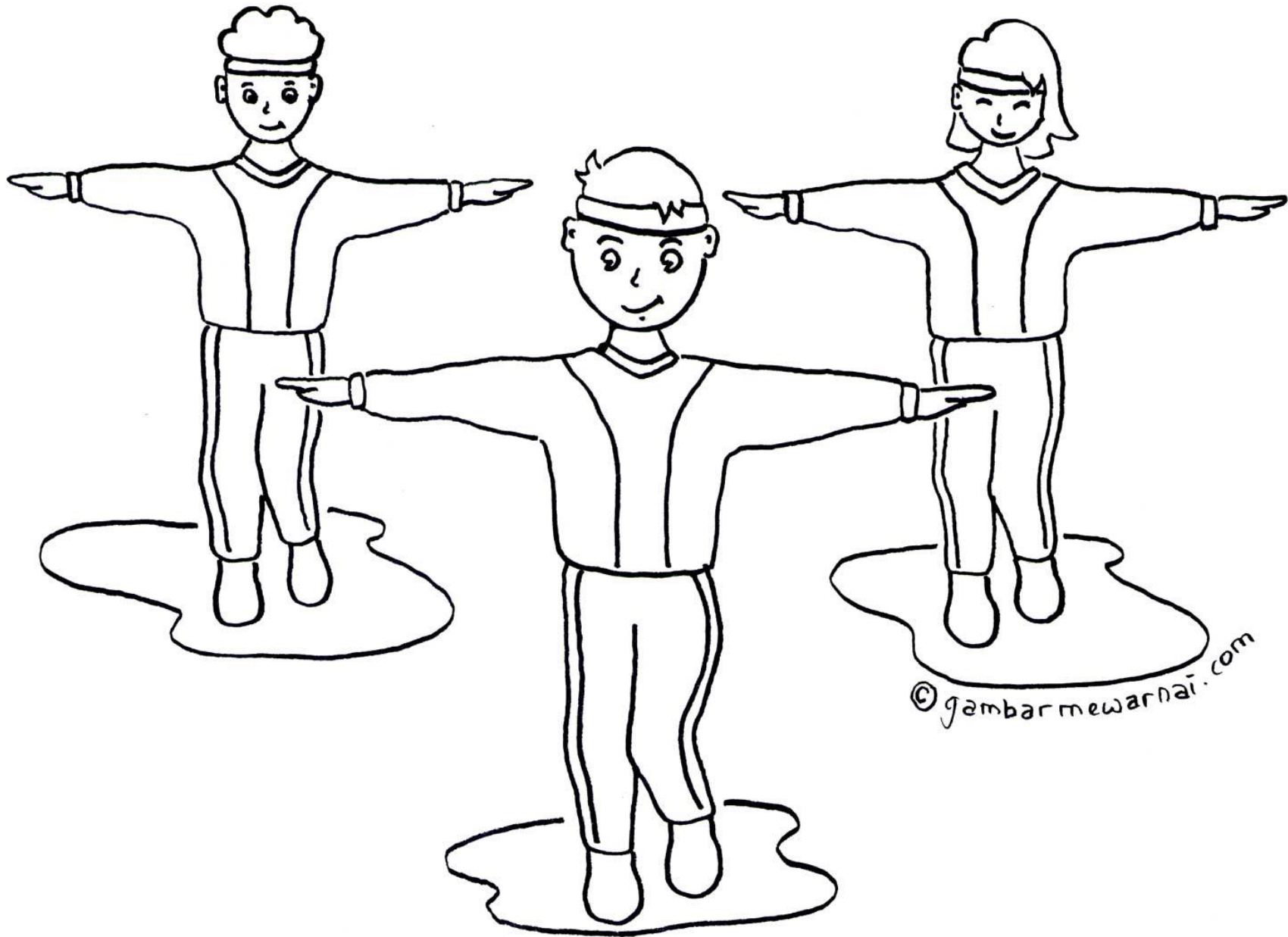

© gambarmewarnai.com









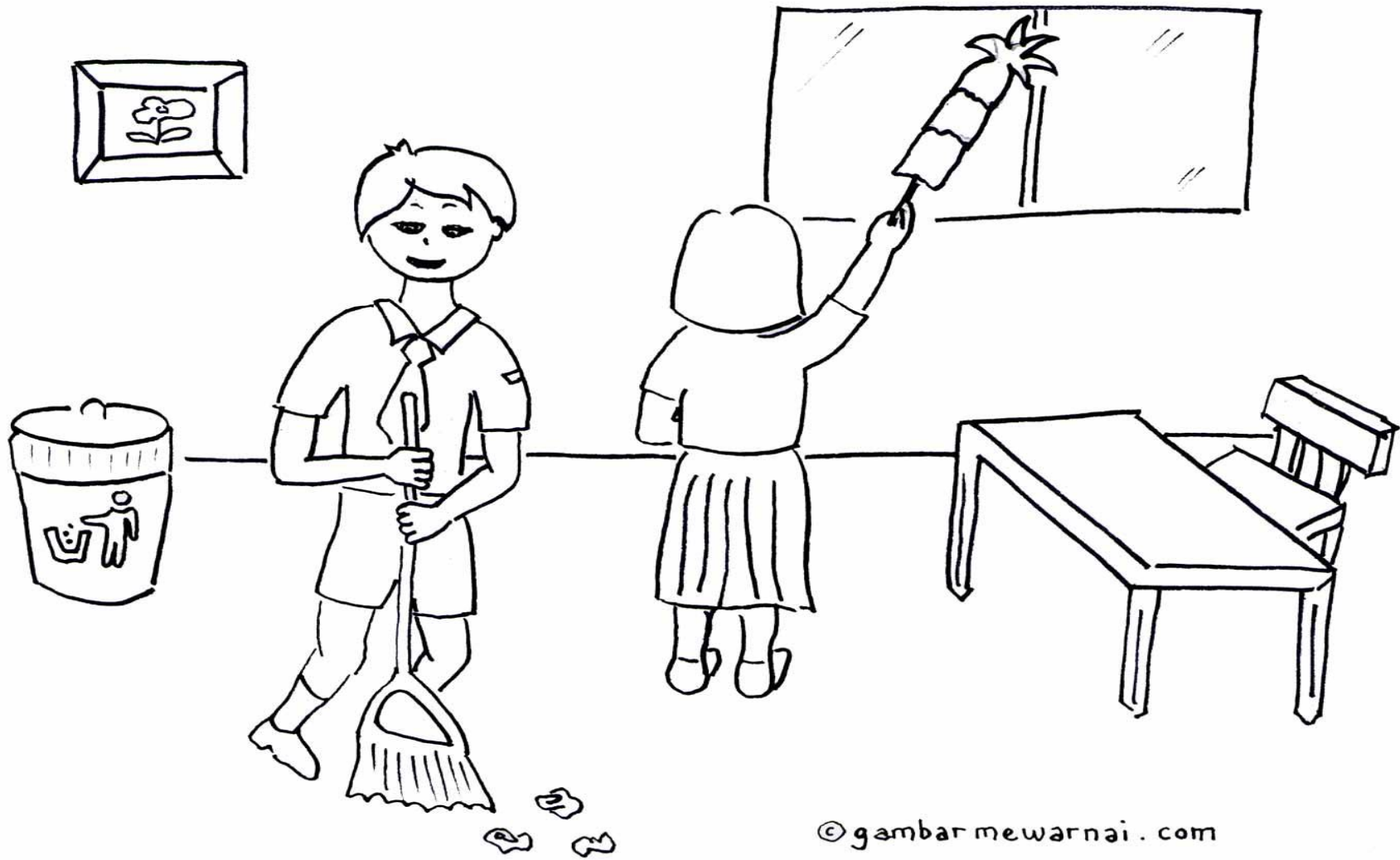



SLB NEGERI 1 SLEMAN

RPP TEMATIK

Tema	: 2 / Hidup Bersih dan Sehat di Rumah
Sub Tema	: Kegiatan Sehari-hari di Rumah
Pembelajaran ke	:1
Kelas/Semester	: VC1 / I (satu)
Tahun Pelajaran	: 2015/2016
Waktu	: 3x pertemuan (3 x 5 jampel x 30 menit)

A. Kompetensi Inti

1. Menerima dan menjalankan ajaran agama yang dianutnya.
2. Memiliki perilaku jujur, disiplin, tanggungjawab, santun, peduli, dan percaya diri dalam berinteraksi dengan keluarga, teman, dan guru.
3. Mengenal pengetahuan faktual dengan cara mengamati (menyimak, melihat, membaca) dan menanya berdasarkan rasa ingin tahu tentang dirinya, makhluk ciptaan Tuhan dan kegiatannya, dan benda-benda yang dijumpainya di rumah dan di sekolah.
4. Menyajikan pengetahuan faktual dengan bahasa yang bisa dipahamidan logis, dalam karya yang sederhana,dalam gerakan yang sesuai kemampuannya dan dalam tindakan yang mencerminkan perilaku anak beriman dan berakhlak mulia.

B. Kompetensi Dasar dan Indikator

Muatan Mapel	Kompetensi Dasar	Indikator
Bahasa Indonesia	3.1 Mengenal teks cerita narasi sederhana tentang kegiatan sehari-hari di rumah dalam bahasa Indonesia, baik lisan maupun tulis yang dapat dibantu dengan kosakata bahasa daerah.	3.1.1 Menyebutkan kegiatan sehari-hari selama di rumah 3.1.2 Menulis kegiatan yang dilakukan di rumah dengan menebalkan per huruf
	4.1 Menguraikan teks cerita narasi sederhana tentang kegiatan dalam bahasa Indonesia, baik sehari-hari di rumah lisan maupun tulis yang dibantu dengan kosakata bahasa daerah.	4.2.1 Menjawab pertanyaan tentang kegiatan di rumah 4.2.2 Menuliskan kembali



SLB NEGERI 1 SLEMAN

RPP TEMATIK

		dengan menebalkan huruf.
Matematika	3.1 Mengenal waktu (Jam)	3.1.1 Menyebutkan waktu 3.1.2 Membedakan waktu pagi, siang dan sore 3.1.3 Membedakan jarum jam pendek dan panjang 4.1.1 Menebalkan angka yang menunjukkan waktu pada gambar jam dinding
	4.1 Menuliskan waktu dengan jarum jam	4.1.2 Menebalkan jarum jam panjang dan pendek
PKn	2.1 Menunjukkan perilaku toleransi terhadap keragaman karakteristik individu dalam kehidupan beragama	2.1.1 Anak mampu menyebutkan macam-macam tempat ibadah 2.1.2 Anak mampu menunjukkan macam-macam tempat ibadah
	3.1 Mengenal arti bersatu dalam keberagaman di rumah	3.1.1 Anak menunjukkan sikap menghargai dengan anggota keluarga 3.1.2 Anak menyebutkan contoh keberagaman yang ada di rumah 3.1.3 Anak menyebutkan contoh sikap menghormati antar anggota keluarga
	4.1 Menyaji contoh perilaku sesuai dengan nilai-nilai yang terkandung dalam pancasila	4.1.1 Anak menunjukkan tugas yang harus dilakukan di rumah



SLB NEGERI 1 SLEMAN

RPP TEMATIK

		4.1.2 Anak mampu menyebutkan agama dan tempat ibadahnya
Seni Budaya	3.1 Mengetahui gambar tempat ibadah 3.2 Mengetahui kerajinan dengan teknik menggunting, melipat, dan merekat. 4.1. Menggambar tempat ibadah 4.2. Membuat karya kerajinan dengan teknik kolase	3.1.1 Menyebutkan gambar tempat ibadah 3.2.1 Melipat kertas lipat sesuai dengan garis bantuan 4.1.1 Menggambar tempat ibadah dengan menebalkan gambar tempat ibadah 4.1.2 Mewarnai gambar 4.2.1 Meyobek kertas liat menjadi kecil-kecil 4.2.2 Menempel kertas pada gambar

C. Tujuan Pembelajaran

1. Dengan menirukan bacaan teks, siswa dapat mengucapkan kata sederhana yang ada dalam bacaan.
2. Dengan mengamati gambar, siswa dapat menyebutkan kegiatan sehari-hari yang ada di rumah



SLB NEGERI 1 SLEMAN

RPP TEMATIK

3. Melalui tayangan video tentang kegiatan sehari-hari di rumah anak mampu menyebutkan macam macam kegiatan yang ada di rumah
4. Dengan menggunakan gambar tentang macammacam tempat ibadah dan agamanya
5. Setelah melihat gambar, siswa dapat mewarnai gambar tempat ibadah

D. Kemampuan Awal Siswa

No	Nama Siswa	Kemampuan Awal	Karakteristik
1	Alya	<ol style="list-style-type: none">Siswa dapat merobek kertasSiswa dapat membedakan warnaSiswa dapat mewarnai gambarSiswa dapat menjawab pertanyaan dngan kalimat sengan kalimat sederhanaSiswa dapat mengklasifikasikan bentuk	<ol style="list-style-type: none">1) Tangan tidak bisa diam harus melakukan aktivitas
2	Elis	<ol style="list-style-type: none">Siswa dapat merobek kertasSiswa dapat mewarnai gambarSiswa menjawab pertanyaan dengan kalimat sederhanaSiswa dapat menyebutkan kegiatan sehari-hari dirumah dengan bahasa yang sederhana	<ol style="list-style-type: none">1. Konsentrasi mudah terganggu2. Apabila diberi pertanyaan cenderung lebih diam, apabila tidak ditanya anak banyak bicara
3	iffah	<ol style="list-style-type: none">Siswa dapat menyebutkan kegiatan sehari-hari dirumah dengan bahasa yang sederhanaSiswa dapat mewarnai gambarSiswa dapat merobek kertasSiswa data menjawab pertanyaan dengan kalimat sederhana	<ol style="list-style-type: none">1) Tidak bisa duduk tenang lebih dari 30 menit2) Sering mengganggu teman
4	Ega	<ol style="list-style-type: none">Siswa dapat menyebutkan kegiatan sehari-hari di rumahSiswa dapat mewarnai gambarSiswa dapat merobek kertas	<ol style="list-style-type: none">1. Anak cenderung tidak dapat diam, dan mudah mengganggu



SLB NEGERI 1 SLEMAN

RPP TEMATIK

		d. Siswa dapat menjawab pertanyaan dengan kalimat sederhana	konsentrasi teman
--	--	---	-------------------

E. Materi Pembelajaran

1. Materi

- a. Teks deskripsi tentang kegiatan yang ada di rumah
- b. Jam Analog
- c. Tempat ibadah dan agamanya
- d. Menggambar tempat ibadah
- e. Mewarnai gambar
- f. Merobek, menempel kertas

F. Metode dan Pendekatan Pembelajaran

Metode : ceramah,praktek, tanya jawab, bermain dan penugasan

Pendekatan : Sainifik (mengamati, menanya, mencoba, menalar dan mengkomunikasikan)

G. Media, Alat, dan Sumber Pembelajaran

1. Media dan Alat

- a. Buku siswa
- b. Meja dan kursi yang ada di kelas
- c. Gambar kegiatan di rumah
- d. Gambar tempat ibadah
- e. Gambar jam analog
- f. Video tentang kegiatan yang ada dirumah
- g. Krayon
- h. Kertas lipat
- i. Lem

2. Sumber Pembelajaran

- a. Buku siswa tema 1 kelas 5 SDLB C
- b. Lingkungan
- c. Gambar dan video

H. Langkah-langkah Kegiatan Pembelajaran



SLB NEGERI 1 SLEMAN

RPP TEMATIK

Hari pertama

Kegiatan	Deskripsi Kegiatan	Alokasi Waktu
Pendahuluan	<ol style="list-style-type: none">1. Salah satu siswa memimpin berdoa.2. Siswa menjawab salam dan kabar mereka.3. Siswa bernyanyi rajin ke sekolah dan siapa namamu sebagai awal komunikasi guru sebelum melaksanakan pembelajaran inti.4. Siswa mendengarkan penjelasan dari guru kegiatan yang akan dilakukan hari ini dan apa tujuan yang akan dicapai dari kegiatan tersebut dengan bahasa yang sederhana dan dapat dipahami.	15 Menit
Kegiatan Inti	<ol style="list-style-type: none">1. Siswa dibacakan teks tentang kegiatan yang dilakukan di rumah2. Siswa menirukan bacaan teks yang ada di buku siswa3. Siswa mengamati video tentang kegiatan yang ada di rumah4. Siswa mengulang mengucapkan kata sederhana yang ada dalam bacaan.	120 Menit
Penutup	<ol style="list-style-type: none">1. Guru menutup pelajaran dengan mengingatkan siswa yang telah dipelajari merupakan kegiatan yang dilakukan di rumah2. Salah satu siswa memimpin doa sebelum pulang, dilanjutkan bersalaman secara bergiliran.	15 Menit

Teknik Penilaian

- a. Penilaian sikap : sikap kerjasama
- b. Penilaian pengetahuan : soal lisan
- c. Penilaian keterampilan : keterampilan mengamati

Hari Kedua

Kegiatan	Deskripsi Kegiatan	Alokasi Waktu
Pendahuluan	<ol style="list-style-type: none">1. Salah satu siswa memimpin berdoa.2. Siswa menjawab salam dan kabar mereka.	15 Menit



SLB NEGERI 1 SLEMAN

RPP TEMATIK

Kegiatan	Deskripsi Kegiatan	Alokasi Waktu
	<ol style="list-style-type: none">Siswa bernyanyi rajin ke sekolah dan siapa namamu sebagai awal komunikasi guru sebelum melaksanakan pembelajaran inti.Siswa mendengarkan penjelasan dari guru kegiatan yang akan dilakukan hari ini dan apa tujuan yang akan dicapai dari kegiatan tersebut dengan bahasa yang sederhana dan dapat dipahami.	
Kegiatan Inti	<ol style="list-style-type: none">Siswa mendengarkan penjelasan guru tentang kegiatan yang ada di rumahSiswa menanya tentang kegiatan yang ada di rumahSiswa menyebutkan kegiatan yang ada di rumahSiswa mengamati gambar jam analogSiswa menyebutkan dan menunjukkan jarum jam panjang dan pendekSiswa mengamati gambar macam-macam tempat ibadahSiswa membedakan gambar tempat ibadah sesuai dengan agamaSiswa merobek robek-robek kertasSiswa menempelkan kedalam gambarSiswa bersama guru merefleksi materi dan praktek yang sudah di pelajari.	120 Menit
Penutup	<ol style="list-style-type: none">Guru menutup pelajaran dengan mengingatkan siswa bahwa siswa harus rajin membantu orang tua di rumahSalah satu siswa memimpin doa, dilanjutkan bersalaman secara bergantian	15 Menit

Penilaian

- Penilaian sikap : sikap disiplin dalam menyelesaikan tugas
- Penilaian pengetahuan : tes lisan
- Penilaian keterampilan : keterampilan mengamati dan merobek kertas dan menempel kertas



SLB NEGERI 1 SLEMAN

RPP TEMATIK

Hari Ketiga

Kegiatan	Deskripsi Kegiatan	Alokasi Waktu
Pendahuluan	<ol style="list-style-type: none">1. Salah satu siswa memimpin berdoa.2. Siswa menjawab salam dan kabar mereka.3. Siswa bernyanyi rajin ke sekolah dan siapa namamu sebagai awal komunikasi guru sebelum melaksanakan pembelajaran inti.4. Siswa mendengarkan penjelasan dari guru kegiatan yang akan dilakukan hari ini dan apa tujuan yang akan dicapai dari kegiatan tersebut dengan bahasa yang sederhana dan dapat dipahami.	15 Menit
Kegiatan Inti	<ol style="list-style-type: none">1. Siswa mendengarkan penjelasan guru bahwa mereka akan mempelajari tentang kegiatan yang ada di sekolah2. Siswa mengamati gambar jam analog yang diperlihatkan oleh guru3. Siswa menyebutkan waktu4. Siswa menjawab pertanyaan guru tentang waktu5. Guru memperlihatkan gambar tempat ibadah6. Siswa menebalkan jarum panjang dan pendek7. Siswa menebalkan angka yang menunjukkan waktu8. Siswa dapat mewarnai gambar kegiatan di rumah atau tempat ibadah9. Siswa dapat menebalkan gambar dan kemudian mewarnai gambar tempat ibadah10. Siswa merobek robek-robek kertas11. Siswa menempelkan kedalam gambar12. Siswa bersama guru merefleksi materi dan praktek yang sudah di pelajari.	120 Menit
Penutup	<ol style="list-style-type: none">1. Siswa bersama guru merefleksi materi dan menyimpulkan materi yang telah dipelajari.2. Salah satu siswa memimpin doa sebelum pulang.	15 Menit

Penilaian

- a. Penilaian pengetahuan : menyebutkan kegiatan di rumah, menyebutkan nama tempat ibadah



SLB NEGERI 1 SLEMAN

RPP TEMATIK

b. Penilaian keterampilan : mewarnai gambar dengan robekan kertas, dan menepel kertas robekan

a. Penilaian

1. Teknik Penilaian

- Penilaian Sikap : percaya diri, disiplin, kerjasama
- Penilaian Pengetahuan : menjawab pertanyaan
- Penilaian Keterampilan : mewarnai gambar

2. Bentuk Instrumen Penilaian

- Penilaian Sikap

1. EGA

Penilaian sikap (tingkah laku)

No	Aspek Penilaian	Skor Penilaian			Jumlah Skor
		M	MB	TM	
1.	Sikap Religius: Kebiasaan berdoa				
2.	Sikap Sosial:				
	a. Disiplin				
	b. Menghargai				
	c. Kerjasama				
	d. Menghormati				
Total					

2. IFAH

Penilaian sikap (tingkah laku)

No	Aspek Penilaian	Skor Penilaian	Jumlah
----	-----------------	----------------	--------



SLB NEGERI 1 SLEMAN

RPP TEMATIK

		M	MB	TM	Skor
1.	Sikap Religius: Kebiasaan berdoa				
2.	Sikap Sosial:				
	a. Disiplin				
	b. Menghargai				
	c. Kerjasama				
	d. Menghormati				
Total					

3. ELIS

Penilaian sikap (tingkah laku)

No	Aspek Penilaian	Skor Penilaian			Jumlah Skor
		M	MB	TM	
1.	Sikap Religius: Kebiasaan berdoa				
2.	Sikap Sosial:				
	a. Disiplin				
	b. Menghargai				
	c. Kerjasama				
	d. Menghormati				
Total					

4. ALYA

Penilaian sikap (tingkah laku)



SLB NEGERI 1 SLEMAN

RPP TEMATIK

No	Aspek Penilaian	Skor Penilaian			Jumlah Skor
		M	MB	TM	
1.	Sikap Religius: Kebiasaan berdoa				
2.	Sikap Sosial:				
	a. Disiplin				
	b. Menghargai				
	c. Kerjasama				
	d. Menghormati				
Total					

Keterangan: M (Muncul), MB (Muncul dengan Bantuan), dan TM (Tidak Muncul)

Rubrik:

1. Religius

Skor 3 (M) : siswa berdoa sebelum belajar secara mandiri

Skor 2 (MB) : siswa berdoa dengan bimbingan guru

Skor 1 (TM) : siswa tidak mau berdoa

2. Sikap Disiplin

Skor 3 (M) : siswa mengerjakan tugas dengan baik

Skor 2 (MB) : siswa mengerjakan tugas dengan diperingatkan guru

Skor 1 (TM) : siswa tidak mau mengerjakan tugas

3. Sikap Kerjasama

Skor 3 (M) : siswa kerjasama kepada teman saat belajar dan bermain

Skor 2 (MB) : siswa kerjasama dengan diperingatkan guru

Skor 1 (TM) : siswa tidak suka bekerjasama dengan teman

4. Sikap Menghormati Teman

Skor 3 (M) : siswa menghormati teman saat belajar dan bermain

Skor 2 (MB) : siswa menghormati teman dengan diperingatkan guru

Skor 1 (TM) : siswa tidak menghormati teman

5. Sikap Menghargai

Skor 3 (M) : siswa Menghargai teman saat belajar dan bermain



SLB NEGERI 1 SLEMAN

RPP TEMATIK

Skor 2 (MB) : siswa Menghargaiteman dengan diperingatkan guru

Skor 1 (TM) : siswa tidak Menghargai teman

b. Penilaian Pengetahuan

1. EGA

No	Aspek Penilaian	Skor Penilaian			Jumlah Skor
		BS	B	C	
1.	Menyebutkan kegiatan di rumah				
2.	Menyebutkan macam-macam tempat ibadah				
3.	Menyebutkan waktu pada jam analog				
4.	Menjawab pertanyaan guru				
Total					

2. IFAH

No	Aspek Penilaian	Skor Penilaian			Jumlah Skor
		BS	B	C	
1.	Menyebutkan kegiatan di rumah				
2.	Menyebutkan macam-macam tempat ibadah				
3.	Menyebutkan waktu pada jam analog				
4.	Menjawab pertanyaan guru				
Total					

3. ELIS

No	Aspek Penilaian	Skor Penilaian	Jumlah
----	-----------------	----------------	--------



SLB NEGERI 1 SLEMAN

RPP TEMATIK

		BS	B	C	Skor
1.	Menyebutkan kegiatan di rumah				
2.	Menyebutkan macam-macam tempat ibadah				
3.	Menyebutkan waktu pada jam analog				
4.	Menjawab pertanyaan guru				
Total					

4. ALYA

No	Aspek Penilaian	Skor Penilaian			Jumlah Skor
		BS	B	C	
1.	Menyebutkan kegiatan di rumah				
2.	Menyebutkan macam-macam tempat ibadah				
3.	Menyebutkan waktu pada jam analog				
4.	Menjawab pertanyaan guru				
Total					

Keterangan : BS (Baik Sekali), B (Baik), dan C (Cukup)

Rubrik :

1. Menyebutkan nama – nama kegiatan

Skor 3 (BS) : siswa mampu menyebutkan minimal 5 nama kegiatan

Skor 2 (B) : siswa mampu menyebutkan minimal 3 namakegiatan

Skor 1 (C) : siswa mampu menyebutkan minimal 2 kegiatan

2. Menyebutkan nama – nama tempat

Skor 3 (BS) : siswa mampu menyebutkan minimal 4 macam tempat ibadah

Skor 2 (B) : siswa mampu menyebutkan minimal 3 macam tempat ibadah

Skor 1 (C) : siswa mampu menyebutkan minimal 2 macam tempat ibadah

3. Menyebutkan waktu pada jam analog

Skor 3 (BS) : siswa mampu menyebutkan minimal 3 waktu pada jam analog

Skor 2 (B) : siswa mampu menyebutkan minimal 2waktu pada jam analog



SLB NEGERI 1 SLEMAN

RPP TEMATIK

Skor 1 (C) : siswa mampu menyebutkan minimal 1 waktu pada jam analog

4. Menjumlahkan benda - benda

Skor 3 (BS) : siswa mampu menjawab pertanyaan dengan mandiri

Skor 2 (B) : siswa mampu menjawab pertanyaan dengan bantuan guru

Skor 1 (C) : siswa tidak menjawab pertanyaan guru

c. Penilaian Keterampilan

No	Aspek Penilaian	Skor Penilaian			Jumlah Skor
		T	KT	TT	
1.	Menyobekkan kertas				
2.	Menempelkan sobekan kertas				
3.	Mewarnai				
4.	Menebalkan angka waktu pada jam analog				
5.	Membedakan jarum panjang dan pendek				
6.	Menebalkan jarum panjang dan pendek				
7.	Menebalkan gambar tempat ibadah				
TOTAL					

2. IFAH

No	Aspek Penilaian	Skor Penilaian			Jumlah Skor
		T	KT	TT	
1.	Menyobekkan kertas				
2.	Menempelkan sobekan kertas				
3.	Mewarnai				
4.	Menebalkan angka waktu pada jam analog				
5.	Membedakan jarum panjang dan pendek				
6.	Menebalkan jarum panjang dan pendek				
7.	Menebalkan gambar tempat ibadah				
TOTAL					



SLB NEGERI 1 SLEMAN

RPP TEMATIK

3. ELIS

No	Aspek Penilaian	Skor Penilaian			Jumlah Skor
		T	KT	TT	
1.	Menyobekkan kertas				
2.	Menempelkan sobekan kertas				
3.	Mewarnai				
4.	Menebalkan angka waktu pada jam analog				
5.	Membedakan jarum panjang dan pendek				
6.	Menebalkan jarum panjang dan pendek				
7.	Menebalkan gambar tempat ibadah				
TOTAL					

4. ALYA

5.

No	Aspek Penilaian	Skor Penilaian			Jumlah Skor
		T	KT	TT	
1.	Menyobekkan kertas				
2.	Menempelkan sobekan kertas				
3.	Mewarnai				
4.	Menebalkan angka waktu pada jam analog				
5.	Membedakan jarum panjang dan pendek				
6.	Menebalkan jarum panjang dan pendek				
7.	Menebalkan gambar tempat ibadah				
TOTAL					

Keterangan : T (Terampil), KT (Kurang Terampil), TT (Tidak Terampil)

Rubrik:

1. Hasil menyobekkan kertas

Skor 3 (T) : siswa mampu menyobekkan kertas secara mandiri

Skor 2 (KT) : siswa mampu menyobekkan kertas dengan bantuan guru

Skor 1 (TT) : siswa tidak mampu menyobekkan kertas



SLB NEGERI 1 SLEMAN

RPP TEMATIK

- Skor 1 (TT) : siswa tidak mampu menyobekkan kertas
2. Menempelkan sobekkan kertas
- Skor 3 (T) : siswa mampu menempelkan sobekkan kertas secara mandiri
- Skor 2 (KT) : siswa mampu menempelkan sobekan kertas dengan bantuan guru
- Skor 1 (TT) : siswa tidak mampu menempelkan sobekan kertas
3. Mewarnai dengan kreasi sendiri
- Skor 3 (T) : siswa mampu mewarnai dengan rapi secara mandiri
- Skor 2 (KT) : siswa mampu mewarnai dengan rapi melalui bantuan guru
- Skor 1 (TT) : siswa belum mampu mewarnai dengan rapi
4. Menebalkan huruf per kalimat
- Skor 3 (T) : siswa mampu menebalkan huruf dengan rapi
- Skor 2 (KT) : siswa mampu menebalkan huruf namun tidak rapi
- Skor 3 (TT) : siswa belum mampu menebalkan huruf
5. Mencocokkan gambar kegiatan yang sama
- Skor 3 (T) : siswa mampu mencocokkan gambar yang sama dengan tepat dan mandiri
- Skor 2 (KT) : siswa mampu mencocokkan gambar kegiatan dengan bantuan
- Skor 1 (TT) : siswa belum mampu mencocokkan gambar kegiatan yang sama
6. Menjodohkan gambar bangun segi tiga
- Skor 3 (T) : siswa mampu menjodohkan gambar segitiga dengan benar
- Skor 2 (KT) : siswa mampu menjodohkan gambar segitiga dengan bantuan
- Skor 1 (T) : siswa belum mau menjodohkan gambar segitiga dengan segitiga
7. Menjodohkan gambar bangun segi empat
- Skor 3 (T) : siswa mampu menjodohkan gambar segiempat dengan benar
- Skor 2 (KT) : siswa mampu menjodohkan gambar segiempat dengan bantuan
- Skor 1 (T) : siswa belum mau menjodohkan gambar segiempat dengan segiempat

Mengetahui,
Guru Kelas

Sri Rejeki Praptiningsih, S.Pd

NIP: 196910012006052001

Sleman, 12 Agustus 2016

Mahasiswa

Annisa Yovitasari

NIM 13103241006



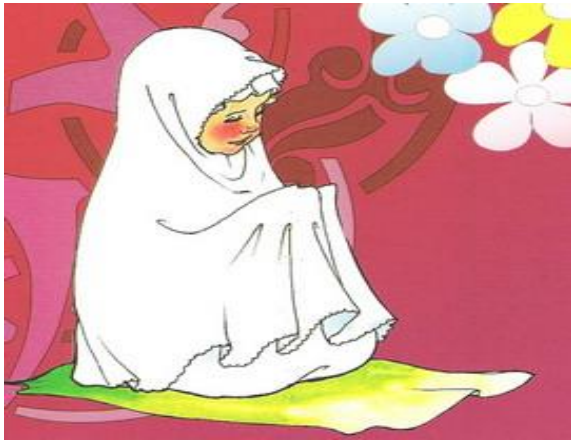



**MASJID
(ISLAM)**



**GEREJA
(KRISTEN)**



**PURA
(HINDU)**



**VIHARA
(BUDHA)**

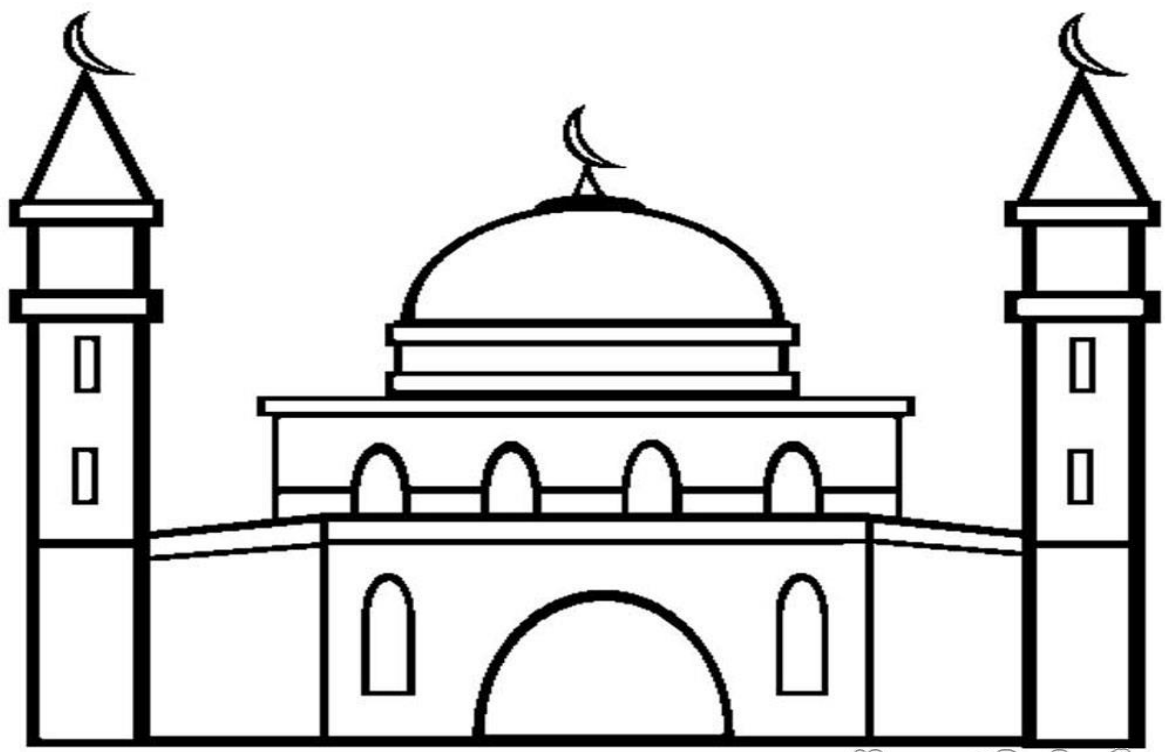

Mewarnai Gambar.Com

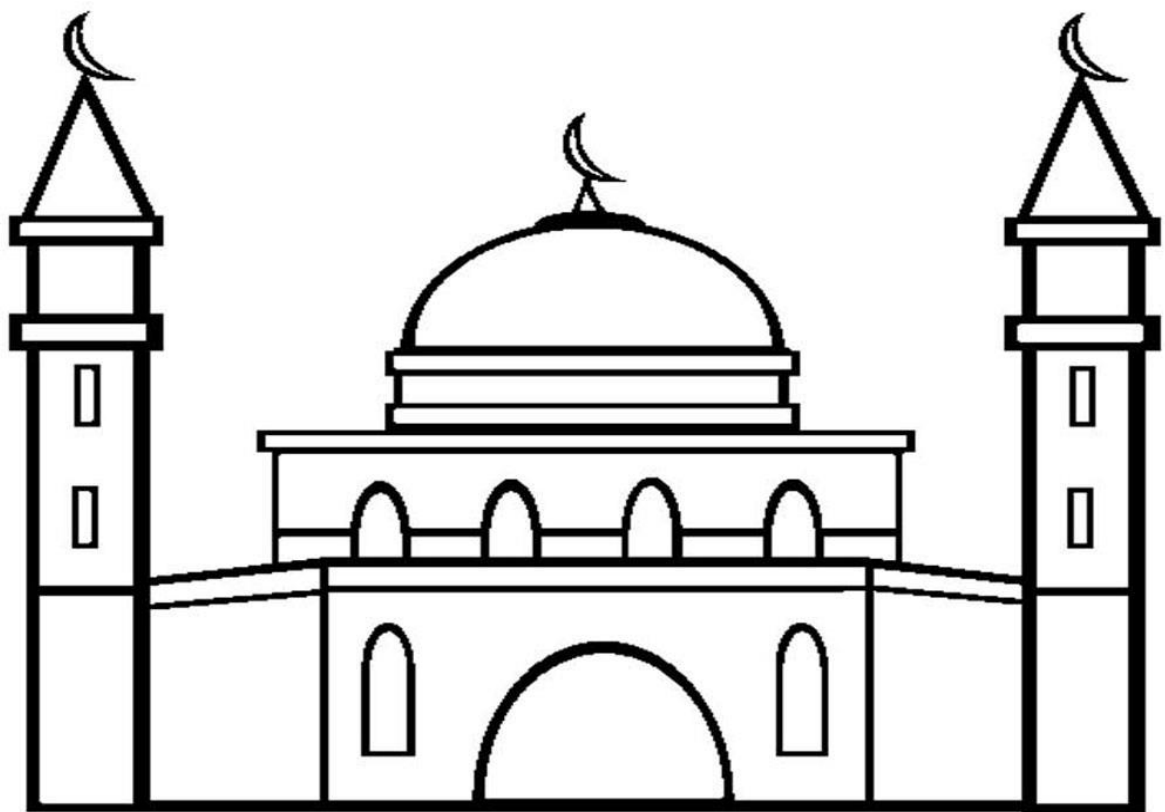

Mewarnai Gambar.Com

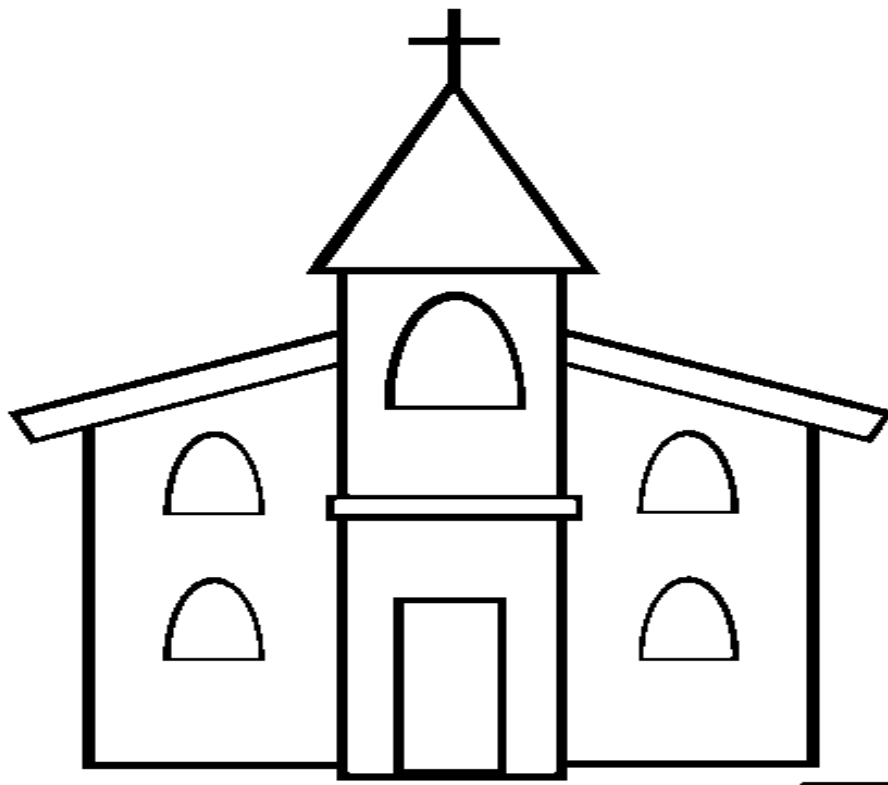

www.THECOLOR.com

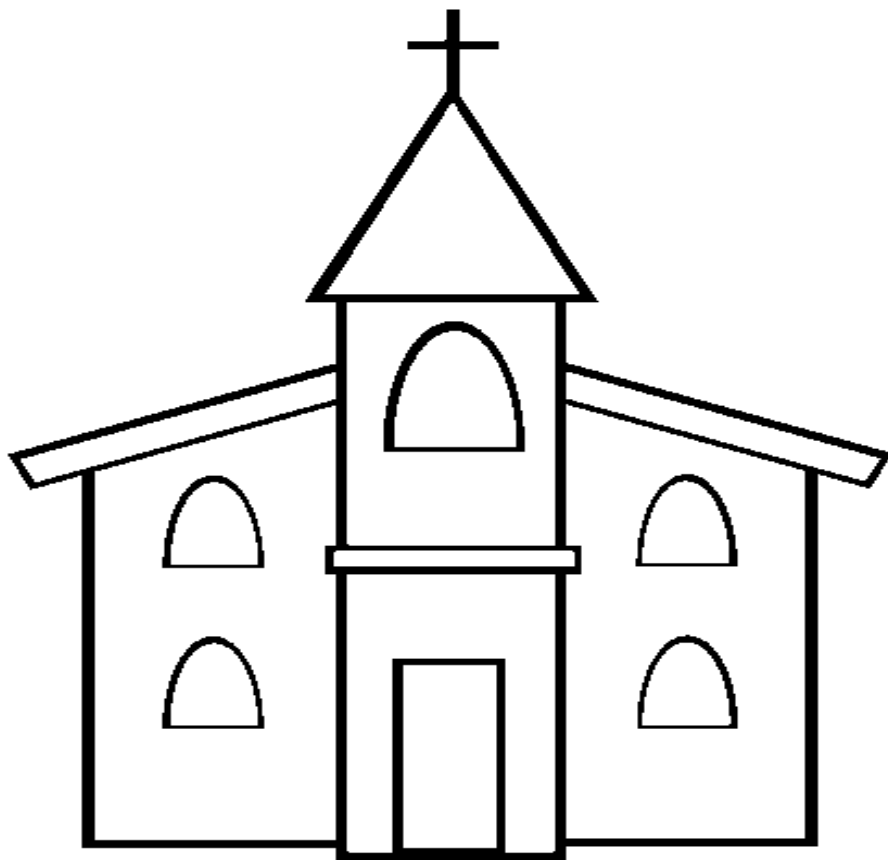

www.THECOLOR.com



Pukul 08.00 pagi



Pukul 11.00 siang



Pukul 12.00 siang



Pukul 01.00 siang
atau pukul 13.00



Pukul 06.00 sore
atau pukul 18.00



Pukul 07.15 malam
atau pukul 19.15

alquranmulia.wordpress.com

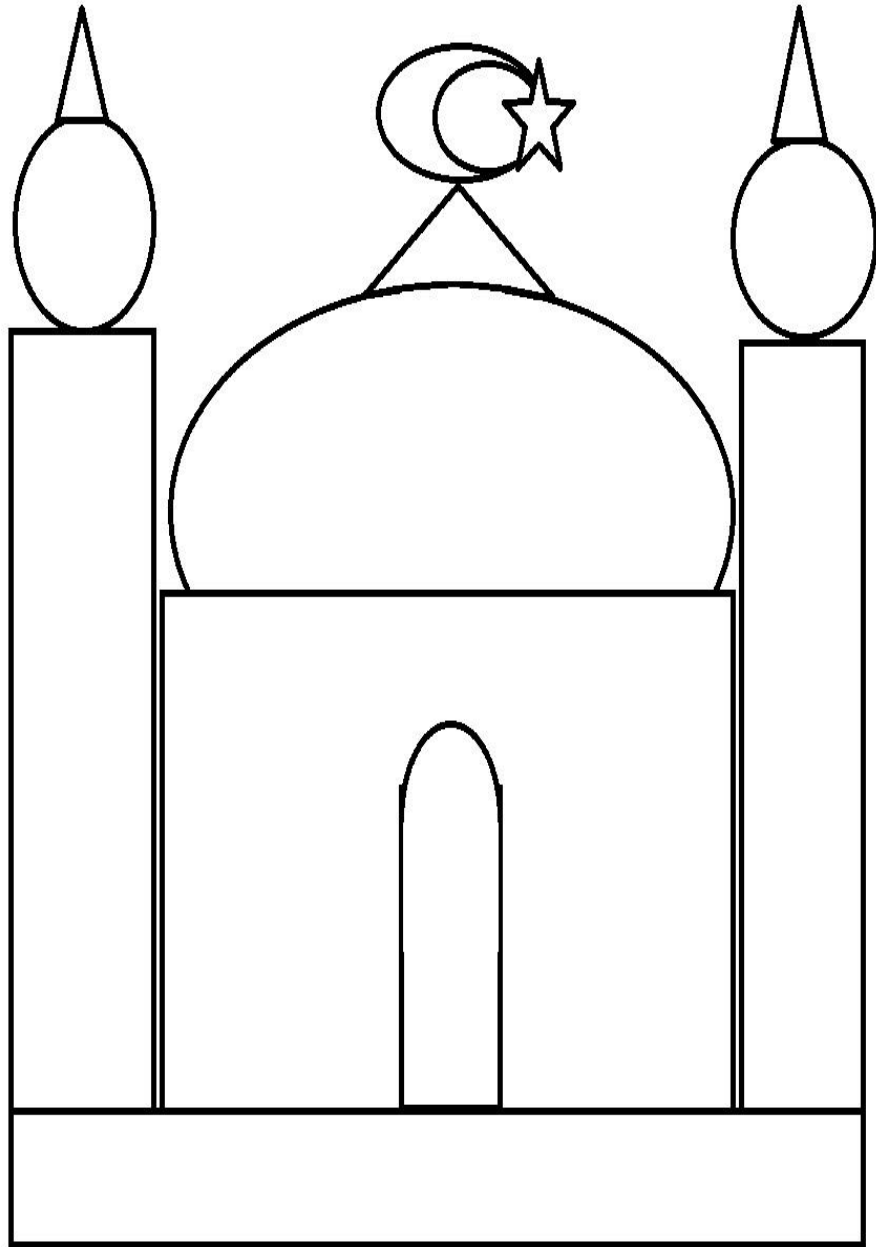

alquranmulia.wordpress.com

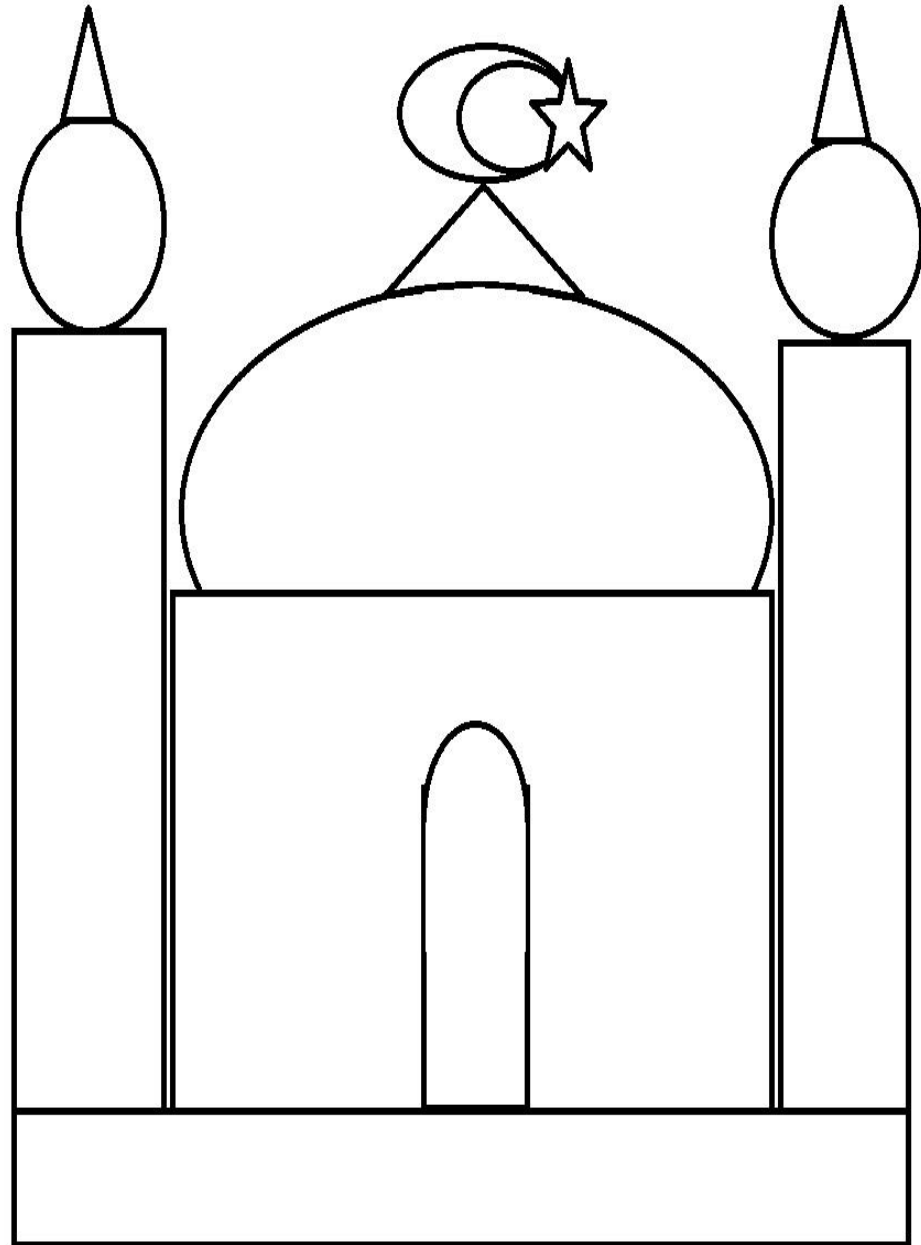

alquranmulia.wordpress.com

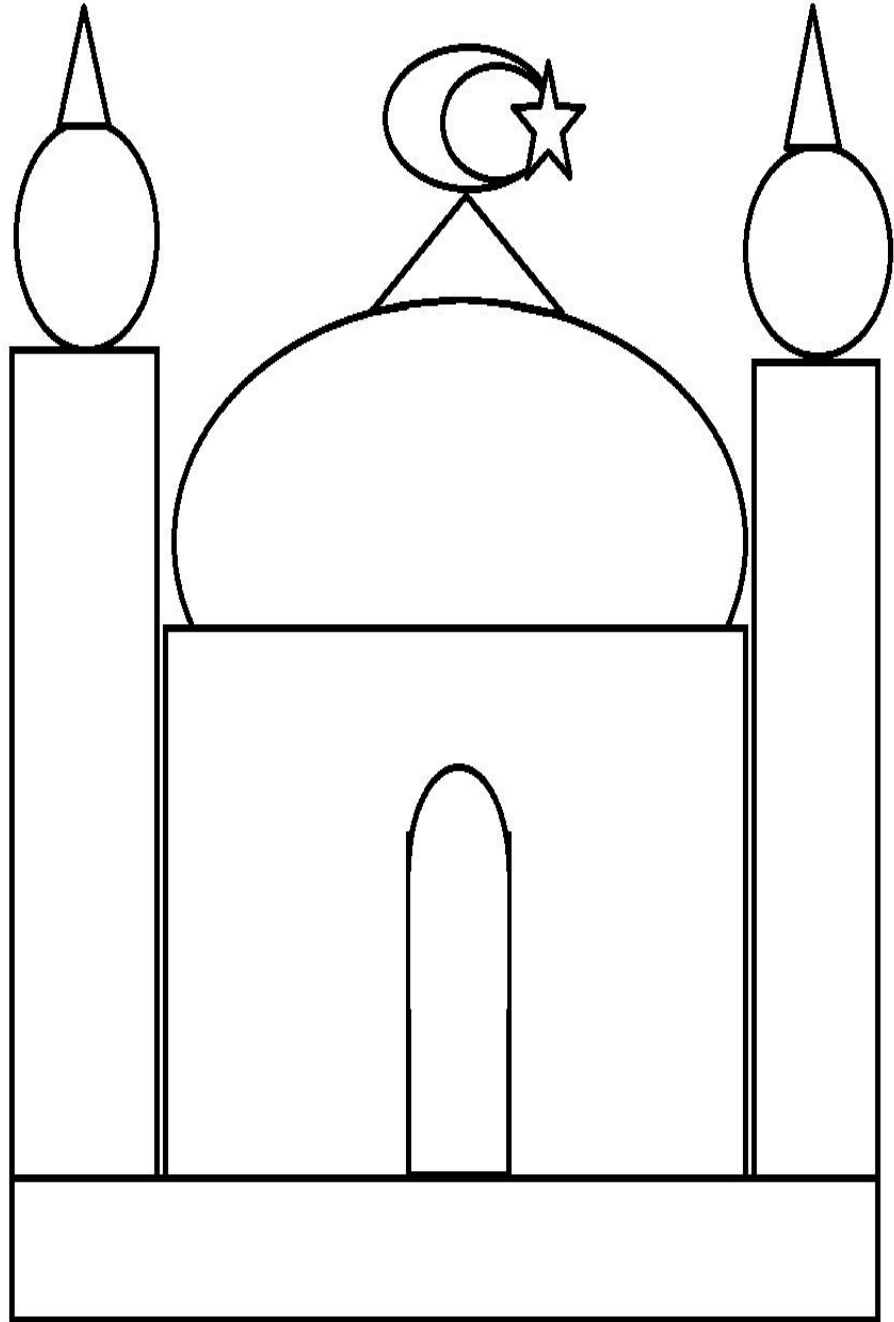

alquranmulia.wordpress.com

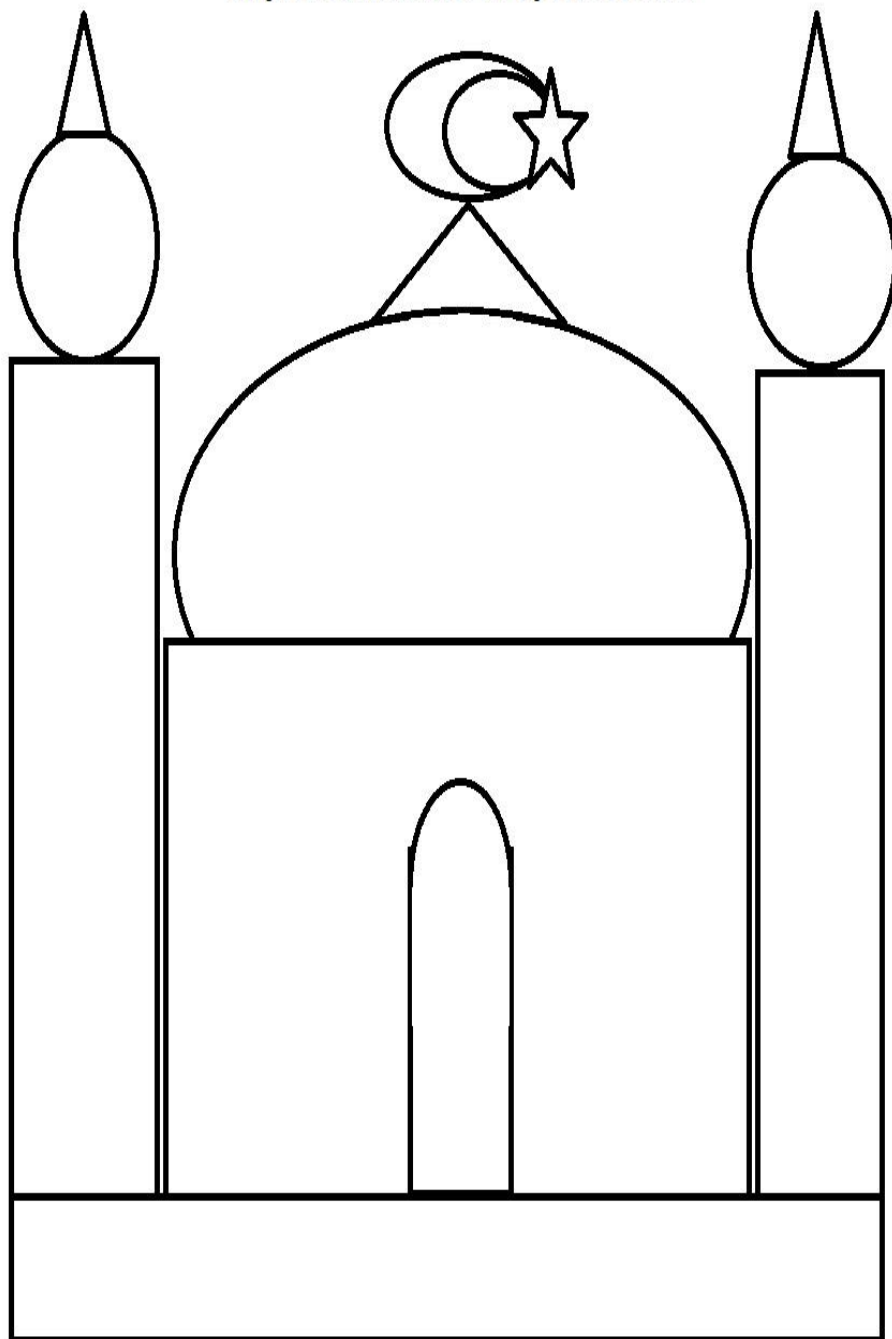



SLB NEGERI 1 SLEMAN

RPP TEMATIK

Tema : 3/ Kebersihan Lingkungan
Sub Tema : Menjaga Benda di Dalam Kelas
Pembelajaran ke : 1
Kelas/Semester : VC1 / I (satu)
Tahun Pelajaran: 2015/2016
Waktu : 3x pertemuan (3 x 5 jampel x 30 menit)

A. Kompetensi Inti

1. Menerima dan menjalankan ajaran agama yang dianutnya.
2. Memiliki perilaku jujur, disiplin, tanggungjawab, santun, peduli, dan percaya diri dalam berinteraksi dengan keluarga, teman, dan guru.
3. Mengenal pengetahuan faktual dengan cara mengamati (menyimak, melihat, membaca) dan menanya berdasarkan rasa ingin tahu tentang dirinya, makhluk ciptaan Tuhan dan kegiatannya, dan benda-benda yang dijumpainya di rumah dan di sekolah.
4. Menyajikan pengetahuan faktual dengan bahasa yang bisa dipahamidan logis, dalam karya yang sederhana,dalam gerakan yang sesuai kemampuannya dan dalam tindakan yang mencerminkan perilaku anak beriman dan berakhlak mulia.

B. Kompetensi Dasar dan Indikator

Muatan Mapel	Kompetensi Dasar	Indikator
Bahasa Indonesia	3.1 Mengenal teks cerita narasi sederhana tentang benda yang ada di kelas dan cara menjaganya dalam bahasa Indonesia, baik lisan maupun tulis yang dapat dibantu dengan kosakata bahasa daerah	3.1.1 Menyebutkan benda – benda yang ada yang ada di kelas 3.1.2 Membedakan benda yang kotor dan bersih
	4.1 Menguraikan teks cerita narasi sederhana tentang benda yang ada di kelas dan cara menjaganyadalam bahasa Indonesia, baik sehari-hari lisan maupun tulis yang dibantu	4.1.1 Menjawab pertanyaan tentang benda benda yang ada di kelas dan cara merawatnya



SLB NEGERI 1 SLEMAN

RPP TEMATIK

	dengan kosakata bahasa daerah.	4.1.2 Mempraktekkan cara menjaga kebersihan kelas 4.1.3 Mempraktekkan cara menjaga beda di kelas
Matematika	3.1 Mengenal waktu (Jam)	3.1.3 Menyebutkan waktu 3.1.4 Membedakan waktu pagi, siang dan sore 3.1.5 Membedakan jarum jam pendek dan panjang 4.1.1 Menebalkan angka yang menunjukkan waktu pada gambar jam dinding
	4.1 Menuliskan waktu dengan jarum jam	4.1.2 Menebalkan jarum jam panjang dan pendek
PKn	2.1 Menunjukkan perilaku toleransi terhadap keragaman karakteristik individu dalam kehidupan beragama 3.1 Mengenal arti bersatu dalam keberagaman di kelas 4.1 Menyaji contoh perilaku sesuai dengan nilai-	2.1.1 anak dapat menyebutkan perbuatan bertoleransi terhadap teman 2.1.2 anak melakukan perbuatan bertoleransi terhadap teman ketika belajar dan bermain 3.1.1 anak melakukan kerjasama dengan teman saat bermain dan belajar bersama 3.1.2 anak menyebutkan perilaku patuh saat di kelas 4.1.1 Siswa menyelesaikan tugas yang harus dial



SLB NEGERI 1 SLEMAN

RPP TEMATIK

	nilai yang terkandung dalam pancasila	akukan dikelas 4.1.2 anak melakukan perbuatan yang menghormati teman saat belajar di kelas
Seni Budaya	3.1 Mengenal gambar benda benda yang ada di kelas 3.2 Mengenal kerajinan dengan merekat batang korek api membentuk gambar. 4.1. Menggambar benda di kelas 4.2. Membuat bentuk gambar dari batang korek api	3.1.1 Menyebutkan gambar yang ada di kelas 3.2.1 Mencontohkan menemmel batang korek api 4.1.1 Menggambar benda yang ada dikelas dengan menebalkan gambar 4.1.3 Mewarnai gambar 4.2.1 Menempel batang korek api

C. Tujuan Pembelajaran

1. Dengan menirukan bacaan teks, siswa dapat mengucapkan kata sederhana yang ada dalam bacaan.
2. Dengan mengamati gambar, siswa dapat menyebutkan benda benda yang ada di kelas dan cara merawat dan membersihkannya
3. Melalui tayangan video tentang gambar benda dan cara merawatnya anak mampu menyebutkan dan mempraktekannya
4. Dengan menggunakan gambar anak mampu mengerjakan tugas nya sesuai jadwal
5. Setelah melihat gambar, siswa dapat mewarnai gambar benda yang ada di kelas



SLB NEGERI 1 SLEMAN

RPP TEMATIK

D. Kemampuan Awal Siswa

No	Nama Siswa	Kemampuan Awal	Karakteristik
1	Alya	<ol style="list-style-type: none">Siswa dapat menempel kertas pada gambarSiswa dapat membedakan warnaSiswa dapat mewarnai gambarSiswa dapat menjawab pertanyaan dengan kalimat dengan kalimat sederhanaSiswa dapat membedakan benda kotor dan bersih	<ol style="list-style-type: none">Tangan tidak bisa diam harus melakukan aktivitas
2	Elis	<ol style="list-style-type: none">Siswa dapat menempel kertas pada gambarSiswa dapat mewarnai gambarSiswa menjawab pertanyaan dengan kalimat sederhanaSiswa dapat menyebutkan benda-benda yang ada di kelasSiswa dapat membedakan benda kotor dan bersih	<ol style="list-style-type: none">Konsentrasi mudah tergangguApabila diberi pertanyaan cenderung lebih diam, apabila tidak ditanya anak banyak bicara
3	iffah	<ol style="list-style-type: none">Siswa dapat menyebutkan kegiatan sehari-hari di rumah dengan bahasa yang sederhanaSiswa dapat mewarnai gambarSiswa dapat menempel kertasSiswa dapat menjawab pertanyaan dengan kalimat sederhanaSiswa dapat membedakan benda kotor dan bersih	<ol style="list-style-type: none">Tidak bisa duduk tenang lebih dari 30 menitSering mengganggu teman
4	Ega	<ol style="list-style-type: none">Siswa dapat menyebutkan kegiatan sehari-hari di rumahSiswa dapat mewarnai gambarSiswa dapat menempel kertasSiswa dapat menjawab	<ol style="list-style-type: none">Anak cenderung tidak dapat diam, dan mudah mengganggu konsentrasi teman



SLB NEGERI 1 SLEMAN

RPP TEMATIK

		pertanyaan dengan kalimat sederhana e. Siswa dapat membedakan benda kotor dan bersih	
--	--	---	--

E. Materi Pembelajaran

1. Materi

- a. Teks deskripsi tentang benda benda yang ada di kelas dan cara merawatnya
- b. Jam Analog
- c. Gambar benda kotor dan bersih
- d. Jadwal piket
- e. Menggambar benda di kelas
- f. Mewarnai gambar
- g. Menempel batang korek api

F. Metode dan Pendekatan Pembelajaran

Metode : ceramah,praktek, tanya jawab, bermain dan penugasan

Pendekatan : Saintifik (mengamati, menanya, mencoba, menalar dan mengkomunikasikan)

G. Media, Alat, dan Sumber Pembelajaran

1. Media dan Alat

- a. Buku siswa
- b. Meja dan kursi yang ada di kelas
- c. Gambar benda di kelas
- d. Gambar jadwal piket
- e. Gambar benda kotor dan bersih
- f. Gambar jam analog
- g. Video cara merawat benda
- h. Krayon
- i. Kertas lipat
- j. Lem

2. Sumber Pembelajaran

- a. Buku siswa tema 1 kelas 5 SDLB C
- b. Lingkungan
- c. Gambar dan video



SLB NEGERI 1 SLEMAN

RPP TEMATIK

H. Langkah-langkah Kegiatan Pembelajaran

Hari pertama

Kegiatan	Deskripsi Kegiatan	Alokasi Waktu
Pendahuluan	<ol style="list-style-type: none">1. Salah satu siswa memimpin berdoa.2. Siswa menjawab salam dan kabar mereka.3. Siswa bernyanyi rajin ke sekolah dan siapa namamu sebagai awal komunikasi guru sebelum melaksanakan pembelajaran inti.4. Siswa mendengarkan penjelasan dari guru kegiatan yang akan dilakukan hari ini dan apa tujuan yang akan dicapai dari kegiatan tersebut dengan bahasa yang sederhana dan dapat dipahami.	15 Menit
Kegiatan Inti	<ol style="list-style-type: none">1. Siswa dibacakan teks tentang kegiatan yang dilakukan di rumah2. Siswa menirukan bacaan teks yang ada di buku siswa3. Siswa mengamati video tentang kegiatan yang ada di rumah4. Siswa mengulang mengucapkan kata sederhana yang ada dalam bacaan.	120 Menit
Penutup	<ol style="list-style-type: none">1. Guru menutup pelajaran dengan mengingatkan siswa yang telah dipelajari merupakan kegiatan yang dilakukan di rumah2. Salah satu siswa memimpin doa sebelum pulang, dilanjutkan bersalaman secara bergiliran.	15 Menit

Teknik Penilaian

- a. Penilaian sikap : sikap kerjasama
- b. Penilaian pengetahuan : soal lisan
- c. Penilaian keterampilan : keterampilan mengamati

Hari Kedua

Kegiatan	Deskripsi Kegiatan	Alokasi Waktu
Pendahuluan	<ol style="list-style-type: none">1. Salah satu siswa memimpin berdoa.2. Siswa menjawab salam dan kabar mereka.3. Siswa bernyanyi rajin ke sekolah dan siapa namamu sebagai awal komunikasi guru sebelum melaksanakan pembelajaran inti.4. Siswa mendengarkan penjelasan dari guru kegiatan yang akan	15 Menit



SLB NEGERI 1 SLEMAN

RPP TEMATIK

Kegiatan	Deskripsi Kegiatan	Alokasi Waktu
	dilakukan hari ini dan apa tujuan yang akan dicapai dari kegiatan tersebut dengan bahasa yang sederhana dan dapat dipahami.	
Kegiatan Inti	<ol style="list-style-type: none">1. Siswa mendengarkan penjelasan guru tentang benda yang ada di kelas2. Siswa menanya tentang benda benda yang ada di kelas dan cara merawatnya3. Siswa menyebutkan benda benda yang ada dikelas dan cara merawatnya4. Siswa mengamati gambar jam analog5. Siswa menyebutkan dan menunjukkan jarum jam panjang dan pendek6. Siswa mengamati gambar jadwal piket7. Siswa membedakan gambar tempat ibadah sesuai dengan agama8. Siswa merobek robek-robek kertas9. Siswa menempelkan kedalam gambar10. Siswa bersama guru merefleksi materi dan praktek yang sudah di pelajari.	120 Menit
Penutup	<ol style="list-style-type: none">1. Guru menutup pelajaran dengan mengingatkan siswa bahwa siswa harus rajin membantu orang tua di rumah2. Salah satu siswa memimpin doa, dilanjutkan bersalaman secara bergantian	15 Menit

Penilaian

- a. Penilaian sikap : sikap disiplin dalam menyelesaikan tugas
- b. Penilaian pengetahuan : tes lisan
- c. Penilaian keterampilan : keterampilan menempel batang korek api

Hari Ketiga



SLB NEGERI 1 SLEMAN

RPP TEMATIK

Kegiatan	Deskripsi Kegiatan	Alokasi Waktu
Pendahuluan	<ol style="list-style-type: none">1. Salah satu siswa memimpin berdoa2. Siswa menjawab salam dan kabar mereka.3. Siswa bernyanyi rajin ke sekolah dan siapa namamu sebagai awal komunikasi guru sebelum melaksanakan pembelajaran inti.4. Siswa mendengarkan penjelasan dari guru kegiatan yang akan dilakukan hari ini dan apa tujuan yang akan dicapai dari kegiatan tersebut dengan bahasa yang sederhana dan dapat dipahami.	15 Menit
Kegiatan Inti	<ol style="list-style-type: none">1. Siswa mendengarkan penjelasan guru bahwa mereka akan mempelajari tentang kegiatan yang ada di sekolah2. Siswa mengamati gambar jam analog yang diperlihatkan oleh guru3. Siswa menyebutkan waktu4. Siswa menjawab pertanyaan guru tentang waktu5. Guru memperlihatkan gambar tempat ibadah6. Siswa menebalkan jarum panjang dan pendek7. Siswa menebalkan angka yang menunjukkan waktu8. Siswa dapat mewarnai gambar bendayang ada di kelas9. Siswa dapat menebalkan gambar dan kemudian mewarnai gambar10. Siswa menempelkan batang korek apidi dalam gambar11. Siswa bersama guru merefleksi materi dan praktek yang sudah di pelajari.	120 Menit
Penutup	<ol style="list-style-type: none">1. Siswa bersama guru merefleksi materi dan menyimpulkan materi yang telah dipelajari.2. Salah satu siswa memimpin doa sebelum pulang.	15 Menit

Penilaian

- a. Penilaian sikap : sikap percaya diri dalam membuat prakarya
- b. Penilaian pengetahuan : menyebutkan gambar yang ada di kelas, menyebutkan jadwal piket
- c. Penilaian keterampilan : mewarnai gambar dengan robekan kertas, dan menepel kertas robekan



SLB NEGERI 1 SLEMAN

RPP TEMATIK

a. Penilaian

1. Teknik Penilaian

- Penilaian Sikap : toleransi, disiplin, kerjasama
- Penilaian Pengetahuan : menjawab pertanyaan
- Penilaian Keterampilan : mewarnai gambar

2. Bentuk Instrumen Penilaian

- Penilaian Sikap
 - EGA

Penilaian sikap (tingkah laku)

No	Aspek Penilaian	Skor Penilaian			Jumlah Skor
		M	MB	TM	
1.	Sikap Religius: Kebiasaan berdoa				
2.	Sikap Sosial:				
	a. Disiplin				
	b. Toleransi				
	c. Kerjasama				
	d. Menghormati teman				
Total					

2. IFAH

Penilaian sikap (tingkah laku)

No	Aspek Penilaian	Skor Penilaian			Jumlah Skor
		M	MB	TM	
1.	Sikap Religius: Kebiasaan berdoa				
2.	Sikap Sosial:				
	a. Disiplin				
	b. Toleransi				
	c. Kerjasama				
	d. Menghormati teman				
Total					



SLB NEGERI 1 SLEMAN

RPP TEMATIK

3. ELIS

Penilaian sikap (tingkah laku)

No	Aspek Penilaian	Skor Penilaian			Jumlah Skor
		M	MB	TM	
1.	Sikap Religius: Kebiasaan berdoa				
2.	Sikap Sosial:				
	a. Disiplin				
	b. Toleransi				
	c. Kerjasama				
	d. Menghormati Teman				
Total					

4. ALYA

Penilaian sikap (tingkah laku)

No	Aspek Penilaian	Skor Penilaian			Jumlah Skor
		M	MB	TM	
1.	Sikap Religius: Kebiasaan berdoa				
2.	Sikap Sosial:				
	a. Disiplin				
	b. Toleransi				
	c. Kerjasama				
	d. Menghormati Teman				
Total					

Keterangan: M (Muncul), MB (Muncul dengan Bantuan), dan TM (Tidak Muncul)

Rubrik:

1. Religius

Skor 3 (M) : siswa berdoa sebelum belajar secara mandiri

Skor 2 (MB) : siswa berdoa dengan bimbingan guru

Skor 1 (TM) : siswa tidak mau berdoa

2. Sikap Disiplin



SLB NEGERI 1 SLEMAN

RPP TEMATIK

- Skor 3 (M) : siswa mengerjakan tugas dengan baik dan
Skor 2 (MB) : siswa mengerjakan tugas dengan diperingatkan guru
Skor 1 (TM) : siswa tidak mau mengerjakan tugas

3. Sikap Toleransi

- Skor 3 (M) : siswa bertoleransi kepada teman saat belajar dan bermain
Skor 2 (MB) : siswa bertoleransi dengan diperingatkan guru
Skor 1 (TM) : siswa tidak bertoleransi terhadap teman

4. Sikap Kerjasama

- Skor 3 (M) : siswa kerjasama kepada teman saat belajar dan bermain
Skor 2 (MB) : siswa kerjasama dengan diperingatkan guru
Skor 1 (TM) : siswa tidak suka bekerjasama dengan teman

5. Sikap Menghormati Teman

- Skor 3 (M) : siswa menghormati teman saat belajar dan bermain
Skor 2 (MB) : siswa menghormati teman dengan diperingatkan guru
Skor 1 (TM) : siswa tidak menghormati teman

b. Penilaian Pengetahuan

1. EGA

No	Aspek Penilaian	Skor Penilaian			Jumlah Skor
		BS	B	C	
1.	Menyebutkan benda benda yang ada kelas				
2.	Membedakan benda kotor dan bersih				
3.	Menyebutkan waktu pada jam analog				
4.	Menjawab pertanyaan guru				
5.	Membedakan jadwal piket				
Total					

2. IFAH

No	Aspek Penilaian	Skor Penilaian			Jumlah Skor
		BS	B	C	
1.	Menyebutkan benda benda yang ada kelas				



SLB NEGERI 1 SLEMAN

RPP TEMATIK

2.	Membedakan benda kotor dan bersih				
3.	Menyebutkan waktu pada jam analog				
4.	Menjawab pertanyaan guru				
5.	Membedakan jadwal piket				
Total					

3. ELIS

No	Aspek Penilaian	Skor Penilaian			Jumlah Skor
		BS	B	C	
1.	Menyebutkan benda benda yang ada kelas				
2.	Membedakan benda kotor dan bersih				
3.	Menyebutkan waktu pada jam analog				
4.	Menjawab pertanyaan guru				
5.	Membedakan jadwal piket				
Total					

4. ALYA

No	Aspek Penilaian	Skor Penilaian			Jumlah Skor
		BS	B	C	
1.	Menyebutkan benda benda yang ada kelas				
2.	Membedakan benda kotor dan bersih				
3.	Menyebutkan waktu pada jam analog				
4.	Menjawab pertanyaan guru				
5.	Membedakan jadwal piket				
Total					

Keterangan : BS (Baik Sekali), B (Baik), dan C (Cukup)

Rubrik :

1. Menyebutkan nama – nama kegiatan

Skor 3 (BS) : siswa mampu menyebutkan minimal 5 benda

Skor 2 (B) : siswa mampu menyebutkan minimal 3 benda

Skor 1 (C) : siswa mampu menyebutkan minimal 2 benda



SLB NEGERI 1 SLEMAN

RPP TEMATIK

2. Membedkaan benda kotor dan bersih

- Skor 3 (BS) : siswa mampu membedakan benda kotor dan bersih secara mandiri
Skor 2 (B) : siswa mampu membedakan benda kotor dan bersih dengan bantuan
Skor 1 (C) : siswa belum mampu membedakan benda kotor dan benda bersih

3. Menyebutkan waktu pada jam analog

- Skor 3 (BS) : siswa mampu menyebutkan minimal 3 waktu pada jam analog
Skor 2 (B) : siswa mampu menyebutkan minimal 2 waktu pada jam analog
Skor 1 (C) : siswa mampu menyebutkan minimal 1 waktu pada jam analog

4. Menjumlahkan benda - benda

- Skor 3 (BS) : siswa mampu menjawab pertanyaan dengan mandiri
Skor 2 (B) : siswa mampu menjawab pertanyaan dengan bantuan guru
Skor 1 (C) : siswa tidak menjawab pertanyaan guru

5. Membedakan jadwal piket

- Skor 3 (BS) : siswa mampu membedakan jadwal piket dengan mandiri
Skor 2 (B) : siswa mampu membedakan jadwal piket dengan bantuan dan masih salah
Skor 1 (C) : siswa belum mampu membedakan jadwal piket

c. Penilaian Keterampilan

1. EGA

No	Aspek Penilaian	Skor Penilaian			Jumlah Skor
		T	KT	TT	
1.	Menempel batang korek api				
3.	Mewarnai				
4.	Menebalkan angka waktu pada jam analog				
5.	Membedakan jarum panjang dan pendek				
6.	Menebalkan jarum panjang dan pendek				
7.	Menebalkan gambar benda yang ada dikelas				
TOTAL					



SLB NEGERI 1 SLEMAN

RPP TEMATIK

2. IFAH

No	Aspek Penilaian	Skor Penilaian			Jumlah Skor
		T	KT	TT	
1.	Menempel batang korek api				
3.	Mewarnai				
4.	Menebalkan angka waktu pada jam analog				
5.	Membedakan jarum panjang dan pendek				
6.	Menebalkan jarum panjang dan pendek				
7.	Menebalkan gambar benda yang ada dikelas				
TOTAL					

5. ELIS

No	Aspek Penilaian	Skor Penilaian			Jumlah Skor
		T	KT	TT	
1.	Menempel batang korek api				
3.	Mewarnai				
4.	Menebalkan angka waktu pada jam analog				
5.	Membedakan jarum panjang dan pendek				
6.	Menebalkan jarum panjang dan pendek				
7.	Menebalkan gambar benda yang ada dikelas				
TOTAL					

6. ALYA

No	Aspek Penilaian	Skor Penilaian			Jumlah Skor
		T	KT	TT	
1.	Menempel batang korek api				
3.	Mewarnai				



SLB NEGERI 1 SLEMAN

RPP TEMATIK

4.	Menebalkan angka waktu pada jam analog				
5.	Membedakan jarum panjang dan pendek				
6.	Menebalkan jarum panjang dan pendek				
7.	Menebalkan gambar benda yang ada dikelas				
TOTAL					

Keterangan : T (Terampil), KT (Kurang Terampil), TT (Tidak Terampil)

Rubrik:

1. Menempelkan batang korek api

- Skor 3 (T) : siswa mampu menempelkan batang korek api secara mandiri
Skor 2 (KT) : siswa mampu menempelkan batang korek api dengan bantuan guru
Skor 1 (TT) : siswa belum mampu menempelkan batang korek api

2. Mewarnai dengan kreasi sendiri

- Skor 3 (T) : siswa mampu mewarnai dengan rapi secara mandiri
Skor 2 (KT) : siswa mampu mewarnai dengan rapi melalui bantuan guru
Skor 1 (TT) : siswa belum mampu mewarnai dengan rapi

3. Menebalkan angka waktu pada jam analog

- Skor 3 (T) : siswa mampu menebalkan angka dengan rapi an mandiri
Skor 2 (KT) : siswa mampu menebalkan angka namun tidak rapidan bantuan guru
Skor 3 (TT) : siswa belum mampu menebalkan angka

4. Membedakan jarum panjang dan pendek

- Skor 3 (T) : siswa mampu membedakan jarum panjang dan pendek dengan mandiri
Skor 2 (KT) : siswa mampu membedakan jarum namun masih keliru dan dengan bantuan
Skor 1 (TT) : siswa belum mampu membedakan jarum panjang dan pendek

5. Menebalkan jarum panjang dan pendek

- Skor 3 (T) : siswa mampu menebalkan jarum dengan benar
Skor 2 (KT) :siswamampu menebalkan jarumdengan bantuan
Skor 1 (T) : siswa belum mampu menebalkan jarum panjang dan pendek



SLB NEGERI 1 SLEMAN

RPP TEMATIK

6. Menebalkan gambar benda yang ada dikelas

Skor 3 (T) : siswa mampu menebalkan gambar dengan rapi

Skor 2 (KT) : siswa mampu menebalkan gambar namun belum rapi

Skor 1 (T) : siswa belum mampu menebalkan gambar dengan benar

Mengetahui,

Guru Kelas

Sleman, 1 Setember 2016

Mahasiswa

Sri Rejaki Praptiningsih, S.Pd

NIP: 196910012006052001

Annisa Yovitasari

NIM 13103241006





Bersih Kelasku...
Bersih Hatiku...
Bersih Pikiranku...

Ayo menjaga kebersihan kelas untuk kenyamanan bersama!

Piketlah sesuai jadwal dan buanglah sampah di tempat sampah!

Mulai sekarang!

Kalau tidak sekarang, kapan lagi?!!?



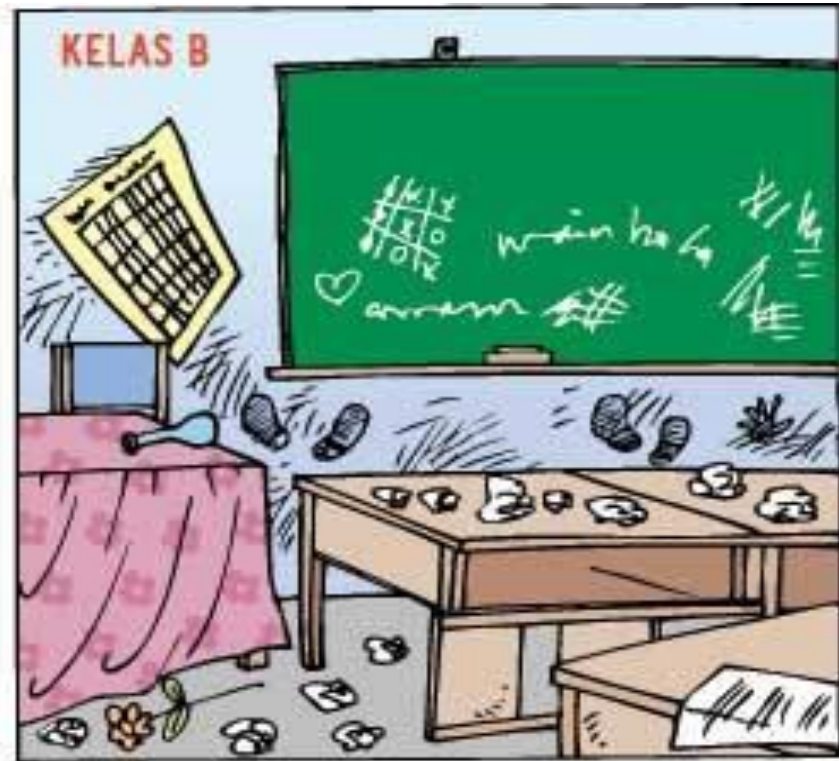

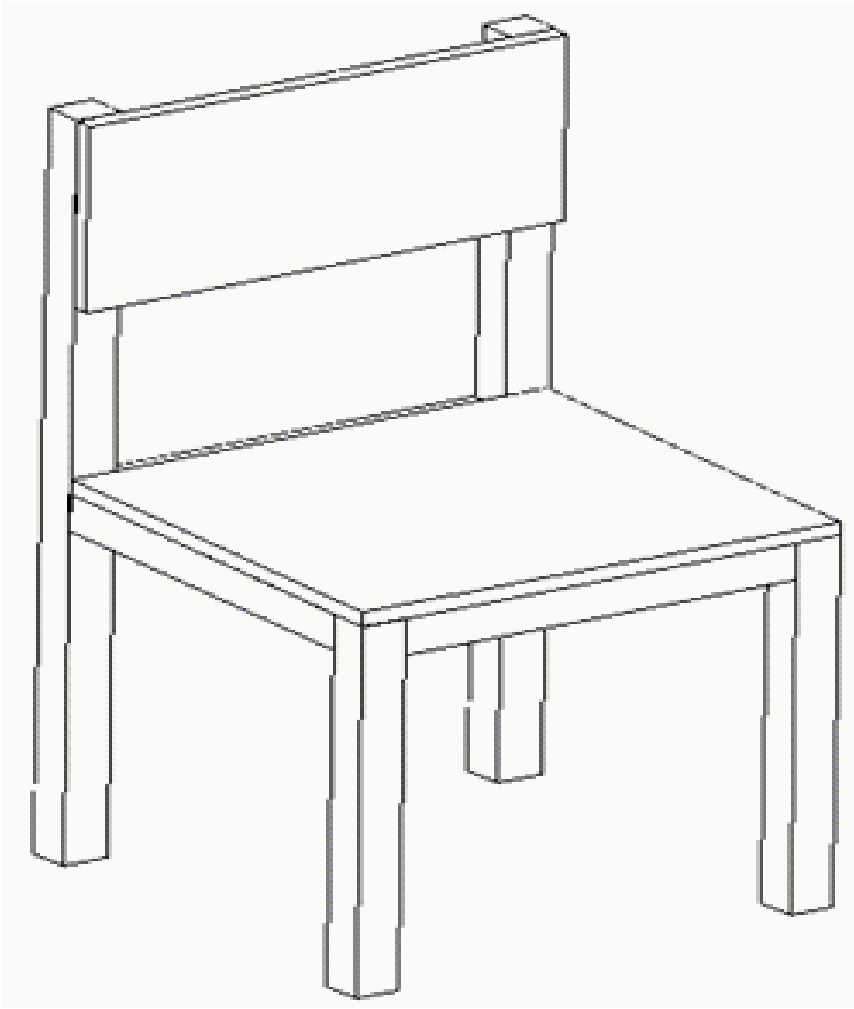

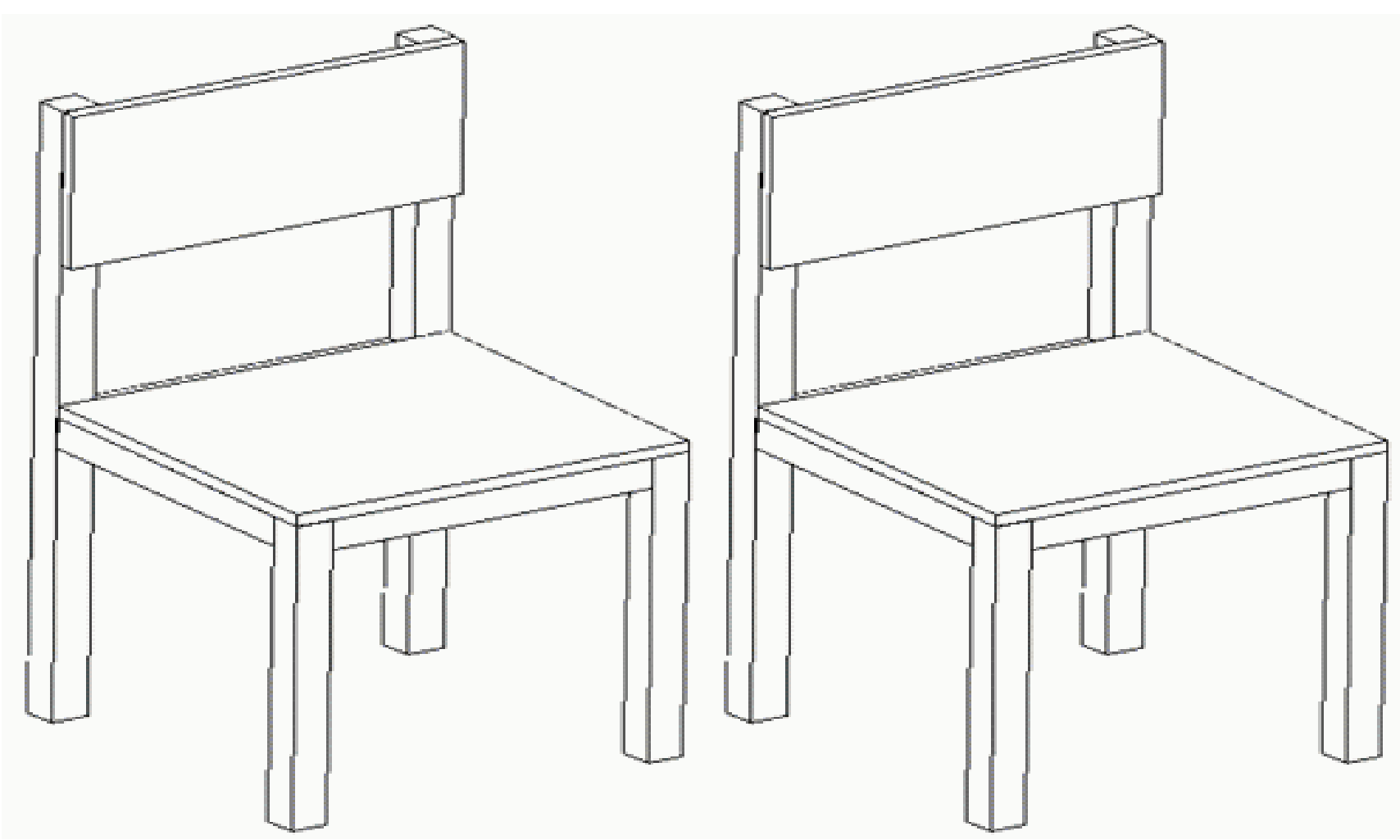

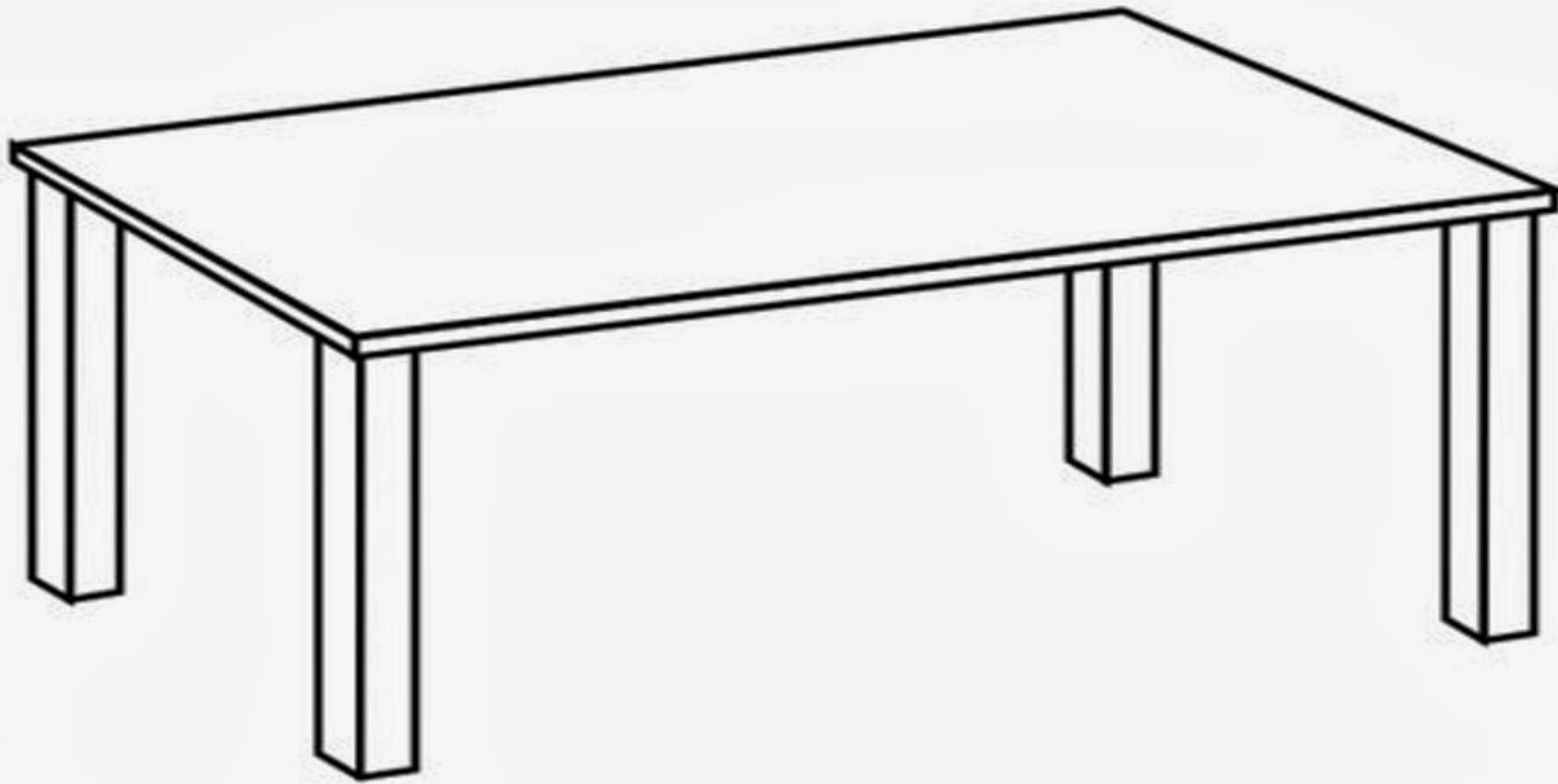



SLB NEGERI 1 SLEMAN

RPP TEMATIK

Tema : 4/ Hidup Bersih dan Sehat di Sekolah
Sub Tema : Bermain di sekolah dengan bersih dan sehat
Pembelajaran ke : 1
Kelas/Semester : VC1 / I (satu)
Tahun Pelajaran: 2015/2016
Waktu : 3x pertemuan (3 x 5 jampel x 30 menit)

A. Kompetensi Inti

1. Menerima dan menjalankan ajaran agama yang dianutnya.
2. Memiliki perilaku jujur, disiplin, tanggungjawab, santun, peduli, dan percaya diri dalam berinteraksi dengan keluarga, teman, dan guru.
3. Mengenal pengetahuan faktual dengan cara mengamati (menyimak, melihat, membaca) dan menanya berdasarkan rasa ingin tahu tentang dirinya, makhluk ciptaan Tuhan dan kegiatannya, dan benda-benda yang dijumpainya di rumah dan di sekolah.
4. Menyajikan pengetahuan faktual dengan bahasa yang bisa dipahamidan logis, dalam karya yang sederhana,dalam gerakan yang sesuai kemampuannya dan dalam tindakan yang mencerminkan perilaku anak beriman dan berakhlak mulia.

B. Kompetensi Dasar dan Indikator

Muatan Mapel	Kompetensi Dasar	Indikator
Bahasa Indonesia	3.1 Mengenal teks cerita narasi sederhana tentang aktivitas bermain di lingkungan sekolah dalam bahasa Indonesia.	3.1.1 Menyebutkan aktivitas bermain di sekolah 3.1.2 Menyebutkan jenis-jenis permainan
	4.1 Menguraikan teks cerita narasi sederhana tentang kegiatan bermain di sekolah dalam bahasa Indonesia, baik lisan maupun tulis yang dibantu dengan kosakata bahasa daerah	4.1.1 Menjawab pertanyaan tentang kegiatan bermain di sekolah 4.1.2 Menjawab pertanyaan tentang jenis jenis permainan
Matematika	3.1 Mengenal waktu (Jam)	3.1.1 Menyebutkan waktu



SLB NEGERI 1 SLEMAN

RPP TEMATIK

		3.1.2 Membedakan waktu belajar dan bermain di sekolah 3.1.3 Membedakan jarum jam pendek dan panjang
	4.1 Menuliskan waktu dengan jarum jam	4.1.1 Menebalkan angka yang menunjukkan waktu pada gambar jam dinding 4.1.2 Menebalkan jarum jam panjang dan pendek
PKn	2.1 Menunjukkan sikap bertanggungjawab terhadap hak, kewajiban sebagai warga sekolah 3.1 Memahami hak dan kewajiban dalam kehidupan sehari-hari dilingkungan sekolah 4.1 Menyaji contoh perilaku sesuai hak dan kewajiban dalam kehidupan sehari-hari dilingkungan masyarakat	2.1.1 Tertib dalam menerima pelajaran 2.1.2 Tertib dalam bermain bersama teman 3.1.1 Menyebutkan hak anak 3.1.2 Menyebutkan kewajiban anak 4.1.1 Bermain diluar kelas saat istirahat 4.1.2 Belajar di dalam kelas saat mulai pembelajaran 4.1.3 Anak menjalankan perintah saat istirahat maupun belajar di kelas
Seni Budaya	3.1 Mengenal kerajinan dengan teknik menggunting, melipat, dan merekat.	3.1.1 Melipat kertas lipat sesuai dengan garis bantuan 3.1.2 Menyebutkan batang



SLB NEGERI 1 SLEMAN

RPP TEMATIK

		korek api 3.1.3 Mewarnai gambar
	4.1. Membuat karya kerajinan dengan teknik menggunting, melipat, dan merekat.	4.1.1 memberikan lem pada batang korek api 4.1.2 merekatkan batang korek api

C. Tujuan Pembelajaran

1. Dengan menirukan bacaan teks, siswa dapat mengucapkan kata sederhana yang ada dalam bacaan.
2. Dengan mengamati gambar, siswa dapat menyebutkan kegiatan bermain di sekolah
3. Melalui tayangan video bermain di sekolah anak mampu menyebutkan macam macam permainan yang ada di sekolah
4. Dengan menggunakan gambar tentang macammacam permainan yang ada di sekolah anak mampu menyebutkannya
5. Setelah melihat gambar, siswa dapat mewarnai gambar
6. Siswa dapat membuat kerajinan dengan cara menempelkan

D. Kemampuan Awal Siswa

No	Nama Siswa	Kemampuan Awal	Karakteristik
1	Alya	a. Siswa dapat Melipat kertas b. Siswa dapat membedakan warna c. Siswa dapat mengelompokkan warna d. Siswa dapat mewarnai gambar e. Siswa dapat menjawab pertanyaan dengan kalimat sengan kalimat sederhana f. Siswa dapat mengklasifikasikan bentuk	1) Tangan tidak bisa diam harus melakukan aktivitas
2	Elis	a. Siswa dapat melipat kertas b. Siswa dapat mewarnai gambar c. Siswa menjawab pertanyaan	1. Konsentrasi mudah terganggu 2. Apabila diberi



SLB NEGERI 1 SLEMAN

RPP TEMATIK

		dengan kalimat sederhana d. Siswa dapat menyebutkan macam macam permainan	pertanyaan cenderung lebih diam, apabila tidak ditanya anak banyak bicara
3	iffah	a. Siswa dapat menyebutkan menyebutkan macam-macam permainan b. Siswa dapat mewarnai gambar c. Siswa dapat merobek kertas d. Siswa dapat menjawab pertanyaan dengan kalimat sederhana e. Siswa dapat membedakan warna	1) Tidak bisa duduk tenang lebih dari 30 menit 2) Sering mengganggu teman
4	Ega	a. Siswa dapat mewarnai gambar b. Siswa dapat merobek kertas c. Siswa dapat menjawab pertanyaan dengan kalimat sederhana	1. Anak cenderung tidak dapat diam, dan mudah mengganggu konsentrasi teman

E. Materi Pembelajaran

1. Materi

- Teks deskripsi tentang kegiatan bermain di sekolah
- Jam Analog
- Gambar macam –macam permainan di sekolah
- Mewarnai gambar
- Merekatkan batang Korek Api

F. Metode dan Pendekatan Pembelajaran

Metode : ceramah,praktek, tanya jawab, bermain dan penugasan

Pendekatan : Saintifik (mengamati, menanya, mencoba, menalar dan mengkomunikasikan)

G. Media, Alat, dan Sumber Pembelajaran

1. Media dan Alat

- Buku siswa
- Meja dan kursi yang ada di kelas
- Gambar kegiatan bermain



SLB NEGERI 1 SLEMAN

RPP TEMATIK

- d. Gambar macam-macam alat bermain
 - e. Gambar jam analog
 - f. Video tentang kegiatan bermainan di sekolah
 - g. Krayon
 - h. Kertas lipat
 - i. Batang korek api
 - j. Lem
2. Sumber Pembelajaran
- a. Buku siswa tema 4 kelas 5 SDLB C
 - b. Lingkungan
 - c. Gambar dan video

H. Langkah-langkah Kegiatan Pembelajaran

Hari pertama

Kegiatan	Deskripsi Kegiatan	Alokasi Waktu
Pendahuluan	<ol style="list-style-type: none">1. Salah satu siswa memimpin berdoa.2. Siswa menjawab salam dan kabar mereka.3. Siswa bernyanyi lihat kebunku dan siapa namamu sebagai awal komunikasi guru sebelum melaksanakan pembelajaran inti.4. Siswa mendengarkan penjelasan dari guru kegiatan yang akan dilakukan hari ini dan apa tujuan yang akan dicapai dari kegiatan tersebut dengan bahasa yang sederhana dan dapat dipahami.	15 Menit
Kegiatan Inti	<ol style="list-style-type: none">1. Siswa dibacakan teks tentang kegiatan bermain di sekolah2. Siswa menirukan bacaan teks yang ada di buku siswa3. Siswa mengamati video tentang kegiatan bermain di sekolah4. Siswa mengulang mengucapkan kata sederhana yang ada dalam bacaan.	120 Menit
Penutup	<ol style="list-style-type: none">1. Guru menutup pelajaran dengan mengingatkan siswa yang telah dipelajari merupakan kegiatan yang dilakukan di rumah2. Salah satu siswa memimpin doa sebelum pulang, dilanjutkan bersalaman secara bergiliran.	15 Menit



SLB NEGERI 1 SLEMAN

RPP TEMATIK

Teknik Penilaian

- Penilaian sikap : sikap kerjasama
- Penilaian pengetahuan : soal lisan
- Penilaian keterampilan : keterampilan mengamati

Hari Kedua

Kegiatan	Deskripsi Kegiatan	Alokasi Waktu
Pendahuluan	<ol style="list-style-type: none">Salah satu siswa memimpin berdoa.Siswa menjawab salam dan kabar mereka.Siswa bernyanyi lihat kebunkudan siapa namamu sebagai awal komunikasi guru sebelum melaksanakan pembelajaran inti.Siswa mendengarkan penjelasan dari guru kegiatan yang akan dilakukan hari ini dan apa tujuan yang akan dicapai dari kegiatan tersebut dengan bahasa yang sederhana dan dapat dipahami.	15 Menit
Kegiatan Inti	<ol style="list-style-type: none">Siswa mendengarkan penjelasan guru tentang bermain di sekolahSiswa menanya tentang kegiatan selama bermainSiswa menyebutkan macam-macam permainanSiswa mengamati gambar jam analogSiswa menyebutkan dan menunjukkan jarum jam panjang dan pendekSiswa mengamati gambar macam-macam permainan yang ada di sekolahSiswa membedakan waktu belajar dan bermain saat di sekolahSiswa melipat kertas sesuai dengan garis bantuSiswa bersama guru merefleksi materi dan praktek yang sudah di pelajari.	120 Menit
Penutup	<ol style="list-style-type: none">Guru menutup pelajaran dengan mengingatkan siswa bahwa siswa	15 Menit



SLB NEGERI 1 SLEMAN

RPP TEMATIK

Kegiatan	Deskripsi Kegiatan	Alokasi Waktu
	harus rajin membantu orang tua di rumah 2. Salah satu siswa memimpin doa, dilanjutkan bersalaman secara bergantian	

Penilaian

- Penilaian sikap : sikap tertib dalam menyelesaikan tugas
- Penilaian pengetahuan : tes lisan
- Penilaian keterampilan : keterampilan mengamati dan melipat kertas

Hari Ketiga

Kegiatan	Deskripsi Kegiatan	Alokasi Waktu
Pendahuluan	<ol style="list-style-type: none">Salah satu siswa memimpin berdoa.Siswa menjawab salam dan kabar mereka.Siswa bernyanyi lihat kebunkudan siapa namamu sebagai awal komunikasi guru sebelum melaksanakan pembelajaran inti.Siswa mendengarkan penjelasan dari guru kegiatan yang akan dilakukan hari ini dan apa tujuan yang akan dicapai dari kegiatan tersebut dengan bahasa yang sederhana dan dapat dipahami.	15 Menit
Kegiatan Inti	<ol style="list-style-type: none">Siswa mendengarkan penjelasan guru bahwa mereka akan mempelajari tentang kegiatan yang ada di sekolahSiswa mengamati gambar jam analog yang diperlihatkan oleh guruSiswa menyebutkan waktuSiswa menjawab pertanyaan guru tentang waktuSiswa menebalkan jarum panjang dan pendekSiswa menebalkan angka yang menunjukkan waktuGuru memperlihatkan gambar macam-macam permainanSiswa dapat mewarnai gambar	120 Menit



SLB NEGERI 1 SLEMAN

RPP TEMATIK

Kegiatan	Deskripsi Kegiatan	Alokasi Waktu
	<ol style="list-style-type: none">9. Siswa menjawab pertanyaan guru tentang batang korek api10. Siswa menempelkan lem pada batang korek api11. Siswa menempelkan batang korek api pada gambar yang sudah di sediakan guru12. Siswa bersama guru merefleksi materi dan praktek yang sudah di pelajari.	
Penutup	<ol style="list-style-type: none">1. Siswa bersama guru merefleksi materi dan menyimpulkan materi yang telah dipelajari.2. Salah satu siswa memimpin doa sebelum pulang.	15 Menit

Penilaian

- a. Penilaian sikap :
- b. Penilaian pengetahuan : menyebutkan kegiatan di rumah, menyebutkan macam macam permainan
- c. Penilaian keterampilan : mewarnai gambar, dan menempel batang korek api

a. Penilaian

1. Teknik Penilaian

- a. Penilaian Sikap : , tertib, kerjasama
- b. Penilaian Pengetahuan : menjawab pertanyaan
- c. Penilaian Ketrampilan : mewarnai gambar

2. Bentuk Instrumen Penilaian

- a. Penilaian Sikap
 1. EGA

Penilaian sikap (tingkah laku)

No	Aspek Penilaian	Skor Penilaian	Jumlah
----	-----------------	----------------	--------



SLB NEGERI 1 SLEMAN

RPP TEMATIK

		M	MB	TM	Skor
1.	Sikap Religius: Kebiasaan berdoa				
2.	Sikap Sosial:				
	a. Tertib				
	b. disiplin				
	c. Kerjasama				
Total					

2. IFAH

Penilaian sikap (tingkah laku)

No	Aspek Penilaian	Skor Penilaian			Jumlah Skor
		M	MB	TM	
1.	Sikap Religius: Kebiasaan berdoa				
2.	Sikap Sosial:				
	a. Disiplin				
	b. Tertib				
	c. Kerjasama				
Total					

3. ELIS

Penilaian sikap (tingkah laku)

No	Aspek Penilaian	Skor Penilaian			Jumlah Skor
		M	MB	TM	



SLB NEGERI 1 SLEMAN

RPP TEMATIK

1.	Sikap Religius: Kebiasaan berdoa				
2.	Sikap Sosial:				
	a. Disiplin				
	b. Tertib				
	c. Kerjasama				
Total					

4. ALYA

Penilaian sikap (tingkah laku)

No	Aspek Penilaian	Skor Penilaian			Jumlah Skor
		M	MB	TM	
1.	Sikap Religius: Kebiasaan berdoa				
2.	Sikap Sosial:				
	a. Disiplin				
	b. Tertib				
	c. Kerjasama				
Total					

Keterangan: M (Muncul), MB (Muncul dengan Bantuan), dan TM (Tidak Muncul)

Rubrik:

1. Religius

Skor 3 (M) : siswa berdoa sebelum belajar secara mandiri

Skor 2 (MB) : siswa berdoa dengan bimbingan guru

Skor 1 (TM) : siswa tidak mau berdoa

2. Sikap Tertib

Skor 3 (M) : siswa mengikuti pelajaran dengan baik

Skor 2 (MB) : siswa mengikuti pelajaran dengan diperingatkan guru

Skor 1 (TM) : siswa tidak mau mengikuti pelajaran



SLB NEGERI 1 SLEMAN

RPP TEMATIK

3. Sikap Disiplin

Skor 3 (M) : siswa mengerjakan tugas dengan baik

Skor 2 (MB) : siswa mengerjakan tugas dengan diperingatkan guru

Skor 1 (TM) : siswa tidak mau mengerjakan tugas

4. Sikap Kerjasama

Skor 3 (M) : siswa kerjasama kepada teman saat belajar dan bermain

Skor 2 (MB) : siswa kerjasama dengan diperingatkan guru

Skor 1 (TM) : siswa tidak suka bekerjasama dengan teman

b. Penilaian Pengetahuan

1. EGA

No	Aspek Penilaian	Skor Penilaian			Jumlah Skor
		BS	B	C	
1.	Menyebutkan kegiatan bermain di sekolah				
2.	Menyebutkan macam-macam permainan				
3.	Menyebutkan waktu pada jam analog				
4.	Menjawab pertanyaan guru				
Total					

2. IFAH

No	Aspek Penilaian	Skor Penilaian			Jumlah Skor
		BS	B	C	
1.	Menyebutkan kegiatan bermain di				



SLB NEGERI 1 SLEMAN

RPP TEMATIK

	sekolah				
2.	Menyebutkan macam-macam permainan				
3.	Menyebutkan waktu pada jam analog				
4.	Menjawab pertanyaan guru				
Total					

3. ELIS

No	Aspek Penilaian	Skor Penilaian			Jumlah Skor
		BS	B	C	
1.	Menyebutkan kegiatan bermain di sekolah				
2.	Menyebutkan macam-macam permainan				
3.	Menyebutkan waktu pada jam analog				
4.	Menjawab pertanyaan guru				
Total					

4. ALYA

No	Aspek Penilaian	Skor Penilaian			Jumlah Skor
		BS	B	C	
1.	Menyebutkan kegiatan bermain di				



SLB NEGERI 1 SLEMAN

RPP TEMATIK

	sekolah				
2.	Menyebutkan macam-macam permainan				
3.	Menyebutkan waktu pada jam analog				
4.	Menjawab pertanyaan guru				
Total					

Keterangan : BS (Baik Sekali), B (Baik), dan C (Cukup)

Rubrik :

1. Menyebutkan nama – nama kegiatan kegiatan selama istirahat

Skor 3 (BS) : siswa mampu menyebutkan minimal 5 nama kegiatan

Skor 2 (B) : siswa mampu menyebutkan minimal 3 nama kegiatan

Skor 1 (C) : siswa mampu menyebutkan minimal 2 kegiatan

2. Menyebutkan nama – nama permainan

Skor 3 (BS) : siswa mampu menyebutkan minimal 4 macam permainan

Skor 2 (B) : siswa mampu menyebutkan minimal 3 macam permainan

Skor 1 (C) : siswa mampu menyebutkan minimal 2 macam permainan

3. Menyebutkan waktu pada jam analog

Skor 3 (BS) : siswa mampu menyebutkan minimal 3 waktu pada jam analog

Skor 2 (B) : siswa mampu menyebutkan minimal 2 waktu pada jam analog

Skor 1 (C) : siswa mampu menyebutkan minimal 1 waktu pada jam analog

4. Menjumlahkan benda - benda

Skor 3 (BS) : siswa mampu menjawab pertanyaan dengan mandiri

Skor 2 (B) : siswa mampu menjawab pertanyaan dengan bantuan guru

Skor 1 (C) : siswa tidak menjawab pertanyaan guru

c. Penilaian Keterampilan

No	Aspek Penilaian	Skor Penilaian			Jumlah Skor
		T	KT	TT	
1.	Melipat kertas				
2.	Menempelkan batang korek api				
3.	Mewarnai				



SLB NEGERI 1 SLEMAN

RPP TEMATIK

4.	Menebalkan angka waktu pada jam analog				
5.	Membedakan jarum panjang dan pendek				
6.	Menebalkan jarum panjang dan pendek				
TOTAL					

2. IFAH

No	Aspek Penilaian	Skor Penilaian			Jumlah Skor
		T	KT	TT	
1.	Melipat kertas				
2.	Menempelkan batang korek api				
3.	Mewarnai				
4.	Menebalkan angka waktu pada jam analog				
5.	Membedakan jarum panjang dan pendek				
6.	Menebalkan jarum panjang dan pendek				
7.	Menebalkan gambar tempat ibadah				
TOTAL					

3. ELIS

No	Aspek Penilaian	Skor Penilaian			Jumlah Skor
		T	KT	TT	
1.	Melipat kertas				
2.	Menempelkan batang korek api				
3.	Mewarnai				
4.	Menebalkan angka waktu pada jam analog				
5.	Membedakan jarum panjang dan pendek				
6.	Menebalkan jarum panjang dan pendek				
7.	Menebalkan gambar tempat ibadah				
TOTAL					

4. ALYA



SLB NEGERI 1 SLEMAN

RPP TEMATIK

No	Aspek Penilaian	Skor Penilaian			Jumlah Skor
		T	KT	TT	
1.	Melipat kertas				
2.	Menempelkan batang korek api				
3.	Mewarnai				
4.	Menebalkan angka waktu pada jam analog				
5.	Membedakan jarum panjang dan pendek				
6.	Menebalkan jarum panjang dan pendek				
7.	Menebalkan gambar tempat ibadah				
TOTAL					

Keterangan : T (Terampil), KT (Kurang Terampil), TT (Tidak Terampil)

Rubrik:

1. Hasil Melipat kertas

Skor 3 (T) : siswa mampu Melipat kertas secara mandiri

Skor 2 (KT) : siswa mampu Melipatkertas dengan bantuan guru

Skor 1 (TT) : siswa tidak mampu Melipat kertas

2. Menempelkan batang korek api

Skor 3 (T) : siswa mampu menempelkan batang korek apisecara mandiri

Skor 2 (KT) : siswa mampu menempelkan batang korek apidengan bantuan guru

Skor 1 (TT) : siswa tidak mampu menempelkan batang korek api

3. Mewarnai dengan kreasi sendiri

Skor 3 (T) : siswa mampu mewarnai dengan rapi secara mandiri

Skor 2 (KT) : siswa mampu mewarnai dengan rapi melalui bantuan guru

Skor 1 (TT) : siswa belum mampu mewarnai dengan rapi

4. Menebalkan angka waktu pada jam analog

Skor 3 (T) : siswa mampu menebalkan angka dengan rapi an mandiri

Skor 2 (KT) : siswa mampu menebalkan angka namun tidak rapidan bantuan guru

Skor 3 (TT) : siswa belum mampu menebalkan angka



SLB NEGERI 1 SLEMAN

RPP TEMATIK

5. Menebalkan jarum panjang dan pendek

Skor 3 (T) : siswa mampu menebalkan jarum dengan benar

Skor 2 (KT) :siswamampu menebalkan jarumdengan bantuan

Skor 1 (T) : siswa belum mampu menebalkan jarum panjang dan pendek

6. Menebalkan gambar benda yang ada dikelas

Skor 3 (T) : siswa mampu menebalkan gambar dengan rapi

Skor 2 (KT) : siswa mampu menebalkan gambar namun belum rapi

Skor 1 (T) : siswa belum mampu menebalkan gambar dengan benar

Mengetahui,

Guru Kelas

Sri Rejaki Praptiningsih, S.Pd

NIP: 196910012006052001

Sleman, 1 Setember 2016

Mahasiswa

Annisa Yovitasari

NIM 13103241006

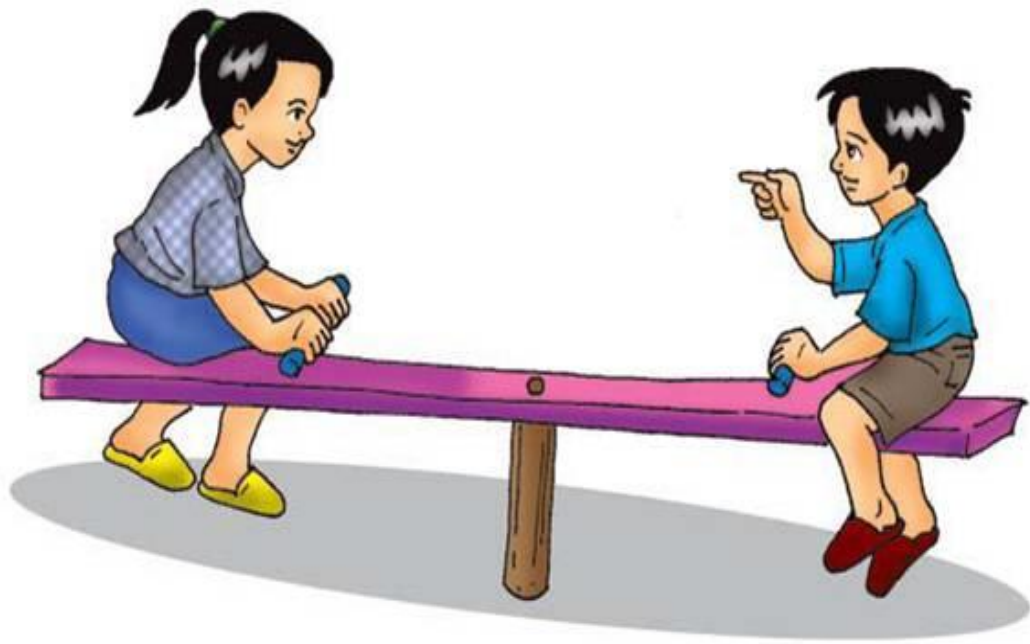



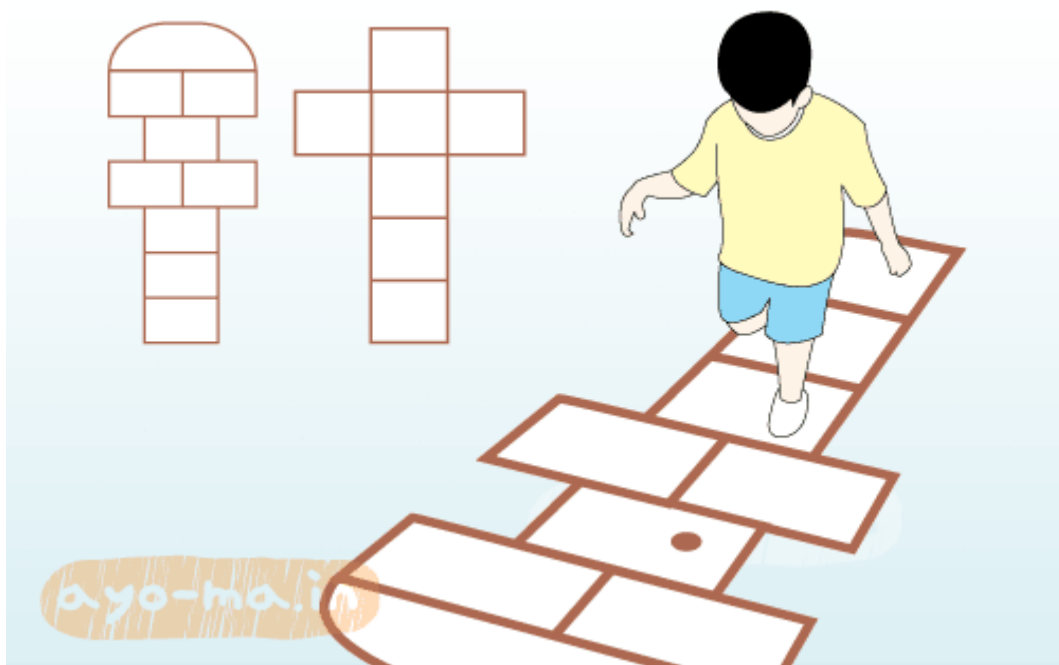
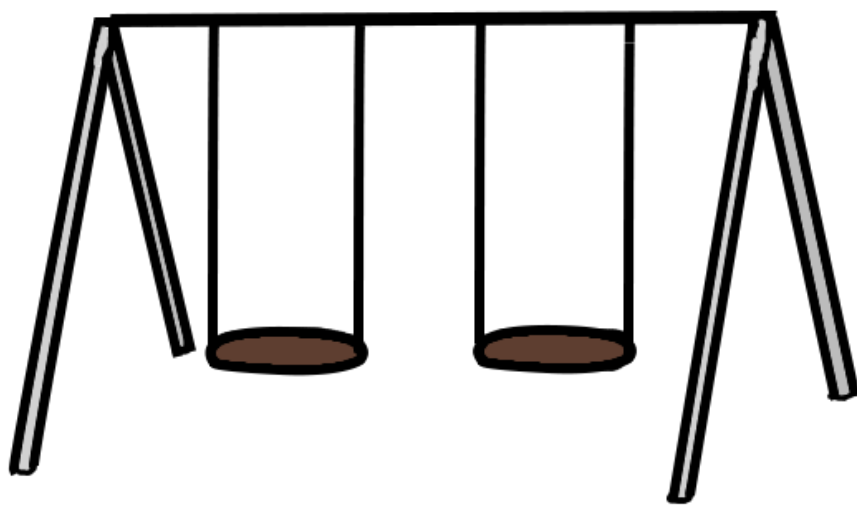

Instrumen Asesmen Pelaksanaan Makan Menggunakan Sendok

Sub Task	Pengajaran/Latihan ke1					
	M	Bantuan				BD
		BK	BV	BF	C	
1. Mencuci tangan				✓		
2. Siapkan peralatan yang akan digunakan untuk makan menggunakan sendok yaitu: sendok, piring, gelas, dan tissue			✓			
3. Duduk dengan posisi yang baik	✓					
4. Memegang sendok dengan posisi jari tangan yang baik					✓	
5. Berdoa sebelum makan			✓			
6. Menyendok nasi sedikit demi sedikit	✓					
7. Menyendok lauk sedikit demi sedikit				✓		
8. Memotong lauk dengan sendok					✓	
9. Mengunyah nasi dengan pelan-pelan	✓					
10. Mengunyah lauk dengan pelan-pelan	✓					
11. Mengunyah dengan tidak menimbulkan Suara	✓					
12. Sendok ditelungkupkan di atas piring				✓		
13. Mengelap mulut dengan tissue	✓					
14. Berdoa setelah makan			✓			
15. Membereskan peralatan makan			✓			
16. Mencuci tangan setelah makan				✓		

Keterangan:

- M : Mandiri
- BK : Bantuan Kode
- BV : Bantuan Verbal
- BF : Bantuan Fisik
- C : Contoh
- BD : Belum Dapat





Perhitungan :



$$\frac{\text{jumlah tugas yang dilakukan dengan benar}}{\text{Jumlah seluruh item tugas}} \times 100$$

$$= \frac{6}{16} \times 100$$

$$= 37,5 \%$$

Analisis Tugas Mencuci Tangan

Sub Task	Pengajaran/Latihan ke1					
	M	Bantuan				BD
		BK	BV	BF	C	
15. Memutar kearan air	✓					
16. Basahi kedua telapak tangan setinggi pertengahan			✓			
17. Ambilsabun cair dari tempatnya	✓					
18. Tuangkan sabun cair padakeduatelapak tangan				✓		
19. Gosok keduatelapak tangan secara lembut 	✓					
20. Gosok kedua punggung tangan secara bergantian 			✓			
21. Gosok sela-sela jari hinggabersih 					✓	
22. Bersihkan ujung jari secara bergantian dengan mengatupkan 						✓
23. Gosok keduaibu jari secara bergantian 				✓		
24. Letakkan ujungjari diatas telapak tangan					✓	

							
25. Gosok ujung jari diatas telapak tangan dengan perlahan					✓		
26. Bersihkan kedua pergelangan tangan secara bergantian dengan cara memutar				✓			
							
27. Bilas seluruh bagian tangan dengan air bersih		✓					
28. Keringkan kedua tangan dengan menggunakan handuk atau tissue	✓						

Analisis Tugas Memegang Sendok

Sub Task	Pengajaran/Latihan ke 1					
	M	Bantuan				BD
		BK	BV	BF	C	
1. Ambil sendok dari tempatnya	✓					
2. Memegang sendok dengan posisi jari telunjuk memegang batang sendok dengan erat				✓		
3. Posisi jari tengah memegang batang sendok dengan erat				✓		
4. Posisi jari jempol memegang batang sendok dengan erat				✓		
5. Posisi jari manis menyesuaikan posisi jari telunjuk, jari tengah dan jempol				✓		
6. Posisi kelingking menyesuaikan posisi jari telunjuk, jari tengah dan jempol				✓		

Analisis Tugas Memotong Lauk dengan Menggunakan Sendok

Sub Task	Pengajaran/Latihan ke 1					
	M	Bantuan				BD
		BK	BV	BF	C	
1. Posisi tangan yang memegang sendok dengan erat	✓					
2. Posisikan sendok diatas lauk				✓		
3. Tekan sendok sampai lauk terpotong				✓		

G. Analisis Data Hasil Asesmen

Anak tunagrahitas sedang memiliki IQ berkisar antara 30-50. Mampu melakukan keterampilan mengurus diri sendiri (self help) (Mumpuniarti, 2000: 32). Namun, anak tunagrahitas sedang memiliki permasalahan dalam kehidupan sehari-hari yang berkaitan dengan kesehatan dan pemeliharaan diri. Moh. Amin (1995: 41) mengungkapkan bahwa masalah-masalah yang sering ditemui diantaranya adalah: cara makan, menggosok gigi, memakai baju, memasang sepatu, dan lain-lain.

Berdasarkan hasil asesmen yang telah dilakukan, terdapat 6 langkah yang dapat dilakukan anak secara mandiri dari 16 langkah yang sudah dibuat dalam analisis tugas. Berikut adalah hasil asesmen pelaksanaan makan menggunakan sendok, yaitu:

1. Kesulitan yang dihadapi
 - a. Kegiatan yang masih memerlukan bantuan
 - 1) Mencuci tangan sebelum dan sesudah makan
 - 2) Menyiapkan dan membereskan peralatan makan
 - 3) Berdo'a sebelum dan sesudah makan
 - 4) Menyendok lauk sedikit demi sedikit
 - 5) Menelungkupkan sendok diatas piring
 - b. Kegiatan yang belum bisa dilakukan anak
 - 1) Anak belum mampu memegang sendok dengan posisi jari tangan yang benar, selain itu kemampuan motorik halus pada jari-jari tangan anak dalam memegang sendok tidak dengan erat. Karena, kemampuan memegang sendok harus didukung dengan kemampuan motorik halus pada jari-jari tangan yang kuat.
 - 2) Anak belum mampu untuk memotong lauk dengan sendok, dalam hal menekan lauk hingga terpotong. Karena dalam

kegiatan memotong lauk dengan sendok harus memiliki kemampuan motori halus pada jari-jari tangannya yang kuat.

2. Kemampuan yang dimiliki anak

Kemampuan saat ini yang dapat dilakukan anak secara mandiri, yaitu:

- 1) Duduk dengan posisi yang baik
- 2) Menyendok nasi sedikit demi sedikit
- 3) Mengunyah nasi dengan pelan-pelan
- 4) Mengunyah lauk dengan pelan-pelan
- 5) Mengunyah dengan tidak menimbulkan suara
- 6) Mengelap mulut dengan tissue

H. Kesimpulan

Berdasarkan hasil asesmen tersebut, maka dapat disimpulkan bahwa anak belum dapat melakukan kegiatan makan menggunakan sendok secara mandiri sesuai dengan langkah-langkah yang sudah diuraikan dengan analisis tugas di atas. Kemampuan anak dalam kegiatan makan menggunakan sendok diperoleh hasil sebanyak 37,5%. Hasil tersebut menunjukkan bahwa item yang sudah mampu dikuasai anak secara mandiri sebanyak 37,5% dari 16 item analisis tugas kegiatan makan menggunakan sendok yang sudah dilakukan secara mandiri. Dalam hal ini, anak masih memerlukan bantuan orang lain dalam melakukan kegiatan makan menggunakan sendok dengan baik dan benar.

PROGRAM PEMBELAJARAN INDIVIDUAL

Nama Siswa : Elis
 Kelas : V SDLB
 Waktu : 2 bulan
 Kondisi siswa : Tunagrahita Sedang

Mata Pelajaran	Kemampuan Siswa Saat Ini	Kondisi yang ditetapkan Guru	Indikator Keberhasilan	Evaluasi	
				Tanggal	Hasil
Bina Diri Makan Menggunakan Sendok	1. Mampu mengenal peralatan makan menggunakan sendok 2. Mampu menyendok nasi sedikit demi sedikit 3. Mampu mengunyah nasi dengan pelan-pelan 4. Mampu mengunyah lauk dengan pelan-pelan 5. Mampu mengunyah dengan tidak menimbulkan suara 6. Mampu mengelap mulut dengan tissue	1. Mampu menyiapkan peralatan sebelum makan 2. Mampu memegang sendok dengan posisi yang baik dan benar: a. Memegang sendok dengan posisi jari telunjuk memegang batang sendok dengan erat b. Posisi jari tengah memegang batang sendok dengan erat c. Posisi jari jempol memegang batang sendok dengan erat 3. Mampu memotong lauk dengan sendok 4. Mampu membereskan peralatan setelah makan	80 %		

RENCANA PENGAJARAN INDIVIDUAL

Nama anak : ELIS
Sekolah : SLBNegeri 1 Sleman
Kelas : V SDLB
Bidang/area : Keterampilan Bina Diri Makan Menggunakan Sendok
Waktu : 60 menit x 14 (pertemuan) dalam 2 bulan
Mata pelajaran : Bina Diri

A. Standar Kompetensi

Memahami dan mempraktekkan cara melakukan bina diri dalam bentuk sederhana sesuai dengan tahapannya

B. Kompetensi Dasar

Memahami dan mempraktekkan cara melakukan bina diri yaitu makan dengan menggunakan sendok secara benar dalam bentuk sederhana dalam tahapan mencuci tangan sebelum dan sesudah makan

C. Indikator

1. Membiasakan diri mencuci tangan sebelum dan sesudah makan

D. Alokasi Waktu

60 menit x 3 (pertemuan)

E. Tujuan Pembelajaran

1. Siswa mampu membiasakan diri mencuci tangan sebelum dan sesudah makan

F. Kemampuan Awal Peserta Didik

1. Sudah mengenal peralatan makan menggunakan sendok
2. Mampu duduk dengan posisi yang baik ketika makan
3. Mampu menirukan berdoa sebelum dan sesudah makan
4. Mampu menyendok nasi sedikit demi sedikit
5. Mampu mengunyah nasi dan lauk pelan-pelan
6. Mampu mengunyah tidak menimbulkan suara
7. Mengelap mulut dan tangan dengan kain lap/tissue

G. Materi Pembelajaran

1. Mencuci tangan sebelum makan

2. Mencuci tangan sesudah makan

H. Metode

1. Metode Demonstrasi
2. Metode Pemberian Tugas
3. Metode Ceramah
4. Metode Prompting

I. Media

1. Perlengkapan: sabun cair, wastafel/kamar mandi, gayung, air.

Langkah-Langkah Pembelajaran

Kegiatan	Deskripsi Kegiatan	Alokasi Waktu
Pendahuluan	<ol style="list-style-type: none"> 1. Mengucapkan salam. 2. Mengajak siswa untuk berdoa sesuai dengan keyakinan. 3. Menanyakan keadaan siswa. 4. Menginformasikan materi yang akan diajarkan yaitu tentang “Bina Diri Makan Dengan Menggunakan Sendok” dengan tahapan mencuci tangan yang baik dan benar sebelum dan sesudah makan 	15 menit
Inti	<p>Mengamati</p> <ol style="list-style-type: none"> 1. Guru dan siswa mempersiapkan perlengkapan yang digunakan untuk mencuci tangan 2. Guru menjelaskan perlengkapan mencuci tangan yang akan digunakan dalam tahapan kegiatan makan menggunakan sendok. 3. Siswa diminta untuk memperhatikan penjelasan dari guru 4. Guru menjelaskan fungsi dari masing-masing perlengkapan mencuci tangan 5. Siswa diminta untuk mendengarkan dengan seksama penjelasan dari guru <p>Menanya</p> <ol style="list-style-type: none"> 1. Setelah peserta didik mengamati perlengkapan mencuci tangan, guru mengajak peserta didik untuk menggali lebih dalam tentang cara mencuci tangan dengan baik dan benar Bagaimana cara mencuci tangan yang benar? 2. Guru mengajak anak ke wastafel untuk melakukan praktek mencuci tangan sebelum dan sesudah makan menggunakan sendok 	60 menit setiap pertemuan selama 3 bulan

	<p>3. Guru mendemonstrasikan langkah per langkah dalam kegiatan mencuci tangan dengan analisis tugas</p> <p>4. Anak diminta untuk mengikuti gerakan dan posisi tangan dalam kegiatan mencuci tangan yang sedang dilakukan guru dengan benar</p> <p>Menalar</p> <p>1. Anak mencoba mengasosiasikan dengan kegiatan mencuci tangan yang biasa dilakukan tiap hari di rumah dan di sekolah</p> <p>2. Kemudian, anak mencermati setiap gerakan dalam langkah-langkah kegiatan pada saat mencuci tangan</p> <p>Misalnya: Cara menggosok-gosokkan tangan dengan baik dan benar, posisi jari-jari tangan, cara memutar keran, cara menuangkan sabun, dll</p> <p>Mencoba</p> <p>1. Anak mencoba melakukan kegiatan mencuci tangan sebelum makan secara mandiri dengan baik dan benar sesuai dengan langkah-langkah mencuci tangan (analisis tugas) yang sudah dicontohkan oleh guru</p> <p>Mengkomunikasikan</p> <p>1. Siswa menerapkan keterampilan mencuci tangan sebelum makan dalam kegiatan makan menggunakan sendok</p> <p>2. Guru mengamati kegiatan mencuci tangan sebelum makan yang sedang dilakukan anak, sembari membetulkan jika ada gerakan atau langkah-langkah yang salah dan belum benar</p>	
<p>Penutup</p>	<p>1. Guru mengajak siswa untuk mengungkapkan hasil belajar pada hari ini</p> <p>2. Guru mengajak siswa untuk bertanya jawab tentang kegiatan makan menggunakan sendok yang telah dilakukan (seperti: perlengkapan mencuci tangan, gerakan mencuci tangan, dll)</p> <p>3. Siswa diminta untuk membereskan perlengkapan mencuci tangan</p> <p>4. Guru mengingatkan pada anak sebelum dan sesudah makan harus dibiasakan untuk mencuci tangan</p> <p>5. Guru mengingatkan anak untuk melakukan kegiatan mencuci tangan sebelum dan</p>	<p>15 menit</p>

	sesudah makan menggunakan sendok dirumah dan di sekolah	
	6. Berdoa sesuai dengan keyakinan masing-masing	
	7. Mengucapkansalam	

K. Teknik Penilaian

No	Kegiatan	Penilaian			
		Skor3 (B)	Skor 2 (BSB)	Skor1 (BBB)	Skor 0 (TB)
1	Memutar keran air				
2	Membasahi kedua telapak tangan setinggi pertengahan				
3	Mengambil sabun cair dari tempatnya				
4	Menuangkan sabun cair pada kedua telapak tangan				
5	Menggosok kedua telapak tangan secara lembut				
6	Menggosok kedua punggung tangan				
7	Menggosok sela-sela jari hingga bersih				
8	Membersihkan ujung jari secara bergantian dengan mengatupkan				
9	Menggosok kedua ibu jari secara bergantian				
10	Meletakkan ujung jari di atas telapak tangan				
11	Menggosok ujung jari di atas telapak tangan dengan perlahan				
12	Membersihkan kedua pergelangan tangan secara bergantian dengan cara memutar				
13	Membilas seluruh bagian tangan dengan air bersih				
14	Mengeringkan kedua tangan dengan menggunakan handuk atau tissue				
JUMIAH					

Rubrik Penilaian :

5. Skor 3 (Bisa): anak bisa melakukan kegiatan tersebut dengan baik dan benar secara mandiri
6. Skor 2 (Bisa dengan sedikit bantuan): anak bisa melakukan kegiatan tersebut dengan benar dengan sedikit bantuan guru
7. Skor 1 (Bisa dengan banyak bantuan): anak bisa melakukan kegiatan tersebut dengan benar dengan banyak bantuan guru
8. Skor 0 (Tidak bisa) : anak tidak bisa melakukan kegiatan tersebut

Skor Akhir: Jumlah Skor

RENCANA PENGAJARAN INDIVIDUAL

Nama anak : ELIS
Sekolah : SLB Negeri 1 Sleman
Kelas : V SDLB
Bidang/area : Keterampilan Bina Diri Makan Menggunakan Sendok
Waktu : 60 menit x 14 pertemuan
Pelajaran : Bina Diri

A. Standar Kompetensi

Memahami dan mempraktekkan cara melakukan bina diri dalam bentuk sederhana

B. Kompetensi Dasar

Memahami dan mempraktekkan cara melakukan bina diri yaitu makan dengan menggunakan sendok secara benar dalam bentuk sederhana dalam tahapan memegang sendok dengan baik dan benar

C. Indikator

1. Menyiapkan peralatan makan sendiri
2. Memegang sendok dengan posisi jari-jari tangan yang benar
3. Menyendok nasi dan lauk dengan benar
4. Meletakkan sendok dengan posisi telungkup

D. Alokasi Waktu

60 menit

E. Tujuan Pembelajaran

1. Siswa mampu menyiapkan peralatan makan sendiri
2. Siswa mampu makan menggunakan sendok dengan posisi jari tangan yang benar
3. Siswa mampu menyendok nasi dan lauk dengan benar
4. Siswa mampu meletakkan sendok dengan posisi telungkup setelah selesai makan

F. Kemampuan Awal Peserta Didik

1. Sudah mengenal peralatan makan menggunakan sendok
2. Mampu duduk dengan posisi yang baik ketika makan
3. Mampu menirukan berdoa sebelum dan sesudah makan

4. Mampu menyendok nasisedikit demi sedikit
5. Mampu mengunyah nasidan lauk pelan-pelan
6. Mampu mengunyah tidak menimbulkan suara
7. Mengelap mulutdan tangan dengan kain lap/tissue

G. Materi Pembelajaran

1. Caradan teknik memegangsendok dengan baik dan benar

H. Metode

1. Metode Demonstrasi
2. Metode Pemberian Tugas
3. Metode Ceramah
4. Metode Prompting

I. Media

1. Perlengkapan makan: sendok, piring

J. Langkah-Langkah Pembelajaran

Kegiatan	Deskripsi Kegiatan	Alokasi Waktu
Pendahuluan	<ol style="list-style-type: none"> 1.Mengucapkansalam. 2.Mengajaksiswauntuk berdoa sesuaidengan keyakinan. 3.Menanyakankeadaan siswa. 4.Menginformasikan materi yang akan diajarkanyaitutentang“Bina DiriMakan Dengan Menggunakan Sendok” dalam tahapan memegang sendok dengan posisi yangbaik dan benar 	15 menit
Inti	<p>Mengamati</p> <ol style="list-style-type: none"> 1.Guru dan siswa mempersiapkan peralatan makanyang akan digunakan untuk praktek memegangsendok 2. Guru menjelaskan peralatan makan yang akan digunakan dalam kegiatan makan menggunakan sendok 3. Siswa diminta untuk memperhatikan penjelasan dariguru 4. Guru menjelaskan fungsi dari masing-masingperalatan makan 5. Siswadimintauntukmendengarkandengan seksama penjelasan dari guru <p>Menanya</p> <ol style="list-style-type: none"> 1.Setelah peserta didik mengamati peralatan makan,gurumengajakpeserta didikuntuk menggalilebihdalamtentang caramemegang sendok dengan baik danbenar Bagaimana caramemegang sendokyang benar? Bagaimana cara menyendok nasi dengan 	60 menit setiap pertemuan selama 3 bulan

	<p>benar? Bagaimana cara memotong lauk dengan benar?</p> <ol style="list-style-type: none"> 2. Guru mendemonstrasikan langkah perlangkah memegang sendok dalam kegiatan makan menggunakan sendok dengan analisis tugas 3. Anak diminta untuk mengikuti gerakan dan posisi tangan dalam kegiatan memegang sendok yang sedang dilakukan guru dengan benar <p>Menalar</p> <ol style="list-style-type: none"> 1. Anak mencoba mengasosiasikan cara memegang sendok dengan kegiatan makan menggunakan sendok yang biasa dilakukan tiap hari di rumah dan di sekolah 2. Kemudian, anak mencermati setiap gerakan dalam langkah-langkah memegang sendok dalam kegiatan makan menggunakan sendok Misalnya: Cara memegang sendok dengan baik dan benar, posisi jari-jaritan, cara memotong lauk, cara menyendok nasi dan lauk, dll. <p>Mencoba</p> <ol style="list-style-type: none"> 1. Anak mencoba melakukan kegiatan memegang sendok pada saat makan menggunakan sendok secara mandiri dengan baik dan benar sesuai dengan langkah-langkah makan menggunakan sendok (analisis tugas) yang sudah dicontohkan oleh guru <p>Mengkomunikasikan</p> <ol style="list-style-type: none"> 1. Siswa menerapkan keterampilan memegang sendok pada saat mandiri dalam kegiatan makan menggunakan sendok 2. Guru mengamati keterampilan anak menggunakan sendok dalam kegiatan makan menggunakan sendok yang sedang dilakukan anak, sembari membetulkan jika ada gerakan atau langkah-langkah yang salah dan belum benar 	
Penutup	<ol style="list-style-type: none"> 1. Guru mengajak siswa untuk mengungkapkan hasil belajar pada hari ini 2. Guru mengajak siswa untuk bertanya jawab tentang cara memegang sendok saat kegiatan makan menggunakan sendok yang telah dilakukan (seperti: peralatan makan, 	15 menit

	<p>caramakan menggunakan sendok, dll)</p> <p>3. Siswa diminta untuk membereskan peralatan makan menggunakan sendok</p> <p>4. Guru mengingatkan anak untuk melakukan kegiatan memegang sendok ketika makan menggunakan sendok dirumah dan di sekolah</p> <p>5. Berdoa sesuai dengan keyakinan masing-masing</p> <p>6. Mengucapkan salam</p>	
--	--	--

K. Teknik Penilaian

No	Kegiatan	Penilaian			
		Skor 3 (B)	Skor 2 (BSB)	Skor 1 (BBB)	Skor 0 (TB)
1	Menyiapkan perlengkapan makan menggunakan sendok				
2	Mengambil sendok pada tempatnya				
3	Memegang sendok dengan posisi jari telunjuk memegang batangnya dengan erat				
4	Posisi jari tengah memegang batangnya dengan erat				
5	Posisi jari jempol memegang batangnya dengan erat				
6	Posisi jari manis menyesuaikan posisi jari telunjuk, jari tengah dan jempol				
7	Posisi kelingking menyesuaikan posisi jari telunjuk, jari tengah dan jempol				
JUMIAH					

Rubrik Penilaian:

1. Skor 3 (Bisa): anak bisa melakukan kegiatan tersebut dengan baik dan benar secara mandiri
2. Skor 2 (Bisa dengan sedikit bantuan): anak bisa melakukan kegiatan tersebut dengan benar dengan sedikit bantuan guru
3. Skor 1 (Bisa dengan banyak bantuan): anak bisa melakukan kegiatan tersebut dengan benar dengan banyak bantuan guru
4. Skor 0 (Tidak bisa): anak tidak bisa melakukan kegiatan tersebut

Skor Akhir: Jumlah Skor

RENCANA PENGAJARAN INDIVIDUAL

Nama anak : ELIS
Sekolah : SLBNegeri 1 Sleman
Kelas : V SDLB
Bidang/area : Keterampilan Bina Diri Makan Menggunakan Sendok
Waktu : 60 menit x 14 (pertemuan) dalam 3 bulan
Mata pelajaran : Bina Diri

A. Standar Kompetensi

Memahami dan mempraktekkan cara melakukan bina diri dalam bentuk sederhana

B. Kompetensi Dasar

Memahami dan mempraktekkan cara melakukan bina diri yaitu makan dengan menggunakan sendok secara benar dalam bentuk sederhana

C. Indikator

1. Makan dengan rapih tidak berantakan
2. Membiasakan diri berdoa sebelum dan sesudah makan
3. Membiasakan diri mencuci tangan sebelum dan sesudah makan
4. Menyiapkan peralalatan makan sendiri
5. Menyuaskan nasi dan lauk kedalam mulut dengan rapih
6. Mengunyah dan menelan makanan dengan tidak bersuara (mengecap)
7. Makan menggunakan sendok dengan posisi jaritanganyang benar
8. Mampu memotong lauk dengan sendok dengan baik dan benar
9. Menyendok nasi dan lauk dengan benar
10. Meletakkan sendok dengan posisi telungkup setelah selesai makan

D. Alokasi Waktu

60 menit x 14 (pertemuan) dalam 3 bulan

E. Tujuan Pembelajaran

1. Siswa mampu melakukan kegiatan makan dengan rapih tidak berantakan

2. Siswamampumembiasakandiriberdoasebelumdansesudah makan
3. Siswamampumembiasakandirimencucitangansebelumdan sesudah makan
4. Siswamampu menyiapkan peralatan makan sendiri
5. Siswa mampu menyuapkan nasi dan lauk ke dalam mulut dengan rapih
6. Siswamampumengunyahdanmenelanmakanandengantidak bersuara(mengecap)
7. Siswamampumakanmenggunkansendokdenganposisijari tanganyangbenar
8. Siswamampumemotonglaukmenggunkansendokdengan baik dan benar
9. Siswamampu menyendok nasi dan lauk dengan benar
10. Siswa mampu meletakkan sendok dengan posisi telungkup setelah selesai makan

F. Kemampuan Awal Peserta Didik

1. Sudah mengenal peralatan makan menggunakan sendok
2. Mampu duduk dengan posisiyangbaik ketika makan
3. Mampu menirukan berdoasebelumdan sesudah makan
4. Mampu menyendok nasisedikit demi sedikit
5. Mampu mengunyah nasidan lauk pelan-pelan
6. Mampu mengunyah tidak menimbulkan suara
7. Mengelap mulutdan tangan dengan kain lap/tissue

G. Materi Pembelajaran

1. Caradanteknikbinadirimakanmenggunkansendokdengan baik dan benar

H. Metode

1. Metode Demonstrasi
2. Metode Pemberian Tugas
3. Metode Ceramah
4. Metode Prompting

I. Media

1. Perlengkapan makan: sendok, piring, tissue, gelas

J. Langkah-Langkah Pembelajaran

Kegiatan	Deskripsi Kegiatan	Alokasi Waktu
Pendahuluan	<ol style="list-style-type: none"> 1. Mengucapkan salam. 2. Mengajak siswa untuk berdoa sesuai dengan keyakinan. 3. Menanyakan keadaan siswa. 4. Menginformasikan materi yang akan diajarkan yaitu tentang “Bina Diri Makan Dengan Menggunakan Sendok” 	15 menit
Inti	<p>Mengamati</p> <ol style="list-style-type: none"> 1. Guru dan siswa mempersiapkan peralatan makanyangkan digunakan untuk praktek 2. Gurumenjelaskanperalatanmakan yangakan digunakan dalam kegiatan makan menggunakan sendok 3. Siswadimintauntukmemperhatikanpenjelasan dari guru 4. Guru menjelaskan fungsi dari masing-masing peralatan makan 5. Siswa diminta untuk mendengarkan dengan seksama penjelasan dari guru <p>Menanya</p> <ol style="list-style-type: none"> 1. Setelah peserta didik mengamati peralatan makan, guru mengajak peserta didik untuk menggali lebih dalam tentang cara makan menggunakan sendok dengan baik dan benar Bagaimanacara memegangsendokyangbenar? Bagaimanacaramenyendok nasi dengan benar? Bagaimanacaramemotonglauk dengan benar? 2. Gurumengajakanakke wastafel untuk mencuci tangan terlebih dahulu sebelum melakukan praktek makan menggunakan sendok 3. Guru mendemonstrasikan langkah perlangkah dalam kegiatan makan menggunakan sendok dengan analisis tugas 4. Anak diminta untuk mengikuti gerakan dan posisi tangan dalam kegiatan makan menggunakan sendok yang sedang dilakukan guru dengan benar <p>Menalar</p> <ol style="list-style-type: none"> 1. Anak mencoba mengasosiasikan dengan kegiatan makan menggunakan sendok yang biasa dilakukan di rumah dan di sekolah 2. Kemudian, anak mencermati setiap gerak dalam langkah-langkah kegiatan pada saat makan menggunakan sendok 	60 menit setiap pertemuan selama 3 bulan

	<p>Misalnya: Cara memegang sendok dengan baik dan benar, posisi jari-jaritan, cara memotong lauk, cara menyendok nasi dan lauk, dll.</p> <p>Mencoba</p> <p>1. Anak mencoba melakukan kegiatan makan menggunakan sendok secara mandiri dengan baik dan benar sesuai dengan langkah-langkah makan menggunakan sendok (analisis tugas) yang sudah dicontohkan oleh guru</p> <p>Mengkomunikasikan</p> <p>1. Siswa menerapkan keterampilan bina diri dalam kegiatan makan menggunakan sendok</p> <p>2. Guru mengamati kegiatan makan menggunakan sendok yang sedang dilakukan anak, sambil membetulkan jika ada gerakan atau langkah-langkah yang salah dan belum benar</p>	
Penutup	<ol style="list-style-type: none"> 1. Guru mengajak siswa untuk mengungkapkan hasil belajar pada hari ini 2. Guru mengajak siswa untuk bertanya jawab tentang kegiatan makan menggunakan sendok yang telah dilakukan (seperti: peralatan makan, cara makan menggunakan sendok, dll) 3. Siswa diminta untuk membereskan peralatan makan 4. Guru mengingatkan pada anak ketika selesai makan harus meminum air putih secukupnya 5. Guru mengingatkan anak untuk melakukan kegiatan makan menggunakan sendok di rumah dan di sekolah 6. Berdoa sesuai dengan keyakinan masing-masing 7. Mengucapkan salam 	15 menit

K. Teknik Penilaian

No	Kegiatan	Penilaian			
		Skor 3 (B)	Skor 2 (BSB)	Skor 1 (BBB)	Skor 0 (TB)
1	Makan dengan rapih tidak berantakan				
2	Berdoa sebelum makan				
3	Menyiapkan				

	peralatan makan				
4	Kegiatan mencuci tangan				
5	Memegang sendok dengan posisi jari-jari tangan kananyang benar d. Memegang sendok dengan posisi jari telunjuk memegang batang sendok dengan erat e. Posisi jaritengah memegang batang sendok dengan erat f. Posisi jari jempol memegang batang sendok dengan erat				
6	Mengunyah dan menelan makanan dengan tidak bersuara (mengecap)				
7	Menyuapkan nasi ke dalam mulut dengan tangan sedikit demi sedikit tanpa berantakan				
8	Menyendok nasi dan lauk sedikit demi sedikit				
9	Memotong lauk dengan sendok				
10	Mengunyah dan menelan makanan tanpabersuara (mengecap)				

11	Meletakkan sendok dengan posisi telungkup setelah makan				
12	Mengelap mulut dengan menggunakan kain lap/tissuedengan bersih				
13	Membereskan perlengkapan makan setelah makan				
14	Mencuci tangan setelah makan				
15	Berdoasetelah makan dengan posisi badan tegak, tangan diatas mejadan sikapyang baik				
JUMIAH					

Rubrik Penilaian :

1. Skor3(Bisa):anakbisamelakukankegiatantersebutdenganbaikdan benar secaramandiri
2. Skor 2 (Bisa dengan sedikit bantuan): anak bisa melakukan kegiatan tersebut dengan benar dengan sedikit bantuanguru
3. Skor 1 (Bisa dengan banyak bantuan): anak bisa melakukan kegiatan tersebut dengan benar dengan banyak bantuanguru
4. Skor 0(Tidak bisa) : anak tidak bisamelakukan kegiatan tersebut

Skor Akhir: Jumlah Skor

Mengetahui,

Guru Kelas



Sri Rejeki Praptiningsih, S.Pd

NIP: 196910012006052001

Sleman, September 2016

Mahasiswa



Annisa Yovitasari

NIM 13103241006

DOKUMENTASI

1. Foto Kegiatan di Luar Kelas



Gambar 1. Kegiatan upacara bendera hari Senin



Gambar 3. Kegiatan mendampingi olahraga di lapangan dekat sekolah



Gambar 4. Kegiatan mendampingi senam bersama guru dan karyawan





Gambar 7. Kegiatan mendampingi jalan-jalan di desa sekitar lingkungan sekolah



Gambar 8. Mendampingi kegiatan pembuatan Batako



Gambar 9. Mendampingi kegiatan Menari



Gambar 10. Mendampingi kegiatan Membatik





Gambar 13. Persiapan lomba 17 Agustus dalam rangka Hari Ulangtahun Indonesia





Gambar 14. Acara lomba 17 Agustus untuk memperingati Hari Ulangtahun Indonesia



LAPORAN DANA PELAKSANAAN PPL/MAGANG III

Universitas Negeri Yogyakarta

NOMOR LOKASI :

NAMA SEKOLAH/LEMBAGA : SLB NEGERI 1 SLEMAN

ALAMAT SEKOLAH/LEMBAGA : Jl. Kaliurang KM. 17,5 Pakemgede Pakembinangun Pakem Sleman-Yogyakarta

No.	Nama Kegiatan	Hasil Kuantitatif/Kualitatif	Serapan Dana (Dalam Rupiah)				Jumlah
			Swadaya/Sekolah /Lembaga	Mahasiswa	Pemda Kabupaten	Sponsor/Lembaga lainnya	
1.	Membuat media pembelajaran	Membeli peralatan dan perlengkapan untuk membuat media pembelajaran yang akan digunakan untuk mengajar. Perlengkapan yang dibeli, yaitu: double-tipe, faberglass, mengeprint gambar	-	Rp. 45.000	-	-	Rp. 45.000

No.	Nama Kegiatan	Hasil Kuantitatif/Kualitatif	Serapan Dana (Dalam Rupiah)				Jumlah
			Swadaya/Sekolah /Lembaga	Mahasiswa	Pemda Kabupaten	Sponsor/Lembaga lainnya	
2.	Print Silabus dan RPP	Mengeprint Silabus dan 4 buah RPP yang akan digunakan untuk mengajar.	-	Rp. 44.000	-	-	Rp. 44.000
3.	Membeli dan print media pembelajaran	Membeli beberapa media pembelajaran untuk mendukung materi yang akan diajarkan agar lebih mudah dipahami siswa. media yang dibeli yaitu: Clay, kertas origami, print gambar.	-	Rp. 18.500	-	-	Rp. 18.500
JUMLAH							Rp. 107.500,-

Sleman, September 2016

Mengetahui,

Kepala Sekolah

Dosen Pembimbing Lapangan

Mahasiswa

No.	Nama Kegiatan	Hasil Kuantitatif/Kualitatif	Serapan Dana (Dalam Rupiah)					Jumlah
			Swadaya/Sekolah /Lembaga	Mahasiswa	Penda Kabupaten	Sponsor/Lembaga lainnya		
2.	Print Silabus dan RPP	Mengeprint Silabus dan 4 buah RPP yang akan digunakan untuk mengajar.	-	Rp. 44.000	-	-	-	Rp. 44.000
3.	Membeli dan print media pembelajaran	Membeli bebrapa media pembelajaran untuk mendukung materi yang akan diajarkan agar lebih mudah dipahami siswa. media yang dibeli yaitu: Clay, kertas origami, print gambar.	-	Rp. 18.500	-	-	-	Rp. 18.500
	JUMLAH							Rp. 107.500,-

Slleman, September 2016

Mengetahui,

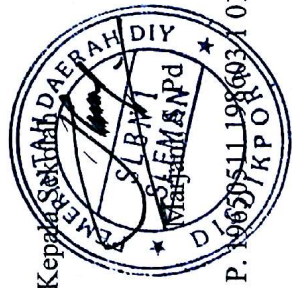

NIP. 1963051119869037015

Dosen Pembimbing Lapangan

Dr. Sari Rudyati, M.Pd

NIP. 19530706197603 2 001

Mahasiswa

Annisa Yovitasari

NIM. 13103241006