

LAPORAN
PRAKTIK PENGALAMAN LAPANGAN (PPL)
DI SMK MUHAMMADIYAH 1 BANTUL

Jl. Parangtritis KM. 12, Manding, Tlrenggo, Bantul

Telp. 7480038 Fax (0274) 367954

Email: smkmuh1bantul@yahoo.com



Disusun oleh:

Faris Abdullah

NIM. 11504241006

PROGRAM STUDI PENDIDIKAN TEKNIK OTOMOTIF
FAKULTAS TEKNIK
UNIVERSITAS NEGERI YOGYAKARTA
2014

HALAMAN PENGESAHAN

Pengesahan Laporan Praktik Pengalaman Lapangan (PPL) di SMK Muhammadiyah 1 Bantul.

Nama Sekolah : SMK Muhammadiyah 1 Bantul
Alamat Sekolah : Jl. Parangtritis KM. 12 Manding,
Tlirenggo, Bantul, Yogyakarta
Pelaksanaan PPL : 2 Juli 2014 s/d 13 September 2014
Nama : Faris Abdullah
NIM : 11504241006
Fakultas / Jurusan : Teknik / Pendidikan Teknik Otomotif
Perguruan Tinggi : Universitas Negeri Yogyakarta

Telah melaksanakan kegiatan PPL di SMK Muh. 1 Bantul dari tanggal 2 Juli s/d 17 September 2014. Hasil kegiatan tercakup dalam laporan pertanggungjawaban ini.

Bantul, 27 September 2014

Mengetahui,

DPL PPL
Universitas Negeri Yogyakarta

Drs. Noto Widodo, M. Pd
NIP. 19511101 197503 1 004

Guru Pembimbing
SMK Muh. 1 Bantul

M. Khairil Anwar, S. Pd.
NBM. 1165371

Kepala SMK Muhammadiyah 1
Bantul



Widada, S.Pd
NBM.755273

Koordinator PPL SMK
Muhammadiyah 1 Bantul

Harimawan, S.Pd.
NBM: 907 793

KATA PENGANTAR

Puji syukur penulis panjatkan kehadiran Allah SWT atas selesainya Praktik Pengalaman Lapangan (PPL) di SMK Muhammadiyah 1 Bantul beserta laporannya tanpa suatu halangan yang berarti.

Laporan PPL merupakan bentuk pertanggung jawaban terhadap pelaksanaan Praktik Pengalaman Lapangan (PPL) yang dilaksanakan mulai tanggal 2 Juli sampai 13 September 2014 atau selama kurang lebih 2,5 bulan.

Penulis menyadari bahwa tanpa bantuan dan dukungan berbagai pihak, kegiatan beserta penyusunan laporan Praktik Pengalaman Lapangan (PPL) tidak akan terselesaikan dengan baik dan lancar. Oleh karena itu pada kesempatan ini penulis mengucapkan terima kasih kepada:

1. Prof. Dr. Rochmat Wahab, M.Pd., M.A., selaku Rektor Universitas Negeri Yogyakarta.
2. Ketua LPPMP beserta jajaran staf LPPMP, yang telah memberikan berbagai informasi tentang pelaksanaan PPL.
3. Drs. Noto Widodo, M. Pd, selaku DPL PPL yang telah memberikan bimbingan, arahan, dan pemantauan, mulai pada saat pra- PPL, pelaksanaan, hingga penyusunan laporan ini dapat terselesaikan.
4. Widada, S.Pd., selaku Kepala Sekolah SMK Muhammadiyah 1 Bantul.
5. Harimawan, S.Pd.T., selaku Koordinator PPL SMK Muhammadiyah 1 Bantul.
6. M. Khairil Anwar, S. Pd. selaku guru pembimbing PPL di SMK Muh.1 Bantul yang telah memberikan bimbingan dan arahan selama PPL berlangsung.
7. Seluruh Guru dan Karyawan di SMK Muhammadiyah 1 Bantul
8. Siswa Kelas XI TKR 1, XI TKR 2, XI TKR 3 dan Kelas XI TKR 4 yang dapat bekerjasama dengan penulis demi berlangsungnya kegiatan belajar mengajar.
9. Teman-teman PPL di SMK Muhammadiyah 1 Bantul, yang telah membantu dan memberikan dorongan sehingga seluruh agenda bisa terselesaikan dengan lancar.
10. Orang tua yang senantiasa memberikan semangat dan do'a untuk terus berjuang.

Penulis sangat menyadari bahwa penulisan Laporan PPL ini masih jauh dari kesempurnaan. Oleh karena itu, saran dan kritik yang bersifat membangun dari pembaca sangat penulis harapkan. Akhir kata, semoga laporan ini dapat bermanfaat bagi penulis khususnya dan pembaca pada umumnya

Bantul, September 2014

Pratikan

DAFTAR ISI

HALAMAN JUDUL.....	i
HALAMAN PENGESAHAN.....	ii
KATA PENGANTAR.....	iii
DAFTAR ISI.....	v
ABSTRAK.....	vi
BAB I. PENDAHULUAN	
A. Analisis Situasi.....	1
B. Perumusan Program dan Rancangan Kegiatan PPL.....	10
BAB II. PELAKSANAAN KEGIATAN PPL	
A. Persiapan.....	12
B. Pelaksanaan.....	17
C. Analisis Hasil Pelaksanaan.....	25
D. Refleksi.....	27
BAB III . PENUTUP	
A. Kesimpulan.....	29
B. Saran	30
DAFTAR PUSTAKA.....	32
LAMPIRAN	

**PRAKTIK PENGALAMAN LAPANGAN
(KKN-PPL)
PENDIDIKAN TEKNIK OTOMOTIF
UNIVERSITAS NEGERI YOGYAKARTA
Semester Khusus Tahun Akademik 2014/2015
SMK Muhammadiyah 1 Bantul**

**Oleh: Faris Abdullah
NIM: 11504241006**

ABSTRAK

Praktek Pengalaman Lapangan (PPL) merupakan salah satu upaya yang dilakukan oleh Universitas Negeri Yogyakarta (UNY) agar mahasiswa bisa mengembangkan dan menerapkan ilmu yang telah diperoleh selama kuliah, untuk diterapkan dalam kehidupan nyata khususnya di lembaga pendidikan formal, lembaga pendidikan non formal. Kompetensi yang harus dimiliki mahasiswa mencakup kompetensi sosial, pedagogik, profesional dan kepribadian. Secara umum, pelaksanaan PPL meliputi empat tahapan yaitu: tahap persiapan, pelaksanaan, evaluasi dan penyusunan laporan. Pelaksanaan program PPL dimulai dari tanggal 1 Juli 2014 sampai 17 September 2014 yang bertempat di SMK Muhammadiyah 1 Bantul.

Dalam praktik mengajar, kelas yang diampu adalah kelas XI TKR 1, XI TKR 2, XI TKR 3 dan XI TKR 4 dengan mata pelajaran produktif *Chasis Dan Pemindah Tenaga*. Adapun metode pembelajaran yang digunakan dalam proses mengajar di keseluruhan kelas menggunakan metode pendekatan Scientific dan PBL (*Problem Based Learning*), penggunaan metode tersebut karena sesuai dengan kurikulum 2013 yang diterapkan di sekolah.

Dalam pelaksanaan praktik mengajar juga dilakukan evaluasi, Evaluasi meliputi pemberian soal teori dan praktikum serta pembuatan tugas untuk siswa. Berdasarkan hasil Tes Evaluasi, sebanyak 90% dari total siswa yang diampu sudah mampu memenuhi KKM sebesar 78, sedangkan 10% nya mampu memenuhi KKM setelah dilakukan tes perbaikan. Secara keseluruhan Program PPL dapat dilaksanakan dengan baik dan lancar. Semua Pada realisasinya kegiatan berjalan sesuai dengan target yang sudah direncanakan. Dengan demikian, praktikan memiliki keterampilan dalam manajerial kelas dan sekolah sehingga kegiatan belajar mengajar dapat berjalan dengan baik dan menghasilkan *input* dan *output* yang andal.

Kata Kunci : PPL UNY 2014, SMK Muhammadiyah 1 Bantul, Otomotif

BAB I PENDAHULUAN

A. Analisis Situasi

Langkah awal sebelum mahasiswa melaksanakan program PPL UNY 2014 di sekolah adalah diwajibkan melakukan observasi. Observasi bertujuan untuk inventarisasi keadaan lokasi yang akan dijadikan sebagai tempat berlangsungnya kegiatan PPL. Metode yang digunakan dalam observasi adalah melakukan pengamatan langsung terhadap situasi dan kondisi sekolah dan juga melakukan wawancara dengan pihak-pihak sekolah seperti kepala sekolah, wakil kepala sekolah, guru, karyawan dan siswa-siswi di SMK Muhammadiyah 1 Bantul, sehingga diperoleh data sebagai berikut ini:

1. Letak Geografis dan Keadaan Fisik

SMK Muhammadiyah 1 Bantul terdiri dari tiga unit untuk pembelajaran siswa dan satu unit untuk usaha. Unit 1 untuk kegiatan pembelajaran normatif, adaptif, teori produktif dan kegiatan pembelajaran kompetensi keahlian Rekayasa Perangkat Lunak (RPL). Unit 2 untuk pembelajaran praktik produktif Teknik Kendaraan Ringan (TKR) dan Teknik Audio Video (TAV). Unit 3 untuk pembelajaran praktik produktif Teknik Pemesinan (TP) dan Unit 4 untuk usaha dalam bidang jasa perbaikan kendaraan ringan dan las.

a. SMK Muhammadiyah 1 Bantul Unit 1

Sebagai pusat SMK, beralamat di Jl. Parangtritis KM. 12 Manding, Trirenggo, Bantul, Yogyakarta. Secara geografis berbatasan dengan:

Selatan : rumah warga Dusun Manding Kidul

Utara : rumah warga Dusun Manding Tengah & Manding Kidul

Barat : persawahan

Timur : rumah warga Dusun Manding Kidul

Beberapa fasilitas yang dimiliki SMK Muhammadiyah 1 Bantul Unit 1 beserta penjelasan kondisinya, antara lain:

1) Ruang kelas teori

Ruang teori untuk kegiatan pembelajaran sebanyak 24 ruang. Kondisi semua ruangan dikategorikan baik. Namun terdapat sebuah kendala di beberapa ruang kelas seperti pada saat proses

pembelajaran dengan menggunakan media berbasis IT, yaitu *computer* dan *viewer*.

2) Ruang guru

Terdapat 1 ruang guru untuk guru-guru mata pelajaran umum (bukan mata pelajaran produktif). Ruang ini cukup memadai, terdapat *AC*, *computer* dan jumlah meja kursi yang memadai. Sedangkan ruang guru untuk mata pelajaran produktif berada di masing masing jurusan.

3) Ruang kepala sekolah

Terdapat 1 ruang khusus yang dijadikan sebagai ruang kepala sekolah dan wakil kepala sekolah dan kondisi ruangan tersebut cukup baik dan terdapat sisi tv.

4) Ruang K3 Kompetensi Keahlian RPL

Ruang ini digunakan sebagai ruang guru-guru kompetensi keahlian RPL dan dua teknisi lab.komputer. Raung ini sangat memadai, terdapat beberapa computer untuk guru dan teknisi.

5) Ruang IPM

Ruang IPM memiliki ukuran 3x3 m, dan dapat dikatakan ruangan ini kurang begitu memadai untuk kegiatan IPM. Hal tersebut dapat terlihat apabila ada kegiatan besar seperti (Forum Ta'aruf dan silaturahmi/FORTASI) dan penerimaan siswa baru, rapat anggota IPM dilaksanakan di aula.

6) Kantor tata usaha (TU)

Terdapat 1 ruang tata usaha dengan kondisi ruangan baik dan tertata rapi.

7) Perpustakaan

Ruang perpustakaan terletak dilantai 2 dengan kondisi baik. Perpustakaan MUSABA memiliki fasilitas-fasilitas yang mendukung penggunaanya seperti kursi yang cukup, kipas angin, rak buku, dan koleksi buku yang cukup namun ruangan ini masih dirasa kurang luas.

8) Laboratorium kimia dan fisika

Laboratorium kimia dan fisika menjadi satu ruangan, terletak di lantai 2, tepatnya diatas ruang dapur sekolah. Fasilitasnya yang ada dilaboratorium: meja dan kursi praktikum, wastafel, almari alat dan bahan, komputer dan printer. Laboratorium ini kurang terawat karena jarang digunakan.

Laboratorim belum memenuhi standar keamanan sebuah laboratorium yang baik karena letaknya kurang strategis (lantai 2), dengan tangga-tangga yang cukup landai, ventilasi yang kurang memadai sehingga sirkulasi udara tidak lancar dan belum terdapat saluran pembuangan limbah yang memadai serta belum ada laboran yang bertugas untuk memelihara ruangan, alat dan bahan di laboratorium.

9) Laboratorium Komputer

Terdapat 2 ruang laboratorium komputer. Laboratorium komputer 1, digunakan belajar siswa pada mata pelajaran KKPI (digunakan sesuai jadwal). Fasilitas yang terdapat pada laboratorium antara lain perangkat komputer dengan jumlah 40 komputer, kipas angin, dan LCD proyektor Kondisi ruangan tersebut sudah baik dan. Laboratorium komputer 2, digunakan untuk kegiatan pembelajaran mata pelajaran oleh siswa kompetensi keahlian Rekayasa Perangkat Lunak (RPL).

10) Ruang Kasir (Pembayaran SPP)

Terdapat satu ruang kasir yang dibagi menjadi 2 bagian ruang. Bagian pertama digunakan untuk pembayaran SPP kompetensi keahlian TKR dan TP. Bagian kedua digunakan untuk pembayaran SPP kompetensi keahlian TAV dan RPL.

11) Tempat Parkir

Terdapat 2 tempat parkir yaitu tempat parkir untuk siswa dan tempat parkir untuk guru dan karyawan. Tempat parkir siswa berada di lahan terbuka dan terletak di sebelah timur gedung SMK, sedangkan parkir guru dan karyawan berada disamping barat gedung SMK.

12) Masjid

Terdapat sebuah masjid dengan nama Al-Manar yang digunakan sebagai tempat utama ibadah sholat. Masjid yang ada kurang memadai untuk seluruh guru dan siswa jika akan sholat berjamaah sehingga saat sholat berlangsung juga menggunakan aula sebagai tempat sholat.

13) Bengkel Praktik Produktif

Bengkel praktik produktif digunakan untuk pembelajaran guna memberikanketerampilan kompetensi siswa dibidang produktif. Terdapat 5 bengkel praktik produktif di MUSABA.

Bengkel praktik RPL di unit 1, bengkel praktik TKR dan TAV di unit 2, bengkel praktik TP di unit 3 dan bengkel untuk usaha SMK MUSABA di unit 4. Keempat bengkel tersebut dalam kondisi baik.

14) Aula

Ruang aula digunakan bila ada kegiatan khusus. Ruang aula ini menggunakan 2 buah kelas yang dapat digabungkan, sehingga luasnya memadai. Di aula selalu terlihat bersih dan rapi.

15) Gedung Serbaguna

Ruang ini digunakan untuk rapat dan workshop. Ruang ini terdapat di lantai 2 di atas tempat parkir mobil, yang baru dibangun pada tahun 2012. Gedung ini juga merupakan gedung pertemuan serbaguna.

16) Lapangan olahraga

Terdapat sebuah lapangan bola basket yang sekaligus dapat digunakan sebagai tempat upacara bendera dan apel pagi.

17) Studio Musik

Terdapat sebuah studio musik dengan fasilitas yang ada sudah sesuai dengan kebutuhan minimal dari sebuah studio musik. Namun saat ini studio musik ini tidak terpakai dan tidak terawat hanya teranggurkan.

18) Ruang BP/BK

Ruang BP/BK terletak dibagian tengah gedung SMK unit 1 secara keseluruhan. Ruang ini dalam kondisi baik, namun masih dibutuhkan sebuah ruang tertutup untuk konsultasi masalah pribadi.

Bimbingan konseling SMK Muhammadiyah 1 Bantul mempunyai tujuh macam layanan bimbingan dan konseling, yaitu:

- a) Layanan Orientasi
- b) Layanan Informasi
- c) Layanan Penempatan dan penyaluran
- d) Layanan pembelajaran
- e) Layanan Konseling Individual
- f) Layanan Bimbingan Kelompok
- g) Layanan Konseling Kelompok

19) Dapur

Terdapat sebuah dapur yang digunakan untuk melayani kebutuhan konsumsi guru dan karyawan di SMK Muhammadiyah 1 Bantul.

20) Toilet

Toilet guru disediakan 3 tempat, dan beberapa toilet siswa yang cukup memadai jumlahnya. Kebersihan toilet guru dan siswa selalu terjaga karena terdapat petugas kebersihan.

21) Ruang UKS

Terletak di sebelah selatan masjid, tepatnya dibawah sebelah tangga naik lantai 2. Kondisi ruang UKS cukup baik namun fasilitas yang ada di UKS belum lengkap, sehingga kegunaan ruang ini belum maksimal.

22) Koperasi Siswa

Baru berusia 1 tahun, awalnya unit percetakan berkembang menjadi koperasi akan tetapi masih memiliki kekurangan yaitu belum adanya struktur organisasi. Penanggung jawab adalah Bapak Wahid, Ibu Rini Rahayu dan Ibu Budiman. Tidak memiliki simpanan wajib dan simpanan pokok. Beranggotakan guru dan karyawan. Dikelola mandiri terpisah dari sekolah.

b. SMK Muhammadiyah 1 Bantul Unit 2,

Letak Unit 2 SMK Muh 1 Bantul berada di Dusun Madig Trirenggo Bantul, kurang lebih berada di 100m sebelah utara unit 1. Gedung Unit 2 ini digunakan Sebagai tempat berlangsungnya kegiatan praktik produktif program keahlian Teknik Kendaraan Ringan (TKR) dan Teknik Audio Video (TAV). Secara geografis berbatasan dengan:

Selatan : Sawah

Utara : Rumah warga Dusun Gandekan

Barat : Persawahan

Timur : Rumah warga Dusun Gandekan

c. SMK Muhammadiyah 1 Bantul Unit 3

Letak Unit 3 SMK Muh. 1 Bantul beralamat di Dusun Nyangkringan Bantul, tepatnya dikomplek sebelah timur pasar bantul. Gedung unit 3 ini digunakan sebagai tempat berlangsungnya kegiatan

praktik produktif program keahlian Teknik Pemesinan. Unit 3 Secara geografis berbatasan dengan:

Selatan : Rumah warga Nyangkringan

Utara : Rumah warga Nyangkringan

Barat : Rumah warga Nyangkringan

Timur : Rumah warga Nyangkringan

2. Potensi Siswa

SMK Muhammadiyah 1 Bantul tahun ajaran 2014/2015, memiliki jumlah pelajar laki-laki lebih banyak dari pada jumlah pelajar perempuannya. Sebagian besar siswa berasal dari daerah Bantul, selebihnya dari kota Yogyakarta, Gunung Kidul, Kulon Progo dan luar DIY. Adanya perbedaan latar belakang tempat asal siswa, maka diperlukan pendekatan yang tepat untuk mencapai keberhasilan proses belajar mengajar di sekolah. Siswa SMK Muhammadiyah 1 Bantul 100% beragama islam, sehingga kegiatan keislaman banyak diadakan di sekolah, bahkan nuansa islami sangat terasa di lingkungan SMK.

3. Potensi Guru dan karyawan

a. Jumlah Guru

- | | |
|--|------------|
| 1) Guru pengajar normatif, adaptif dan produktif | : 88 Orang |
| 2) Guru BP/BK | : 8 Orang |
| 3) Staf dan Karyawan | : 29 Orang |

b. Latar Belakang Pendidikan Guru

- | | |
|------------------|------------|
| 1) Magister (S2) | : 1 Orang |
| 2) Strata (S1) | : 81 Orang |
| 3) Sarjana Muda | : 2 Orang |
| 4) Diploma (D3) | : 4 Orang |

4. Fasilitas KBM dan Media Pembelajaran

- | | |
|-----------------------------|------------|
| 1) Ruang teori | : 24 ruang |
| 2) Ruang gambar | : - ruang |
| 3) Ruang bengkel | |
| a) Bengkel Teknik Pemesinan | : 4 ruang |
| b) Bengkel TKR | : 3 ruang |
| c) Bengkel TAV | : 3 ruang |
| d) Bengkel RPL | : 2 ruang |
| 4) Laboratorium computer | |
| 5) Lapangan olahraga | |
| 6) OHP | |

- 7) LCD Proyektor
- 8) Ruang perpustakaan

5. Bidang Akademis

Kegiatan pembelajaran mata pelajaran normatif, adaptif dan teori produktif Kompetensi Keahlian RPL berlangsung di Unit 1. Sedangkan kegiatan pembelajaran produktif selain kompetensi keahlian RPL berlangsung di bengkel praktik masing-masing kompetensi keahlian. Bidang keahlian/ Kompetensi keahlian yang dimiliki SMK Muhammadiyah 1 Bantul, antara lain:

- a. Bidang Keahlian Teknik Pemesinan (Akreditasi A)
- b. Bidang Keahlian Teknik Kendaraan Ringan (Akreditasi A)
- c. Bidang Keahlian Rekayasa Perangkat Lunak (Akreditasi A)
- d. Bidang Keahlian Teknik Audio Video (Akreditasi A)

6. Bimbingan Belajar

SMK Muhammadiyah 1 Bantul memiliki bimbingan belajar yang dilaksanakan pada kelas 3 untuk persiapan menghadapi ujian akhir. Waktu pembelajaran adalah pada sore hari dimana aktifitas sekolah sudah selesai dan dilaksanakan setiap harinya. Bimbingan belajar dilaksanakan di sekolah tepatnya di ruang kelas.

Bimbingan belajar SMK Muhammadiyah 1 Bantul berupa pembelajaran materi materi yang akan di ujikan pada ujian akhir nasional (UAS) dan dilaksanakan juga ujian uji coba untuk mengukur kemampuan siswa. Hasil ujian uji coba akan mendapatkan data data kemampuan siswa dan untuk siswa yang mempunyai kemampuan yang kurang akan mendapat perlakuan khusus agar dapat menyesuaikan dengan siswa siswa yang lainnya.

7. Ekstrakurikuler SMK Muhammadiyah 1 Bantul

Ekstrakurikuler yang terdapat di SMK Muhammadiyah 1 Bantul, antara lain: Bola Voli, Sepak Bola, Tenis Meja, Bulu Tangkis, Pencaksilat, Band, Setir Mobil (khusus bagi prodi Otomotif). Peserta ekstrakurikuler merupakan kelas 1 dan 2, karena kelas 3 lebih fokus dalam mempersiapkan UAN dan uji kompetensi. Kegiatan ekstrakurikuler SMK Muhammadiyah 1 Bantul sering mengikuti lomba antar pelajar di Yogyakarta dan pernah meraih juara 2 dan 3 pada lomba yang diselenggarakan di UNY untuk cabang Bola Voli.

8. Organisasi dan Fasilitas OSIS

SMK Muhammadiyah 1 Bantul memiliki organisasi kesiswaan yang biasa disebut dengan IPM (Ikatan Pemuda Muhammadiyah). Memiliki ruangan tersendiri, namun tidak cukup besar. Jadi apabila ingin mengadakan rapat tertentu dengan jumlah peserta yang banyak, biasanya menggunakan ruangan serbaguna dan masjid. Anggota IPM merupakan kelas 1 dan 2. Sering mengikuti berbagai lomba dan tahun 2010 menjadi tuan rumah lomba antar pelajar sekolah menengah se kabupaten Bantul.

9. Kegiatan Kesiswaan

- a. Hisbul Wathon (HW) : Aktif dan wajib untuk kelas 1
- b. Tapak Suci : Aktif dan wajib untuk kelas 1
- c. Olah Raga
 - 1) Sepakbola : Aktif
 - 2) Bola basket : Aktif
 - 3) Bola voli : Aktif
 - 4) Bulutangkis : Aktif
 - 5) Tenis Meja : Aktif
- d. Ismuba
 - 1) Khotbah : Aktif
 - 2) Qiro'ah : Aktif
 - 3) Iqro' : Aktif
 - 4) Tartil : Aktif
- e. Keputrian : Aktif
- f. Seni Musik : Aktif
- g. Paduan Suara : Aktif
- h. Mading : Aktif
- i. Pleton Inti (Tonti) : Aktif

10. Prestasi Siswa SMK Muhammadiyah 1 Bantul

Tabel 1. Daftar Prestasi Siswa SMK Muhammadiyah 1 Bantul

No.	Jenis	Juara/Prestasi	Tahun	Tingkat
1.	Lomba Kompetensi Siswa	Juara I	2007	Kabupaten
2.	Lomba Pembuatan Jingle	Finalis Terbaik	2008	Provinsi
3.	Lomba Pembuatan Jingle	Juara I	2008	Provinsi
4.	Lomba Tenis Meja	Juara I	2008	Provinsi
5.	Lomba Kompetensi	Juara I	2008	Nasional

	Siswa			
6.	Lomba Adzan	Juara II	2009	Kabupaten
7.	Lomba Cipta Lagu	Juara Harapan I	2010	Provinsi
8.	Lomba Sepak Takraw POR Pelajar	Juara II	2010	Kabupaten
9.	Lomba Pencak Silat Kelas E 51-54 Kg Putri	Juara III	2010	Kabupaten
10.	Lomba Design Grafis	Juara III	2010	Kabupaten
11.	Lomba Religi Akustik 1 Abad Muhammdiyah	Juara III	2010	PDM
12.	Lomba Gerak Jalan 1 Abad Muhammadiyah	Juara II	2010	PDM
13.	Lomba Sepak Bola POR Pelajar	Juara II	2010	Kabupaten
14.	Lomba Gerak Jalan 1 Abad Muh.	Juara I	2010	PDM
15.	Lomba Bola Voli POR Pelajar	Juara II	2010	Kabupaten
16.	Lomba Gulat	Juara I	2010	Kabupaten
17.	Lomba Pencak Silat	Juara II	2010	DIY-Jateng
18.	Lomba Pencak Silat	Juara I	2010	DIY-Jateng
19.	Lomba Baris-Berbaris Pleton Inti	Juara I	2010	Kabupaten
20.	Lomba Kaligrafi	Juara I	2011	Kabupaten
21.	Lomba Kaligrafi	Juara II	2011	Provinsi
22.	LKS sekolah swasta di UNY Otomotif	Juara III	2013	Provinsi
23.	LKS Sekolah Swasta di UNY Mesin Produksi	Juara III	2013	Provinsi
24.	LKS Sekolah Swasta di UNY Aplikasi Elektronika	Juara II	2013	Provinsi
25.	POR Pelajar Bola Voli	Juara III	2013	Kabupaten
26.	Pemilihan Putra Putri Budaya Provinsi DIY	Juara III	2013	Provinsi

27.	Lomba Pencak Silat UTY	Juara II	2013	Nasional
28.	Lomba Broadcasting	Juara I	2013	Kabupaten
29.	Lomba Broadcasting	Juara II	2013	Kabupaten
30.	Lomba Robotik Line Follower di UMY	Juara III	2014	Jawa-Bali
31.	Lomba Pencak Silat Putra Kelas I dalam Kompetisi Olahraga Pelajar Kabupaten Bantul	Juara II	2014	Kabupaten
32.	Lomba Pencak Silat Putra Kelas C dalam Kompetisi Olahraga Pelajar Kabupaten Bantul	Juara III	2014	Kabupaten
33.	Bola Voli Dewasa Putra dalam Kompetisi Olahraga Pelajar Kabupaten Bantul	Juara III	2014	Kabupaten

B. Perumusan Program dan Rancangan Kegiatan PPL

Perumusan program yang disusun dalam kegiatan PPL di SMK Muhammadiyah 1 Bantul berdasarkan atas hasil observasi yang dilakukan pada tahap awal. Beberapa program yang kemudian direncanakan sesuai dengan kebutuhan siswa khususnya dan sekolah pada umumnya. Perencanaan program disusun berdasar hasil observasi yang diperoleh di dan disertai dengan *time schedule* yang diupayakan memenuhi dan mampu mengakomodir berbagai kegiatan terhadap waktu pelaksanaan yang hanya selama empat bulan. Program kegiatan yang dirancang tentunya sesuai dengan tujuan dari kegiatan PPL.

Kegiatan PPL dimulai sejak tanggal 1 Juli 2014 sampai 17 September 2014 yang dilaksanakan di SMK Muhammadiyah 1 Bantul. Akan tetapi, sebelumnya, mahasiswa telah melaksanakan kegiatan observasi untuk persiapan PPL pada bulan Februari dan Maret 2014. Secara garis besar, tahap-tahap kegiatan PPL adalah sebagai berikut.

1. Tahap Persiapan di Kampus

Pengajaran Mikro/PPL I (*Micro Teaching*) dilaksanakan pada semester VI di Fakultas Teknik UNY. Kegiatan ini merupakan latihan pengajaran yang dibatasi dalam skala kecil yaitu dalam waktu mengajar maupun jumlah siswa yang mengikuti. Dalam kegiatan PPL semua ikut terlibat baik mahasiswa yang berperan sebagai murid maupun dosen pembimbing. Pengajaran mikro merupakan salah satu syarat yang harus dipenuhi oleh mahasiswa sebelum mengambil mata kuliah PPL.

Kemudian dilakukan adanya *Real Teaching* yaitu praktik nyata mengajar siswa secara langsung namun masih dalam skala kecil.

2. Observasi di Sekolah

Observasi dilakukan sebelum praktikan praktik mengajar, yakni pada bulan Februari 2014. Pada kesempatan observasi ini praktikan diberi waktu untuk mengamati hal-hal berkenaan dengan proses belajar mengajar di kelas. Dengan kegiatan ini diharapkan dapat memberi informasi tidak hanya mengenai kegiatan proses belajar mengajar tetapi juga mengenai sarana dan prasarana yang tersedia dan dapat mendukung kegiatan pembelajaran di tempat praktikan melaksanakan PPL.

Kegiatan ini meliputi pengamatan langsung dan wawancara dengan guru pembimbing dan siswa. Hal ini mencakup antara lain:

a. Observasi lingkungan sekolah

Dalam pelaksanaan observasi praktikan mengamati beberapa aspek yaitu:

- 1) Kondisi fisik sekolah
- 2) Potensi siswa, guru dan karyawan
- 3) Fasilitas KBM, media, perpustakaan dan laboratorium
- 4) Ekstrakurikuler dan organisasi siswa
- 5) Bimbingan konseling
- 6) UKS
- 7) Administrasi
- 8) Koperasi, tempat ibadah dan kesehatan lingkungan.

b. Observasi perangkat pembelajaran

Praktikan mengamati bahan ajar serta kelengkapan administrasi yang dipersiapkan guru pembimbing sebelum KBM berlangsung agar praktikan lebih mengenal perangkat pembelajaran.

c. Observasi proses pembelajaran

Tahap ini meliputi kegiatan observasi proses kegiatan belajar mengajar langsung di kelas. Hal-hal yang diamati dalam proses belajar mengajar adalah : membuka pelajaran, penyajian materi, metode pembelajaran, penggunaan bahasa, penggunaan waktu, gerak, tehnik bertanya, tehnik penguasaan kelas, penggunaan media, bentuk dan cara penilaian dan menutup pelajaran.

d. Observasi perilaku siswa

Praktikan mengamati perilaku siswa ketika mengikuti proses kegiatan belajar mengajar baik di dalam maupun di luar kelas.

e. Persiapan Praktek Pembelajaran

Persiapan ini merupakan praktek pengajaran terbimbing. Mahasiswa mendapatkan arahan dari guru pembimbing disekolah untuk menyiapkan perangkat pembelajaran yang harus diselesaikan seorang guru. Perangkat pembelajaran diantaranya adalah RPP dan modul.

f. Praktek Mengajar

Mahasiswa melaksanakan praktek mengajar sesuai dengan program studi masing-masing yang mulai tanggal 2 Juli sampai 14 September 2014. Praktek mengajar merupakan inti pelaksanaan PPL. Praktik mengajar membentuk profesi. Penulis dilatih menggunakan seluruh kemampuan dan keterampilan yang dimiliki.

g. Penyusunan Laporan

Kegiatan penyusunan laporan merupakan tugas akhir dari kegiatan PPL yang berfungsi sebagai laporan pertanggungjawaban mahasiswa atas pelaksanaan PPL.

h. Penarikan PPL

Kegiatan penarikan PPL dilakukan tanggal 27 September 2014 yang sekaligus menandai berakhirnya kegiatan PPL dan kegiatan KKN di SMK Muhammadiyah 1 Bantul. Penarikan PPL dilakukan di sekolah di ruang pertemuan SMK Muhammadiyah 1 Bantul yang didampingi oleh DPL PPL.

BAB II

PERSIAPAN, PELAKSANAAN, DAN ANALISIS HASIL

A. Persiapan

1. Observasi

Observasi merupakan kegiatan untuk mengamati pembelajaran sebelum pelaksanaan PPL. Kegiatan Observasi ini bersifat wajib untuk semua praktikan. Observasi tersebut dimaksudkan agar mahasiswa dapat merancang program PPL sesuai dengan situasi dan kondisi di lapangan serta mengetahui kondisi siswa di SMK Muhaamdiyah 1 Bantul. Observasi dibagi menjadi dua macam, yaitu:

a. Observasi Lingkungan Sekolah

Tujuan observasi adalah untuk mengetahui kondisi sekolah secara mendalam agar mahasiswa dapat menyesuaikan diri pada pelaksanaan PPL di sekolah. Hal-hal yang perlu diperhatikan dalam observasi itu adalah lingkungan fisik sekolah, sarana prasarana sekolah, dan kegiatan belajar mengajar secara umum. Observasi lingkungan sekolah dilaksanakan pada tanggal 15 dan 22 Maret 2014.

b. Pembelajaran di Dalam Kelas

Observasi ini bertujuan agar mahasiswa dapat secara langsung melihat dan mengamati proses belajar di kelas. Berdasarkan observasi yang telah dilakukan tersebut, mahasiswa mendapat masukan tentang cara guru mengajar dan metode yang akan digunakan. Selain itu, sikap siswa dalam menerima pelajaran juga dapat memberi gambaran bagaimana metode yang tepat untuk diaplikasikan pada saat praktik mengajar. Observasi pembelajaran di kelas dilaksanakan di kelas X TKR 2 pada tanggal 22 Maret 2014, tepatnya pada pukul 07.00 – 09.30 WIB di ruang Teori. Adapun hasil observasi belajar adalah sebagai berikut:

1) Perangkat Pembelajaran

a) Satuan Pembelajaran

Guru SMK Muhammadiyah 1 Bantul sudah menggunakan Kurikulum 2013 pada saat penulis melakukan observasi di kelas XI.

b) Rencana Pelaksanaan Pembelajaran

Guru TKR di SMK Muhammadiyah 1 Bantul juga membuat Rencana Pelaksanaan Pembelajaran (RPP) yang mengacu pada Silabus sebagai persiapan dan panduan dalam mengajar di kelas.

2) Proses Pembelajaran

a) Membuka Palajaran

Membuka pelajaran dengan cara memberi salam, berdoa lalu diisi dengan tadarus bersama. Setelah itu guru juga memberi motivasi kepada siswa tentang keagamaan dan karekter yang baik. Sebelum

Di kelas X TKR 2 Guru menuju inti pembelajaran, terlebih dahulu guru mengaitkan hubungan materi yang telah dipelajari dengan materi yang akan dipelajari. Waktu yang dibutuhkan dari berdoa, tadarus hingga apersepsi sekitar 40 menit.

b) Penyajian Materi

Materi yang disajikan sesuai dengan RPP yang ada. Guru menyampaikan materi dengan sangat komunikatif dan kadang-kadang disertai lelucon sehingga membuat siswa aktif, mudah untuk dimengerti siswa dan tidak jenuh. Guru memacu siswa untuk menggunakan logika dari pada sekedar melihat buku kemudian dihafalkan. Materi disampaikan dengan metode ceramah dan tanya jawab. Guru dapat memberikan materi secara singkat dan jelas, tetapi tidak terpaku pada materi di dalam buku. Penyajian materi juga disajikan dengan menggunakan power point dan dengan menggunakan viewer.

c) Metode Pembelajaran

Metode pembelajaran yang digunakan adalah ceramah, diskusi, latihan dan demonstrasi. Guru juga sangat komunikatif sehingga siswa senang mengikuti pelajaran. Kompetensi keahlian TKR di SMK Muhammadiyah juga menerapkan *team teaching* . Kedua guru berkolaborasi memberikan bimbingan pada siswa. Satu menerangkan materi di depan, sedang yang satunya memantau pekerjaan siswa. Apabila ada siswa yang

merasa kesulitan, maka siswa dapat bertanya pada guru yang bertugas memantau.

d) Penggunaan Bahasa

Guru TKR SMK Muhammadiyah 1 Bantul menggunakan bahasa Indonesia sebagai bahasa pengantar dan sesekali diselingi dengan menggunakan bahasa Jawa dan kata-kata lucu sebagai *ice breaking* saat pembelajaran.

e) Penggunaan Waktu

Guru menggunakan setiap pertemuan untuk menyelesaikan satu topik, tetapi jika tidak selesai dapat dilanjutkan pada pertemuan berikutnya dan siswa dapat diberi pekerjaan rumah. Guru mampu mengaplikasikan alokasi waktu yang tepat.

f) Gerak

Guru menjelaskan tidak hanya berdiri dalam satu tempat tapi juga berkeliling. Jika ada pertanyaan, guru juga mendekati siswa untuk menjawab pertanyaan. Guru juga yang bertugas memantau kinerja siswa, berkeliling memantau siswa satu per satu. Mereka juga kadang bertukar posisi antar pemantau dan pemateri yang ada di depan.

g) Cara Memotivasi Siswa

Guru memberikan motivasi dengan nasehat-nasehat yang bisa membangun semangat belajar siswa. Selain itu, guru juga memberi pujian atau tepuk tangan kepada siswa yang berhasil menjawab pertanyaan dari guru

h) Teknik Bertanya

Berikut merupakan teknik bertanya yang digunakan guru untuk membangkitkan semangat belajar siswa:

- Guru memberikan satu pertanyaan lalu menunjuk salah satu siswa, apabila siswa yang ditunjuk tidak bisa menjawab maka pertanyaan tersebut akan dilontarkan ke siswa yang lain.
- Guru memberikan satu pertanyaan kemudian beberapa siswa menuliskan jawabannya dipapan tulis. Setelah itu, satu persatu jawaban tersebut dianalisis bersama-sama.

i) Teknik Penguasaan Kelas

Teknik penguasaan kelas baik, saat mengajar guru tidak hanya duduk dikursi, tapi berkeliling memantau siswa. Guru juga memberikan teguran bagi siswa yang tidak menaati aturan, dengan memanggil nam siswa sehingga akan kembali fokus.

j) Penggunaan Media

Fasilitas kegiatan belajar mengajar secara keseluruhan di SMK Muhammadiyah 1 Bantul sudah lengkap. Oleh karena itu, di keberadaan media di ruang kelas tempat mahasiswa melakukan observasi pun telah lengkap. Media tersebut adalah white board, spidol, penghapus, dan LCD.

k) Bentuk dan Cara Evaluasi

Evaluasi dilakukan secara lisan deng menanyakan beberapa hal kepada siswa secara spontan. Evaluasi ini lebih untuk memantau ketercapaian kemampuan siswa, bukan untuk mengambil nilai untuk laporan akademik. Guru juga memberikan sebuah latihan untuk mengetahui sejauh mana pemahaman siswa. Selain itu, guru juga memberikan tes teori atau tes praktik.

l) Menutup Pelajaran

Setelah proses pembelajaran berakhir, maka guru mengakhiri pelajaran dengan menarik kesimpulan dan garis besar hasil belajar. Setelah itu, post test digunakan untuk mengingat kembali materi yang telah dipelajari. Guru pun tidak lupa untuk memberikan tugas pertemuan selajutnya. Kegiatan belajar mengajar diakhiri dengan berdo'a bersama dan salam.

3) Perilaku Siswa

a) Perilaku Siswa di Dalam Kelas

Selama pembelajaran berlangsung, siswa antusias dengan penjelasan guru. Setelah guru selesai mendemokan, siswa juga langsung mempraktikan apa yang diajarkan oleh guru. Secara keseluruhan, perilaku siswa masih bisa dikondisikan.

b) Perilaku Siswa di Luar Kelas

Saat siswa keluar kelas, proses keluar berlangsung ramai. Saat siswa istirahat sholat dzuhur, proses wudhu dan persiapan sholat berlangsung tertib walaupun ada beberapa yang telat mengikuti sholat jemaah. Khususnya perempuan. Sedangkan saat pembelajaran akan berlangsung kembali, banyak siswa yang terlambat memasuki halaman sekolah sehingga siswa terkunci di luar pintu gerbang dan harus melalui proses wawancara dari BK sebelum diperbolehkan masuk sekolah dan mengikuti pelajaran kembali.

2. Pembelajaran Mikro

Bimbingan mikro untuk jurusan Pendidikan Teknik Otomotif dilaksanakan di kampus FT UNY. Bimbingan mikro merupakan wadah bagi mahasiswa PPL untuk berlatih mengajar sebagai guru dengan siswanya adalah teman sekelas. Biasanya dalam pembelajaran mikro setiap kelas dibagi menjadi empat kelompok kecil. Disini mahasiswa diajarkan bagaimana cara menerangkan, membuat media ajar, memotivasi, membuat apersepsi, mengelola kelas dan penguatan kepada siswa.

3. Persiapan Mengajar

Persiapan mengajar sangat diperlukan sebelum dan sesudah mengajar. Melalui persiapan yang matang, mahasiswa PPL diharapkan dapat memenuhi target yang ingin dicapai. Persiapan yang dilakukan untuk mengajar antara lain:

a. Konsultasi dengan Guru Pembimbing

Konsultasi dengan guru pembimbing dilakukan sebelum dan setelah mengajar. Sebelum mengajar guru memberikan materi yang harus disampaikan pada waktu mengajar. Bimbingan setelah mengajar dimaksudkan untuk mengevaluasi cara mengajar mahasiswa PPL.

b. Penguasaan Materi

Pada bagian ini, materi yang akan disampaikan pada siswa harus sesuai dengan kurikulum 2013 yang digunakan. Mahasiswa harus menguasai materi dan menggunakan berbagai macam bahan ajar. Materi harus tersusun dengan baik dan jelas.

c. Penyusunan Rencana Pelaksanaan Pembelajaran

Penyusunan RPP dilaksanakan sebelum praktikan mengajar, sehingga praktikan dapat mempersiapkan materi, media, dan metode yang digunakan.

d. Pembuatan Media Pembelajaran

Media pembelajaran merupakan faktor pendukung yang penting untuk keberhasilan proses pengajaran. Media pengajaran merupakan suatu alat yang digunakan sebagai media dalam menyampaikan materi kepada siswa agar mudah dipahami oleh siswa. Media ini selalu dibuat sebelum mahasiswa mengajar agar penyampaian materi tidak membosankan.

e. Pembuatan Alat Evaluasi

Alat evaluasi ini berfungsi untuk mengukur seberapa jauh siswa dapat memahami materi yang disampaikan. Alat evaluasi berupa latihan dan penugasan bagi siswa, baik secara individu maupun kelompok.

B. Pelaksanaan PPL

1. Observasi

Kegiatan observasi kelas dilaksanakan 22 Maret 2014 di kelas X TKR 2 SMK Muhammadiyah 1 Bantul. Observasi ini dilakukan dengan tujuan mengetahui proses pembelajaran yang ada di kelas untuk memberikan gambaran kepada mahasiswa tentang proses belajar mengajar. Pada akhirnya diharapkan mahasiswa dapat mempersiapkan diri dengan baik sebelum pelaksanaan PPL.

2. Pembekalan Bersama DPL

Pembekalan bersama DPL dilaksanakan di ruang kelas gedung LPTK FT UNY. Pembekalan ini bertujuan untuk memberikan pengetahuan tentang profesionalisme tenaga kependidikan dan mekanisme pelaksanaan kegiatan PPL.

3. Penerjunan

Penerjunan PPL dilaksanakan tanggal 16 Februari 2014 yang bertempat di gedung pertemuan lantai 2 Unit 1 Gedung SMK Muhammadiyah 1 Bantul.

4. Praktik Mengajar

Praktik mengajar merupakan tahap utama dari kegiatan PPL. Praktikan melakukan praktik mengajar dengan pengawasan dan bimbingan dari guru pembimbing yang telah ditentukan oleh pihak sekolah pada setiap mahasiswa praktikan. Kegiatan mengajar dimulai pada tanggal 6 Agustus 2014. Pelaksanaan mengajar bagi praktikan meliputi kelas XI TKR 1, XI TKR 2, XI TKR 3 dan XI TKR 4 praktikan mengajar pelajaran Produktif TKR. Pelaksanaan praktik mengajar diserahkan kepada praktikan untuk menentukan metode yang akan digunakan selama pengajaran sesuai dengan materi yang akan diajarkan. Selama praktik mengajar, guru pembimbing senantiasa mendampingi praktikan di kelas.

a. Kelas XI TKR 1

Mata Pelajaran : Engine

Jam ke- : 1 sampai 4

Jumlah siswa : 35 orang

Pertemuan ke	Kompetensi Dasar	Materi yang Diajarkan	Metode
1 (Senin, 11 Agustus 2014)	Pemeliharaan dan Perawatan Sistem Pengapian Konvensional	Perkenalan, Motivasi, Fungsi, prinsip kerja dan komponen Pengapian Konvensional	Ceramah, Pendekatan Scientific, PBL
2 (Senin, 18 Agustus 2014)	LIBUR		
3 (Senin, 25 Agustus 2014)	Pemeliharaan dan Perawatan Sistem Pengapian Konvensional	Mengulang kembali materi komponen komponen pengapian Konvensional, Prinsip Kerja pengapian konvensional	Ceramah, Pendekatan Scientific, PBL, Penugasan,

4 (Senin, 1 September 2014)	Pemeliharaan dan Perawatan Sistem Pengapian Konvensional	Sudut Dweel, Platina, Kondensor dan cara menyetel celah platina dan cara memasang distributor	Soal essay 5 nomer, Demonstrasi, Pendekatan Scientific, PBL
5 (Senin, 8 September 2014)	Pemeliharaan dan Perawatan Sistem Pengapian Konvensional	Menjelaskan Prosedur Praktik dan Job Praktik, Pelaksanaan Praktik	Pendekatan Scientific, PBL, Tanya Jawab

Mata Pelajaran : Chasis dan Sistem Pemindah Tenaga

Jam ke- : 1 sampai 4

Jumlah siswa : 35 orang

Pertemuan ke	Kompetensi Dasar	Materi yang Diajarkan	Metode
1 (Kamis, 14 Agustus 2014)	Pemeliharaan Kopling	Perkenalan, Motivasi, Fungsi, Komponen, Jenis dan Cara Kerja Kopling	Ceramah, Pendekatan Scientific, PBL
2 (Kamis, 21 Agustus 2014)	Pemeliharaan Kopling	Mekanisme Pengerak Kopling, prosedur pembongkaran dan perawatan kopling	Ceramah, Pendekatan Scientific, PBL, Penugasan,
3 (Kamis, 28 Agustus 2014)	Pemeliharaan Transmisi Manual	Fungsi, komponen, Cara kerja dan Perhitungna Gear Ratio	Soal essay 5 nomer, Demonstrasi, Pendekatan Scientific,

			PBL
4 (Kamis, 4 September 2014)	Pemeliharaan Transmisi Manual	Jenis Transmisi Manual, Mekanisme Pengoperasian	Pendekatan Scientific, PBL, Tanya Jawab
5 (Kamis, 11 September 2014)	Pemeliharaan Transmisi Manual	Menjelaskan Mekanisme Pencegahan Gigi Ganda dan Mekanisme Penguncian Tuas Transmisi serta Penyampaian Job Praktik	PBL, Demonstrasi, Tanya Jawab

b. **Kelas XI TKR 2**

Mata Pelajaran : Chasis dan Sistem Pemindah Tenaga

Jam ke- : 1 sampai 4

Jumlah siswa : 38 orang

Pertemuan ke	Kompetensi Dasar	Materi yang Diajarkan	Metode
1 (Sabtu 9 Agustus 2014)	Pemeliharaan Kopling	Perkenalan, Motivasi, Fungsi, Komponen, Jenis dan Cara Kerja Kopling	Ceramah, Pendekatan Scientific, PBL
2 (Sabtu, 16)	Pemeliharaan	Mekanisme Pengerak Kopling,	Ceramah, Pendekatan

Agustus 2014)	Kopling	prosedur pembongkaran dan perawatan kopling	Scientific, PBL, Penugasan,
3 (Sabtu, 23 Agustus 2014)	Pemeliharaan Transmisi Manual	Fungsi, komponen, Cara kerja dan Perhitungna Gear Ratio	Soal essay 5 nomer, Demonstrasi, Pendekatan Scientific, PBL
4 (Sabtu, 30 Agustus 2014)	Pemeliharaan Transmisi Manual	Jenis Transmisi Manual, Mekanisme Pengoperasian	Pendekatan Scientific, PBL, Tanya Jawab
5 (Sabtu, 6 September 2014	Pemeliharaan Transmisi Manual	Menjelaskan Mekanisme Pencegahan Gigi Ganda dan Mekanisme Penguncian Tuas Transmisi serta Penyampaian Job Praktik	Ceramah, Pendekatan Scientific, PBL, Penugasan,
6 (Sabtu, 13 September 2014	Pemeliharaan Transmisi Manual	Praktik	PBL, Demonstrasi, Tanya Jawab

c. **Kelas XI TKR 3**

Mata Pelajaran : Chasis dan Sistem Pemindah Tenaga

Jam ke- : 1 sampai 4

Jumlah siswa : 38 orang

Pertemuan ke	Kompetensi Dasar	Materi yang Diajarkan	Metode
1 (Jum'at, 8 Agustus 2014)	Pemeliharaan Kopling	Perkenalan, Motivasi, Fungsi, Komponen, Jenis dan Cara Kerja Kopling	Ceramah, Pendekatan Scientific, PBL
2 (Jum'at, 15 Agustus 2014)	Pemeliharaan Kopling	Mekanisme Pengerak Kopling, prosedur pembongkaran dan perawatan kopling	Ceramah, Pendekatan Scientific, PBL, Penugasan,
3 (Jum'at, 22 Agustus 2014)	Pemeliharaan Transmisi Manual	Fungsi, komponen, Cara kerja dan Perhitungna Gear Ratio	Soal essay 5 nomer, Demonstrasi, Pendekatan Scientific, PBL
4 (Jum', 29 Agustus 2014)	Pemeliharaan Transmisi Manual	Jenis Transmisi Manual, Mekanisme Pengoperasian	Pendekatan Scientific, PBL, Tanya Jawab
5 (Jum'at, 5 September 2014)	Pemeliharaan Transmisi Manual	Menjelaskan Mekanisme Pencegahan Gigi Ganda dan	Ceramah, Pendekatan Scientific, PBL, Penugasan,

		Mekanisme Penguncian Tuas Transmisi serta Penyampaian Job Praktik	
6 Jum'at, 12 September 2014	Pemeliharaan Transmisi Manual	Praktik	PBL, Demonstrasi, Tanya Jawab

d. **Kelas XI TKR 4**

Mata Pelajaran : Chasis dan Sistem Pemindah Tenaga

Jam ke- : 1 sampai 4

Jumlah siswa : 38 orang

Pertemuan ke	Kompetensi Dasar	Materi yang Diajarkan	Metode
1 (Rabu, 13 Agustus 2014)	Pemeliharaan Kopling	Perkenalan, Motivasi, Fungsi, Komponen, Jenis dan Cara Kerja Kopling	Ceramah, Pendekatan Scientific, PBL
2 (Rabu, 20 Agustus 2014)	Pemeliharaan Kopling	Mekanisme Pengerak Kopling, prosedur pembongkaran dan perawatan kopling	Ceramah, Pendekatan Scientific, PBL, Penugasan,
3 (Rabu, 27 Agustus)	Pemeliharaan Transmisi Manual	Fungsi, komponen, Cara kerja dan Perhitungna Gear	Soal essay 5 nomer, Demonstrasi,

2014)		Ratio	Pendekatan Scientific, PBL
4 (Rabu, 03 Agustus 2014)	Pemeliharaan Transmisi Manual	Jenis Transmisi Manual, Mekanisme Pengoperasian	Pendekatan Scientific, PBL, Tanya Jawab
5 (Rabu, 10 Agustus 2014)	Pemeliharaan Transmisi Manual	Menjelaskan Mekanisme Pencegahan Gigi Ganda dan Mekanisme Penguncian Tuas Transmisi serta Penyampaian Job Praktik	Ceramah, Pendekatan Scientific, PBL, Penugasan,

5. Umpan Balik Pembimbing

Setiap kali setelah melaksanakan pembelajaran, praktikan mendapat pengarahan dari guru pembimbing mengenai hasil evaluasi dalam mengajar. Adanya evaluasi ini diharapkan praktikan mengetahui kelemahan dalam mengajar. Pengarahan ini bertujuan agar praktikan dapat memperbaiki kesalahan dan kekurangan yang ada sehingga mampu meningkatkan kualitas mengajar.

6. Evaluasi

Kegiatan evaluasi dilaksanakan kepada praktikan maupun kepada siswa. Evaluasi yang dilaksanakan kepada praktikan dilakukan oleh guru pembimbing baik dalam membuat persiapan mengajar, melakukan aktifitas mengajar di kelas, kepedulian terhadap siswa, maupun penguasaan kelas. Sedangkan evaluasi kepada siswa dilakukan oleh praktikan guna mengetahui sejauh mana kemampuan siswa yang telah diajar selama pelaksanaan PPL dalam menyerap materi yang diberikan.

7. Penyusunan Laporan

Penyusunan laporan merupakan suatu bentuk tindak lanjut dari pelaksanaan PPL. Laporan PPL berisi kegiatan yang dilakukan selama PPL. Laporan ini disusun secara individu dengan persetujuan guru pembimbing, koordinator PPL sekolah, Kepala Sekolah, dan DPL-PPL Jurusan Pendidikan Teknik Otomotif.

8. Penarikan

Penarikan mahasiswa PPL dilakukan di sekolah pada tanggal 17 September 2014 oleh pihak LPPMP yang diwakilkan oleh DPL-KKN masing-masing.

C. Analisis Hasil Pelaksanaan

Rencana program PPL sudah disusun sedemikian rupa sehingga dapat dilaksanakan sesuai dengan waktu yang telah ditentukan. Dalam pelaksanaannya, ada sedikit perubahan dari program yang telah disusun, tetapi perubahan-perubahan tersebut tidak memberikan pengaruh yang berarti dalam pelaksanaan PPL. Berdasarkan catatan-catatan, selama ini seluruh program kegiatan PPL dapat terealisasi dengan baik. Adapun seluruh program yang dilaksanakan adalah:

1. Mahasiswa telah mengajar 27 kali pertemuan, 10 kali penugasan dan 5 kali evaluasi yang dilaksanakan berdasarkan Kompetensi Dasar yang telah diajarkan pada setiap kelas XI TKR 1, XI TKR 2, XI TKR 3 dan XI TKR 4. Berikut merupakan hasil analisis setiap kelas sesuai pembelajaran yang telah dilaksanakan dan dijabarkan secara deskriptif :

a. XI TKR 1

Hasil secara keseluruhan hasil pembelajaran di kelas XI TKR 1 baik. Siswa mampu menyerap materi dengan baik. Siswa mampu mengikuti setiap latihan soal yang diberikan sesuai materi yang diajarkan. Meskipun ada beberapa anak yang sulit diajak untuk mengerjakan setiap latihan soal.

Siswa juga mampu menyelesaikan tugas di setiap akhir pertemuan meskipun ada satu, dua siswa yang terlambat mengumpulkan tugas. Pada akhir evaluasi pembelajaran sebagaimana besar siswa mampu mencapai batas ketuntasan minimal yaitu nilai 78.

b. XI TKR 2

Hasil secara keseluruhan hasil pembelajaran di kelas XI TKR 2 tidak kalah baik dengan TKR 1. Siswa mampu menyerap materi dengan baik. Siswa mampu mengikut setiap latihan soal yang diberikan sesuai materi yang diajarkan. Meskipun ada beberapa anak yang sulit diajak untuk mengerjakan setiap latihan soal.

Siswa juga mampu menyelesaikan tugas di setiap akhir pertemuan meskipun ada satu, dua siswa yang terlambat mengumpulkan tugas. Pada akhir evaluasi pembelajaran sebagaimana besar siswa mampu mencapai batas ketuntasan minimal yaitu nilai 78.

c. XI TKR 3

Hasil secara keseluruhan hasil pembelajaran di kelas XI TKR 3 tidak kalah baik dengan TKR 1 ataupun TKR 2 Siswa mampu menyerap materi dengan baik. Siswa mampu mengikuti setiap latihan soal yang diberikan sesuai materi yang diajarkan. Meskipun ada beberapa anak yang sulit diajak untuk mengerjakan setiap latihan soal. Siswa juga mampu menyelesaikan tugas di setiap akhir pertemuan meskipun ada satu, dua siswa yang terlambat mengumpulkan tugas. Pada akhir evaluasi pembelajaran sebagaimana besar siswa mampu mencapai batas ketuntasan minimal yaitu nilai 78.

d. XI TKR 4

Hasil secara keseluruhan hasil pembelajaran di kelas X TKR 4 tidak kalah dengan kelas TKR yang lain. Siswa mampu menyerap materi dengan baik. Siswa mampu mengikuti setiap latihan soal yang diberikan sesuai materi yang diajarkan. Meskipun ada beberapa anak yang sulit diajak untuk mengerjakan setiap latihan soal.

Siswa juga mampu menyelesaikan tugas di setiap akhir pertemuan meskipun ada satu, dua siswa yang terlambat mengumpulkan tugas. Pada akhir evaluasi pembelajaran sebagaimana besar siswa mampu mencapai batas ketuntasan minimal yaitu nilai 78.

2. Hambatan – Hambatan

Beberapa hambatan yang ditemui selama praktikan melaksanakan kegiatan PPL di SMK Muhammadiyah 1 Bantul adalah sebagai berikut:

- a. Beberapa sikap siswa yang terkadang sebagai trouble maker sehingga membuat kondisi kelas tidak kondusif

- b. Jadwal masuk sekolah siang membuat siswa banyak yang mengantuk dan kurang memperhatikan terhadap materi yang diberikan, bahkan ada beberapa siswa yang diperingatkan berkali kali tetap tidur.
- c. Kesiapan siswa dalam menerima materi kurang, yaitu siswa lebih senang untuk bercanda.
- d. Siswa sulit dikondisikan untuk mencatat materi yang disampaikan dan lebih senang dan tertarik jika menggunakan media audio visual (animasi, video, dsb)

D. Refleksi

Berdasarkan kegiatan PPL yang telah dilaksanakan, penulis dapat menganalisis seluruh program yang telah direncanakan berjalan dengan lancar. Kelancaran dan keberhasilan setiap program sangat dipengaruhi oleh kedisiplinan dan pemanfaatan potensi individu masing-masing dalam melaksanakan program kerja. Selain itu, semangat dan dukungan dari berbagai pihak sangat berpengaruh terhadap terselesaikannya program PPL yang direncanakan.

Adapun hasil yang diperoleh selama mahasiswa melakukan praktik mengajar sebagai berikut :

- a. Mahasiswa dapat berlatih menyusun dan membuat rencana pelaksanaan pembelajaran
- b. Mahasiswa belajar untuk mengembangkan materi , media dan sumber belajar, serta merancang strategi pembelajaran.
- c. Mahasiswa belajar untuk memilih serta mengorganisasikan materi, dan sumber belajar.
- d. Mahasiswa belajar untuk melaksanakan kegiatan belajar mengajar dan mengelola kelas.
- e. Mahasiswa mendapatkan pengalaman dalam hal ketrampilan mengajar, seperti pengelolaan tugas-tugas rutin, pengelolaan waktu, komunikasi dengan siswa, dan mendemonstrasikan metode belajar.

Adapun keberhasilan yang didapatkan dari praktik pengalaman lapangan antara lain :

- a. Peserta didik lebih antusias dalam mengikuti pelajaran
- b. Suasana belajar mengajar lebih nyaman dan kondusif
- c. Rencana program PPL berjalan dengan lancar

Keberhasilan yang diperoleh dari Praktik Pengalaman Lapangan (PPL) dipengaruhi dari berbagai faktor, antara lain :

1. Faktor diri sendiri
 - a. Kesiapan diri dari segi mental dalam menghadapi kelas dengan peserta didik yang berbeda latar belakang dan karakter.
 - b. Kesiapan dalam pembuatan perangkat pembelajaran seperti RPP, sehingga mengetahui kompetensi apa saja yang harus diajarkan dan harus dimiliki oleh peserta didik.
 - c. Kesiapan penguasaan materi yang diajarkan karena akan membantu dalam menyampaikan dan lebih menarik antusias siswa dalam memperhatikan.
2. Faktor dari siswa
 - a. Peserta didik menghargai proses belajar mengajar dengan tidak melakukan tindakan yang merugikan diri sendiri dan teman lain.
 - b. Peserta didik memberikan tanggapan yang positif dengan memperhatikan pelajaran dan mau bertanya.
3. Faktor dari guru
 - a. Guru selalu memberikan arahan dan bimbingan selama Praktik Pengalaman Lapangan (PPL) berlangsung.
 - b. Guru selalu memberikan dorongan dan motivasi kepada mahasiswa
 - c. Guru mau memberikan bantuan yang dibutuhkan mahasiswa.

BAB III PENUTUP

A. Kesimpulan

Berdasarkan uraian pelaksanaan program PPL Universitas Negeri Yogyakarta di SMK Muhammadiyah 1 Bantul yang dilaksanakan tanggal 1 Juli 2014 sampai dengan 17 September 2014, beberapa kesimpulan yang dapat diambil adalah sebagai berikut:

1. Praktik Pengalaman Lapangan (PPL) merupakan suatu sarana bagi mahasiswa UNY untuk dapat menerapkan langsung ilmu yang telah diperoleh di bangku kuliah dengan program studi atau konsentrasi masing-masing dalam hal ini konsentrasi praktikan adalah Pendidikan Teknik Informatika. Dengan terjun ke lapangan maka kita akan berhadapan langsung dengan masalah yang berkaitan dengan proses belajar mengajar di sekolah baik itu mengenai manajemen sekolah maupun manajemen pendidikan dan dapat digunakan sebagai salah satu bekal mahasiswa sebagai pengajar dan pendidik yang sebenarnya setelah lulus.
2. Praktik Pengalaman Lapangan (PPL) memberikan pengalaman kepada mahasiswa praktikan berupa pengalaman belajar secara nyata dan langsung.
3. Keberhasilan proses belajar mengajar tergantung kepada unsur utama (guru, murid, orang tua dan perangkat sekolah) ditunjang dengan sarana dan prasarana pendukung
4. Selama PPL di SMK Muhammadiyah 1 Bantul, praktikan mengampu kelas XI TKR 1, XI TKR 2, XI TKR 3, dan XI TKR 4 dengan mata pelajaran produktif TKR Chasis Dan Pemindah Tenaga.
5. Praktikan selama PPL di SMK Muhammadiyah 1 Bantul mengampu kelas XI TKR 1, XI TKR 2, XI TKR 3, dan XI TKR 4 dengan total 27 kali pertemuan.
6. Praktikan selama PPL di SMK Muhammadiyah 1 Bantul mengampu kelas XI TKR 1, XI TKR 2, XI TKR 3, dan XI TKR 4 dengan total jam dikelas adalah 128 jam .
7. Total jam PPL (observasi, pembuatan administrasi guru, praktik mengajar dan evaluasi) di SMK Muhammadiyah praktikan adalah 273 jam.
8. Secara umum, kegiatan Praktik Pengalaman Lapangan (PPL) di SMK Muhammadiyah 1 Bantul telah berjalan lancar sesuai rencana meskipun ada beberapa yang sedikit tidak sesuai rencana karena suatu hal.

B. Saran

1. Bagi Mahasiswa PPL

- a. Mahasiswa diharapkan merealisasikan semua program PPL yang telah disusun.
- b. Mahasiswa diharapkan meningkatkan kerjasama di antara anggota kelompok dan melakukan persiapan dengan lebih baik.
- c. Mahasiswa diharapkan lebih mempersiapkan diri terhadap kemungkinan-kemungkinan yang bersifat mendadak.
- d. Mahasiswa diharapkan mempersiapkan rencana pembelajaran beberapa hari sebelum pelaksanaan praktik pembelajaran sebagai pedoman dalam mengajar. Hal ini dimaksudkan agar praktikan benar-benar menguasai materi yang akan diajarkan dengan metode yang tepat.
- e. Mahasiswa diharapkan sering berkonsultasi pada guru dan dosen pembimbing sebelum dan sesudah mengajar, supaya bisa diketahui kelebihan, kekurangan dan permasalahan selama mengajar. Dengan demikian proses pembelajaran akan mengalami peningkatan kualitas secara terus menerus.
- f. Hendaknya mahasiswa PPL memanfaatkan waktu dengan seefektif dan seefisien mungkin untuk mendapatkan pengetahuan dan pengalaman mengajar, serta manajemen sekolah dan manajemen pribadi secara baik dan bertanggung jawab.
- g. Mahasiswa diharapkan lebih mengerti kondisi siswa pada saat mengajar. Hal ini perlu diperhatikan karena tingkat penyerapan materi sedikit banyak dipengaruhi kondisi siswa, misalnya disaat pelajaran pagi ataukah siang.

2. Bagi Sekolah (SMK Muhammadiyah 1 Bantul)

- a. Pihak sekolah diharapkan mendukung semua program PPL, baik secara materi maupun immateri.
- b. Apabila terjadi kesalahan dari pihak mahasiswa PPL sebaiknya dibicarakan secara terbuka demi kebaikan bersama.
- c. Pihak sekolah diharapkan membuka forum komunikasi kepada mahasiswa PPL sehingga terjadi hubungan yang akrab.

3. Bagi Universitas Negeri Yogyakarta)

- a. Pihak Universitas (UNY) lebih meningkatkan hubungan dengan sekolah-sekolah yang menjadi tempat KKN-PPL supaya terjalin

- kerjasama yang baik untuk menjalin koordinasi dan mendukung kegiatan praktik lapangan dan praktik mengajar, baik yang berkenaan dengan kegiatan administrasi maupun pelaksanaan KKN-PPL di lingkungan sekolah.
- b. Pihak UNY diharapkan memberikan perhatian lebih kepada mahasiswa PPL dalam melaksanakan semua program PPL, tidak seperti tahun ini tidak ada pembekalan PPL.
 - c. Pihak UNY diharapkan memberikan penjelasan pelaksanaan KKN-PPL secara rinci agar mahasiswa tidak mengalami banyak kesulitan.

DAFTAR PUSTAKA

Tim Pembekalan KKN-PPL, 2014. *Materi Pembekalan KKN-PPL Tahun 2014* . Yogyakarta: LPPMP Universitas Negeri Yogyakarta

Tim Pembekalan KKN-PPL, 2014. *Materi Pembekalan Pengajaran Mirko/PPL Tahun 2014* . Yogyakarta: LPPMP Universitas Negeri Yogyakarta

Tim Pembekalan KKN-PPL, 2014. *Panduan KKN-PPL Universitas Negeri Yogyakarta Tahun 2014*. Yogyakarta: LPPMP Universitas Negeri Yogyakarta

Tim Pembekalan KKN-PPL, 2014. *Panduan Pengajaran Mirko/PPL Tahun 2014* . Yogyakarta: LPPMP Universitas Negeri Yogyakarta

LAMPIRAN



MATRIKS PELAKSANAAN PROGRAM PPL
UNIVERSITAS NEGERI YOGYAKARTA TAHUN 2014

F 01
Untuk Mahasiswa

b. Pelaksanaan						4	4	4	4	4	4	4	4	8	32
c. Evaluasi/Tindak Lanjut						1	1	1	1	1	1	1	1	1	7
Mempelajari administrasi guru						2		2	2	2	2	2	2		10
Penyusunan matriks rencana kegiatan	4	4	4												12
Penyusunan matriks keterlaksanaan kegiatan						1	1	1	1	1	1	1	1	1	7
Pembuatan Laporan							4	4	4	4	4	4	4	4	24
Jumlah	29	35	41	0	0	24	32	34	34	34	34	34	49	328	

Mengetahui

Kepala Sekolah

Dosen Pembimbing Lapangan

Bantul, September 2014
Mahasiswa,

Widada, S.Pd
NBM.755273

Noto Widodo, M.Pd
NIP. 19511101 197503 1 004

Faris Abdullah
NIM. 11504241006



LAPORAN MINGGUAN PELAKSANAAN PPL

F 02
Untuk Mahasiswa

Universitas Negeri Yogyakarta

NAMA SEKOLAH : SMK Muhammadiyah 1 Bantul
ALAMAT SEKOLAH : Jl. Parangtritis KM. 12 Manding,
Tirrenggo Bantul Yogyakarta
GURU PEMBIMBING : M. Khairil Anwar, S. Pd

NAMA MAHASISWA : Faris Abdullah
NO. MAHASISWA : 11504241006
FAK/JUR/PRODI : Teknik/P.T. Omotif/S-1
DOSEN PEMBIMBING : Noto Widodo, M.Pd

NO	Hari/Tanggal	Materi Kegiatan	Hasil	Hambatan	Solusi
1.	Kamis, 20 Februari 2014	Penyerahan PPL di Sekolah	Mahasiswa resmi melaksanakan PPL di SMK Muh 1 Bantul	-	-
2	Kamis, 22 Mei 2014	Observasi Kelas	Mahasiswa memperoleh gambaran mengenai proses KBM yang berlangsung di kelas	-	-
3	Kamis, 10 Juli 2014	1. Apel Pagi 2. Pendampingan pra FORTASI Siswa Baru Kelas X TKR 4 3. Rapat Evaluasi Pra Fortasi Bersama IPM dan Guru Pendamping	Pemandu IPM terbantu dengan adanya bantuan dari PPL sehingga tugas kebanyakan diimpahkan ke PPL.	- Rundown acara yang sering berubah	- Berkordinasi dengan guru pendamping dan IPM
4	Jum'at, 11 Juli 2014	1. Upacara Pembukaan Fortasi 2. Pendampingan FORTASI Siswa Baru Kelas X TKR 4 3. Membantu pelaksanaan tes BTAQ (Baca Tulis Al-Qur'an) dan Bacaan Sholat 4. Rapat Evaluasi Pra Fortasi Bersama IPM dan Guru	1. Pemandu IPM dan Guru Pendamping terbantu dengan adanya bantuan dari PPL sehingga tugas kebanyakan diimpahkan ke PPL. 2. Sebanyak 25 orang sudah hafal bacaan Sholat	Perbedaan bacaan sholat antara yang biasa di lafalkan siswa dengan yang ditentukan Sekolah sehingga banyak yang harus mengafalkan bacaan yang sesuai dengan Sekolah	Mahasiswa menyarankan pada siswa untuk mengafalkan bacaan yang sesuai dengan sekolah



LAPORAN MINGGUAN PELAKSANAAN PPL

F 02

Untuk Mahasiswa

Universitas Negeri Yogyakarta

	Pendamping	sedangkan 15 siswa lainnya belum begitu hafal			
5	Sabtu, 12 Juli 2014	<ol style="list-style-type: none">1. Upacara Pembukaan Fortasi2. Pendampingan FORTASI Siswa Baru Kelas X TKR 43. Membantu pelaksanaan tes BTAQ (Baca Tulis Al-Qur'an) dan Bacaan Sholat Bersama IPM dan Guru Pendamping4. Rapat Evaluasi Pra-Fortasi	<ol style="list-style-type: none">1. Pemandu IPM dan Guru Pendamping terbantu dengan adanya bantuan dari PPL sehingga tugas kebanyakan diimpahkan ke PPL.2. Sebanyak 25 orang sudah hafal bacaan Sholat sedangkan 15 siswa lainnya belum begitu hafal	Perbedaan bacaan sholat antara yang biasa di lafalkan siswa dengan yang ditentukan Sekolah sehingga banyak yang harus menghafalkan bacaan yang sesuai dengan Sekolah	Mahasiswa menyarankan pada siswa untuk menghafalkan bacaan yang sesuai dengan sekolah

Mengetahui

Dosen Pembimbing Lapangan

Guru Pembimbing

Bantul, September 2014
Mahasiswa,

Noto-Widodo, M.Pd

NIP. 19511101 197503 1 004

M. Khairil Anwar, S. Pd

NBM. 1165371

Faris Abdullah

NIM. 11504241006



LAPORAN MINGGUAN PELAKSANAAN PPL

F 02
Untuk Mahasiswa

Universitas Negeri Yogyakarta

NAMA SEKOLAH : SMK Muhammadiyah 1 Bantul
ALAMAT SEKOLAH : Jl. Parangtritis KM. 12 Manding,
Tirrenggo Bantul Yogyakarta
GURU PEMBIMBING : M. Khairil Anwar, S. Pd

NAMA MAHASISWA : Faris Abdullah
NO. MAHASISWA : 11504241006
FAK/JUR/PRODI : Teknik/P.T. Omotif/S-1
DOSEN PEMBIMBING : Noto Widodo, M.Pd

NO	Hari/Tanggal	Materi Kegiatan	Hasil	Hambatan	Solusi
1.	Senin, 14 Juli 2014	1. Apel Pagi 2. Pembagian ruang kelas untuk kegiatan Pesantren Ramadhan 3. Pendampingan BTAQ dan Bacaan Sholat Kelas X TKR 4	Mahasiswa mendampingi tes BTAQ siswa satu persatu secara bergantian	Alokasi waktu yang terlalu singkat	Mempercepat waktu tes antar siswa dan menyarankan siswa untuk menghafalkan di rumah.
2	Selasa, 15 Juli 2014	1. Apel Pagi 2. Pembagian ruang kelas untuk kegiatan Pesantren Ramadhan 3. Pendampingan BTAQ dan Bacaan Sholat Kelas X TKR 4	Mahasiswa mendampingi tes BTAQ siswa satu persatu secara bergantian	Alokasi waktu yang terlalu singkat	Mempercepat waktu tes antar siswa dan menyarankan siswa untuk menghafalkan di rumah.
3	Rabu, 16 Juli 2014	1. Apel Pagi 2. Pembagian ruang kelas untuk kegiatan Pesantren Ramadhan 3. Pendampingan BTAQ dan Bacaan Sholat Kelas X TKR 4	Mahasiswa mendampingi tes BTAQ siswa satu persatu secara bergantian	Alokasi waktu yang terlalu singkat	Mempercepat waktu tes antar siswa dan menyarankan siswa untuk menghafalkan di rumah.
4	Kamis, 17 Juli 2014	1. Apel Pagi 2. Pembagian ruang kelas untuk kegiatan Pesantren Ramadhan 3. Pendampingan BTAQ dan	Mahasiswa mendampingi tes BTAQ siswa satu persatu secara bergantian	Alokasi waktu yang terlalu singkat	Mempercepat waktu tes antar siswa dan menyarankan siswa untuk menghafalkan di rumah.



LAPORAN MINGGUAN PELAKSANAAN PPL

F 02

Untuk Mahasiswa

Universitas Negeri Yogyakarta

	Bacaan Sholat Kelas X TKR 4			
5	Jum'at, 18 Juli 2014 1. Apel Pagi 2. Pembagian ruang kelas untuk kegiatan Pesantren Ramadhan 3. Pendampingan BTAQ dan Bacaan Sholat Kelas X TKR 4	Mahasiswa mendampingi tes BTAQ siswa satu persatu secara bergantian	Alokasi waktu yang terlalu singkat	Mempercepat waktu tes antar siswa dan menyarankan siswa untuk menghafalkan di rumah.
6	Jum'at, 19 Juli 2014 1. Apel Pagi 2. Pembagian ruang kelas untuk kegiatan Pesantren Ramadhan 3. Pendampingan BTAQ dan Bacaan Sholat Kelas X TKR 4	Mahasiswa mendampingi tes BTAQ siswa satu persatu secara bergantian	Alokasi waktu yang terlalu singkat	Mempercepat waktu tes antar siswa dan menyarankan siswa untuk menghafalkan di rumah.

Mengetahui

Dosen Pembimbing Lapangan

Guru Pembimbing

Bantul, September 2014
Mahasiswa,

Noto Widodo, M.Pd
NIP. 19511101 197503 1 004

M. Khairil Anwar, S. Pd
NBM. 1165371

Faris Abdullah
NIM. 11504241006



LAPORAN MINGGUAN PELAKSANAAN PPL

F 02
Untuk Mahasiswa

Universitas Negeri Yogyakarta

NAMA SEKOLAH : SMK Muhammadiyah 1 Bantul
ALAMAT SEKOLAH : Jl. Parangtritis KM. 12 Manding,
Tirrenggo Bantul Yogyakarta
GURU PEMBIMBING : M. Khairil Anwar, S. Pd

NAMA MAHASISWA : Faris Abdullah
NO. MAHASISWA : 11504241006
FAK/JUR/PRODI : Teknik/P.T. Omotif/S-1
DOSEN PEMBIMBING : Noto Widodo, M.Pd

NO	Hari/Tanggal	Materi Kegiatan	Hasil	Hambatan	Solusi
1.	Rabu, 6 Agustus 2014	1. Apel Pagi 2. Syawalan SMK Muh 1 Bantul	-	-	-
2	Kamis, 7 Agustus 2014	1. Koordinasi dengan K3 TKR untuk pembagian tugas mengajar 2. Konsultasi dengan Guru Pembimbing	1. Mahasiswa memperoleh Guru pembimbing 2. Mahasiswa mengetahui apa saja yang harus dipersiapkan untuk mengajar dan materi apa saja yang harus disampaikan beserta administrasinya.	-	-
3	Jumat, 8 Agustus 2014	1. Konsultasi dengan Guru Pembimbing tentang pembuatan RPP dan materi mengajar Sistem Chasis dan Pemindah Tenaga 2. Mengajar kelas XI TKR 3 dengan Materi Sistem Kopling	1. Siswa memperoleh gambaran mengenai fungsi, jenis, komponen, cara kerja kopling 2. Siswa memperhatikan materi yang disampaikan	Ada beberapa siswa yang masih malas menerima pelajaran pada minggu-minggu awal proses KBM	Memberikan motivasi dan penguatan kepada siswa
4	Sabtu, 9 Agustus 2014	1. Konsultasi dengan Guru Pembimbing tentang pembuatan RPP mengajar	1. Siswa memperoleh gambaran mengenai fungsi, jenis, komponen, cara kerja	Ada beberapa siswa yang masih malas menerima pelajaran pada minggu-	Memberikan motivasi dan penguatan kepada siswa



Universitas Negeri Yogyakarta

LAPORAN MINGGUAN PELAKSANAAN PPL

F 02

Untuk Mahasiswa

	Sistem Chasis dan Pemindah Tenaga 3. Mengajar kelas XI TKR 2 dengan Materi Sistem Kopling	2. Siswa memperhatikan materi yang disampaikan kopling	minggu awal proses KBM	
--	--	---	------------------------	--

Mengetahui

Dosen Pembimbing Lapangan

Guru Pembimbing

Bantul, September 2014
Mahasiswa,

Nobe Widodo, M.Pd

NIP. 19511101 197503 1 004

M. Khairil Anwar, S. Pd

NBM. 1165371

Faris Abdullah

NIM. 11504241006



LAPORAN MINGGUAN PELAKSANAAN PPL

F 02
Untuk Mahasiswa

Universitas Negeri Yogyakarta

NAMA SEKOLAH : SMK Muhammadiyah 1 Bantul
ALAMAT SEKOLAH : Jl. Parangtritis KM. 12 Manding,
Tirenggo Bantul Yogyakarta
GURU PEMBIMBING : M. Khairil Anwar, S. Pd

NAMA MAHASISWA : Faris Abdullah
NO. MAHASISWA : 11504241006
FAK/JUR/PRODI : Teknik/P.T. Omotif/S-1
DOSEN PEMBIMBING : Noto Widodo, M.Pd

NO	Hari/Tanggal	Materi Kegiatan	Hasil	Hambatan	Solusi
1.	Senin 11 Agustus 2014	1. Mengajar kelas XI TKR 1 dengan Materi Sistem Pengapian Konvensional 2. Membuat RPP pengapian Konvensional	1. Siswa memperoleh gambaran mengenai fungsi, komponen, cara kerja pengapian konvensional 2. Siswa memperhatikan materi yang disampaikan	Pemberian tugas mengajar mata pelajaran engine terlalu mendadak sehingga belum dipersiapkan materi dan media untuk mengajar	Menggunakan materi yang didapatkan dari dosen kuliah
2	Rabu 13 Agustus 2014	1. Mengajar kelas XI TKR 4 dengan Materi Sistem Kopling 2. Menyusun RPP Sistem Kopling	1. Siswa memperoleh gambaran mengenai fungsi, jenis, komponen, cara kerja kopling 2. Siswa memperhatikan materi yang disampaikan	LCD yang digunakan untuk KBM mati tiba-tiba sehingga menghambat penyampaian materi dan media yang akan digunakan	Memberikan materi menggunakan buku dan papan tulis sebagai media pembelajaran
3	Kamis 14 Agustus 2014	1. Konsultasi dengan Guru Pembimbing tentang pembuatan RPP dan materi mengajar Sistem Chasis dan Pemindah Tenaga 2. Mengajar kelas XI TKR 1 dengan Materi Sistem Kopling	1. Siswa memperoleh gambaran mengenai fungsi, jenis, komponen, cara kerja kopling 2. Siswa antusias memperhatikan penjelasan mengenai kopling	Beberapa siswa tidur saat penyampaian materi	Mengingatkan siswa untuk cuci muka dan fokus memperhatikan materi yang disampaikan
4	Jum'at 15 Agustus 2014	1. Mengajar kelas XI TKR 3 dengan Materi Sistem Kopling	1. Siswa memperoleh gambaran mengenai prinsip kerja, mekanisme	Ada beberapa siswa yang masih malas menerima pelajaran pada minggu-	Memberikan motivasi dan penguatan kepada siswa



LAPORAN MINGGUAN PELAKSANAAN PPL

F 02

Untuk Mahasiswa

Universitas Negeri Yogyakarta

			pengoperasian dan perawatan kopling	minggu awal proses KBM	
			2. Siswa antusias memperhatikan materi yang disampaikan		
5	Sabtu 16 Agustus 2014	1. Konsultasi dengan Guru Pembimbing tentang pembuatan RPP mengajar Sistem Chasis dan Pemindah Tenaga 2. Mengajar kelas XI TKR 3 dengan Materi Sistem Kopling	1. Siswa memperoleh gambaran mengenai prinsip kerja, mekanisme pengoperasian dan perawatan kopling 2. Siswa antusias memperhatikan materi yang disampaikan	Ada beberapa siswa yang masih malas menerima pelajaran pada minggu-minggu awal proses KBM	Memberikan motivasi dan penguatan kepada siswa

Mengetahui

Dosen Pembimbing Lapangan

Guru Pembimbing

Bantul, September 2014
Mahasiswa,

Noto Widodo, M.Pd
NIP. 19511101 197503 1 004

M. Khairil Anwar, S. Pd
NBM. 1165371

Faris Abdullah
NIM. 11504241006



LAPORAN MINGGUAN PELAKSANAAN PPL

F 02
Untuk Mahasiswa

Universitas Negeri Yogyakarta

NAMA SEKOLAH : SMK Muhammadiyah 1 Bantul
ALAMAT SEKOLAH : Jl. Parangtritis KM. 12 Manding,
Tirrenggo Bantul Yogyakarta
GURU PEMBIMBING : M. Khairi Anwar, S. Pd

NAMA MAHASISWA : Faris Abdullah
NO. MAHASISWA : 11504241006
FAK/JUR/PRODI : Teknik/P.T. Omotif/S-1
DOSEN PEMBIMBING : Noto Widodo, M.Pd

NO	Hari/Tanggal	Materi Kegiatan	Hasil	Hambatan	Solusi
1.	Senin 18 Agustus 2014	1. Mengajar kelas XI TKR 1 dengan Materi Sistem Pengapian Konvensional 2. Membuat RPP pengapian Konvensional 3. Mencari referensi untuk pembuatan Job sheet	1. Siswa memperoleh gambaran mengenai fungsi, komponen, cara kerja pengapian konvensional 2. Siswa memperhatikan materi yang disampaikan 3. Mendapatkan gambaran mengenai pembuatan job sheet	Pemberian tugas mengajar mata pelajaran engine terlalu mendadak sehingga belum dipersiapkan materi dan media untuk mengajar	Menggunakan materi yang didapatkan dari dosen kuliah
2	Rabu 20 Agustus 2014	1. Mengajar kelas XI TKR 4 dengan Materi Sistem Kopling 2. Menyusun RPP Sistem Kopling 3. Mencari referensi pembuatan job sheet praktikum	1. Siswa memperoleh gambaran mengenai fungsi, jenis, komponen, cara kerja kopling 2. Sedikit menyusun job sheet	LCD yang digunakan untuk KBM mati tiba-tiba sehingga menghambat penyampaian materi dan media yang akan digunakan	Memberikan materi menggunakan buku dan papan tulis sebagai media pembelajaran
3	Kamis 21 Agustus 2014	1. Konsultasi dengan Guru Pembimbing tentang RPP yang sudah di buat 2. Mengajar kelas XI TKR 1 dengan Materi Sistem Kopling 3. Melengkapi RPP	1. Siswa memperoleh gambaran mengenai fungsi, jenis, komponen, cara kerja kopling 2. RPP Chasis sudah separo dikerjakan	1. Ada beberapa siswa yang masih malas menerima pelajaran pada minggu-minggu awal proses KBM 2. Kurangnya referensi untuk membuat RPP	1. Memberikan motivasi dan penguatan kepada siswa 2. Knsultasi dengan Guru pembimbing dan diberikan referensi tambahan



LAPORAN MINGGUAN PELAKSANAAN PPL

F 02
Untuk Mahasiswa

Universitas Negeri Yogyakarta

4	Jum'at 22 Agustus 2014	1. Konsultasi dengan Guru Pembimbing tentang RPP yang sudah dibuat 2. Mengajar kelas XI TKR 3 dengan Materi Sistem Kopling	1. Siswa memperoleh gambaran mengenai prinsip kerja, mekanisme pengoperasian dan perawatan kopling 2. RPP perlu direvisi dan ditambahkan materi	Ada beberapa siswa yang masih malas menerima pelajaran pada minggu-minggu awal proses KBM	Memberikan motivasi dan penguatan kepada siswa
5	Sabtu 23 Agustus 2014	1. Mengajar kelas XI TKR 3 dengan Materi Sistem Kopling	1. Siswa memperoleh gambaran mengenai prinsip kerja, mekanisme pengoperasian dan perawatan kopling 2.	Beberapa siswa membuat kegaduhan karena sudah jam-jam akhir pelajaran sehingga ingin pengen cepat pulang.	Memberikan nasihat kepada siswa untuk tidak rame

Mengetahui

Dosen Pembimbing Lapangan

Guru Pembimbing

Bantul, September 2014
Mahasiswa,

Noto Widodo, M.Pd
NIP. 19511101 197503 1 004

M. Khairil Anwar, S. Pd
NBM. 1165371

Faris Abdullah
NIM. 11504241006



LAPORAN MINGGUAN PELAKSANAAN PPL

F 02
Untuk Mahasiswa

Universitas Negeri Yogyakarta

NAMA SEKOLAH : SMK Muhammadiyah 1 Bantul
ALAMAT SEKOLAH : Jl. Parangtritis KM. 12 Manding,
Tirenggo Bantul Yogyakarta
GURU PEMBIMBING : M. Khairil Anwar, S. Pd

NAMA MAHASISWA : Faris Abdullah
NO. MAHASISWA : 11504241006
FAK/JUR/PRODI : Teknik/P.T. Omotif/S-1
DOSEN PEMBIMBING : Noto Widodo, M.Pd

No	Hari/Tanggal	Materi Kegiatan	Hasil	Hambatan	Solusi
1.	Senin 25 Agustus 2014	1. Mengajar kelas XI TKR 1 dengan Materi Sistem Pengapian Konvensional 2. Meniskus pembuatan RPP pengapian Konvensional	1. Siswa memperoleh gambaran mengenai fungsi, komponen, cara kerja pengapian konvensional 2. Siswa memperhatikan materi yang disampaikan	Pemberian tugas mengajar mata pelajaran engine terlalu mendadak sehingga belum dipersiapkan materi dan media untuk mengajar	Menggunakan materi yang didapatkan dari dosen kuliah
2	Rabu 27 Agustus 2014	1. Mengajar kelas XI TKR 4 dengan Materi Sistem Kopling 2. Mempelajari administrasi Kelas 3. Konsultasi dengan guru pembimbing	1. Siswa memperoleh gambaran mengenai fungsi, jenis, komponen, cara kerja kopling 2. Ada tambahan tugas membuat job sheet praktik dari guru pembimbing	1. Siswa mengumpulkan tugas/ PR banyak yang terlambat 2. Kurang referensi untuk membuat job sheet	1. Memberikan kesempatan untuk mengumpulkan sampai 3 hari kedepan 2. Mencari referensi tambahan dan meminta referensi pada guru pembimbing
3	Kamis 28 Agustus 2014	1. Mengajar kelas XI TKR 1 dengan Materi Sistem Kopling	1. Siswa memperoleh gambaran mengenai fungsi, jenis, komponen, cara kerja kopling 2. Siswa antusias memperhatikan penjelasan mengenai kopling	Ada beberapa siswa yang masih malas menerima pelajaran pada minggu-minggu awal proses KBM	Memberikan motivasi dan penguatan kepada siswa



LAPORAN MINGGUAN PELAKSANAAN PPL

F 02

Untuk Mahasiswa

Universitas Negeri Yogyakarta

4	Jum'at 29 Agustus 2014	1. Konsultasi dengan Guru Pembimbing tentang pembuatan RPP mengajar Sistem Chasis dan Pemindah Tenaga 2. Mengajar kelas XI TKR 3 dengan Materi Sistem Kopling	1. Siswa memperoleh gambaran mengenai prinsip kerja, mekanisme pengoperasian dan perawatan kopling 2. Siswa antusias memperhatikan materi yang disampaikan	Ada beberapa siswa yang masih malas menerima pelajaran pada minggu-minggu awal proses KBM	Memberikan motivasi dan penguatan kepada siswa
5	Sabtu 30 Agustus 2014	1. Konsultasi dengan Guru Pembimbing tentang pembuatan RPP mengajar Sistem Chasis dan Pemindah Tenaga 2. Mengajar kelas XI TKR 3 dengan Materi Sistem Kopling	1. Siswa memperoleh gambaran mengenai prinsip kerja, mekanisme pengoperasian dan perawatan kopling 2. Siswa antusias memperhatikan materi yang disampaikan	Ada beberapa siswa yang masih malas menerima pelajaran pada minggu-minggu awal proses KBM	Memberikan motivasi dan penguatan kepada siswa

Mengetahui

Dosen Pembimbing Lapangan

Guru Pembimbing

Bantul, September 2014
Mahasiswa,

Noto Widodo, M.Pd

NIP. 19511101 197503 1 004

M. Khairil Anwar, S. Pd

NBM. 1165371

Faris Abdulllah

NIM. 11504241006



LAPORAN MINGGUAN PELAKSANAAN PPL

F 02
Untuk Mahasiswa

Universitas Negeri Yogyakarta

NAMA SEKOLAH : SMK Muhammadiyah 1 Bantul
ALAMAT SEKOLAH : Jl. Parangtritis KM. 12 Manding,
Tirenggo Bantul Yogyakarta
GURU PEMBIMBING : M. Khairi Anwar, S. Pd

NAMA MAHASISWA : Faris Abdullah
NO. MAHASISWA : 11504241006
FAK/JUR/PRODI : Teknik/P.T. Omotif/S-1
DOSEN PEMBIMBING : Noto Widodo, M.Pd

NO	Hari/Tanggal	Materi Kegiatan	Hasil	Hambatan	Solusi
1.	Senin 1 September 2014	1. Mengajar kelas XI TKR 1 dengan Materi Sistem Pengapian Konvensional 2. Membuat RPP pengapian Konvensional	3. Siswa memperoleh gambaran mengenai fungsi, komponen, cara kerja pengapian konvensional 4. Siswa memperhatikan materi yang disampaikan	Pemberian tugas mengajar mata pelajaran engine terlalu mendadak sehingga belum dipersiapkan materi dan media untuk mengajar	Menggunakan materi yang didapatkan dari dosen kuliah
2	Rabu 3 September 2014	1. Mengajar kelas XI TKR 4 dengan Materi Sistem Kopling 2. Menyusun RPP Sistem Kopling	3. Siswa memperoleh gambaran mengenai fungsi, jenis, komponen, cara kerja kopling 4. Siswa memperhatikan materi yang disampaikan	LCD yang digunakan untuk KBM mati tiba-tiba sehingga menghambat penyampaian materi dan media yang akan digunakan	Memberikan materi menggunakan buku dan papan tulis sebagai media pembelajaran
3	Kamis 4 September 2014	1. Konsultasi dengan Guru Pembimbing tentang pembuatan RPP dan materi mengajar Sistem Chasis dan Pemindah Tenaga 2. Mengajar kelas XI TKR 1 dengan Materi Sistem Kopling	1. Siswa memperoleh gambaran mengenai fungsi, jenis, komponen, cara kerja kopling 2. Siswa antusias memperhatikan penjelasan mengenai kopling	Ada beberapa siswa yang masih malas menerima pelajaran pada minggu-minggu awal proses KBM	Memberikan motivasi dan penguatan kepada siswa
4	Jum'at 5 September 2014	1. Konsultasi dengan Guru Pembimbing tentang pembuatan RPP mengajar	3. Siswa memperoleh gambaran mengenai prinsip kerja, mekanisme	Ada beberapa siswa yang masih malas menerima pelajaran pada minggu-	Memberikan motivasi dan penguatan kepada siswa



LAPORAN MINGGUAN PELAKSANAAN PPL

F 02

Untuk Mahasiswa

Universitas Negeri Yogyakarta

		Sistem Chasis dan Pemindah Tenaga 2. Mengajar kelas XI TKR 3 dengan Materi Sistem Kopling	pengoperasian dan perawatan kopling 4. Siswa antusias memperhatikan materi yang disampaikan	minggu awal proses KBM	
5	Sabtu 6 September 2014	1. Konsultasi dengan Guru Pembimbing tentang pembuatan RPP mengajar Sistem Chasis dan Pemindah Tenaga 2. Mengajar kelas XI TKR 3 dengan Materi Sistem Kopling	1. Siswa memperoleh gambaran mengenai prinsip kerja, mekanisme pengoperasian dan perawatan kopling 2. Siswa antusias memperhatikan materi yang disampaikan	Ada beberapa siswa yang masih malas menerima pelajaran pada minggu-minggu awal proses KBM	Memberikan motivasi dan penguatan kepada siswa

Mengetahui

Dosen Pembimbing Lapangan

Guru Pembimbing

Bantul, September 2014
Mahasiswa,

Noto Widodo, M.Pd
NIP. 19511101 197503 1 004

M. Khairil Anwar, S. Pd
NBM. 1165371

Faris Abdullah
NIM. 11504241006



LAPORAN MINGGUAN PELAKSANAAN PPL

F 02
Untuk Mahasiswa

Universitas Negeri Yogyakarta

NAMA SEKOLAH : SMK Muhammadiyah 1 Bantul
ALAMAT SEKOLAH : Jl. Parangtritis KM. 12 Manding,
Tirenggo Bantul Yogyakarta
GURU PEMBIMBING : M. Khairil Anwar, S. Pd

NAMA MAHASISWA : Faris Abdullah
NO. MAHASISWA : 11504241006
FAK/JUR/PRODI : Teknik/P.T. Otomotif/S-1
DOSEN PEMBIMBING : Noto Widodo, M.Pd

NO	Hari/Tanggal	Materi Kegiatan	Hasil	Hambatan	Solusi
1.	Senin 8 September 2014	1. Konsultasi dengan Guru Pembimbing tentang job praktek sistem pengapian konvensional yang akan dilaksanakan 2. Mengajar praktek kelas XI TKR 1 dengan Materi Sistem Pengapian Konvensional	1. Setelah melaksanakan praktik, siswa memperoleh gambaran nyata mengenai fungsi, komponen, cara kerja pengapian konvensional 2. Siswa melakukan praktik dengan sungguh sungguh dan sangat antusias	Objek praktek/ engine stand yang sudah tidak normal lagi sehingga menghambat pelaksanaan praktik dan membutuhkan waktu untuk melakukan perbaikan terlebih dahulu dan ada beberapa job yang terpaksa tidak dipraktikkan	Memperbaiki objek praktik / engine stand yang digunakan untuk praktik agar berfungsi normal lagi, serta menjelaskan ke siswa secara lisan mengenai job yang belum sempat di praktikkan
2	Rabu 10 September 2014	4 Konsultasi dengan Guru Pembimbing tentang pembuatan RPP dan materi mengajar Sistem Chasis dan Pemindah Tenaga 5 Mengajar kelas XI TKR 4 dengan Materi Sistem Kopling 6 Menyusun RPP Sistem Kopling	5. Siswa memperoleh gambaran mengenai fungsi, jenis, komponen, cara kerja kopling 6. Siswa memperhatikan materi yang disampaikan	LCD yang digunakan untuk KBM mati tiba-tiba sehingga menghambat penyampaian materi dan media yang akan digunakan	Memberikan materi menggunakan buku dan papan tulis sebagai media pembelajaran
3	Kamis 11 September 2014	5 Konsultasi dengan Guru Pembimbing tentang pembuatan RPP dan materi mengajar Sistem Chasis dan	3. Siswa memperoleh gambaran mengenai fungsi, jenis, komponen, cara kerja kopling	Ada beberapa siswa yang masih malas menerima pelajaran pada minggu-minggu awal proses KBM	Memberikan motivasi dan penguatan kepada siswa



LAPORAN MINGGUAN PELAKSANAAN PPL

F 02
Untuk Mahasiswa

Universitas Negeri Yogyakarta

		6 Pemindah Tenaga Mengajar kelas XI TKR 1 dengan Materi Sistem Kopling	4. Siswa antusias memperhatikan penjelasan mengenai kopling		
4	Jum'at 12 September 2014	7 Konsultasi dengan Guru Pembimbing tentang pembuatan RPP mengajar Sistem Chasis dan Pemindah Tenaga 3. Mengajar kelas XI TKR 3 dengan Materi Sistem Kopling	5. Siswa memperoleh gambaran mengenai prinsip kerja, mekanisme pengoperasian dan perawatan kopling 6. Siswa antusias memperhatikan materi yang disampaikan	Ada beberapa siswa yang masih malas menerima pelajaran pada minggu-minggu awal proses KBM	Memberikan motivasi dan penguatan kepada siswa
5	Sabtu 13 September 2014	8 Konsultasi dengan Guru Pembimbing tentang pembuatan RPP mengajar Sistem Chasis dan Pemindah Tenaga 4. Mengajar kelas XI TKR 3 dengan Materi Sistem Kopling	7. Siswa memperoleh gambaran mengenai prinsip kerja, mekanisme pengoperasian dan perawatan kopling 8. Siswa antusias memperhatikan materi yang disampaikan	Ada beberapa siswa yang masih malas menerima pelajaran pada minggu-minggu awal proses KBM	Memberikan motivasi dan penguatan kepada siswa

Dosen Pembimbing Lapangan
Mengetahui

Guru Pembimbing

Bantul, September 2014
Mahasiswa,

Noto Widodo, M.Pd
NIP. 19511101 197503 1 004

M. Khairil Anwar, S. Pd
NBM. 1165371

Faris Abdullah
NIM. 11504241006



LAPORAN MINGGUAN PELAKSANAAN PPL

F 02
Untuk Mahasiswa

Universitas Negeri Yogyakarta

NAMA SEKOLAH : SMK Muhammadiyah 1 Bantul
ALAMAT SEKOLAH : Jl. Parangtritis KM. 12 Manding,
Tirenggo Bantul Yogyakarta
GURU PEMBIMBING : M. Khairil Anwar, S. Pd

NAMA MAHASISWA : Faris Abdullah
NO. MAHASISWA : 11504241006
FAK/JUR/PRODI : Teknik/P.T. Omotif/S-1
DOSEN PEMBIMBING : Noto Widodo, M.Pd

NO	Hari/Tanggal	Materi Kegiatan	Hasil	Hambatan	Solusi
1.	Senin 11 Agustus 2014	9 Konsultasi dengan Guru Pembimbing tentang pembuatan RPP dan materi mengajar Sistem Pengapian Konvensional 10 Mengajar kelas XI TKR 1 dengan Materi Sistem Pengapian Konvensional 11 Membuat RPP pengapian Konvensional	5. Siswa memperoleh gambaran mengenai fungsi, komponen, cara kerja pengapian konvensional 6. Siswa memperhatikan materi yang disampaikan	Pemberian tugas mengajar mata pelajaran engine terlalu mendadak sehingga belum dipersiapkan materi dan media untuk mengajar	Menggunakan materi yang didapatkan dari dosen kuliah
2	Rabu 13 Agustus 2014	7 Konsultasi dengan Guru Pembimbing tentang pembuatan RPP dan materi mengajar Sistem Chasis dan Pemindah Tenaga 8 Mengajar kelas XI TKR 4 dengan Materi Sistem Kopling 9 Menyusun RPP Sistem Kopling	7. Siswa memperoleh gambaran mengenai fungsi, jenis, komponen, cara kerja kopling 8. Siswa memperhatikan materi yang disampaikan	LCD yang digunakan untuk KBM mati tiba-tiba sehingga menghambat penyampaian materi dan media yang akan digunakan	Memberikan materi menggunakan buku dan papan tulis sebagai media pembelajaran
3	Kamis 14 Agustus 2014	12 Konsultasi dengan Guru Pembimbing tentang pembuatan RPP dan materi	5. Siswa memperoleh gambaran mengenai fungsi, jenis, komponen, cara kerja	Ada beberapa siswa yang masih malas menerima pelajaran pada minggu-	Memberikan motivasi dan penguatan kepada siswa



LAPORAN MINGGUAN PELAKSANAAN PPL

F 02
Untuk Mahasiswa

Universitas Negeri Yogyakarta

		mengajar Sistem Chasis dan Pemindah Tenaga 13 Mengajar kelas XI TKR 1 dengan Materi Sistem Kopling	6. Siswa antusias memperhatikan penjelasan mengenai kopling	minggu awal proses KBM	
4	Jum'at 15 Agustus 2014	14 Konsultasi dengan Guru Pembimbing tentang pembuatan RPP mengajar Sistem Chasis dan Pemindah Tenaga 7. Mengajar kelas XI TKR 3 dengan Materi Sistem Kopling	9. Siswa memperoleh gambaran mengenai prinsip kerja, mekanisme pengoperasian dan perawatan kopling 10. Siswa antusias memperhatikan materi yang disampaikan	Ada beberapa siswa yang masih malas menerima pelajaran pada minggu-minggu awal proses KBM	Memberikan motivasi dan penguatan kepada siswa
5	Sabtu 16 Agustus 2014	15 Konsultasi dengan Guru Pembimbing tentang pembuatan RPP mengajar Sistem Chasis dan Pemindah Tenaga 8. Mengajar kelas XI TKR 3 dengan Materi Sistem Kopling	11. Siswa memperoleh gambaran mengenai prinsip kerja, mekanisme pengoperasian dan perawatan kopling 12. Siswa antusias memperhatikan materi yang disampaikan	Ada beberapa siswa yang masih malas menerima pelajaran pada minggu-minggu awal proses KBM	Memberikan motivasi dan penguatan kepada siswa

Mengetahui

Dosen Pembimbing Lapangan

Guru Pembimbing

Bantul, September 2014
Mahasiswa,

Noto Widodo, M.Pd

NIP. 19511101 197503 1 004

M. Khairil Anwar, S. Pd

NBM. 1165371

Faris Abdullah

NIM. 11504241006



Universitas Negeri Yogyakarta

LAPORAN MINGGUAN PELAKSANAAN PPL

F 02
Untuk Mahasiswa

KALENDER PENDIDIKAN SMK MUHAMMADIYAH 1 BANTUL TAHUN PELAJARAN 2014/2015

BULAN/ TANGGAL	1	2	3	4	5	6	7	8	9	10	11	12	13	14	15	16	17	18	19	20	21	22	23	24	25	26	27
JULI 2014																											
AGUSTUS 2014	LHR	LHR	LU	7	8	9	10	11	12	LU	13	14	15	16	17	18	LU	20	21	22	23	24	25	LU	26	27	28
SEPTEMBER 2014	32	33	34	35	36	37	LU	38	39	40	41	42	43	LU	44	45	46	47	48	49	LU	50	51	52	53	54	55
OKTOBER 2014	54	55	56	LK	LU	LK	LK	LK	LU	57	58	59	LU	60	61	62	63	64	65	LU	66	67	68	69	70	LU	71
NOVEMBER 2014	76	LU	77	78	79	80	81	82	LU	83	84	85	86	87	88	LU	89	90	91	92	93	94	LU	95	LU	96	97
DESEMBER 2014	100	101	102	103	104	105	LU	106	107	108	109	110	111	LU	112	113	114	115	116	117	LU	118	119	120	LU	121	KTS
JANUARI 2014	LU	LS1	LS1	LU	LS1	LS1	LS1	LS1	LS1	LS1	LU	1	2	3	4	5	6	LU	7	8	9	10	11	12	LU	13	14
FEBRUARI 2014	LU	19	20	21	22	23	24	LU	25	26	27	28	29	30	LU	31	32	33	34	35	36	LU	37	38	39	40	41
MARET 2014	LU	43	44	45	46	47	48	LU	49	50	51	52	53	54	LU	55	56	57	58	59	60	LU	61	62	63	64	65
APRIL 2014	69	70	LU	71	LU	72	73	74	75	76	77	LU	78	79	80	81	82	83	LU	84	85	86	87	88	89	LU	90
MEI 2014	LU	94	LU	95	96	97	98	99	100	LU	101	102	103	LU	104	LU	105	106	107	108	109	110	LU	111	112	113	114
JUNI 2014	LU	116	117	118	119	120	LU	121	122	123	124	125	126	LU	127	128	129	130	131	132	LU	133	134	135	KTS	KTS	LHB

LU : Libur Umum

LAP : Libur Awal Puasa

KTS : Kegiatan Antar Semester

Hari Efektif Sekolah :

LK : Libur Khusus

LHR : Libur Sekitar Hari Raya

LS2 : Libur Semester 2

Semester 1 : 121 Hari

LS1 : Libur Semester 1

HEF : Hari Efektif Fakultatif

LHB : Laporan Hasil Belajar

Semester 2 : 135 Hari

Hari Belajar Efektif Semester I = 121 hari hari belajar efektif (HBE) (setara 18 minggu belajar efektif)

Hari Belajar Efektif Semester II = 135 hari hari belajar efektif (HBE) (setara 20 minggu belajar efektif)

28	29	30	31
LHR	LHR	LHR	LHR
29	30	31	LU
LU	52	53	
72	73	74	75
98	99	LU	
LU	LS1	LS1	LS1
15	16	17	18
42			
66	LU	67	68
91	92	93	
114	115	116	LU
LU	LS2	LS2	LS2

JADWAL MENGAJAR PPL UNY 2014
KOMPETENSI KEAHLIAN : TEKNIK KENDARAAN RINGAN
TAHUN PELAJARAN 2014/2015
SMK MUHAMMADIYAH 1 BANTUL

NO	NAMA	HARI MENGAJAR, KELAS														JUMLAH JAM			
		SENIN		SELASA		RABU		KAMIS		JUMAT		SABTU							
		PAGI	SIANG	PAGI	SIANG	PAGI	SIANG	PAGI	SIANG	PAGI	SIANG	PAGI	SIANG						
1	Ariel Aditya			X TKR 2		X TKR 4				X TKR 2				XI TKR 4				32	
2	Faris Abdulah		XI TKR 1					XI TKR 4			XI TKR 1				XI TKR 3				40
3	Feris Hanafi	X TKR 4				X TKR 3			X TKR 1								XI TKR 2		32
4	Zaelani Setyanto	X TKR 1		X TKR 2		X TKR 4		X TKR 3											32
5	Zaim Latief		XI TKR 1		XI TKR 3		XI TKR 4							XI TKR 2			XI TKR 4		40

Bantul , 6 Agustus 2014
Ketua Jurusan Teknik Kendaraan Ringan
SMK Muhammadiyah 1 Bantul

R. Nanang Wiratna, S.Pd
NBM.

Perhitungan Minggu Efektif dan Jam efektif

Nama Sekolah : SMK Muhammadiyah 1 Bantul
 Mata Pelajaran : Chasis dan Sistem Pemindah Tenaga
 Tahun Pelajaran : 2014 / 2015
 Kelas : XI TKR

Semester	No	Bulan	Jumlah Minggu	Jumlah Minggu Tidak Efektif	Jumlah Minggu Efektif	Ket
Gasal	1	Juli	3	2	1	
	2	Agustus	4	-	4	
	3	September	4	-	4	
	4	Oktober	4	1	3	
	5	Nopember	4	-	4	
	6	Desember	3	3	-	
Jumlah Semester Gasal			23	6	16	
Genap	1	Januari	3	-	3	
	2	Februari	4	-	4	
	3	Maret	4	1	3	
	4	April	4	1	3	
	5	Mei	4	-	4	
	6	Juni	3	3	-	
Jumlah Semester Genap			22	5	17	
Jumlah Semester Gasal dan Genap			45	11	23	

Rincian :

Jumlah jam pelajaran yang efektif :

Gasal : Minggu 16 x 8 jam pelajaran = 128 jam pelajaran
 Genap : Minggu 17 x 8 jam pelajaran = 136 jam pelajaran

Digunakan untuk	Semester Gasal	Semester Genap	Keterangan
Pembelajaran Teori	4 Minggu		
Pembelajaran Praktek	6 Minggu		
Evaluasi Harian	3 Minggu		
Evaluasi Mid/Semester	-		
Tugas	2 Minggu		
Waktu cadangan	1 Minggu		
Jumlah	16 Minggu		

LEMBAR KERJA
ANALISIS KETERKAITAN SKL, KI, dan KD

MATA PELAJARAN : PEMELIHARAAN SASIS DAN PEMINDAH TENAGA
KELAS : XI TKR
MATERI AJAR : Melaksanakan Prosedur Perawatan dan Perbaikan Sistem Kopling, Transmisi Manual, Final Drive, Poros Penggerak Roda, Rem dan Kemudi

Domain	Standar Kompetensi Lulusan	Kompetensi Inti	Kompetensi Dasar	Lingkup Materi	Aktivitas/-Kegiatan Belajar untuk Mencapai Kompetensi Siswa	Teknik dan Bentuk Instrumen Penilaian
Sikap	Memiliki perilaku yang mencerminkan sikap orang beriman, berakhlak mulia, percaya diri, dan bertanggung jawab dalam berinteraksi secara efektif dengan lingkungan	1. Menghargai dan menghayati ajaran agama yang dianutnya 2. Menghargai dan menghayati perilaku jujur, disiplin, tanggungjawab, peduli (toleransi, gotong royong), santun, percaya	1.1. Menghayati dan mengamalkan ajaran agama yang dianutnya 1.2. Memiliki motivasi internal, kemampuan bekerjasama, konsisten, sikap disiplin, rasa percayadiri, dan	Salam, tadarus, dan Doa belajar	<ul style="list-style-type: none"> • Memberi salam • Berdoa sebelum mulai dan berakhirnya materi • Tadarus Al Quran <p>Mengamati Mencermati mengenai teknik olah raga, dan pencinta alam serta penerapannya pada masalah nyata dari berbagai sumber belajar.</p> <p>Menanya Membuat pertanyaan mengenai</p>	<ul style="list-style-type: none"> • Observasi • Checklist <p>Tugas • Membaca dan mencermati mengenai pengertian fungsi, olah raga dan pencinta alam penerapannya pada masalah nyata</p>

Domain	Standar Kompetensi Lulusan	Kompetensi Inti	Kompetensi Dasar	Lingkup Materi	Aktivitas/-Kegiatan Belajar untuk Mencapai Kompetensi Siswa	Teknik dan Bentuk Instrumen Penilaian
	sosial dan alam dalam jangkauan pergaulan dan keberadaannya	diri, berinteraksi secara efektif dengan lingkungan sosial dan alam dalam jangkauan pergaulan dan keberadaannya	sikap toleransi dalam perbedaan strategi berpikir dalam memilih dan menerapkan strategi menyelesaikan masalah.		<p>pengertian, teknik olah raga dan pecinta alam penerapannya pada masalah nyata.</p> <p>Menalar Menentukan jenis olah raga dan pencinta alam yang terdapat pada pengertian, olah raga dan pecinta alam dan penerapannya pada masalah nyata.</p> <p>Mencoba</p> <ul style="list-style-type: none"> Menganalisis dan membuat kategori dari unsur-unsur yang terdapat pada olah raga dan pecinta alam <p>Jejaring Menyampaikan pengertian, olah raga dan pecinta alam penerapannya pada masalah nyata.</p>	<p>minimal dari 3 sumber belajar (buku atau artikel cetak atau elektronik).</p> <ul style="list-style-type: none"> Mengerjakan latihan olah raga dan kegiatan pecinta <p>Portofolio Menyusun dan membuat rangkuman dari tugas-tugas yang ada.</p> <p>Tes Tes tertulis bentuk uraian mengenai pengertian olah raga dan pecinta alam penerapannya pada masalah nyata.</p>
			2.1.Mampu mentransformas	Diskusi kelompok	<ul style="list-style-type: none"> Memperiapkan dan menetapkan kelompok 	<ul style="list-style-type: none"> Observasi Checklist

Domain	Standar Kompetensi Lulusan	Kompetensi Inti	Kompetensi Dasar	Lingkup Materi	Aktivitas/-Kegiatan Belajar untuk Mencapai Kompetensi Siswa	Teknik dan Bentuk Instrumen Penilaian
			<p>i diri dalam berprilaku jujur, tanggung menghadapi masalah, kritis dan disiplin dalam melakukan tugas belajar matematika.</p>		<ul style="list-style-type: none"> • belajar • Menetapkan topic diskusi • Diskusi tugas penyelesaian masalah 	<ul style="list-style-type: none"> • Penilaian hasil kerja
			<p>2.2. Menunjukkan sikap bertanggung jawab, rasa ingin tahu, jujur dan perilaku peduli lingkungan.</p>	<p>Melakukan kebersihan lingkungan sekolah</p>	<ul style="list-style-type: none"> • Membuat jadwal kebersihan • Membagi kelompok kerja • Menetapkan lokasi kerja 	<ul style="list-style-type: none"> • Observasi • Checklist • Penilaian hasil kerja
Penge- tahuan	Memiliki pengetahuan faktual, konseptual dan prosedural	2. Memahami pengetahuan (faktual, konseptual, dan prosedural)	3.1. Memahami unit kopling	1. Identifikasi komponen-komponen unit kopling dan sistem pengoperasian	<p>Mengamati</p> <p>Tayangan atau simulasi macam-macam kopling.</p>	<p>Tugas</p> <p>1. Membuat rangkuman tentang kopling (macam, cara</p>

Domain	Standar Kompetensi Lulusan	Kompetensi Inti	Kompetensi Dasar	Lingkup Materi	Aktivitas/-Kegiatan Belajar untuk Mencapai Kompetensi Siswa	Teknik dan Bentuk Instrumen Penilaian
	dalam Ilmu pengetahuan, teknologi, seni, dan budaya dengan wawasan kemanusiaan, kebangsaan, kenegaraan, dan peradaban terkait fenomena dan kejadian yang tampak mata	berdasarkan rasa ingin tahunya tentang ilmu pengetahuan, teknologi, seni, budaya terkait fenomena dan kejadian tampak mata		nya	<p>Menanya</p> <p>Mengajukan pertanyaan terkait tayangan atau simulasi atau hal-hal yang berhubungan dengan kopling.</p> <p>Mengeksplorasi</p> <ul style="list-style-type: none"> • Menuliskan atau menyebutkan macam-macam kopling. • Membuat perbandingan kelebihan jenis-jenis kopling. <p>Mengasosiasi</p> <p>Membuat kesimpulan tentang kelebihan dan kekurangan jenis-jenis kopling.</p> <p>Mengkomunikasikan</p> <p>Menerapkan prosedur yang benar cara pengangan kopling.</p>	<p>kerja, komponen)</p> <p>2. Membuat laporan praktik kopling.</p> <p>Observasi</p> <p>Mengamati keaktifan siswa dalam melakukan praktik</p> <p>Portofolio</p> <p>Laporan praktik dinilai berdasarkan kelengkapan ulasan berdasarkan praktik yang dilakukan.</p>
			3.2. Memahami unit Transmisi manual	1. Identifikasi transmisi manual	Mengamati	<p>Pilihan Ganda/Essay</p> <p>Tugas</p>
						<p>Tes</p>

Domain	Standar Kompetensi Lulusan	Kompetensi Inti	Kompetensi Dasar	Lingkup Materi	Aktivitas/-Kegiatan Belajar Siswa untuk Mencapai Kompetensi	Teknik dan Bentuk Instrumen Penilaian
					<p>Tayangan atau simulasi macam-macam transmisi.</p> <p>Menanya</p> <p>Mengajukan pertanyaan terkait tayangan atau simulasi atau hal-hal yang berhubungan dengan transmisi.</p> <p>Mengeksplorasi</p> <ul style="list-style-type: none"> • Menuliskan atau menyebutkan macam-macam transmisi. • Membuat perbandingan kelebihan jenis-jenis transmisi. <p>Mengasosiasi</p> <p>Membuat kesimpulan tentang kelebihan dan kekurangan jenis-jenis transmisi.</p> <p>Mengkomunikasikan</p> <p>Menerapkan prosedur yang benar cara pengangan transmisi.</p>	<p>1. Membuat rangkuman tentang transmisi (macam, cara kerja, komponen)</p> <p>2. Membuat laporan praktek transmisi.</p> <p>Observasi</p> <p>Mengamati keaktifan siswa dalam melakukan praktik</p> <p>Portofolio</p> <p>Laporan praktek dinilai berdasarkan kelengkapan ulasan berdasarkan praktek yang dilakukan.</p>

Domain	Standar Kompetensi Lulusan	Kompetensi Inti	Kompetensi Dasar	Lingkup Materi	Aktivitas/-Kegiatan Belajar untuk Mencapai Kompetensi	Teknik dan Bentuk Instrumen Penilaian
			3.3. Memahami unit <i>final drive/garden</i>	1. Identifikasi unit <i>final drive</i> ; penggerak roda depan, belakang, dan <i>Four Wheel drive</i>	<p>Mengamati</p> <p>Tayangan atau simulasi macam-macam unit final drive.</p> <p>Menanya</p> <p>Mengajukan pertanyaan terkait tayangan atau simulasi atau hal-hal yang berhubungan dengan unit final drive.</p> <p>Mengeksplorasi</p> <ul style="list-style-type: none"> • Menuliskan atau menyebutkan macam-macam unit final drive. • Membuat perbandingan kelebihan jenis-jenis unit final drive. <p>Mengasosiasi</p> <p>Membuat kesimpulan tentang kelebihan dan kekurangan jenis-jenis unit final drive.</p>	<p>Tes</p> <p>Pilihan Ganda/ Essay</p> <p>Tugas</p> <ol style="list-style-type: none"> 1. Membuat rangkuman tentang unit final drive (macam, cara kerja, komponen) 2. Membuat laporan praktek unit final drive. <p>Observasi</p> <p>Mengamati keaktifan siswa dalam melakukan praktik</p> <p>Portofolio</p> <p>Laporan praktek dinilai berdasarkan kelengkapan ulasan berdasarkan praktik</p>

Domain	Standar Kompetensi Lulusan	Kompetensi Inti	Kompetensi Dasar	Lingkup Materi	Aktivitas/-Kegiatan Belajar untuk Mencapai Kompetensi	Teknik dan Bentuk Instrumen Penilaian
			3.4. Memahami poros penggerak roda	1. Identifikasi poros penggerak roda/ <i>drive shaft</i>	<p>Mengamati</p> <p>Tayangan atau simulasi macam-macam poros penggerak roda.</p> <p>Menanya</p> <p>Mengajukan pertanyaan terkait tayangan atau simulasi atau hal-hal yang berhubungan dengan poros penggerak roda.</p> <p>Mengeksplorasi</p> <ul style="list-style-type: none"> • Menuliskan atau menyebutkan macam-macam poros penggerak roda. • Membuat perbandingan kelebihan jenis-jenis poros penggerak roda. 	<p>Tugas</p> <p>1. Membuat rangkuman tentang poros penggerak roda (macam, cara kerja, komponen)</p> <p>2. Membuat laporan praktek poros penggerak roda.</p> <p>Observasi</p> <p>Mengamati keaktifan siswa dalam melakukan praktik</p> <p>Portofolio</p>
					<p>Mengkommunikasikan</p> <p>Menerapkan prosedur yang benar cara pengaman unit final drive.</p>	<p>Tes</p> <p>Pilihan Ganda/Essay</p> <p>yang dilakukan.</p>

Domain	Standar Kompetensi Lulusan	Kompetensi Inti	Kompetensi Dasar	Lingkup Materi	Aktivitas/-Kegiatan Belajar untuk Mencapai Kompetensi Siswa	Teknik dan Bentuk Instrumen Penilaian
			3.5. Memahami sistem rem	1. Identifikasi sistem rem dan komponenn.	<p>Mengamati</p> <p>Tayangan atau simulasi macam-macam sistem rem.</p> <p>Menanya</p> <p>Mengajukan pertanyaan terkait tayangan atau simulasi atau hal-hal yang berhubungan dengan sistem rem.</p> <p>Mengeksplorasi</p> <ul style="list-style-type: none"> • Menuliskan atau 	<p>Tugas</p> <p>1. Membuat rangkuman tentang sistem rem (macam, cara kerja, komponen)</p> <p>2. Membuat laporan praktik sistem rem.</p> <p>Observasi</p> <p>Mengamati keaktifan siswa dalam</p>
					<p>Membuat kesimpulan tentang kelebihan dan kekurangan jenis-jenis poros penggerak roda.</p> <p>Mengkomunikasikan</p> <p>Menerapkan prosedur yang benar cara penanganan poros penggerak roda.</p>	<p>Tes</p> <p>Pilihan Ganda/Essay</p>

Domain	Standar Kompetensi Lulusan	Kompetensi Inti	Kompetensi Dasar	Lingkup Materi	Aktivitas/-Kegiatan Belajar untuk Mencapai Kompetensi Siswa	Teknik dan Bentuk Instrumen Penilaian
			3.6. Memahami sistem kemudi	1. Identifikasi sistem kemudi 2.	<p>Mengamati</p> <p>Tayangan atau simulasi macam-macam sistem kemudi.</p> <p>Menanya</p> <p>Mengajukan pertanyaan terkait tayangan atau simulasi atau hal-hal yang berhubungan</p>	<p>melakukan praktik</p> <p>Portofolio</p> <p>Laporan praktek dinilai berdasarkan kelengkapan ulasan berdasarkan praktek yang dilakukan.</p>
					<p>Membuat kesimpulan tentang kelebihan dan kekurangan jenis-jenis sistem rem.</p> <p>Mengkomunikasikan</p> <p>Menerapkan prosedur yang benar cara penganan sistem rem.</p>	<p>Tes</p> <p>Pilihan Ganda/Essay</p>
						<p>2. Membuat laporan praktek sistem rem.</p>

Domain	Standar Kompetensi Lulusan	Kompetensi Inti	Kompetensi Dasar	Lingkup Materi	Aktivitas/-Kegiatan Belajar untuk Mencapai Kompetensi Siswa	Teknik dan Bentuk Instrumen Penilaian
Keterampilan	Memiliki kemampuan pikir dan tindak yang efektif dan kreatif dalam ranah abstrak	1. Mencoba, mengolah, dan menyaji dalam ranah konkret menggunakan, mengurai,	4.1. Memelihara mekanisme Kopling	1. Pemeliharaan /servis unit kopling dan komponen-komponen sistem pengoperasian	<p>Mengeksplorasi</p> <ul style="list-style-type: none"> Menuliskan atau menyebutkan macam-macam sistem kemudi. Membuat perbandingan kelebihan jenis-jenis sistem kemudi. <p>Mengasosiasi</p> <p>Membuat kesimpulan tentang kelebihan dan kekurangan jenis-jenis sistem kemudi.</p> <p>Mengkomunikasikan</p> <p>Menerapkan prosedur yang benar cara penganan sistem kemudi</p>	<p>Observasi</p> <p>Mengamati keaktifan siswa dalam melakukan praktik</p> <p>Portofolio</p> <p>Laporan praktek dinilai berdasarkan kelengkapan ulasan berdasarkan praktek yang dilakukan.</p> <p>Tes</p> <p>Pilihan Ganda/Esay</p>
					<p>Mengamati</p> <p>Tayangan atau simulasi macam-macam kopling.</p> <p>Menanya</p>	<p>Tugas</p> <ul style="list-style-type: none"> Membaca dan mencermati mengenai prosedur pemeliharaan mekanisme kopling

Domain	Standar Kompetensi Lulusan	Kompetensi Inti	Kompetensi Dasar	Lingkup Materi	Aktivitas/-Kegiatan Belajar untuk Mencapai Kompetensi Siswa	Teknik dan Bentuk Instrumen Penilaian
	dan konkret Sesuai dengan yang dipelajari di sekolah atau sumber lain yang sama dengan yang diperoleh dari sekolah	merangkai, modifikasi, dan membuat) dan abstrak (menulis, membaca, menghitung, menggambar, dan mengarang) sesuai dengan yang dipelajari di sekolah dan sumber lain yang sama dalam sudut pandang/teori		sesuai SOP 2. Perbaiki sistem kopling dan komponennya 3. Overhaul sistem kopling dan komponennya, analisis gangguan dan perbaikan gangguan	Mengajukan pertanyaan terkait tayangan atau simulasi atau hal-hal yang berhubungan dengan kopling. Mengeksplorasi • Menuliskan atau menyebutkan macam-macam kopling. • Membuat perbandingan kelebihan jenis-jenis kopling. Mengasosiasi Membuat kesimpulan tentang kelebihan dan kekurangan jenis-jenis kopling. Mengkomunikasikan Menerapkan prosedur yang benar cara pengangan kopling.	dan penerapannya pada masalah nyata minimal dari 3 sumber belajar (buku atau artikel cetak elektronik). • Mengerjakan latihan pemeliharaan mekanisme kopling Portofolio Menyusun dan membuat laporan dari tugas-tugas yang ada. Tes Tes unjuk kerja tes praktik melaksanakan pemeliharaan mekanisme kopling Tugas • Membaca dan
			4.2. Memelihara transmisi	1. Urutan dan cara pemeliharaan	Mengamati	Tugas • Membaca dan

Domain	Standar Kompetensi Lulusan	Kompetensi Inti	Kompetensi Dasar	Lingkup Materi	Aktivitas/-Kegiatan Belajar untuk Mencapai Kompetensi Siswa	Teknik dan Bentuk Instrumen Penilaian
				<p>transmisi manual dan komponen-komponennya</p> <p>2. Pemeliharaan transmisi manual dan komponen-komponennya sesuai SOP</p> <p>3. Perbaikan transmisi manual dan komponen-komponennya sesuai SOP</p> <p>4. Overhaul transmisi manual dan komponen-komponennya sesuai SOP</p>	<p>Tayangan atau simulasi macam-macam transmisi.</p> <p>Menanya</p> <p>Mengajukan pertanyaan terkait tayangan atau simulasi atau hal-hal yang berhubungan dengan transmisi.</p> <p>Mengeksplorasi</p> <ul style="list-style-type: none"> • Menuliskan atau menyebutkan macam-macam transmisi. • Membuat perbandingan kelebihan jenis-jenis transmisi. <p>Mengasosiasi</p> <p>Membuat kesimpulan tentang kelebihan dan kekurangan jenis-jenis transmisi.</p> <p>Mengkomunikasikan</p> <p>Menerapkan prosedur yang</p>	<p>mencermati mengenai prosedur pemeliharaan transmisi dan penerapannya pada masalah nyata minimal dari 3 sumber belajar (buku atau artikel cetak atau elektronik).</p> <ul style="list-style-type: none"> • Mengerjakan latihan melaksanakan pemeliharaan transmisi <p>Portofolio</p> <p>Menyusun dan membuat laporan dari tugas-tugas yang ada.</p> <p>Tes</p> <p>Tes unjuk kerja tes praktik melaksanakan</p>

Domain	Standar Kompetensi Lulusan	Kompetensi Inti	Kompetensi Dasar	Lingkup Materi	Aktivitas/-Kegiatan Belajar untuk Mencapai Kompetensi Siswa	Teknik dan Bentuk Instrumen Penilaian
			4.3. Memelihara Unit Final Drive/Gardan	<ol style="list-style-type: none"> 1. Pemeliharaan unit <i>final drive</i> penggerak roda depan 2. Perbaikan unit <i>final drive</i> penggerak roda belakang 3. Overhaul unit <i>final drive</i> penggerak empat roda 	<p>benar cara pengangan transmisi.</p> <p>Mengamati</p> <p>Tayangan atau simulasi macam-macam unit final drive.</p> <p>Menanya</p> <p>Mengajukan pertanyaan terkait tayangan atau simulasi atau hal-hal yang berhubungan dengan unit final drive.</p> <p>Mengeksplorasi</p> <ul style="list-style-type: none"> • Menuliskan atau menyebutkan macam-macam unit final drive. • Membuat perbandingan kelebihan jenis-jenis unit final drive. <p>Mengasosiasi</p> <p>Membuat kesimpulan tentang kelebihan dan kekurangan</p>	<p>pemeliharaan transmisi</p> <p>Tugas</p> <ul style="list-style-type: none"> • Membaca dan mencermati mengenai prosedur pelaksanaan pemeliharaan Unit Final Drive/Gardan dan penerapannya pada masalah nyata minimal dari 3 sumber belajar (buku atau artikel cetak elektronik). • Mengerjakan latihan melaksanakan pemeliharaan Unit Final Drive/Gardan <p>Portofolio</p> <p>Menyusun dan</p>

Domain	Standar Kompetensi Lulusan	Kompetensi Inti	Kompetensi Dasar	Lingkup Materi	Aktivitas/-Kegiatan Belajar Siswa untuk Mencapai Kompetensi	Teknik dan Bentuk Instrumen Penilaian
			4.4. Memelihara Poros Penggerak Roda.	1. Pemeliharaan poros penggerak roda/ <i>drive shaft</i> dan komponennya 2. Perbaikan poros penggerak roda/ <i>drive shaft</i> dan komponennya	<p>Mengamati</p> <p>Tayangan atau simulasi macam-macam poros penggerak roda.</p> <p>Menanya</p> <p>Mengajukan pertanyaan terkait tayangan atau simulasi atau hal-hal yang berhubungan dengan poros penggerak roda.</p> <p>Mengeksplorasi</p> <ul style="list-style-type: none"> • Menuliskan atau menyebutkan macam-macam poros penggerak roda. • Membuat perbandingan kelebihan jenis-jenis poros 	<p>membuat laporan dari tugas-tugas yang ada.</p> <p>Tes</p> <p>Tes unjuk kerja tes praktik dilaksanakan melaksanakn Unit pemeliharaan Unit Final Drive/Gardan</p> <p>Tugas</p> <ul style="list-style-type: none"> • Membaca dan mencermati mengenai prosedur pelaksanaan pemeliharaan Poros Penggerak Roda dan penerapannya pada masalah nyata minimal dari 3 sumber belajar (buku atau artikel cetak atau elektronik). • Mengerjakan latihan melaksanakan
					<p>jenis-jenis unit final drive.</p> <p>Mengkomunikasikan</p> <p>Menerapkan prosedur yang benar cara pengangan unit final drive.</p>	

Domain	Standar Kompetensi Lulusan	Kompetensi Inti	Kompetensi Dasar	Lingkup Materi	Aktivitas/-Kegiatan Belajar Siswa untuk Mencapai Kompetensi	Teknik dan Bentuk Instrumen Penilaian
			4.5. Memelihara Sistem Rem	<p>1. Pemeliharaan sistem rem dan komponennya sesuai SOP</p> <p>2. Perbaikan sistem rem dan komponennya</p> <p>3. <i>Overhaul</i> sistem rem</p>	<p>Mengamati</p> <p>Tayangan atau simulasi macam-macam sistem rem.</p> <p>Menanya</p> <p>Mengajukan pertanyaan terkait tayangan atau simulasi atau hal-hal yang berhubungan dengan sistem rem.</p>	<p>Tugas</p> <ul style="list-style-type: none"> Membaca dan mencermati mengenai prosedur pelaksanaan pemeliharaan Sistem Rem dan penerapannya pada masalah nyata minimal dari 3 sumber belajar (buku atau artikel
					<p>Membuat kesimpulan tentang kelebihan dan kekurangan jenis-jenis poros penggerak roda.</p> <p>Mengkomunikasikan</p> <p>Menerapkan prosedur yang benar cara penanganan poros penggerak roda.</p>	<p>Portofolio</p> <p>Menyusun dan membuat laporan dari tugas-tugas yang ada.</p> <p>Tes</p> <p>Tes unjuk kerja tes praktik melaksanakan pemeliharaan Poros Penggerak Roda</p>
					<p>Mengasosiasi</p> <p>penggerak roda.</p>	<p>pemeliharaan Poros Penggerak Roda</p>

Domain	Standar Kompetensi Lulusan	Kompetensi Inti	Kompetensi Dasar	Lingkup Materi	Aktivitas/-Kegiatan Belajar untuk Mencapai Kompetensi Siswa	Teknik dan Bentuk Instrumen Penilaian
					<p>Mengeksplorasi</p> <ul style="list-style-type: none"> • Menuliskan atau menyebutkan macam-macam sistem rem. • Membuat perbandingan kelebihan jenis-jenis sistem rem. <p>Mengasosiasi</p> <p>Membuat kesimpulan tentang kelebihan dan kekurangan jenis-jenis sistem rem.</p> <p>Mengkomunikasikan</p> <p>Menerapkan prosedur yang benar cara penganan sistem rem.</p>	<p>cetak elektronik), atau</p> <ul style="list-style-type: none"> • Mengerjakan latihan melaksanakan pemeliharaan Sistem Rem <p>Portofolio</p> <p>Menyusun dan membuat laporan dari tugas-tugas yang ada.</p> <p>Tes</p> <p>Tes unjuk kerja tes praktik melaksanakan pemeliharaan Sistem Rem</p>
			4.6. Memelihara Sistem Kemudi	<p>1. Pemeriksaan kondisi sistem/komponen kemudi</p> <p>2. Perbaikan berbagai jenis sistem</p>	<p>Mengamati</p> <p>Tayangan atau simulasi macam-macam sistem kemudi.</p> <p>Menanya</p> <p>Mengajukan pertanyaan terkait</p>	<p>Tugas</p> <ul style="list-style-type: none"> • Membaca dan mencermati mengenai prosedur pelaksanaan pemeliharaan Sistem Kemudi dan

Domain	Standar Kompetensi Lulusan	Kompetensi Inti	Kompetensi Dasar	Lingkup Materi	Aktivitas/-Kegiatan Belajar Siswa untuk Mencapai Kompetensi	Teknik dan Bentuk Instrumen Penilaian
				kemudi	<p>tayangan atau simulasi atau hal-hal yang berhubungan dengan sistem kemudi.</p> <p>Mengeksplorasi</p> <ul style="list-style-type: none"> • Menuliskan atau menyebutkan macam-macam sistem kemudi. • Membuat perbandingan kelebihan jenis-jenis sistem kemudi. <p>Mengasosiasi</p> <p>Membuat kesimpulan tentang kelebihan dan kekurangan jenis-jenis sistem kemudi.</p> <p>Mengkomunikasikan</p> <p>Menerapkan prosedur yang benar cara penganan sistem kemudi</p>	<p>penerapannya pada masalah nyata minimal dari 3 sumber belajar (buku atau artikel cetak atau elektronik).</p> <p>Mengerjakan latihan melaksanakan pemeliharaan Sistem Kemudi</p> <p>Portofolio</p> <p>Menyusun dan membuat laporan dari tugas-tugas yang ada.</p> <p>Tes</p> <p>Tes unjuk kerja tes praktik melaksanakan pemeliharaan Sistem Kemudi</p>

RENCANA PROGRAM SEMESTER

Pogram studi keahlian : Teknik Kendaraan Ringan

Mata pelajaran : PEMELIHARAAN SASIS DAN PEMINDAH TENAGA

Tingkat / semester : XI/1

NO	KI/KD	SEMESTER Ganjil / Minggu Ke																	
		1	2	3	4	5	6	7	8	9	10	11	12	13	14	15	16	17	18
1	Memelihara mekanisme Kopling						■	■											
2	Memelihara transmisi								■	■									
3	Memelihara Unit Final Drive/Gardan										■								
4	Memelihara Penggerak Roda											■							
5	Memelihara Sistem Rem												■						
6	Memeliharaan Sistem Kemudi													■					
7	Pebaikan /remidial														■				
8	Ujian Kompetensi																■	■	■

Mengetahui,
Kepala sekolah

Bantul, Juli 2014
Mahasiswa PPL

Widada,S.Pd
NBM.755273

Faris Abdullah
NIM. 11504241006

SILABUS

BIDANG STUDI KEAHLIAN : TEKNOLOGI DAN REKAYASA
PROGRAM STUDI KEAHLIAN : TEKNIK OTOMOTIF
PAKET KEAHLIAN : TEKNIK KENDARAAN RINGAN
MATA PELAJARAN : SASIS DAN PEMINDAH TENAGA KENDARAAN RINGAN
KELAS : XI

K1	Menghayati dan mengamalkan ajaran agama yang dianutnya.
K2	Menghayati dan mengamalkan perilaku jujur, disiplin, tanggung jawab, peduli (gotong royong, kerjasama, toleran, damai), santun, responsive dan proaktif dan menunjukkan sikap sebagai bagian dari solusi atas berbagai permasalahan dalam berinteraksi secara efektif dengan lingkungan social dan alam serta dalam menempatkan diri sebagai cermin bangsa dalam pergaulan dunia.
K3	Memahami, menerapkan dan menganalisis pengetahuan factual, konseptual, procedural dan metakognitif berdasarkan rasa ingin tahunya tentang ilmu pengetahuan, teknologi, seni, budaya dan humaniora dalam wawasan kemamusiaan, kebangsaan, kenegaraan dan peradaban terkait penyebab fenomena dan kejadian dalam bidang kerja yang spesifik untuk memecahkan masalah.
K4	Menolah, menalar dan menyaji dalam ranah konkret dan ranah abstrak terkait dengan pengembangan dari yang dipelajarinya di sekolah secara mandiri, bertindak secara efektif dan kreatif dan mampu melaksanakan tugas spesifik dibawah pengawasan langsung.

Kompetensi Dasar	Materi Pokok	Pembelajaran*	Penilaian	Alokasi Waktu	Sumber Belajar
1.1. Lingkungan hidup dan sumber daya alam sebagai anugerah Tuhan yang maha Esa harus dijaga ketertarian dan kelangsungan hidupnya. 1.2. Pengembangan dan penggunaan teknologi dalam kegiatan belajar harus selaras dan tidak merusak dan mencemari lingkungan, alam dan manusia.					

Kompetensi Dasar	Materi Pokok	Pembelajaran *	Penilaian	Alokasi Waktu	Sumber Belajar
<p>2.1 Menunjukkan sikap cermat dan teliti dalam menginterpretasikan pengertian perawatan berkala Pemeliharaan Sasis dan Pemindah Tenaga Kendaraan Ringan</p> <p>2.2 Menunjukkan sikap cermat dan teliti dalam memahami filosofi sebuah perawatan dan perbaikan</p> <p>2.3 Menunjukkan sikap disiplin dan tanggung jawab dalam mengikuti langkah-langkah perawatan sesuai dengan SOP</p> <p>2.4 Menunjukkan sikap peduli terhadap lingkungan melalui kegiatan yang berhubungan dengan pemeriksaan, perawatan dan perbaikan Sasis dan Pemindah Tenaga Kendaraan Ringan</p>					
<p>3.1. Memahami unit kopling</p> <p>4.1. Memelihara mekanisme Kopling</p>	<ul style="list-style-type: none"> Identifikasi komponen-komponen unit kopling dan sistem pengoperasiannya Pemeliharaan/ servis unit kopling dan komponen-komponen sistem pengoperasian sesuai SOP Perbaikan sistem kopling dan komponennya Overhaul sistem kopling dan komponennya,anali 	<p>Mengamati Tayangan atau simulasi macam-macam kopling.</p> <p>Menanya Mengajukan pertanyaan terkait tayangan atau simulasi atau hal-hal yang berhubungan dengan kopling.</p> <p>Mengeksplorasi</p> <ul style="list-style-type: none"> Menuliskan atau menyebutkan macam-macam kopling. Membuat perbandingan kelebihan jenis-jenis kopling. <p>Mengasosiasi</p>	<p>Tugas</p> <ol style="list-style-type: none"> Membuat rangkuman tentang kopling (macam, cara kerja, komponen) Membuat laporan praktek kopling. <p>Observasi Mengamati keaktifan siswa dalam melakukan praktik</p>	30 JP	Buku bacaan yang relevan, contoh : KH. Katman, 2009, Modul Pemeliharaan/Servis Kopling dan Komponen-komponennya , Erlangga.

Kompetensi Dasar	Materi Pokok	Pembelajaran *	Penilaian	Alokasi Waktu	Sumber Belajar
<p>3.2 Memahami transmisi</p> <p>4.2. Memelihara transmisi</p>	<p>sis gangguan dan perbaikan gangguan</p>	<p>Membuat kesimpulan tentang kelebihan dan kekurangan jenis-jenis kopling.</p> <p>Mengkomunikasikan Menerapkan prosedur yang benar cara pengaman kopling.</p>	<p>Portofolio Laporan praktek dinilai berdasarkan kelengkapan ulasan berdasarkan praktek yang dilakukan.</p> <p>Tes Pilihan Ganda/Essey</p>	<p>45 JP</p>	<p>Buku bacaan yang relevan, contoh : Supriyadi, 2010, Modul Memelihara Transmisi, Erlangga. Media internet,</p>
	<ul style="list-style-type: none"> • Identifikasi transmisi manual dan cara pemeliharaan transmisi manual dan komponen-komponennya • Pemeliharaan transmisi manual dan komponen-komponennya sesuai SOP • Perbaikan transmisi manual dan komponen-komponennya sesuai SOP • Overhaul transmisi manual dan komponen-komponennya sesuai SOP 	<p>Mengamati Tayangan atau simulasi macam-macam transmisi.</p> <p>Menanya Mengajukan pertanyaan terkait tayangan atau simulasi atau hal-hal yang berhubungan dengan transmisi.</p> <p>Mengeksplorasi</p> <ul style="list-style-type: none"> • Menuliskan atau menyebutkan macam-macam transmisi. • Membuat perbandingan kelebihan jenis-jenis transmisi. <p>Mengasosiasi Membuat kesimpulan tentang kelebihan dan kekurangan jenis-jenis transmisi.</p> <p>Mengkomunikasikan Menerapkan prosedur yang benar cara pengaman</p>	<p>Tugas 1. Membuat rangkuman tentang transmisi (macam, cara kerja, komponen) 2. Membuat laporan praktek transmisi.</p> <p>Observasi Mengamati keaktifan siswa dalam melakukan praktik</p> <p>Portofolio Laporan praktek dinilai berdasarkan kelengkapan ulasan</p>		

Kompetensi Dasar	Materi Pokok	Pembelajaran*	Penilaian	Alokasi Waktu	Sumber Belajar
3.3. Memahami unit <i>final drive</i> /garden 4.3. Memelihara Unit Final Drive/Gardan	<ul style="list-style-type: none"> • Identifikasi unit <i>final drive</i>; penggerak roda depan, belakang, dan <i>Four Wheel drive</i> • Pemeliharaan unit <i>final drive</i> penggerak roda depan • Perbaikan unit <i>final drive</i> penggerak roda belakang • Overhaul unit <i>final drive</i> penggerak empat roda 	transmisi. Mengamati Tayangan atau simulasi macam-macam unit final drive. Menanya Mengajukan pertanyaan terkait tayangan atau simulasi atau hal-hal yang berhubungan dengan unit final drive. Mengeksplorasi <ul style="list-style-type: none"> • Menuliskan atau menyebutkan macam-macam unit final drive. • Membuat perbandingan kelebihan jenis-jenis unit final drive. Mengasosiasi Membuat kesimpulan tentang kelebihan dan kekurangan jenis-jenis unit final drive. Mengkomunikasikan Menerapkan prosedur yang benar cara pengaman unit final drive.	berdasarkan praktek yang dilakukan. Tes Pilihan Ganda/Essay Tugas 1. Membuat rangkuman tentang unit final drive (macam, cara kerja, komponen) 2. Membuat laporan praktek unit final drive. Observasi Mengamati keaktifan siswa dalam melakukan praktik Portofolio Laporan praktek dinilai berdasarkan kelengkapan ulasan berdasarkan praktek yang dilakukan.	40 JP	Buku bacaan yang relevan, contoh : M. Abdullah Nurhidayat Pemeliharaan/Service Kopling Differensial. Yrama Widya., media internet,

Kompetensi Dasar	Materi Pokok	Pembelajaran*	Penilaian	Alokasi Waktu	Sumber Belajar
3.4. Memahami poros penggerak roda 4.4. Memelihara Poros Penggerak Roda	<ul style="list-style-type: none"> Identifikasi poros penggerak roda/ <i>drive shaft</i> Pemeliharaan poros penggerak roda/ <i>drive shaft</i> dan komponen-komponennya. Perbaikan poros penggerak roda/ <i>drive shaft</i> dan komponen-komponennya 	<p>Mengamati Tayangan atau simulasi macam-macam poros penggerak roda.</p> <p>Menanya Mengajukan pertanyaan terkait tayangan atau simulasi atau hal-hal yang berhubungan dengan poros penggerak roda.</p> <p>Mengeksplorasi</p> <ul style="list-style-type: none"> Menuliskan atau menyebutkan macam-macam poros penggerak roda. Membuat perbandingan kelebihan jenis-jenis poros penggerak roda. <p>Mengasosiasi Membuat kesimpulan tentang kelebihan dan kekurangan jenis-jenis poros penggerak roda.</p> <p>Mengkomunikasikan Menerapkan prosedur yang benar cara pengaman poros penggerak roda.</p>	<p>Tugas 1. Membuat rangkuman tentang poros penggerak roda (macam, cara kerja, komponen) 2. Membuat laporan praktek poros penggerak roda.</p> <p>Observasi Mengamati keaktifan siswa dalam melakukan praktik praktik</p> <p>Portofolio Laporan praktek dinilai berdasarkan kelengkapan ulasan berdasarakan praktek yang dilakukan.</p> <p>Tes Pilihan Ganda/Essey</p>	30 JP	Buku bacaan yang relevan, contoh : DIREKTORAT PENDIDIKAN MENENGAH KEJURUAN DIREKTORAT JENJANG DASAR DAN MENENGAH DEPARTEMEN PENDIDIKAN NASIONAL, 2004 Modul Pemeliharaan/ servis Poros penggerak Roda. SATNUR WASKITO, S.Pd Perbaikan Poros Penggerak Roda Kelas XI, SAKTI, media internet
3.5. Memahami sistem rem 4.5. Memelihara Sistem Rem	<ul style="list-style-type: none"> Identifikasi sistem rem dan komponennya Pemeliharaan sistem rem dan 	<p>Mengamati Tayangan atau simulasi macam-macam sistem rem.</p> <p>Menanya Mengajukan pertanyaan</p>	<p>Tugas 1. Membuat rangkuman tentang sistem rem (macam,</p>	47 JP	Buku bacaan yang relevan, contoh : Abdullah Nurhidayat, Muchamad , 2006, Pemeliharaan/ servis, peraki

Kompetensi Dasar	Materi Pokok	Pembelajaran *	Penilaian	Alokasi Waktu	Sumber Belajar
<p>3.6. Memahami sistem kemudi</p> <p>4.6. Memelihara Sistem Kemudi</p>	<p>komponennya sesuai SOP</p> <ul style="list-style-type: none"> Perbaikan sistem rem dan komponennya <i>Overhaul</i> sistem rem 	<p>terkait tayangan atau simulasi atau hal-hal yang berhubungan dengan sistem rem.</p> <ul style="list-style-type: none"> Mengeksplorasi Menuliskan atau menyebutkan macam-macam sistem rem. Membuat perbandingan kelebihan jenis-jenis sistem rem. Mengasosiasi Membuat kesimpulan tentang kelebihan dan kekurangan jenis-jenis sistem rem. Mengkomunikasikan Menerapkan prosedur yang benar cara penganan sistem rem. 	<p>cara kerja, komponen)</p> <ol style="list-style-type: none"> Membuat laporan praktek sistem rem. Observasi Mengamati keaktifan siswa dalam melakukan praktik Portofolio Laporan praktek dinilai berdasarkan kelengkapan ulasan berdasarkan praktek yang dilakukan. <p>Tes</p> <p>Pilihan Ganda/Essay</p>	<p>36 JP</p>	<p>Buku bacaan yang relevan, contoh : Rohidin, S.Pd., 2012, Perbaikan Sistem Kemudi Kelas XI, SAKTI</p>
	<ul style="list-style-type: none"> Identifikasi sistem kemudi Pemeriksaan kondisi sistem/ komponen kemudi Perbaikan berbagai jenis sistem kemudi 	<p>Mengamati</p> <p>Tayangan atau simulasi macam-macam sistem kemudi.</p> <p>Menanya</p> <p>Mengajukan pertanyaan terkait tayangan atau simulasi atau hal-hal yang berhubungan dengan sistem kemudi.</p> <p>Mengeksplorasi</p> <ul style="list-style-type: none"> Menuliskan atau menyebutkan macam- 	<p>Tugas</p> <ol style="list-style-type: none"> Membuat rangkuman tentang sistem rem (macam, cara kerja, komponen) Membuat laporan praktek sistem rem. <p>Observasi</p> <p>Mengamati keaktifan siswa</p>		

Kompetensi Dasar	Materi Pokok	Pembelajaran*	Penilaian	Alokasi Waktu	Sumber Belajar
		<p>macam sistem kemudi.</p> <ul style="list-style-type: none"> Membuat perbandingan kelebihan jenis-jenis sistem kemudi. <p>Mengasosiasi Membuat kesimpulan tentang kelebihan dan kekurangan jenis-jenis sistem kemudi.</p> <p>Mengkomunikasikan Menerapkan prosedur yang benar cara penganan sistem kemudi</p>	<p>dalam melakukan praktik</p> <p>Portofolio Laporan praktik dinilai berdasarkan kelengkapan ulasan berdasarkan praktek yang dilakukan.</p> <p>Tes Pilihan Ganda/Essay</p>		

Rencana Pelaksanaan Pembelajaran (RPP)

Sekolah	: SMK Muhammadiyah 1 Bantul
Mata pelajaran	: Pemeliharaan Sasis dan Pemindah Tenaga kendaraan Ringan
Kelas/Semester	: XI / 3
Materi Pokok	: Kopling
Alokasi Waktu	: 8 x 45 Menit

A. Kompetensi Inti (KI)

1. Menghayati dan mengamalkan ajaran agama yang dianutnya
2. Menghayati dan mengamalkan perilaku jujur, disiplin, tanggungjawab, peduli (gotong royong, kerjasama, toleran, damai), santun, responsif dan pro-aktif dan menunjukkan sikap sebagai bagian dari solusi atas berbagai permasalahan dalam berinteraksi secara efektif dengan lingkungan sosial dan alam serta dalam menempatkan diri sebagai cerminan bangsa dalam pergaulan dunia.
3. Memahami, menerapkan dan menganalisis pengetahuan faktual, konseptual, dan prosedural berdasarkan rasa ingintahunya tentang ilmu pengetahuan, teknologi, seni, budaya, dan humaniora dalam wawasan kemanusiaan, kebangsaan, kenegaraan, dan peradaban terkait penyebab fenomena dan kejadian dalam bidang kerja yang spesifik untuk memecahkan masalah.
4. Mengolah, menalar, dan menyaji dalam ranah konkret dan ranah abstrak terkait dengan pengembangan dari yang dipelajarinya di sekolah secara mandiri, dan mampu melaksanakan tugas spesifik di bawah pengawasan langsung.

B. Kompetensi Dasar

- 1.1 Lingkungan hidup dan sumber daya alam sebagai anugrah Tuhan yang maha Esa harus dijaga kelestarian dan kelangsungan hidupnya.
- 1.2 Pengembangan dan penggunaan teknologi dalam kegiatan belajar harus selaras dan tidak merusak dan mencemari lingkungan, alam dan manusia.
- 2.1 Menunjukkan sikap cermat dan teliti dalam menginterpretasikan pengertian perawatan berkala Pemeliharaan Sasis dan Pemindah Tenaga Kendaraan Ringan
- 2.2 Menunjukkan sikap cermat dan teliti dalam memahami filosofi sebuah perawatan dan perbaikan
- 2.3 Menunjukkan sikap disiplin dan tanggung jawab dalam mengikuti langkah-langkah perawatan sesuai dengan SOP
- 2.4 Menunjukkan sikap peduli terhadap lingkungan melalui kegiatan yang berhubungan dengan pemeriksaan, perawatan dan perbaikan Sasis dan Pemindah Tenaga Kendaraan Ringan
- 3.1 Memahami unit kopling
- 4.1 Memelihara mekanisme Kopling

C. Indikator Pencapaian Kompetensi

1. Terlibat aktif dalam pembelajaran kopling, bekerjasama dalam kegiatan kelompok dan toleran terhadap proses pemecahan masalah yang berbeda dan kreatif
2. Menjelaskan fungsi kopling
3. Menyebutkan jenis-jenis kopling
4. Mengidentifikasi komponen-komponen unit kopling
5. Menjelaskan fungsi komponen-komponen unit kopling
6. Mengurutkan mekanisme kopling
7. Mensimulasikan mekanisme kopling

D. Tujuan Pembelajaran

Setelah melaksanakan pembelajaran diharapkan siswa mampu :

1. Menyatakan pendapat tentang kopling sebagai bentuk keaktifan peserta didik dalam pembelajaran.
2. Menyebutkan, menjelaskan dan mengidentifikasi kopling beserta komponen-komponenya.
3. Mengurutkan mekanisme kopling, menjelaskan cara kerja dan mensimulasikan mekanisme kopling berdasarkan prosedur yang tepat.

E. Materi Pembelajaran

1. Fungsi kopling
2. Jenis-Jenis Kopling
3. Konsep dasar fungsi dan kerja Komponen mekanisme unit kopling

F. Metode Pembelajaran

Metode pembelajaran menggunakan Pendekatan Scientific dan PBL.

G. Media, Alat, dan Sumber Pembelajaran

1. LCD
2. Unit Kopling
3. Sumber belajar
 - a. Anonim. *New step 1 Training Manual*. PT. Toyota Astra Motor.
 - b. Tim fakultas teknik UNY. (2004). *Pemeliharaan/servis unit kopling dan komponen-komponen sistem pengoperasian* : Direktorat Jendral Pendidikan Dasar dan Menengah Departemen Pendidikan Nasional

H. Langkah-langkah Pembelajaran

Kegiatan	Diskripsi Kegiatan	Alokasi Waktu
Pendahuluan	<ol style="list-style-type: none">1. Salam dan berdoa.2. Tadarus Al-Quran3. Presensi dilanjutkan Motivasi4. Siswa mendapat informasi mengenai Kompetensi dasar/ judul materi.	20 Menit

	<ol style="list-style-type: none"> 5. Siswa mendapatkan informasi mengenai gambaran tentang pentingnya kopling pada kehidupan sehari-hari 6. Sebagai apersepsi untuk mendorong rasa ingin tahu dan berpikir kritis, siswa diminta menyebutkan fungsi kopling 7. Siswa mendapatkan informasi mengenai tujuan pembelajaran yang ingin dicapai, strategi pembelajaran serta cara penilaian yang akan dilakukan. 	
Inti		115 Menit
Pengamatan	<ol style="list-style-type: none"> 1. Siswa mengamati kopling 2. Siswa mengamati komponen kopling dan cara kerja kopling. 3. Siswa mengamati, mencermati dengan teliti, meliputi unit kopling dan mekanisme kopling 	
Menanya	<ol style="list-style-type: none"> 1. Siswa mengadakan tanya jawab (diskusi) kelompok untuk menyusun catatan penting pendapat kelompok tersebut tentang kopling, fungsi kopling, jenis-jenis kopling, komponen dan mekanisme kopling. 2. Siswa saling bertanya-jawab tentang, fungsi kopling, jenis-jenis kopling, komponen dan mekanisme kopling. 	
Menalar	<ol style="list-style-type: none"> 1. Siswa menyusun catatannya menjadi pendapatnya. 2. Siswa mendapatkan tanggapan dari guru dan tambahan materi selengkapnya tentang fungsi kopling, jenis-jenis kopling, komponen dan mekanisme kopling. 	
Mencoba	<ol style="list-style-type: none"> 1. Siswa mencoba menganalisis yang terdapat pada fungsi kopling, jenis-jenis kopling, komponen dan mekanisme kopling 	
Membentuk Jejaring	<ol style="list-style-type: none"> 1. Siswa mendapatkan kesimpulan tentang fungsi kopling, jenis-jenis kopling, komponen dan mekanisme kopling 	
Penutup	<ol style="list-style-type: none"> 1. Siswa melakukan refleksi terhadap kegiatan pembelajaran. 2. Siswa mendapatkan informasi pembelajaran berikutnya dari guru 	15 Menit

	<p>3. Siswa mengakhiri kegiatan belajar dengan mendapatkan pesan untuk tetap belajar dari guru.</p> <p>4. Siswa berdoa untuk menutup pelajaran</p>	
--	--	--

I. Penilaian Proses dan Hasil Belajar

1. Teknik Penilaian: pengamatan, unjuk kerja, tes tertulis

Prosedur Penilaian:

No	Aspek yang dinilai	Teknik Penilaian	Waktu Penilaian
1.	<p>Sikap</p> <p>a. Terlibat aktif dalam pembelajaran.</p> <p>b. Bekerjasama dalam kegiatan kelompok.</p> <p>c. Toleran terhadap proses pemecahan masalah yang berbeda dan kreatif.</p>	Pengamatan	Selama pembelajaran
2.	<p>Pengetahuan</p> <p>a. Menjelaskan fungsi kopling pada kendaraan secara tepat.</p> <p>b. Menjelaskan fungsi masing-masing komponen kopling dengan tepat.</p> <p>c. Menjelaskan jenis kopling</p>	Pengamatan dan tes	Penyelesaian tugas individu
3.	<p>Keterampilan</p> <p>1. Terampil menjawab pertanyaan yang muncul saat pembelajaran</p>	Pengamatan dan tes	Penyelesaian tugas

2. Penilaian Pengetahuan

Kisi-kisi soal

Alokasi waktu : 1x 20 menit

Kompetensi Dasar	Indikator Pencapaian	Teknik Penilaian	Bentuk Instrumen
Sistem Kopling	1. Menyebutkan fungsi dan mengidentifikasi kopling	tes tertulis	Soal essay

	2. Menyebutkan kembali jenis-jenis kopling dan fungsi masing-masing komponen.		
--	---	--	--

Soal :

- 1) Apa fungsi kopling pada kendaraan bermotor?
- 2) Sebutkan komponen utama kopling gesek dan jelaskan fungsi masing-masing komponen tersebut!

Jawaban

- 1) Fungsi kopling pada kendaraan bermotor adalah memutus dan menghubungkan penyaluran tenaga mesin keroda penggerak.
- 2) - Plat kopling berfungsi untuk memungkinkan perpindahan tenaga melalui gesekan.
 - Plat tekan untuk menjepit plat kopling yang didukung oleh pegas kopling.
 - Bantalan tekan untuk memberikan landasan pengungkit saat menekan pegas kopling dalam proses pembebasan hubungan.

Rubrik penilaian

Kriteria	Jawaban	Skor
1	Menjawab benar (soal no 1)	100
2	Menjawab benar menyebutkan 3 (soal no 2)	100
3	Menjawab benar menyebutkan 2	75
4	Menjawab benar menyebutkan 1	50
3	Jawaban salah	25

LEMBAR PENGAMATAN PENILAIAN SIKAP

Mata Pelajaran : PSPT
 Kelas/Semester : XI/3
 Tahun Pelajaran : 2014/2015
 Waktu Pengamatan : 2 x 45 menit

Indikator sikap aktif dalam pembelajaran

1. Kurang baik *jika* menunjukkan sama sekali tidak ambil bagian dalam pembelajaran
2. Baik *jika* menunjukkan sudah ada usaha ambil bagian dalam pembelajaran tetapi belum ajeg/konsisten
3. Sangat baik *jika* menunjukkan sudah ambil bagian dalam menyelesaikan tugas kelompok secara terus menerus dan ajeg/konsisten

Indikator sikap bekerjasama dalam kegiatan kelompok.

1. Kurang baik *jika* sama sekali tidak berusaha untuk bekerjasama dalam kegiatan kelompok.
2. Baik *jika* menunjukkan sudah ada usaha untuk bekerjasama dalam kegiatan kelompok tetapi masih belum ajeg/konsisten.
3. Sangat baik *jika* menunjukkan adanya usaha bekerjasama dalam kegiatan kelompok secara terus menerus dan ajeg/konsisten.

Indikator sikap toleran terhadap proses pemecahan masalah yang berbeda dan kreatif.

1. Kurang baik *jika* sama sekali tidak bersikap toleran terhadap proses pemecahan masalah yang berbeda dan kreatif.
2. Baik *jika* menunjukkan sudah ada usaha untuk bersikap toleran terhadap proses pemecahan masalah yang berbeda dan kreatif tetapi masuih belum ajeg/konsisten.
3. Sangat baik *jika* menunjukkan sudah ada usaha untuk bersikap toleran terhadap proses pemecahan masalah yang berbeda dan kreatif secara terus menerus dan ajeg/konsisten.

Bubuhkan tanda \surd pada kolom-kolom sesuai hasil pengamatan.

No	Nama Siswa	Sikap								
		Aktif			Bekerjasama			Toleran		
		KB	B	SB	KB	B	SB	KB	B	SB
1									
2									
5	Dst									

Keterangan:

KB : Kurang baik

B : Baik

SB : Sangat baik

LEMBAR PENGAMATAN PENILAIAN KETERAMPILAN

Mata Pelajaran : PSPT

Kelas/Semester : XI/3

Tahun Pelajaran : 2014/2015

Waktu Pengamatan : 2 x 45 menit

Indikator terampil yaitu mampu menjawab, menyelesaikan permasalahan yang muncul dengan mudah dipahami dan sesuai dengan materi yang dibahas

1. Kurang terampil *jika* sama sekali tidak bisa menjawab pertanyaan (KT).
2. Terampil *jika* sesekali menjawab pertanyaan (T).
3. Sangat terampil, *jika* selalu menjawab pertanyaan (ST).

Bubuhkan tanda \surd pada kolom-kolom sesuai hasil pengamatan.

No	Nama Siswa	NIS	Keterampilan		
			Melakukan pemeriksaan komponen-komponen sistem pengapian		
			KT	T	ST
1					
2					
3					
4					
5					
dst					

Keterangan:

KT : Kurang Terampil

T : Terampil

ST : Sangat Terampil

Kepala Sekolah

Widada, S. Pd
NBM. 755273

Bantul, Juli 2014
Guru Mata Pelajaran

M. Khairil Anwar, S. Pd
NBM. 1165371

Rencana Pelaksanaan Pembelajaran (RPP)

Sekolah	: SMK Muhammadiyah 1 Bantul
Mata pelajaran	: Pemeliharaan Sasis dan Pemindah Tenaga kendaraan Ringan
Kelas/Semester	: XI / 3
Materi Pokok	: Transmisi Manual
Alokasi Waktu	: 8 x 45 Menit

A. Kompetensi Inti (KI)

1. Menghayati dan mengamalkan ajaran agama yang dianutnya
2. Menghayati dan mengamalkan perilaku jujur, disiplin, tanggungjawab, peduli (gotong royong, kerjasama, toleran, damai), santun, responsif dan pro-aktif dan menunjukkan sikap sebagai bagian dari solusi atas berbagai permasalahan dalam berinteraksi secara efektif dengan lingkungan sosial dan alam serta dalam menempatkan diri sebagai cerminan bangsa dalam pergaulan dunia.
3. Memahami, menerapkan dan menganalisis pengetahuan faktual, konseptual, dan prosedural berdasarkan rasa ingin tahunya tentang ilmu pengetahuan, teknologi, seni, budaya, dan humaniora dalam wawasan kemanusiaan, kebangsaan, kenegaraan, dan peradaban terkait penyebab fenomena dan kejadian dalam bidang kerja yang spesifik untuk memecahkan masalah.
4. Mengolah, menalar, dan menyaji dalam ranah konkret dan ranah abstrak terkait dengan pengembangan dari yang dipelajarinya di sekolah secara mandiri, dan mampu melaksanakan tugas spesifik di bawah pengawasan langsung.

B. Kompetensi Dasar dan Indikator

- 1.1 Lingkungan hidup dan sumber daya alam sebagai anugrah Tuhan yang maha Esa harus dijaga keuletarian dan kelangsungan hidupnya.
- 1.2 Pengembangan dan penggunaan teknologi dalam kegiatan belajar harus selaras dan tidak merusak dan mencemari lingkungan, alam dan manusia.
- 2.1 Menunjukkan sikap cermat dan teliti dalam menginterpretasikan pengertian perawatan berkala Pemeliharaan Sasis dan Pemindah Tenaga Kendaraan Ringan
- 2.2 Menunjukkan sikap cermat dan teliti dalam memahami filosofi sebuah perawatan dan perbaikan
- 2.3 Menunjukkan sikap disiplin dan tanggung jawab dalam mengikuti langkah-langkah perawatan sesuai dengan SOP
- 2.4 Menunjukkan sikap peduli terhadap lingkungan melalui kegiatan yang berhubungan dengan pemeriksaan, perawatan dan perbaikan Sasis dan Pemindah Tenaga Kendaraan Ringan
- 3.1 Memahami Sistem Transmisi Manual
- 4.1 Memelihara sistem Transmisi Manual

C. Indikator Pencapaian Kompetensi

1. Terlibat aktif dalam pembelajaran sistem transmisi manual, bekerjasama dalam kegiatan kelompok dan toleran terhadap proses pemecahan masalah yang berbeda dan kreatif
2. Menjelaskan fungsi sistem transmisi manual
3. Menyebutkan jenis-jenis sistem transmisi manual
4. Mengidentifikasi komponen-komponen sistem transmisi manual
5. Menjelaskan fungsi komponen-komponen sistem transmisi manual
6. Mengurutkan komponen sistem transmisi manual
7. Mensimulasikan cara kerja sistem transmisi manual

D. Tujuan Pembelajaran

Setelah melaksanakan pembelajaran diharapkan siswa mampu :

1. Menyatakan pendapat tentang sistem transmisi manual sebagai bentuk keaktifan peserta didik dalam pembelajaran.
2. Menyebutkan, menjelaskan dan mengidentifikasi sistem transmisi manual beserta komponen-komponennya.
3. Mengurutkan mekanisme sistem transmisi manual, menjelaskan cara kerja dan mensimulasikan cara kerja sistem transmisi manual berdasarkan urutan yang tepat.

E. Materi Pembelajaran

1. Konsep dasar kerja dan fungsi sistem transmisi manual
2. Jenis-Jenis Roda Gigi Sistem transmisi manual
3. Komponen dan fungsi sistem transmisi manual
4. Jenis – jenis Sistem transmisi manual
5. Mekanisme Pengoperasian Sistem transmisi manual Manual

F. Metode Pembelajaran

Metode pembelajaran menggunakan Pendekatan Scientific dan PBL.

G. Media, Alat, dan Sumber Pembelajaran

1. LCD
2. Sistem transmisi manual
3. Sumber belajar
 - a. Anonim. *New step 1 Training Manual*. PT. Toyota Astra Motor.
 - b. Bambang Sudjatmiko. (2005). *Pemeliharaan/servis sistem transmisi manual* : Direktorat Jendral Pendidikan Dasar dan Menengah Departemen Pendidikan Nasional

H. Langkah-langkah Pembelajaran

Kegiatan	Diskripsi Kegiatan	Alokasi Waktu
Pendahuluan	1. Salam dan berdoa.	20 Menit

	<ol style="list-style-type: none"> 2. Tadarus Al-Quran 3. Presensi dilanjutkan Motivasi 4. Siswa mendapat informasi mengenai Kompetensi dasar/ judul materi. 5. Siswa mendapatkan informasi mengenai gambaran tentang pentingnya sistem transmisi manual pada kehidupan sehari-hari 6. Sebagai apersepsi untuk mendorong rasa ingin tahu dan berpikir kritis, siswa diminta menyebutkan fungsi sistem transmisi manual 7. Siswa mendapatkan informasi mengenai tujuan pembelajaran yang ingin dicapai, strategi pembelajaran serta cara penilaian yang akan dilakukan. 	
Inti		115 Menit
Pengamatan	<ol style="list-style-type: none"> 1. Siswa mengamati sistem transmisi manual 2. Siswa mengamati komponen sistem transmisi manual dan cara kerja sistem transmisi manual. 3. Siswa mengamati, mencermati dengan teliti, meliputi sistem transmisi manual dan mekanisme sistem transmisi manual 	
Menanya	<ol style="list-style-type: none"> 1. Siswa mengadakan tanya jawab (diskusi) kelompok untuk menyusun catatan penting pendapat kelompok tersebut tentang sistem transmisi manual, fungsi sistem transmisi manual, jenis-jenis sistem transmisi manual, komponen dan mekanisme sistem transmisi manual manual. 2. Siswa saling bertanya-jawab tentang, fungsi sistem transmisi manual, jenis-jenis sistem transmisi manual, komponen dan mekanisme sistem transmisi manual manual 	
Menalar	<ol style="list-style-type: none"> 1. Siswa menyusun catatannya menjadi pendapatnya. 2. Siswa mendapatkan tanggapan dari guru dan tambahan materi selengkapnya tentang fungsi sistem 	

	transmisi manual, jenis-jenis sistem transmisi manual, komponen dan mekanisme sistem transmisi manual.	
Mencoba	1. Siswa mencoba menganalisis yang terdapat pada fungsi sistem transmisi manual, jenis-jenis sistem transmisi manual, komponen dan mekanisme sistem transmisi manual	
Membentuk Jejaring	1. Siswa mendapatkan kesimpulan tentang fungsi sistem transmisi manual, jenis-jenis sistem transmisi manual, komponen dan mekanisme sistem transmisi manual	
Penutup	1. Siswa melakukan refleksi terhadap kegiatan pembelajaran. 2. Siswa mendapatkan informasi pembelajaran berikutnya dari guru 3. Siswa mengakhiri kegiatan belajar dengan mendapatkan pesan untuk tetap belajar dari guru. 4. Siswa berdoa untuk menutup pelajaran	15 Menit

I. Penilaian Proses dan Hasil Belajar

1. Teknik Penilaian: pengamatan, unjuk kerja, tes tertulis

Prosedur Penilaian:

No	Aspek yang dinilai	Teknik Penilaian	Waktu Penilaian
1.	Sikap a. Terlibat aktif dalam pembelajaran. b. Bekerjasama dalam kegiatan kelompok. c. Toleran terhadap proses pemecahan masalah yang berbeda dan kreatif.	Pengamatan	Selama pembelajaran
2.	Pengetahuan a. Menjelaskan fungsi sistem transmisi manual pada kendaraan secara tepat. b. Menjelaskan fungsi masing-masing komponen sistem transmisi manual dengan tepat.	Pengamatan dan tes	Penyelesaian tugas individu

No	Aspek yang dinilai	Teknik Penilaian	Waktu Penilaian
	c. Menjelaskan jenis sistem transmisi manual		
3.	Keterampilan a. Terampil menjawab pertanyaan yang muncul saat pembelajaran	Pengamatan dan tes	Penyelesaian tugas

2. Penilaian Pengetahuan

Kisi-kisi soal

Alokasi waktu : 1x 20 menit

Kompetensi Dasar	Indikator Pencapaian	Teknik Penilaian	Bentuk Instrumen
Sistem transmisi manual	<ol style="list-style-type: none"> Menyebutkan fungsi dan mengidentifikasi sistem transmisi manual Menyebutkan kembali jenis-jenis sistem transmisi manual dan fungsi masing-masing komponen. 	tes tertulis	Soal essay

Soal :

- Sebutkan 3 jenis transmisi manual!
- Mengapa terdapat beberapa macam sistem pemindahan roda gigi transmisi pada kendaraan bermotor? Sebutkan keunggulan sistem sychromesh pada transmisi kendaraan!

Jawaban

- Jenis transisi manual:

- a. Syncromesh
 - b. Sliding mesh
 - c. Constant mesh
2. Model pemindahan gigi transmisi merupakan bentuk proses pengembangan teknologi, sehingga model transmisi yang ada merupakan hasil proses pengembangan teknologi. Keunggulan model synchronmesh dalam proses pemindahan gigi kecepatan dapat dilakukan dengan halus dan tidak harus menunggu kecepatan turun, sehingga tidak mengganggu proses akselerasi kendaraan.

Rubrik penilaian

Kriteria	Jawaban	Skor
1	Menjawab benar (soal no 1)	100
2	Menjawab benar (soal no 2)	100
3	Menjawab salah	25

LEMBAR PENGAMATAN PENILAIAN SIKAP

Mata Pelajaran : PSPT
 Kelas/Semester : XI/3

Tahun Pelajaran : 2014/2015
 Waktu Pengamatan : 2 x 45 menit

Indikator sikap aktif dalam pembelajaran

1. Kurang baik *jika* menunjukkan sama sekali tidak ambil bagian dalam pembelajaran
2. Baik *jika* menunjukkan sudah ada usaha ambil bagian dalam pembelajaran tetapi belum ajeg/konsisten
3. Sangat baik *jika* menunjukkan sudah ambil bagian dalam menyelesaikan tugas kelompok secara terus menerus dan ajeg/konsisten

Indikator sikap bekerjasama dalam kegiatan kelompok.

1. Kurang baik *jika* sama sekali tidak berusaha untuk bekerjasama dalam kegiatan kelompok.
2. Baik *jika* menunjukkan sudah ada usaha untuk bekerjasama dalam kegiatan kelompok tetapi masih belum ajeg/konsisten.
3. Sangat baik *jika* menunjukkan adanya usaha bekerjasama dalam kegiatan kelompok secara terus menerus dan ajeg/konsisten.

Indikator sikap toleran terhadap proses pemecahan masalah yang berbeda dan kreatif.

1. Kurang baik *jika* sama sekali tidak bersikap toleran terhadap proses pemecahan masalah yang berbeda dan kreatif.
2. Baik *jika* menunjukkan sudah ada usaha untuk bersikap toleran terhadap proses pemecahan masalah yang berbeda dan kreatif tetapi masuih belum ajeg/konsisten.
3. Sangat baik *jika* menunjukkan sudah ada usaha untuk bersikap toleran terhadap proses pemecahan masalah yang berbeda dan kreatif secara terus menerus dan ajeg/konsisten.

Bubuhkan tanda \surd pada kolom-kolom sesuai hasil pengamatan.

No	Nama Siswa	Sikap								
		Aktif			Bekerjasama			Toleran		
		KB	B	SB	KB	B	SB	KB	B	SB
1									
2									
5	Dst									

Keterangan:

KB : Kurang baik

B : Baik

SB : Sangat baik

LEMBAR PENGAMATAN PENILAIAN KETERAMPILAN

Mata Pelajaran : PSPT
Kelas/Semester : XI/3
Tahun Pelajaran : 2014/2015
Waktu Pengamatan : 2 x 45 menit

Indikator terampil yaitu mampu menjawab, menyelesaikan permasalahan yang muncul dengan mudah dipahami dan sesuai dengan materi yang dibahas

1. Kurang terampil *jika* sama sekali tidak bisa menjawab pertanyaan (KT).
2. Terampil *jika* sesekali menjawab pertanyaan (T).
3. Sangat terampil, *jika* selalu menjawab pertanyaan (ST).

Bubuhkan tanda \surd pada kolom-kolom sesuai hasil pengamatan.

No	Nama Siswa	NIS	Keterampilan Melakukan pemeriksaan komponen-komponen sistem pengapian		
			KT	T	ST
1					
2					
3					
4					
5					
dst					

Keterangan:

KT : Kurang Terampil
T : Terampil
ST : Sangat Terampil

Bantul, Juli 2014

Kepala Sekolah

Guru Mata Pelajaran

Widada, S. Pd
NBM. 755273

M. Khairil Anwar, S. Pd
NBM. 1165371

Rencana Pelaksanaan Pembelajaran (RPP)

Sekolah	: SMK Muhammadiyah 1 Bantul
Mata pelajaran	: Pemeliharaan Sasis dan Pemindah Tenaga kendaraan Ringan
Kelas/Semester	: XI / 3
Materi Pokok	: Final Drive/gardan
Alokasi Waktu	: 8 x 45 Menit

A. Kompetensi Inti (KI)

1. Menghayati dan mengamalkan ajaran agama yang dianutnya
2. Menghayati dan mengamalkan perilaku jujur, disiplin, tanggungjawab, peduli (gotong royong, kerjasama, toleran, damai), santun, responsif dan pro-aktif dan menunjukkan sikap sebagai bagian dari solusi atas berbagai permasalahan dalam berinteraksi secara efektif dengan lingkungan sosial dan alam serta dalam menempatkan diri sebagai cerminan bangsa dalam pergaulan dunia.
3. Memahami, menerapkan dan menganalisis pengetahuan faktual, konseptual, dan prosedural berdasarkan rasa ingin tahunya tentang ilmu pengetahuan, teknologi, seni, budaya, dan humaniora dalam wawasan kemanusiaan, kebangsaan, kenegaraan, dan peradaban terkait penyebab fenomena dan kejadian dalam bidang kerja yang spesifik untuk memecahkan masalah.
4. Mengolah, menalar, dan menyaji dalam ranah konkret dan ranah abstrak terkait dengan pengembangan dari yang dipelajarinya di sekolah secara mandiri, dan mampu melaksanakan tugas spesifik di bawah pengawasan langsung.

B. Kompetensi Dasar dan Indikator

- 1.1 Lingkungan hidup dan sumber daya alam sebagai anugrah Tuhan yang maha Esa harus dijaga kelestarian dan kelangsungan hidupnya.
- 1.2 Pengembangan dan penggunaan teknologi dalam kegiatan belajar harus selaras dan tidak merusak dan mencemari lingkungan, alam dan manusia.
- 2.1 Menunjukkan sikap cermat dan teliti dalam menginterpretasikan pengertian perawatan berkala Pemeliharaan Sasis dan Pemindah Tenaga Kendaraan Ringan
- 2.2 Menunjukkan sikap cermat dan teliti dalam memahami filosofi sebuah perawatan dan perbaikan
- 2.3 Menunjukkan sikap disiplin dan tanggung jawab dalam mengikuti langkah-langkah perawatan sesuai dengan SOP
- 2.4 Menunjukkan sikap peduli terhadap lingkungan melalui kegiatan yang berhubungan dengan pemeriksaan, perawatan dan perbaikan Sasis dan Pemindah Tenaga Kendaraan Ringan
- 3.1 Memahami unit final drive/gardan
- 4.1 Memelihara mekanisme final drive/gardan

C. Indikator Pencapaian Kompetensi

1. Terlibat aktif dalam pembelajaran final drive/gardan, bekerjasama dalam kegiatan kelompok dan toleran terhadap proses pemecahan masalah yang berbeda dan kreatif
2. Menjelaskan fungsi final drive/gardan
3. Menyebutkan macam-macam final drive/gardan
4. Mengidentifikasi komponen-komponen unit final drive/gardan
5. Menjelaskan fungsi komponen-komponen final drive/gardan
6. Mengurutkan mekanisme final drive/gardan
7. Mensimulasikan cara kerja final drive/gardan

D. Tujuan Pembelajaran

Setelah melaksanakan pembelajaran diharapkan siswa mampu :

1. Menyatakan pendapat tentang final drive/gardan sebagai bentuk keaktifan peserta didik dalam pembelajaran.
2. Menyebutkan, menjelaskan dan mengidentifikasi final drive/gardan beserta komponen-komponennya.
3. Mengurutkan mekanisme final drive/gardan, menjelaskan cara kerja dan mensimulasikan mekanisme final drive/gardan berdasarkan prosedur yang tepat.

E. Materi Pembelajaran

1. Fungsi Final drive/gardan
2. Jenis-Jenis Final drive/gardan
3. Konsep dasar fungsi dan kerja Komponen mekanisme unit Final drive/gardan
4. Prinsip Dasar Cara Kerja Differential Gear

F. Metode Pembelajaran

Metode pembelajaran menggunakan Pendekatan Scientific dan PBL.

G. Media, Alat, dan Sumber Pembelajaran

1. LCD
2. Unit Final drive/gardan
3. Sumber belajar
 - a) Anonim. 2012. Modul Pemeliharaan Dan Pebaikan Diferential (Gardan) .Sampit

H. Langkah-langkah Pembelajaran

Kegiatan	Diskripsi Kegiatan	Alokasi Waktu
Pendahuluan	<ol style="list-style-type: none">1. Salam dan berdoa.2. Tadarus Al-Quran3. Presensi dilanjutkan Motivasi4. Siswa mendapat informasi mengenai Kompetensi dasar/ judul materi.	20 Menit

	<ol style="list-style-type: none"> 5. Siswa mendapatkan informasi mengenai gambaran tentang pentingnya Final drive/gardan pada kehidupan sehari-hari 6. Sebagai apersepsi untuk mendorong rasa ingin tahu dan berpikir kritis, siswa diminta menyebutkan fungsi Final drive/gardan 7. Siswa mendapatkan informasi mengenai tujuan pembelajaran yang ingin dicapai, strategi pembelajaran serta cara penilaian yang akan dilakukan. 	
Inti		115 Menit
Pengamatan	<ol style="list-style-type: none"> 1. Siswa mengamati Final drive/gardan 2. Siswa mengamati komponen Final drive/gardan dan cara kerjane Final drive/gardan. 3. Siswa mengamati, mencermati dengan teliti, meliputi unit Final drive/gardan dan mekanisme Final drive/gardan 	
Menanya	<ol style="list-style-type: none"> 1. Siswa mengadakan tanya jawab (diskusi) kelompok untuk menyusun catatan penting pendapat kelompok tersebut tentang Final drive/gardan, fungsi Final drive/gardan, jenis-jenis Final drive/gardan, komponen dan mekanisme Final drive/gardan. 2. Siswa saling bertanya-jawab tentang, fungsi Final drive/gardan, jenis-jenis Final drive/gardan, komponen dan mekanisme Final drive/gardan. 	
Menalar	<ol style="list-style-type: none"> 1. Siswa menyusun catatannya menjadi pendapatnya. 2. Siswa mendapatkan tanggapan dari guru dan tambahan materi selengkapnya tentang fungsi Final drive/gardan, jenis-jenis Final drive/gardan, komponen dan mekanisme Final drive/gardan. 	
Mencoba	<ol style="list-style-type: none"> 1. Siswa mencoba menganalisis yang terdapat pada fungsi Final drive/gardan, jenis-jenis Final drive/gardan, komponen dan mekanisme Final drive/gardan 	
Membentuk Jejaring	<ol style="list-style-type: none"> 1. Siswa mendapatkan kesimpulan tentang fungsi Final drive/gardan, jenis-jenis Final drive/gardan, komponen dan mekanisme Final drive/gardan 	
Penutup		15 Menit

	<ol style="list-style-type: none"> 1. Siswa melakukan refleksi terhadap kegiatan pembelajaran. 2. Siswa mendapatkan informasi pembelajaran berikutnya dari guru 3. Siswa mengakhiri kegiatan belajar dengan mendapatkan pesan untuk tetap belajar dari guru. 4. Siswa berdoa untuk menutup pelajaran 	
--	--	--

I. Penilaian Proses dan Hasil Belajar

1. Teknik Penilaian: pengamatan, unjuk kerja, tes tertulis

Prosedur Penilaian:

No	Aspek yang dinilai	Teknik Penilaian	Waktu Penilaian
1.	Sikap <ol style="list-style-type: none"> a. Terlibat aktif dalam pembelajaran. b. Bekerjasama dalam kegiatan kelompok. c. Toleran terhadap proses pemecahan masalah yang berbeda dan kreatif. 	Pengamatan	Selama pembelajaran
2.	Pengetahuan <ol style="list-style-type: none"> a. Menjelaskan fungsi Final drive/gardan pada kendaraan secara tepat. b. Menjelaskan fungsi masing-masing komponen Final drive/gardan dengan tepat. c. Menjelaskan jenis Final drive/gardan 	Pengamatan dan tes	Penyelesaian tugas individu
3.	Keterampilan <ol style="list-style-type: none"> 1. Terampil menjawab pertanyaan yang muncul saat pembelajaran 	Pengamatan dan tes	Penyelesaian tugas

2. Penilaian Pengetahuan

Kisi-kisi soal

Alokasi waktu : 1x 20 menit

Kompetensi Dasar	Indikator Pencapaian	Teknik Penilaian	Bentuk Instrumen
Poros Penggerak Roda/Final drive/gardan	<ol style="list-style-type: none">1. Menyebutkan fungsi dan mengidentifikasi Final drive/gardan2. Menyebutkan kembali jenis-jenis Final drive/gardan dan fungsi masing-masing komponen.3. Menjelaskan Prinsip kerja final drive/gardan	tes tertulis	Soal essay

Soal :

- 1) Apa fungsi Final drive/gardan pada kendaraan bermotor?
- 2) Sebutkan komponen utama Final drive/gardan dan jelaskan fungsi masing-masing komponen tersebut!
- 3) Jelaskan cara kerja final drive saat posisi lurus maupun membelok!

Jawaban

- 1) Fungsi gardan yaitu untuk membedakan putaran roda kiri dan kanan saat kendaraan membelok.
- 2) Komponen Gardan
 - a. Final gear
Final gear mempunyai fungsi sebagai final reduction dimana putaran poros engkol setelah dirubah oleh transmisi selanjutnya diperkecil oleh final gear untuk memperoleh moment yang besar dan merubah tenaga gerak (FF, FR model) maksudnya merubah arah perpindahan tenaga gerak ke posisi tegak lurus ke propeler shaft sebelum dipindahkan ke roda roda penggerak. Komponen final gear adalah drive pinion dan ring gear.
 - b. Differential gear

Differential gear yang terdiri dari perkaitan antara roda gigi-roda gigi pinion gear dengan side gear, yang berfungsi untuk membedakan putaran roda kiri dan kanan saat kendaraan membelok.

3) Cara Kerja Gardan

a) Pada Saat Jalan Lurus.

Pada saat kendaraan jalan lurus pada jalan datar tahanan gelinding (rolling resistance) pada kedua roda penggerak (drive gear) relatif sama.

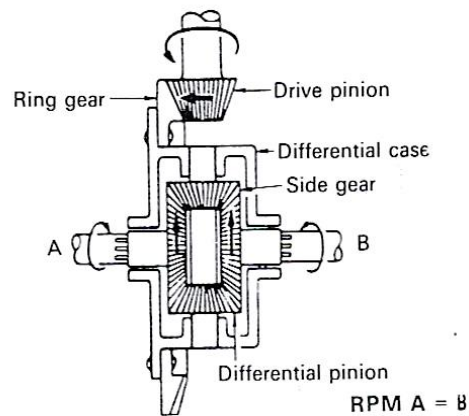

Bila tahanan kedua poros axle belakang sama (A dan B), pinion tidak berputar sendiri tetapi ring gear, differential case dan poros pinion berputar bersama dalam satu unit. Dengan demikian pinion hanya berfungsi untuk menghubungkan side gear bagian kiri dan kanan, sehingga menyebabkan kedua drive wheel berputar pada rpm yang sama.

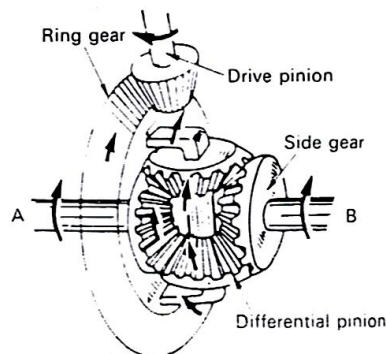

b) Pada Saat Membelok.

Pada saat kendaraan membelok ke kiri tahanan roda kiri lebih besar dari pada roda kanan. Apabila differential case berputar bersama ring gear maka pinion akan berputar pada porosnya dan juga pergerak mengelilingi side gear sebelah kiri,

sehingga putaran side gear sebelah kanan bertambah, yang mana jumlah putaran side gear satunya adalah 2 kali putaran ring gear.

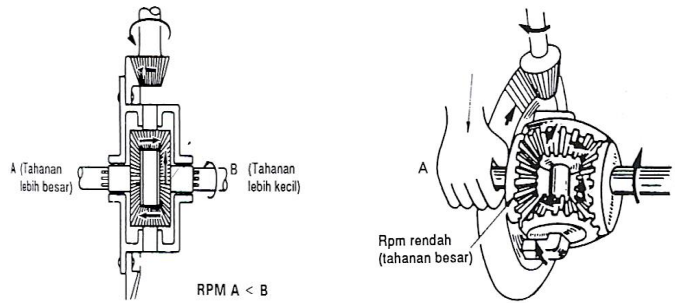

Hal ini dapat dikatakan bahwa putaran rata-rata kedua roda gigi adalah sebanding dengan putaran ring gear.

Rubrik penilaian

No. Soal	Kriteria a	Jawaban	Skor
1	1	Menjawab benar	100
	2	Menjawab salah	10
2	1	Menjawab benar menyebutkan 2	100
	2	Menjawab benar menyebutkan 1	50
	3	Jawaban salah	10
3	1	Menjawab benar 2	100
		Menjawab benar 1	50
		Jawaban salah	10

$$\text{Nilai Akhir} = \frac{\text{Jumlah Skor Yang Diperoleh} + 200}{5}$$

LEMBAR PENGAMATAN PENILAIAN SIKAP

Mata Pelajaran : PSPT
 Kelas/Semester : XI/3
 Tahun Pelajaran : 2014/2015
 Waktu Pengamatan : 2 x 45 menit

Indikator sikap aktif dalam pembelajaran

1. Kurang baik *jika* menunjukkan sama sekali tidak ambil bagian dalam pembelajaran
2. Baik *jika* menunjukkan sudah ada usaha ambil bagian dalam pembelajaran tetapi belum ajeg/konsisten
3. Sangat baik *jika* menunjukkan sudah ambil bagian dalam menyelesaikan tugas kelompok secara terus menerus dan ajeg/konsisten

Indikator sikap bekerjasama dalam kegiatan kelompok.

1. Kurang baik *jika* sama sekali tidak berusaha untuk bekerjasama dalam kegiatan kelompok.
2. Baik *jika* menunjukkan sudah ada usaha untuk bekerjasama dalam kegiatan kelompok tetapi masih belum ajeg/konsisten.
3. Sangat baik *jika* menunjukkan adanya usaha bekerjasama dalam kegiatan kelompok secara terus menerus dan ajeg/konsisten.

Indikator sikap toleran terhadap proses pemecahan masalah yang berbeda dan kreatif.

1. Kurang baik *jika* sama sekali tidak bersikap toleran terhadap proses pemecahan masalah yang berbeda dan kreatif.
2. Baik *jika* menunjukkan sudah ada usaha untuk bersikap toleran terhadap proses pemecahan masalah yang berbeda dan kreatif tetapi masuih belum ajeg/konsisten.
3. Sangat baik *jika* menunjukkan sudah ada usaha untuk bersikap toleran terhadap proses pemecahan masalah yang berbeda dan kreatif secara terus menerus dan ajeg/konsisten.

Bubuhkan tanda \surd pada kolom-kolom sesuai hasil pengamatan.

No	Nama Siswa	Sikap								
		Aktif			Bekerjasama			Toleran		
		KB	B	SB	KB	B	SB	KB	B	SB
1									
2									
5	Dst									

Keterangan:

KB : Kurang baik

B : Baik

SB : Sangat baik

LEMBAR PENGAMATAN PENILAIAN KETERAMPILAN

Mata Pelajaran : PSPT
Kelas/Semester : XI/3
Tahun Pelajaran : 2014/2015
Waktu Pengamatan : 2 x 45 menit

Indikator terampil yaitu mampu menjawab, menyelesaikan permasalahan yang muncul dengan mudah dipahami dan sesuai dengan materi yang dibahas

1. Kurang terampil *jika* sama sekali tidak bisa menjawab pertanyaan (KT).
2. Terampil *jika* sesekali menjawab pertanyaan (T).
3. Sangat terampil, *jika* selalu menjawab pertanyaan (ST).

Bubuhkan tanda \surd pada kolom-kolom sesuai hasil pengamatan.

No	Nama Siswa	NIS	Keterampilan Melakukan pemeriksaan komponen- komponen sistem pengapian		
			KT	T	ST
1					
2					
3					
4					
5					
dst					

Keterangan:

KT : Kurang Terampil

T : Terampil

ST : Sangat Terampil

Kepala Sekolah

Widada, S. Pd
NBM. 755273

Bantul, Juli 2014
Guru Mata Pelajaran

M. Khairil Anwar, S. Pd
NBM. 1165371

Rencana Pelaksanaan Pembelajaran (RPP)

Sekolah	: SMK Muhammadiyah 1 Bantul
Mata pelajaran	: Pemeliharaan Sasis dan Pemindah Tenaga kendaraan Ringan
Kelas/Semester	: XI / 3
Materi Pokok	: Sistem Kemudi
Alokasi Waktu	: 8 x 45 Menit

A. Kompetensi Inti (KI)

1. Menghayati dan mengamalkan ajaran agama yang dianutnya
2. Menghayati dan mengamalkan perilaku jujur, disiplin, tanggungjawab, peduli (gotong royong, kerjasama, toleran, damai), santun, responsif dan pro-aktif dan menunjukkan sikap sebagai bagian dari solusi atas berbagai permasalahan dalam berinteraksi secara efektif dengan lingkungan sosial dan alam serta dalam menempatkan diri sebagai cerminan bangsa dalam pergaulan dunia.
3. Memahami, menerapkan dan menganalisis pengetahuan faktual, konseptual, dan prosedural berdasarkan rasa ingintahunya tentang ilmu pengetahuan, teknologi, seni, budaya, dan humaniora dalam wawasan kemanusiaan, kebangsaan, kenegaraan, dan peradaban terkait penyebab fenomena dan kejadian dalam bidang kerja yang spesifik untuk memecahkan masalah.
4. Mengolah, menalar, dan menyaji dalam ranah konkret dan ranah abstrak terkait dengan pengembangan dari yang dipelajarinya di sekolah secara mandiri, dan mampu melaksanakan tugas spesifik di bawah pengawasan langsung.

B. Kompetensi Dasar dan Indikator

- 1.1 Lingkungan hidup dan sumber daya alam sebagai anugrah Tuhan yang maha Esa harus dijaga kelestarian dan kelangsungan hidupnya.
- 1.2 Pengembangan dan penggunaan teknologi dalam kegiatan belajar harus selaras dan tidak merusak dan mencemari lingkungan, alam dan manusia.
- 2.1 Menunjukkan sikap cermat dan teliti dalam menginterpretasikan pengertian perawatan berkala Pemeliharaan Sasis dan Pemindah Tenaga Kendaraan Ringan
- 2.2 Menunjukkan sikap cermat dan teliti dalam memahami filosofi sebuah perawatan dan perbaikan
- 2.3 Menunjukkan sikap disiplin dan tanggung jawab dalam mengikuti langkah-langkah perawatan sesuai dengan SOP
- 2.4 Menunjukkan sikap peduli terhadap lingkungan melalui kegiatan yang berhubungan dengan pemeriksaan, perawatan dan perbaikan Sasis dan Pemindah Tenaga Kendaraan Ringan
- 3.1 Memahami unit sistem kemudi
- 4.1 Memelihara mekanisme sistem kemudi

C. Indikator Pencapaian Kompetensi

1. Terlibat aktif dalam pembelajaran sistem kemudi, bekerjasama dalam kegiatan kelompok dan toleran terhadap proses pemecahan masalah yang berbeda dan kreatif
2. Menjelaskan fungsi sistem kemudi
3. Menyebutkan macam-macam sistem kemudi
4. Mengidentifikasi komponen-komponen unit sistem kemudi
5. Menjelaskan fungsi komponen-komponen sistem kemudi
6. Mengurutkan mekanisme sistem kemudi
7. Mensimulasikan cara kerja sistem kemudi

D. Tujuan Pembelajaran

Setelah melaksanakan pembelajaran diharapkan siswa mampu :

1. Menyatakan pendapat tentang sistem kemudi sebagai bentuk keaktifan peserta didik dalam pembelajaran.
2. Menyebutkan, menjelaskan dan mengidentifikasi sistem kemudi beserta komponen-komponenya.
3. Mengurutkan mekanisme sistem kemudi, menjelaskan cara kerja dan mensimulasikan mekanisme sistem kemudi berdasarkan prosedur yang tepat.

E. Materi Pembelajaran

1. Fungsi Sistem kemudi
2. Jenis-Jenis Sistem kemudi
3. Komponen

F. Metode Pembelajaran

Metode pembelajaran menggunakan Pendekatan Scientific dan PBL.

G. Media, Alat, dan Sumber Pembelajaran

1. LCD
2. Unit Sistem kemudi
3. Sumber belajar
 - a. Novriza. 2011. *Modul Memperbaiki Sistem Kemudi*. Jakarta
 - b. Sutamadji. 2005. *Modul OPKR 40-009B Perbaikan Sistem Kemudi*. Jakarta. Direktorat Pendidikan Menengah Kejuruan Direktorat Jenderal Pendidikan Dasar Dan Menengah Departemen Pendidikan Nasional

H. Langkah-langkah Pembelajaran

Kegiatan	Diskripsi Kegiatan	Alokasi Waktu
Pendahuluan	1. Salam dan berdoa. 2. Tadarus Al-Quran 3. Presensi dilanjutkan Motivasi	20 Menit

	<ol style="list-style-type: none"> 4. Siswa mendapat informasi mengenai Kompetensi dasar/ judul materi. 5. Siswa mendapatkan informasi mengenai gambaran tentang pentingnya Sistem kemudi pada kehidupan sehari-hari 6. Sebagai apersepsi untuk mendorong rasa ingin tahu dan berpikir kritis, siswa diminta menyebutkan fungsi Sistem kemudi 7. Siswa mendapatkan informasi mengenai tujuan pembelajaran yang ingin dicapai, strategi pembelajaran serta cara penilaian yang akan dilakukan. 	
Inti		115 Menit
Pengamatan	<ol style="list-style-type: none"> 1. Siswa mengamati Sistem kemudi 2. Siswa mengamati komponen Sistem kemudi dan cara kerja Sistem kemudi. 3. Siswa mengamati, mencermati dengan teliti, meliputi unit Sistem kemudi dan mekanisme Sistem kemudi 	
Menanya	<ol style="list-style-type: none"> 1. Siswa mengadakan tanya jawab (diskusi) kelompok untuk menyusun catatan penting pendapat kelompok tersebut tentang Sistem kemudi, fungsi Sistem kemudi, jenis-jenis Sistem kemudi, komponen dan mekanisme Sistem kemudi. 2. Siswa saling bertanya-jawab tentang, fungsi Sistem kemudi, jenis-jenis Sistem kemudi, komponen dan mekanisme Sistem kemudi. 	
Menalar	<ol style="list-style-type: none"> 1. Siswa menyusun catatannya menjadi pendapatnya. 2. Siswa mendapatkan tanggapan dari guru dan tambahan materi selengkapnya tentang fungsi Sistem kemudi, jenis-jenis Sistem kemudi, komponen dan mekanisme Sistem kemudi. 	

Mencoba	1. Siswa mencoba menganalisis yang terdapat pada fungsi Sistem kemudi, jenis-jenis Sistem kemudi, komponen dan mekanisme Sistem kemudi	
Membentuk Jejaring	1. Siswa mendapatkan kesimpulan tentang fungsi Sistem kemudi, jenis-jenis Sistem kemudi, komponen dan mekanisme Sistem kemudi	
Penutup	1. Siswa melakukan refleksi terhadap kegiatan pembelajaran. 2. Siswa mendapatkan informasi pembelajaran berikutnya dari guru 3. Siswa mengakhiri kegiatan belajar dengan mendapatkan pesan untuk tetap belajar dari guru. 4. Siswa berdoa untuk menutup pelajaran	15 Menit

I. Penilaian Proses dan Hasil Belajar

1. Teknik Penilaian: pengamatan, unjuk kerja, tes tertulis

Prosedur Penilaian:

No	Aspek yang dinilai	Teknik Penilaian	Waktu Penilaian
1.	Sikap a. Terlibat aktif dalam pembelajaran. b. Bekerjasama dalam kegiatan kelompok. c. Toleran terhadap proses pemecahan masalah yang berbeda dan kreatif.	Pengamatan	Selama pembelajaran
2.	Pengetahuan a. Menjelaskan fungsi Sistem kemudi pada kendaraan secara tepat. b. Menjelaskan fungsi masing-masing komponen Sistem kemudi dengan tepat. c. Menjelaskan jenis Sistem kemudi	Pengamatan dan tes	Penyelesaian tugas individu

No	Aspek yang dinilai	Teknik Penilaian	Waktu Penilaian
3.	Keterampilan 1. Terampil menjawab pertanyaan yang muncul saat pembelajaran	Pengamatan dan tes	Penyelesaian tugas

2. Penilaian Pengetahuan

Kisi-kisi soal

Alokasi waktu : 1x 20 menit

Kompetensi Dasar	Indikator Pencapaian	Teknik Penilaian	Bentuk Instrumen
Poros Penggerak Roda/Sistem kemudi	1. Menyebutkan fungsi dan mengidentifikasi Sistem kemudi 2. Menyebutkan kembali jenis-jenis Sistem kemudi dan fungsi masing-masing komponen. 3. Menyebutkan jenis sistem kemudi manual beserta perbedaannya 4. Menjelaskan prinsip kerja propeller	tes tertulis	Soal essay

Soal Soal:

- 1) Apa fungsi Sistem kemudi pada kendaraan bermotor?
- 2) Sebutkan komponen utama Sistem kemudi dan jelaskan fungsi masing-masing komponen tersebut!
- 3) Jelaskan jenis jenis sistem kemudi manual dan jelaskan perbedaannya!
- 4) Jelaskan prinsip kerja sistem kemudi!

Jawaban

- 1) Sistem kemudi adalah suatu bagian dari sistem kendaraan, dimana kemudi berfungsi sebagai alat untuk menentukan arah daripada kendaraan.
- 2) Komponen Utama Sistem Kemudi
 - a) STEERING COLUMN
Steering column atau batang kemudi merupakan tempat poros utama. Steering column terdiri dari main shaft yang meneruskan putaran roda kemudi ke steering gear, dan column tube yang mengikat main shaft ke body.

b) **STEERING GEAR**

Steering Gear berfungsi untuk mengarahkan roda depan dan dalam waktu yang bersamaan juga berfungsi sebagai gigi reduksi untuk meningkatkan momen agar kemudi menjadi ringan. Perbandingan steering gear yang semakin besar akan menyebabkan kemudi semakin ringan akan tetapi jumlah putarannya semakin banyak, untuk sudut belok yang sama. Selain untuk mengarahkan roda depan, steering Gear juga berfungsi sebagai gigi reduksi untuk meningkatkan momen agar kemudi menjadi ringan. Untuk itu diperlukan perbandingan reduksi yang disebut perbandingan *Steering Gear*,

c) **STEERING LINKAGE**

Steering linkage terdiri dari rod dan arm yang meneruskan tenaga gerak dari steering gear ke roda depan. Walaupun mobil bergerak naik dan turun, gerakan roda kemudi harus diteruskan ke rodaroda depan dengan sangat tepat setiap saat. Ada beberapa tipe steering linkage dan konstruksi joint yang dirancang untuk tujuan tersebut. Bentuk yang tepat sangat mempengaruhi kestabilan pengendalian.

3) Tipe sistem kemudi secara manual yang banyak digunakan adalah :

a) Tipe Recirculating Ball

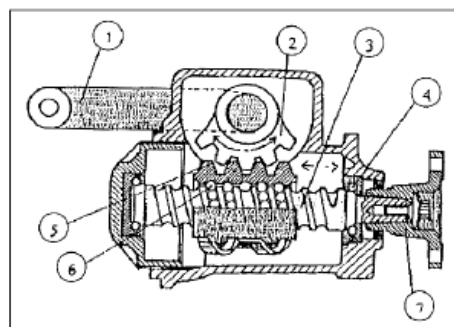

1. Lengan pitman
2. Sektor
3. Baut kemudi
4. Bantalan peluru
5. Mur kemudi
6. Peluru
7. Batang kemudi

Cara kerja tipe Recirculating Ball:

Bila roda kemudi diputar, maka gerakan ini diteruskan ke worm shaft/poros cacing, sehingga Nut (mur) kemudi akan bergerak mendatar kekiri atau kanan. Sementara nut bergerak, sektor shaft juga akan ikut berputar menggerakkan pitman arm yang diteruskan ke roda depan melalui batang-batang kemudi/steering linkage.

Kemudi jenis rack and pinion jauh lebih efisien bagi pengemudi untuk mengendalikan roda-roda depan. Pinion yang dihubungkan dengan poros utama kemudi melalui poros intermediate, berkaitan dengan rack.

Keuntungan :

- Konstruksi ringan dan sederhana
- Persinggungan antara gigi pinion dan rack secara langsung
- Pemindahan momen relatif lebih baik, sehingga lebih ringan

Kerugian :

- Bentuk roda gigi kecil, hanya cocok digunakan pada mobil penumpang ukuran kecil atau sedang
- Lebih cepat aus
- Bentuk gigi rack lurus, dapat menyebabkan cepatnya keausan

b) Tipe rack and pinion

1. Ball joint
2. Tie rod
3. Pinion
4. Rack
5. Karet Penutup (Booth)
6. Joint Peluru

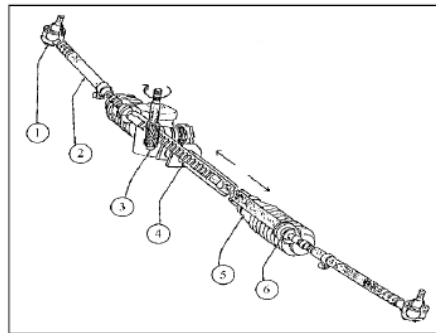

Cara kerja Tipe rack and pinion :

Bila roda kemudi diputar, maka gerakan diteruskan ke roda gigi pinion. Roda gigi pinion selanjutnya akan menggerakkan roda gigi rack searah mendatar. Gerakan rack ini diteruskan ke steering knuckle melalui tie rod sehingga roda membelok.

Lengan-lengan penghubung (linkage), batang penghubung (relay rod), tie rod, lengan idler (idler arm) dan lengan nakel arm dihubungkan dengan ujung pitman arm. Mereka memindahkan gaya putar dari kemudi ke roda-roda depan dengan memutar ball joint pada lengan bawah (lower arm) dan bantalan atas untuk peredam kejut. Jenis ini biasanya digunakan pada mobil penumpang atau komersial.

Keuntungan :

- Komponen gigi kemudi relative besar, bisa digunakan untuk mobil ukuran sedang, mobil besar dan kendaraan komersial
- Keausan relative kecil dan pemutaran roda kemudi relative ringan.

Kerugian :

- Konstruksi rumit karena hubungan antara gigi sector dan gigi pinion tidak langsung
 - Biaya perbaikan lebih mahal
- 4) Bila steering wheel (roda kemudi) diputar, steering coulumn (batang kemudi) akan meneruskan tenaga putarnya ke steering gear (roda gigi kemudi). Steering gear memperbesar tenaga putar ini sehingga dihasilkan momen puntir yang lebih besar untuk diteruskan ke steering linkage. Steering linkage akan meneruskan gerakan steering gear ke rodaroda depan. Jenis sistem kemudi pada kendaraan menengah sampai besar yang banyak digunakan adalah model recirculating ball dan pada kendaraan ringan yang banyak digunakan adalah model rac dan pinion.

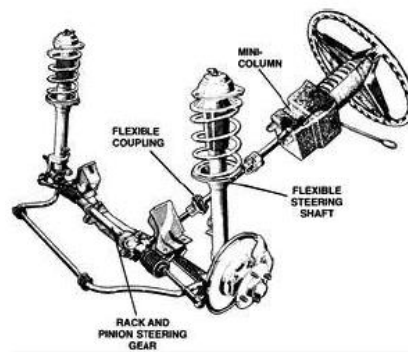

Gambar .1. Konstruksi Sistem kemudi

Rubrik penilaian

No. Soal	Kriteria	Jawaban	Skor
1	1	Menjawab benar	100
	2	Menjawab salah	10
2	1	Menjawab benar menyebutkan 3 beseta fungsi	100
	2	Menjawab benar menyebutkan 2 beseta fungsi	75
	3	Menjawab benar menyebutkan 1 beseta fungsi	50
	4	Jawaban salah	10
3	1	Menjawab 2 benar	100
	2	Menjawab 1 benar	50
	3	Menjawab Salah	10
4	1	Menjawab 2 benar	100
	2	Menjawab Salah	10

$$\text{Nilai Akir} = \frac{\text{Jumlah Skor Yang Diperoleh} + 100}{5}$$

LEMBAR PENGAMATAN PENILAIAN SIKAP

Mata Pelajaran : PSPT
 Kelas/Semester : XI/3
 Tahun Pelajaran : 2014/2015

Waktu Pengamatan : 2 x 45 menit

Indikator sikap aktif dalam pembelajaran

1. Kurang baik *jika* menunjukkan sama sekali tidak ambil bagian dalam pembelajaran
2. Baik *jika* menunjukkan sudah ada usaha ambil bagian dalam pembelajaran tetapi belum ajeg/konsisten
3. Sangat baik *jika* menunjukkan sudah ambil bagian dalam menyelesaikan tugas kelompok secara terus menerus dan ajeg/konsisten

Indikator sikap bekerjasama dalam kegiatan kelompok.

1. Kurang baik *jika* sama sekali tidak berusaha untuk bekerjasama dalam kegiatan kelompok.
2. Baik *jika* menunjukkan sudah ada usaha untuk bekerjasama dalam kegiatan kelompok tetapi masih belum ajeg/konsisten.
3. Sangat baik *jika* menunjukkan adanya usaha bekerjasama dalam kegiatan kelompok secara terus menerus dan ajeg/konsisten.

Indikator sikap toleran terhadap proses pemecahan masalah yang berbeda dan kreatif.

1. Kurang baik *jika* sama sekali tidak bersikap toleran terhadap proses pemecahan masalah yang berbeda dan kreatif.
2. Baik *jika* menunjukkan sudah ada usaha untuk bersikap toleran terhadap proses pemecahan masalah yang berbeda dan kreatif tetapi masuih belum ajeg/konsisten.
3. Sangat baik *jika* menunjukkan sudah ada usaha untuk bersikap toleran terhadap proses pemecahan masalah yang berbeda dan kreatif secara terus menerus dan ajeg/konsisten.

Bubuhkan tanda \surd pada kolom-kolom sesuai hasil pengamatan.

No	Nama Siswa	Sikap								
		Aktif			Bekerjasama			Toleran		
		KB	B	SB	KB	B	SB	KB	B	SB
1									
2									
5	Dst									

Keterangan:

KB : Kurang baik

B : Baik

SB : Sangat baik

LEMBAR PENGAMATAN PENILAIAN KETERAMPILAN

Mata Pelajaran : PSPT
Kelas/Semester : XI/3
Tahun Pelajaran : 2014/2015
Waktu Pengamatan : 2 x 45 menit

Indikator terampil yaitu mampu menjawab, menyelesaikan permasalahan yang muncul dengan mudah dipahami dan sesuai dengan materi yang dibahas

1. Kurang terampil *jika* sama sekali tidak bisa menjawab pertanyaan (KT).
2. Terampil *jika* sesekali menjawab pertanyaan (T).
3. Sangat terampil, *jika* selalu menjawab pertanyaan (ST).

Bubuhkan tanda \surd pada kolom-kolom sesuai hasil pengamatan.

No	Nama Siswa	NIS	Keterampilan Melakukan pemeriksaan komponen- komponen sistem pengapian		
			KT	T	ST
1					
2					
3					
4					
5					
dst					

Keterangan:

KT : Kurang Terampil

T : Terampil

ST : Sangat Terampil

Kepala Sekolah

Widada, S. Pd
NBM. 755273

Bantul, Juli 2014
Guru Mata Pelajaran

M. Khairil Anwar, S. Pd
NBM. 1165371

Rencana Pelaksanaan Pembelajaran (RPP)

Sekolah	: SMK Muhammadiyah 1 Bantul
Mata pelajaran	: Pemeliharaan Sasis dan Pemindah Tenaga kendaraan Ringan
Kelas/Semester	: XI / 3
Materi Pokok	: Poros Penggerak Roda/Axel
Alokasi Waktu	: 8 x 45 Menit

A. Kompetensi Inti (KI)

1. Menghayati dan mengamalkan ajaran agama yang dianutnya
2. Menghayati dan mengamalkan perilaku jujur, disiplin, tanggungjawab, peduli (gotong royong, kerjasama, toleran, damai), santun, responsif dan pro-aktif dan menunjukkan sikap sebagai bagian dari solusi atas berbagai permasalahan dalam berinteraksi secara efektif dengan lingkungan sosial dan alam serta dalam menempatkan diri sebagai cerminan bangsa dalam pergaulan dunia.
3. Memahami, menerapkan dan menganalisis pengetahuan faktual, konseptual, dan prosedural berdasarkan rasa ingin tahunya tentang ilmu pengetahuan, teknologi, seni, budaya, dan humaniora dalam wawasan kemanusiaan, kebangsaan, kenegaraan, dan peradaban terkait penyebab fenomena dan kejadian dalam bidang kerja yang spesifik untuk memecahkan masalah.
4. Mengolah, menalar, dan menyaji dalam ranah konkret dan ranah abstrak terkait dengan pengembangan dari yang dipelajarinya di sekolah secara mandiri, dan mampu melaksanakan tugas spesifik di bawah pengawasan langsung.

B. Kompetensi Dasar dan Indikator

- 1.1 Lingkungan hidup dan sumber daya alam sebagai anugrah Tuhan yang maha Esa harus dijaga kelestarian dan kelangsungan hidupnya.
- 1.2 Pengembangan dan penggunaan teknologi dalam kegiatan belajar harus selaras dan tidak merusak dan mencemari lingkungan, alam dan manusia.
- 2.1 Menunjukkan sikap cermat dan teliti dalam menginterpretasikan pengertian perawatan berkala Pemeliharaan Sasis dan Pemindah Tenaga Kendaraan Ringan
- 2.2 Menunjukkan sikap cermat dan teliti dalam memahami filosofi sebuah perawatan dan perbaikan
- 2.3 Menunjukkan sikap disiplin dan tanggung jawab dalam mengikuti langkah-langkah perawatan sesuai dengan SOP
- 2.4 Menunjukkan sikap peduli terhadap lingkungan melalui kegiatan yang berhubungan dengan pemeriksaan, perawatan dan perbaikan Sasis dan Pemindah Tenaga Kendaraan Ringan
- 3.1 Memahami unit poros penggerak roda/axel
- 4.1 Memelihara mekanisme poros penggerak roda/axel

C. Indikator Pencapaian Kompetensi

1. Terlibat aktif dalam pembelajaran poros penggerak roda, bekerjasama dalam kegiatan kelompok dan toleran terhadap proses pemecahan masalah yang berbeda dan kreatif
2. Menjelaskan fungsi poros penggerak roda
3. Menyebutkan macam-macam poros penggerak roda
4. Mengidentifikasi komponen-komponen unit poros penggerak roda/axle
5. Menjelaskan fungsi komponen-komponen poros penggerak roda/axle
6. Mengurutkan mekanisme poros penggerak roda/axel
7. Mensimulasikan cara kerja poros penggerak roda/axel

D. Tujuan Pembelajaran

Setelah melaksanakan pembelajaran diharapkan siswa mampu :

1. Menyatakan pendapat tentang poros penggerak roda/axel sebagai bentuk keaktifan peserta didik dalam pembelajaran.
2. Menyebutkan, menjelaskan dan mengidentifikasi poros penggerak roda/axel beserta komponen-komponennya.
3. Mengurutkan mekanisme poros penggerak roda/axel, menjelaskan cara kerja dan mensimulasikan mekanisme poros penggerak roda/axel berdasarkan prosedur yang tepat.

E. Materi Pembelajaran

1. Fungsi Poros penggerak roda/axel
2. Jenis-Jenis Poros penggerak roda/axel dan Komponennya
3. Konsep Dasar Cara Kerja Poros penggerak roda/axel

F. Metode Pembelajaran

Metode pembelajaran menggunakan Pendekatan Scientific dan PBL.

G. Media, Alat, dan Sumber Pembelajaran

1. LCD
2. Unit Poros penggerak roda/axel
3. Sumber belajar
 - a. Modul OPKR-30-013B Pemeliharaan/ Servis Poros Penggerak Roda. Direktorat Pendidikan Menengah Kejuruan 2005

H. Langkah-langkah Pembelajaran

Kegiatan	Diskripsi Kegiatan	Alokasi Waktu
Pendahuluan	<ol style="list-style-type: none">1. Salam dan berdoa.2. Tadarus Al-Quran3. Presensi dilanjutkan Motivasi4. Siswa mendapat informasi mengenai Kompetensi dasar/ judul materi.5. Siswa mendapatkan informasi mengenai gambaran tentang pentingnya Poros penggerak roda/axel pada kehidupan sehari-hari	20 Menit

	<p>6. Sebagai apersepsi untuk mendorong rasa ingin tahu dan berpikir kritis, siswa diminta menyebutkan fungsi Poros penggerak roda/axel</p> <p>7. Siswa mendapatkan informasi mengenai tujuan pembelajaran yang ingin dicapai, strategi pembelajaran serta cara penilaian yang akan dilakukan.</p>	
Inti		115 Menit
Pengamatan	<p>1. Siswa mengamati Poros penggerak roda/axel</p> <p>2. Siswa mengamati komponen Poros penggerak roda/axel dan cara kerja Poros penggerak roda/axel.</p> <p>3. Siswa mengamati, mencermati dengan teliti, meliputi unit Poros penggerak roda/axel dan mekanisme Poros penggerak roda/axel</p>	
Menanya	<p>1. Siswa mengadakan tanya jawab (diskusi) kelompok untuk menyusun catatan penting pendapat kelompok tersebut tentang Poros penggerak roda/axel, fungsi Poros penggerak roda/axel, jenis-jenis Poros penggerak roda/axel, komponen dan mekanisme Poros penggerak roda/axel.</p> <p>2. Siswa saling bertanya-jawab tentang, fungsi Poros penggerak roda/axel, jenis-jenis Poros penggerak roda/axel, komponen dan mekanisme Poros penggerak roda/axel.</p>	
Menalar	<p>1. Siswa menyusun catatannya menjadi pendapatnya.</p> <p>2. Siswa mendapatkan tanggapan dari guru dan tambahan materi selengkapnya tentang fungsi Poros penggerak roda/axel, jenis-jenis Poros penggerak roda/axel, komponen dan mekanisme Poros penggerak roda/axel.</p>	
Mencoba	<p>1. Siswa mencoba menganalisis yang terdapat pada fungsi Poros penggerak roda/axel, jenis-jenis Poros penggerak roda/axel, komponen dan mekanisme Poros penggerak roda/axel</p>	
Membentuk Jejaring	<p>1. Siswa mendapatkan kesimpulan tentang fungsi Poros penggerak roda/axel, jenis-</p>	

	jenis Poros penggerak roda/axel, komponen dan mekanisme Poros penggerak roda/axel	
Penutup	1. Siswa melakukan refleksi terhadap kegiatan pembelajaran. 2. Siswa mendapatkan informasi pembelajaran berikutnya dari guru 3. Siswa mengakhiri kegiatan belajar dengan mendapatkan pesan untuk tetap belajar dari guru. 4. Siswa berdoa untuk menutup pelajaran	15 Menit

I. Penilaian Proses dan Hasil Belajar

1. Teknik Penilaian: pengamatan, unjuk kerja, tes tertulis

Prosedur Penilaian:

No	Aspek yang dinilai	Teknik Penilaian	Waktu Penilaian
1.	Sikap a. Terlibat aktif dalam pembelajaran. b. Bekerjasama dalam kegiatan kelompok. c. Toleran terhadap proses pemecahan masalah yang berbeda dan kreatif.	Pengamatan	Selama pembelajaran
2.	Pengetahuan a. Menjelaskan fungsi Poros penggerak roda/axel pada kendaraan secara tepat. b. Menjelaskan fungsi masing-masing komponen Poros penggerak roda/axel dengan tepat. c. Menjelaskan jenis Poros penggerak roda/axel	Pengamatan dan tes	Penyelesaian tugas individu
3.	Keterampilan 1. Terampil menjawab pertanyaan yang muncul saat pembelajaran	Pengamatan dan tes	Penyelesaian tugas

2. Penilaian Pengetahuan

Kisi-kisi soal

Alokasi waktu : 1x 20 menit

Kompetensi Dasar	Indikator Pencapaian	Teknik Penilaian	Bentuk Instrumen
Poros Penggerak Roda/Poros penggerak roda/axel	1. Menyebutkan fungsi dan mengidentifikasi Poros penggerak roda/axel 2. Menyebutkan kembali jenis-jenis Poros penggerak roda/axel dan fungsi masing-masing komponen. 3. Menjelaskan prinsip kerja poros penggerak roda/axel	tes tertulis	Soal essay

SoaSoal :

- 1) Apa fungsi Poros penggerak roda/axel pada kendaraan bermotor?
- 2) Sebutkan jenis Poros penggerak roda/axel dan jelaskan fungsinya masing masing jenis!
- 3) Jelaskan prinsip kerja masing-masing jenis poros penggerak roda/axel !

Jawaban

- 1) Fungsi axle shaft adalah sebagai penumpu beban roda atau dudukan roda dan penerus putaran mesin ke roda.
- 2) Jenis axle
 - a) Axle Shaft Rigid.
Tipe rigid banyak digunakan pada kendaraan berskala menengah keatas dengan muatan yang besar, juga pada kendaraan yang dirancang untuk medan – medan berat karena mampu menahan beban yang berat.

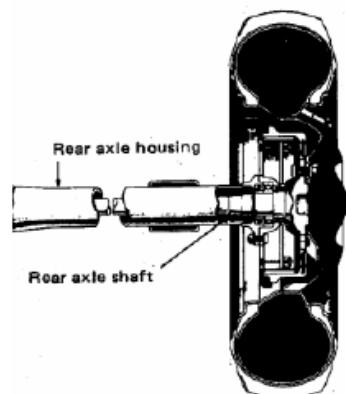

Fungsi Axle Shaft pada tipe rigid.

- 1). Penerus putaran ke roda.
- 2). Pendukung beban roda.

J. Independent Axle Shaft.

Tipe ini sering digunakan pada kendaraan kecil dan umumnya jenis sedan, karena tipe ini disamping konstruksinya ringan juga mampu membuat sudut belok lebih besar.

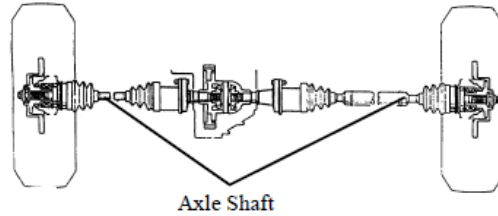

Fungsi axle shaft pada tipe independent :

- 1) Sebagai penerus putaran ke roda.
- 2) Sebagai pendukung beban roda.
- 3) Sebagai penyetabil bodi kendaraan, karena dilengkapi CV joint.

1) Cara kerja

a) Cara kerja Axle Shaft tipe rigid.

Axle rigid disamping sebagai penerus putaran ke roda, seolah – olah merupakan lengan panjang seperti poros mati, sehingga pada saat kendaraan berjalan kedudukan bodi kendaraan seolah – olah mengikuti gerakan posisi axle.

a) Cara kerja axle shaft independent.

Pada saat jalan lurus dan rata tenaga putar dari differential diteruskan oleh axle shaft melalui inner race housing steel ball intermediate axle shaft steel ball outer race housing roda.

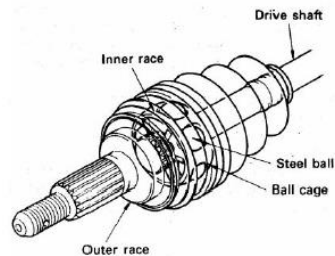

Sedangkan pada saat belok atau jalan tidak rata tenaga putar dari differential diteruskan oleh inner race housing steel ball intermediate axle shaft steel ball outer race housing roda, dimana pada saat itu disamping sebagai penerus putaran dari intermediate shaft steel ball juga bergerak pada inner race, sehingga CV Joint mampu membuat sudut yang memungkinkan kedudukan kendaraan menjadi stabil.

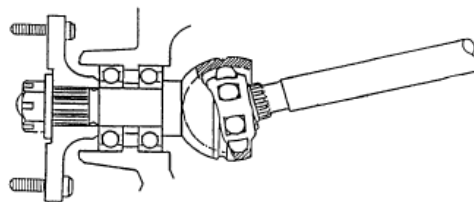

Rubrik penilaian

No. Soal	Kriteria	Jawaban	Skor
1	1	Menjawab benar	100
	2	Menjawab salah	10
2	1	Menjawab benar menyebutkan 2	100
	2	Menjawab benar menyebutkan 1	50
	3	Jawaban salah	10
3	1	Menjawab benar	100
	3	Jawaban salah	10

$$\text{Nilai Akhir} = \frac{\text{Jumlah Skor Yang Diperoleh} + 200}{5}$$

LEMBAR PENGAMATAN PENILAIAN SIKAP

Mata Pelajaran : PSPT
 Kelas/Semester : XI/3
 Tahun Pelajaran : 2014/2015
 Waktu Pengamatan : 2 x 45 menit

Indikator sikap aktif dalam pembelajaran

1. Kurang baik *jika* menunjukkan sama sekali tidak ambil bagian dalam pembelajaran
2. Baik *jika* menunjukkan sudah ada usaha ambil bagian dalam pembelajaran tetapi belum ajeg/konsisten
3. Sangat baik *jika* menunjukkan sudah ambil bagian dalam menyelesaikan tugas kelompok secara terus menerus dan ajeg/konsisten

Indikator sikap bekerjasama dalam kegiatan kelompok.

1. Kurang baik *jika* sama sekali tidak berusaha untuk bekerjasama dalam kegiatan kelompok.
2. Baik *jika* menunjukkan sudah ada usaha untuk bekerjasama dalam kegiatan kelompok tetapi masih belum ajeg/konsisten.
3. Sangat baik *jika* menunjukkan adanya usaha bekerjasama dalam kegiatan kelompok secara terus menerus dan ajeg/konsisten.

Indikator sikap toleran terhadap proses pemecahan masalah yang berbeda dan kreatif.

1. Kurang baik *jika* sama sekali tidak bersikap toleran terhadap proses pemecahan masalah yang berbeda dan kreatif.
2. Baik *jika* menunjukkan sudah ada usaha untuk bersikap toleran terhadap proses pemecahan masalah yang berbeda dan kreatif tetapi masuih belum ajeg/konsisten.
3. Sangat baik *jika* menunjukkan sudah ada usaha untuk bersikap toleran terhadap proses pemecahan masalah yang berbeda dan kreatif secara terus menerus dan ajeg/konsisten.

Bubuhkan tanda \surd pada kolom-kolom sesuai hasil pengamatan.

No	Nama Siswa	Sikap								
		Aktif			Bekerjasama			Toleran		
		KB	B	SB	KB	B	SB	KB	B	SB
1									
2									
5	Dst									

Keterangan:

KB : Kurang baik

B : Baik

SB : Sangat baik

LEMBAR PENGAMATAN PENILAIAN KETERAMPILAN

Mata Pelajaran : PSPT
Kelas/Semester : XI/3
Tahun Pelajaran : 2014/2015
Waktu Pengamatan : 2 x 45 menit

Indikator terampil yaitu mampu menjawab, menyelesaikan permasalahan yang muncul dengan mudah dipahami dan sesuai dengan materi yang dibahas

1. Kurang terampil *jika* sama sekali tidak bisa menjawab pertanyaan (KT).
2. Terampil *jika* sesekali menjawab pertanyaan (T).
3. Sangat terampil, *jika* selalu menjawab pertanyaan (ST).

Bubuhkan tanda \surd pada kolom-kolom sesuai hasil pengamatan.

No	Nama Siswa	NIS	Keterampilan Melakukan pemeriksaan komponen-komponen sistem pengapian		
			KT	T	ST
1					
2					
3					
4					
5					
dst					

Keterangan:

KT : Kurang Terampil

T : Terampil

ST : Sangat Terampil

Kepala Sekolah

Widada, S. Pd
NBM. 755273

Bantul, Juli 2014
Guru Mata Pelajaran

M. Khairil Anwar, S. Pd
NBM. 1165371

Rencana Pelaksanaan Pembelajaran (RPP)

Sekolah	: SMK Muhammadiyah 1 Bantul
Mata pelajaran	: Pemeliharaan Sasis dan Pemindah Tenaga kendaraan Ringan
Kelas/Semester	: XI / 3
Materi Pokok	: Rem Tromol
Alokasi Waktu	: 8 x 45 Menit

A. Kompetensi Inti (KI)

1. Menghayati dan mengamalkan ajaran agama yang dianutnya
2. Menghayati dan mengamalkan perilaku jujur, disiplin, tanggungjawab, peduli (gotong royong, kerjasama, toleran, damai), santun, responsif dan pro-aktif dan menunjukkan sikap sebagai bagian dari solusi atas berbagai permasalahan dalam berinteraksi secara efektif dengan lingkungan sosial dan alam serta dalam menempatkan diri sebagai cerminan bangsa dalam pergaulan dunia.
3. Memahami, menerapkan dan menganalisis pengetahuan faktual, konseptual, dan prosedural berdasarkan rasa ingin tahunya tentang ilmu pengetahuan, teknologi, seni, budaya, dan humaniora dalam wawasan kemanusiaan, kebangsaan, kenegaraan, dan peradaban terkait penyebab fenomena dan kejadian dalam bidang kerja yang spesifik untuk memecahkan masalah.
4. Mengolah, menalar, dan menyaji dalam ranah konkret dan ranah abstrak terkait dengan pengembangan dari yang dipelajarinya di sekolah secara mandiri, dan mampu melaksanakan tugas spesifik di bawah pengawasan langsung.

B. Kompetensi Dasar dan Indikator

- 1.1 Lingkungan hidup dan sumber daya alam sebagai anugrah Tuhan yang maha Esa harus dijaga kelestarian dan kelangsungan hidupnya.
- 1.2 Pengembangan dan penggunaan teknologi dalam kegiatan belajar harus selaras dan tidak merusak dan mencemari lingkungan, alam dan manusia.
- 2.1 Menunjukkan sikap cermat dan teliti dalam menginterpretasikan pengertian perawatan berkala Pemeliharaan Sasis dan Pemindah Tenaga Kendaraan Ringan
- 2.2 Menunjukkan sikap cermat dan teliti dalam memahami filosofi sebuah perawatan dan perbaikan
- 2.3 Menunjukkan sikap disiplin dan tanggung jawab dalam mengikuti langkah-langkah perawatan sesuai dengan SOP
- 2.4 Menunjukkan sikap peduli terhadap lingkungan melalui kegiatan yang berhubungan dengan pemeriksaan, perawatan dan perbaikan Sasis dan Pemindah Tenaga Kendaraan Ringan
- 3.1 Memahami unit Rem Tromol
- 4.1 Memelihara mekanisme Rem Tromol

C. Indikator Pencapaian Kompetensi

1. Terlibat aktif dalam pembelajaran Rem Tromol, bekerjasama dalam kegiatan kelompok dan toleran terhadap proses pemecahan masalah yang berbeda dan kreatif
2. Menjelaskan fungsi Rem Tromol
3. Menyebutkan macam-macam Rem Tromol
4. Mengidentifikasi komponen-komponen unit Rem Tromol
5. Menjelaskan fungsi komponen-komponen Rem Tromol
6. Mengurutkan mekanisme Rem Tromol
7. Mensimulasikan cara kerja Rem Tromol

D. Tujuan Pembelajaran

Setelah melaksanakan pembelajaran diharapkan siswa mampu :

1. Menyatakan pendapat tentang Rem Tromol sebagai bentuk keaktifan peserta didik dalam pembelajaran.
2. Menyebutkan, menjelaskan dan mengidentifikasi Rem Tromol beserta komponen-komponenya.
3. Mengurutkan mekanisme Rem Tromol, menjelaskan cara kerja dan mensimulasikan mekanisme Rem Tromol berdasarkan prosedur yang tepat.

E. Materi Pembelajaran

1. Fungsi Rem Tromol
2. Jenis-Jenis Rem Tromol
3. Konsep dasar fungsi dan kerja Komponen mekanisme unit Rem Tromol

F. Metode Pembelajaran

Metode pembelajaran menggunakan Pendekatan Scientific dan PBL.

G. Media, Alat, dan Sumber Pembelajaran

1. LCD
2. Unit Rem Tromol
3. Sumber belajar
 - a) Anonim. 2012. Modul Pemeliharaan Dan Pebaikan Rem

H. Langkah-langkah Pembelajaran

Kegiatan	Diskripsi Kegiatan	Alokasi Waktu
Pendahuluan	<ol style="list-style-type: none">1. Salam dan berdoa.2. Tadarus Al-Quran3. Presensi dilanjutkan Motivasi4. Siswa mendapat informasi mengenai Kompetensi dasar/ judul materi.5. Siswa mendapatkan informasi mengenai gambaran tentang	20 Menit

	<p>pentingnya Rem Tromol pada kehidupan sehari-hari</p> <p>6. Sebagai apersepsi untuk mendorong rasa ingin tahu dan berpikir kritis, siswa diminta menyebutkan fungsi Rem Tromol</p> <p>7. Siswa mendapatkan informasi mengenai tujuan pembelajaran yang ingin dicapai, strategi pembelajaran serta cara penilaian yang akan dilakukan.</p>	
Inti		115 Menit
Pengamatan	<ol style="list-style-type: none"> 1. Siswa mengamati Rem Tromol 2. Siswa mengamati komponen Rem Tromol dan cara kerjae Rem Tromol. 3. Siswa mengamati, mencermati dengan teliti, meliputi unit Rem Tromol dan mekanisme Rem Tromol 	
Menanya	<ol style="list-style-type: none"> 1. Siswa mengadakan tanya jawab (diskusi) kelompok untuk menyusun catatan penting pendapat kelompok tersebut tentang Rem Tromol, fungsi Rem Tromol, jenis-jenis Rem Tromol, komponen dan mekanisme Rem Tromol. 2. Siswa saling bertanya-jawab tentang, fungsi Rem Tromol, jenis-jenis Rem Tromol, komponen dan mekanisme Rem Tromol. 	
Menalar	<ol style="list-style-type: none"> 1. Siswa menyusun catatannya menjadi pendapatnya. 2. Siswa mendapatkan tanggapan dari guru dan tambahan materi selengkapnya tentang fungsi Rem Tromol, jenis-jenis Rem Tromol, komponen dan mekanisme Rem Tromol. 	
Mencoba	<ol style="list-style-type: none"> 1. Siswa mencoba menganalisis yang terdapat pada fungsi Rem Tromol, jenis-jenis Rem Tromol, komponen dan mekanisme Rem Tromol 	
Membentuk Jejaring	<ol style="list-style-type: none"> 1. Siswa mendapatkan kesimpulan tentang fungsi Rem Tromol, jenis-jenis Rem Tromol, komponen dan mekanisme Rem Tromol 	

Penutup	<ol style="list-style-type: none"> 1. Siswa melakukan refleksi terhadap kegiatan pembelajaran. 2. Siswa mendapatkan informasi pembelajaran berikutnya dari guru 3. Siswa mengakhiri kegiatan belajar dengan mendapatkan pesan untuk tetap belajar dari guru. 4. Siswa berdoa untuk menutup pelajaran 	15 Menit
----------------	--	-----------------

I. Penilaian Proses dan Hasil Belajar

1. Teknik Penilaian: pengamatan, unjuk kerja, tes tertulis

Prosedur Penilaian:

No	Aspek yang dinilai	Teknik Penilaian	Waktu Penilaian
1.	Sikap <ol style="list-style-type: none"> a. Terlibat aktif dalam pembelajaran. b. Bekerjasama dalam kegiatan kelompok. c. Toleran terhadap proses pemecahan masalah yang berbeda dan kreatif. 	Pengamatan	Selama pembelajaran
2.	Pengetahuan <ol style="list-style-type: none"> a. Menjelaskan fungsi Rem Tromol pada kendaraan secara tepat. b. Menjelaskan fungsi masing-masing komponen Rem Tromol dengan tepat. c. Menjelaskan jenis Rem Tromol 	Pengamatan dan tes	Penyelesaian tugas individu
3.	Keterampilan <ol style="list-style-type: none"> 1. Terampil menjawab pertanyaan yang muncul saat pembelajaran 	Pengamatan dan tes	Penyelesaian tugas

2. Penilaian Pengetahuan

Kisi-kisi soal

Alokasi waktu : 1x 20 menit

Kompetensi Dasar	Indikator Pencapaian	Teknik Penilaian	Bentuk Instrumen
Poros Penggerak Roda/Rem Tromol	1. Menyebutkan fungsi dan mengidentifikasi Rem Tromol 2. Menyebutkan kembali jenis-jenis Rem Tromol dan fungsi masing-masing komponen. 3. Menjelaskan komponen utama rem tromol.	Tes tertulis	Soal essay

Soal :

- 1) Apa fungsi Rem Tromol pada kendaraan bermotor?
- 2) Sebutkan jenis-jenis rem tromol!
- 3) Sebutkan komponen utama Rem Tromol dan jelaskan fungsi masing-masing komponen tersebut!

Jawaban

- 1) Rem berfungsi untuk :
 - a. Mengurangi kecepatan (memperlambat) dan menghentikan kendaraan.
 - b. Memungkinkan parkir pada tempat yang menurun
 - c. Sebagai alat pengaman dan menjamin pengendalian yang aman
- 2) Jenis rem tromol
 - a. Tipe Leading Trailing
Pada tipe ini terdapat satu wheel silinder dengan dua piston yang akan mendorong bagian atas dari tromol rem. Leading shoe lebih cepat aus dari pada trailing shoe
 - b. Tipe Two Leading
Tipe ini mempunyai dua wheel silinder yang masing-masing memiliki satu piston.
 - o Keuntungan :
Saat kendaraan maju kedua sepatu rem menjadi leading shoe sehingga daya pengereman baik

- Kerugian :
Saat kendaraan mundur kedua sepatu rem menjadi trailing shoe sehingga daya pengereman kurang baik
 - c. Tipe Dual Two Leading
Tipe ini mempunyai 2 silinder ro-da (wheel cylinder), yang masing-masing memiliki 2 buah piston, dan menghasilkan efek pengereman yang baik saat kendaraan maju maupun mundur.
 - d. Tipe Uni-Servo
Tipe ini mempunyai 1 wheel cylinder dengan 1 piston.
 - Keuntungan :
Saat kendaraan maju kedua sepatu rem menjadi leading shoe sehingga daya pengereman baik
 - Kerugian :
Saat kendaraan mundur kedua sepatu rem menjadi trailing shoe sehingga daya pengereman kurang baik
 - e. Tipe Duo-Servo
Tipe ini merupakan penyempurnaan dari tipe uni-servo yang mempunyai 1 wheel cylinder dengan 2 piston. Gaya pengereman tetap baik tanpa terpengaruh oleh gerakan kendaraan.
- 3) Komponen rem tromol
- a. Backing Plate
Backing plate terbuat dari baja press, karena sepatu rem terkait pada backing plate, maka aksi daya pengereman tertumpu pada backing plate.
 - b. Silinder Roda
Ada dua tipe silinder roda (wheel silinder): double piston dan single piston. Bila timbul tekanan hidraulis pada master silinder maka akan menggerakkan piston cup, piston akan menekan ke arah sepatu rem, kemudian menekan tromol rem. Apabila rem tidak bekerja, piston akan kembali ke posisi semula karena kekuatan pegas pembalik sepatu rem. Bleeder plug berfungsi sebagai baut pembuangan udara yang terdapat pada sistem rem
 - c. Sepatu Rem dan Kanvas Rem
Sepatu rem terbuat dari plat baja kanvas rem dipasang dengan cara dikeling atau dilem. Kanvas terbuat dari campuran fiber

metallic, brass, lead, plastic dan sebagainya. Kanvas harus mempunyai koefisien gesek yang tinggi dan harus dapat menahan panas dan aus

d. Tromol Rem

Tromol rem (brake drum) terbuat dari besi tuang (gray cast iron). Ketika kanvas menekan bagian dalam dari tromol akan terjadi gesekan yang menimbulkan panas yang mencapai suhu 200 - 300°C

Rubrik penilaian

No. Soal	Kriteria	Jawaban	Skor
1	1	Menjawab benar	100
	2	Menjawab salah	10
2	1	Menjawab benar menyebutkan 5	100
	2	Menjawab benar menyebutkan 3	70
	3	Menjawab benar menyebutkan 2	50
	4	Jawaban salah	10
3	1	Menjawab benar 4	100
	2	Menjawab benar 2	75
	3	Menjawab benar 1	30
	4	Jawaban salah	10

$$\text{Nilai Akhir} = \frac{\text{Jumlah Skor Yang Diperoleh} + 200}{5}$$

LEMBAR PENGAMATAN PENILAIAN SIKAP

Mata Pelajaran : PSPT
 Kelas/Semester : XI/3
 Tahun Pelajaran : 2014/2015
 Waktu Pengamatan : 2 x 45 menit

Indikator sikap aktif dalam pembelajaran

1. Kurang baik *jika* menunjukkan sama sekali tidak ambil bagian dalam pembelajaran
2. Baik *jika* menunjukkan sudah ada usaha ambil bagian dalam pembelajaran tetapi belum ajeg/konsisten
3. Sangat baik *jika* menunjukkan sudah ambil bagian dalam menyelesaikan tugas kelompok secara terus menerus dan ajeg/konsisten

Indikator sikap bekerjasama dalam kegiatan kelompok.

1. Kurang baik *jika* sama sekali tidak berusaha untuk bekerjasama dalam kegiatan kelompok.
2. Baik *jika* menunjukkan sudah ada usaha untuk bekerjasama dalam kegiatan kelompok tetapi masih belum ajeg/konsisten.
3. Sangat baik *jika* menunjukkan adanya usaha bekerjasama dalam kegiatan kelompok secara terus menerus dan ajeg/konsisten.

Indikator sikap toleran terhadap proses pemecahan masalah yang berbeda dan kreatif.

1. Kurang baik *jika* sama sekali tidak bersikap toleran terhadap proses pemecahan masalah yang berbeda dan kreatif.
2. Baik *jika* menunjukkan sudah ada usaha untuk bersikap toleran terhadap proses pemecahan masalah yang berbeda dan kreatif tetapi masuih belum ajeg/konsisten.
3. Sangat baik *jika* menunjukkan sudah ada usaha untuk bersikap toleran terhadap proses pemecahan masalah yang berbeda dan kreatif secara terus menerus dan ajeg/konsisten.

Bubuhkan tanda \surd pada kolom-kolom sesuai hasil pengamatan.

No	Nama Siswa	Sikap								
		Aktif			Bekerjasama			Toleran		
		KB	B	SB	KB	B	SB	KB	B	SB
1									
2									
5	Dst									

Keterangan:

KB : Kurang baik

B : Baik

SB : Sangat baik

LEMBAR PENGAMATAN PENILAIAN KETERAMPILAN

Mata Pelajaran : PSPT
Kelas/Semester : XI/3
Tahun Pelajaran : 2014/2015
Waktu Pengamatan : 2 x 45 menit

Indikator terampil yaitu mampu menjawab, menyelesaikan permasalahan yang muncul dengan mudah dipahami dan sesuai dengan materi yang dibahas

1. Kurang terampil *jika* sama sekali tidak bisa menjawab pertanyaan (KT).
2. Terampil *jika* sesekali menjawab pertanyaan (T).
3. Sangat terampil, *jika* selalu menjawab pertanyaan (ST).

Bubuhkan tanda \surd pada kolom-kolom sesuai hasil pengamatan.

No	Nama Siswa	NIS	Keterampilan Melakukan pemeriksaan komponen- komponen sistem pengapian		
			KT	T	ST
1					
2					
3					
4					
5					
dst					

Keterangan:

KT : Kurang Terampil

T : Terampil

ST : Sangat Terampil

Kepala Sekolah

Widada, S. Pd
NBM. 755273

Bantul, Juli 2014
Guru Mata Pelajaran

M. Khairil Anwar, S. Pd
NBM. 1165371



**PENGENDALIAN SARANA PEMANTAUAN, PENGUKURAN
PENDIDIKAN
SMK MUHAMMADIYAH 1
BANTUL**

No. Dokumen	: F/SOP751/WKS1/27
Revisi ke	: 0
Tanggal	: 10 / 1 / 2014
Halaman	: 1 / 1

FORMAT PENILAIAN PENGETAHUAN

MATA PELAJARAN : Sistem Kopling
KELAS : XI TKR 2
TAHUN PELAJARAN : 2013/2014
SEMESTER : 1/ Genap

NO	NIS	NAMA	HASIL PENILAIAN						Nilai KD	Nilai UTS	Nilai UAS	Rata-Rata N.Akhir	Skala 1-4	Predikat
			NILAI KD											
			KD 1	KD 2	KD 3	KD 4	KD 5	KD 6						
1	9523	AFIFUL HUDA	75	80					77,5					
2	9524	AGUS ERDA NUGROHO	100	100					100					
3	9525	AGUS SUMARYATIN	75	80					77,5					
4	9526	AGUS SUTOPO	75	60					67,5					
5	9527	AGUSTYAN YOGHA PRADANA	100	80					90					
6	9528	AKHMAD SUGARTO	75						75					
7	9529	ALAN DARU WICAKSANA	100						100					
8	9530	ALAN EKA SAPUTRA	75	40					57,5					
9	9531	ARI SUSANTO	100	100					100					
10	9532	BAGUS PAMUNGKAS	100	20					60					
11	9533	DEDY RAMADHAN	100	60					80					
12	9534	DENI KISDIYANTO	75						75					
13	9535	DHARMA DWI SETIAWAN	0						0					
14	9536	DHIMAS AGUS NUGROHO	75	60					67,5					
15	9537	DIKA HENDRAWAN	75	100					87,5					
16	9538	EKO BUDI SANTOSO	75	60					67,5					
17	9539	FARRAS NAUFAL CHANDRADITYA	75	100					87,5					

KISI-KISI DAN SOAL

NO	STANDAR KOMPETENSI	KOMPETENSI DASAR	INDIKATOR	NO.SOAL	BENTUK SOAL
1	1. Melaksanakan prosedur Perawatan Chasis Dan Pemindah Tenaga	Memahami Unit Kopling	<ul style="list-style-type: none"> ▪ Mengatur pelaksanaan prosedur pemeliharaan mekanisme kopling sesuai SOP dan K3 ▪ Mendemonstrasikan prosedur pemeliharaan mekanisme kopling dengan benar sesuai dengan SOP dan K3 ▪ Mengoperasikan prosedur pemeliharaan mekanisme kopling dengan benar sesuai dengan SOP dan K3 	1,2,3,4,5	Pilihan Ganda
		Pemeliharaan Transmisi Manual	<ul style="list-style-type: none"> ▪ Mengatur pelaksanaan prosedur pemeliharaan Transmisi Manual sesuai SOP dan K3 ▪ Mendemonstrasikan prosedur pemeliharaan Transmisi 	6,7,8,9,10 Dst....	Pilihan Ganda

			Manual dengan benar sesuai dengan SOP dan K3 <ul style="list-style-type: none"> ▪ Mengoperasikan prosedur pemeliharaan Transmisi Manual dengan benar sesuai dengan SOP dan K3 		
		Dst...	Dst....	Dst.....	Dst....

Soal dilampirkan :

	SMK MUHAMMADIYAH 1 BANTUL	
	MEKANIK OTOMOTIF	
	SOAL TEST EVALUASI SISWA	
	MELAKSANAKAN PROSEDUR PERAWATAN CHASIS DAN PEMINDAH TENAGA	WAKTU 100 MENIT

A. SOAL PILIHAN GANDA

Pilihlah satu jawaban yang paling benar, dengan memberi tanda silang (X) pada huruf A,B,C, atau D di lembar jawab yang tersedia!

1. Letak dari pesawat kopling berada
 - a. Tepat ditengah transmisi
 - b. Diantara engine dan transmisi**
 - c. Diantara transmisi dan poros penggerak
 - d. Berada di poros deffrensial
 - e. Berada di tengah engine
2. Yang bukan Syarat- syarat yang harus dipenuhi pesawat kopling adalah '
 - a. Dapat menghubungkan putaran dengan lembut
 - b. Dapat memindahkan tenaga motor ke transmisi dengan**

slip

- c. Dapat memutuskan hubungan dengan sempurna dan cepat.
 - d. Mempunyai daya tahan gesek yang tinggi
 - e. Tahan panas dan kuat
3. Bagian kopling yang dibuat menyatu dengan roda gila adalah '
- a. Clutch coil
 - b. Release spring
 - c. **Clutch disc**
 - d. Release silinder
 - e. Clutch cover
4. Komponen yang berfungsi untuk menekan/ menjepit kampas kopling hingga terjadi perpindahan tenaga dari mesin ke poros transmisi adalah '
- a. Pressure plate**
- b. Driven plate atau friction disc
 - c. Clutch release atau throwout bearing
 - d. Throwout lever/clutch fork
 - e. Pressure spring
5. Komponen kopling berfungsi untuk memberikan tekanan yang bersamaan pada pressure plate Lever dan menghindarkan terjadinya gesekan antara pengungkit dengan pressure plate Lever adalah '
- a. Pressure plate (plat penekan)
 - b. Driven plate atau friction disc
 - c. **Clutch release atau release bearing**
 - d. Throwout lever/clutch fork
 - e. Pressure spring
6. Yang bukan merupakan komponen pengoperasian kopling mekanik adalah '
- a. Pedal kopling
 - b. Kabel kopling
 - c. **Silinder kopling**
 - d. Batang ulir ujung kabel kopling
 - e. Pegas pengendali pedalkopling
7. Pada pengoperasian kopling mekanik komponen yang berfungsi untuk memindahkan gerakan tenaga injakan kaki pengemudi pada pedal kopling ke tuas pembebas kopling adalah '
- a. Silinder kopling
 - b. Pedal kopling
 - c. **Kabel kopling**
 - d. Batang ulir ujung kabel kopling
 - e. Pegas pengendali pedal kopling

8. Pada pengoperasian kopling mekanik komponen yang berfungsi untuk mengembalikan posisi pedal kopling setelah dipergunakan untuk mengoperasikan kopling adalah '
- a. Silinder kopling
 - b. Boster kopling
 - c. Pedal kopling
 - d. Pegas pedal kopling**
 - e. Kabel kopling
9. Komponen kopling hidrolis , yang berfungsi untuk merubah gerak mekanis dari pedal kopling menjadi tekanan minyak hidrolis adalah....
- a. Master silinder**
 - b. Boster kopling
 - c. Pipa hidrolis
 - d. Pegas pengendali kopling
 - e. Silinder hidrolis
10. Yang dimaksud dengan friction cluch adalah '.
- a. Kopling jenis bergigi dalam proses pemindahan tenaganya
 - b. Kopling jenis gesek dalam proses pemindahan tenagannya
 - c. Piringan yang digerakan berhubungan sistem pemindah tenaga yang lainnya
 - d. Roda penyimpan gaya kelembaman putaran mesin
 - e. Unit kopling bersama kelengkapannya.**
11. Bagian transmisi yang digunakan untuk menghubungkan antara roda gigi disebut...
- a. Synchronish
 - b. Clucth**
 - c. Key Synchronish
 - d. Garpu pemindah
 - e. Tuas pemindah
12. Apakah yang dimaksud dengan garpu pemindah...
- a. Bagian penghubung roda gigi
 - b. Bagian penahan roda gigi**
 - c. Bagian penarik synchronish
 - d. Bagian pembagi roda transmisi
 - e. Tuas penghubung
13. Bagian transmisi yang berhubungan dengan poros propeller adalah...
- a. Input shaf
 - b. Bearing
 - c. Output shaf**

- d. Counter
 - e. Clutch hub
14. Komponen yang berfungsi sebagai meredam hentakan/ puntiran saat kopling mulai menghubungkan/ meneruskan putaran dan pada saat akselerasi maupun deselerasi...
- a. Clutch Hub
 - b. Tacing
 - c. Disc Plate
 - d. Rivet/Paku keling
 - e. Torsion Damper**
15. Yang merupakan jenis transmisi manual dalam pengoperasiannya hanya mengerakkan colar adalah
- a. Synchronmesh
 - b. Sliding Mesh
 - c. Constan mesh**
 - d. Fixed Mesh
 - e. Sincronizing mesh

B. SOAL ESSAY

Jawablah pertanyaan dibawah ini dengan benar pada kertas jawaban yang disediakan!

1. Jelaskan prinsip kerja kopling baik saat pedal ditekan maupun saat pedal di lepas!
2. Sebutkan jenis mekanisme penggerak kopling beserta perbedaan dari jenis tersebut!
3. Hitung Gear Ratio Posisi Gigi R!
4. Hitung Gear Ratio Posisi Gigi 2!
5. Hitung Gear Ratio Posisi Gigi 4!

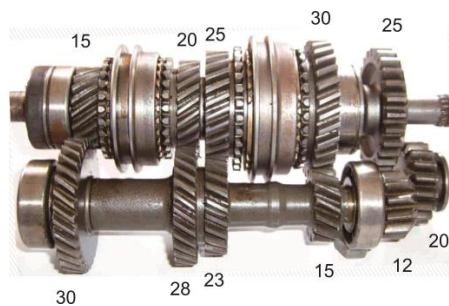

**PEDOMAN PEMBERIAN SKORE ULANGAN HARIAN
PROSEDUR PELAKSANAAN PENGELASAN**

A. Pedoman Penskoran Pilihan Ganda

Soal No	Jawaban	Skor	
		Benar	Salah
1	B	1	0
2	B	1	0
3	C	1	0
4	A	1	0
5	C	1	0
6	C	1	0
7	C	1	0
8	D	1	0
9	A	1	0
10	E	1	0
11	B	1	0
12	B	1	0
13	C	1	0
14	E	1	0
15	C	1	0
Jumlah Skor		15	0

B. Pedoman Penskoran Soal Essay

Soal No	Jawaban	Skor
1	Prinsip kerja kopling a. Jika pedal kopling ditekan penuh, tekanan pedal tersebut akan diteruskan oleh mekanisme penggerak sehingga akan mendorong plat penekan melawan tekanan pegas penekan sehingga plat kopling tidak mendapat tekanan. Gesekan antara plat kopling dengan fly wheel dan plat penekan tidak terjadi sehingga putaran mesin tidak diteruskan. b. Jika pedal kopling ditekan sebagian/ setengah, tekanan pedal tersebut akan diteruskan oleh mekanisme penggerak sehingga akan mendorong plat penekan melawan sebagian/ setengah tekanan pegas penekan sehingga tekanan plat penekan ke fly wheel berkurang, sehingga plat kopling akan slip. Gesekan antara plat kopling dengan fly wheel dan plat penekan kecil sehingga putaran dan daya mesin diteruskan sebagian. c. Apabila pedal dilepaskan maka gaya pegas akan kembali mendorong dengan penuh plat penekan. Plat penekan menghimpit plat kopling ke fly wheel dengan kuat sehingga terjadi gesekan kuat dan berputar bersamaan. Dengan demikian putaran dan daya mesin diteruskan sepenuhnya (100%) tanpa slip.	25
	Menjawab benar 3 dengan menyebutkan penjelasan	25
	Menjawab kurang lengkap	20

	Menjawab benar 2 tanpa menyebutkan penjelasan	15
	Menjawab benar 1 tanpa menyebutkan penjelasan	5
	Jawaban salah	3
2	<p>f. Cable mechanism (mekanik kabel) Menggunakan media sebuah kabel baja untuk meneruskan gerakan pedal ke garpu pembebas. Keuntungan dari mekanisme ini adalah konstruksinya sederhana dan karena sifat kabel yang fleksible maka penempatannya juga fleksible dan tidak memerlukan ruang gerak yang besar. Mekanisme ini mempunyai kerugian gesek yang besar antara kabel dan selongsongnya, apalagi jika banyak belokan/ tekukan. Elastisitas bahan kabel menyebabkan mekanisme ini tidak bekerja dengan spontan dan kurang kuat untuk beban berat.</p> <p>g. Linkage mechanism (mekanik batang) Mekanisme batang mempunyai keuntungan elastisitas bahan lebih kecil sehingga kuat dan spontanitas kerja lebih baik. Kelemahan/ kekurangan sistem ini adalah karena media penerusnya adalah batang, maka untuk penempatannya menjadi lebih sulit dan perlu ruang gerak yang lebih besar.</p> <p>h. Pengoperasian kopling tipe hidrolis adalah merupakan sistem pemindahan tenaga melalui fluida cair/ minyak. Prinsip yang digunakan pada sistem hidrolis ini adalah pengaplikasian hukum Pascal, dimana jika ada fluida dalam ruang tertutup diberi tekanan maka tekanan tersebut akan diteruskan ke segala arah dengan sama besar. Dengan dibuat adanya perbandingan diameter (luas bidang) pada master cylinder lebih kecil dari release cylinder maka akan didapatkan peningkatan tenaga.</p>	25
	Menjawab benar 3	25
	Menjawab benar 2	20
	Menjawab benar 1	15
	Jawaban salah	3
3	<p>Gear Ratio R</p> $GR R = \frac{30}{15} + \frac{25}{12} = \frac{750}{300} = 2,5$	20
	Menjawab benar dengan rumus	20
	Menjawab benar tanpa rumus	10
	Menjawab salah	3
4.	<p>Gear Ratio 2</p> $GR 2 = \frac{30}{15} + \frac{25}{23} = \frac{750}{345} = 2,17$	20
	Menjawab benar dengan rumus	20
	Menjawab benar tanpa rumus	10
	Menjawab salah	3
5	Gear Ratio 4	

	$GR\ 4 = \frac{30}{15} + \frac{15}{30} = \frac{15}{15} = 1$	
	Menjawab benar dengan rumus	20
	Menjawab benar tanpa rumus	10
	Menjawab salah	3
JUMLAH SKOR JAWABAN BENAR		110

$$Nilai = \frac{\text{jumlah skor yang diperoleh (soal pilihan ganda + soal esay)}}{\text{skor maksimum}} \times 100$$

CATATAN HARIAN GURU

Kelas : XI TKR 1 Jml Siswa Hadir : 35 Siswa
 Hari / Tanggal : Kamis, 14 Agustus 2014 Jml Siswa Absen : - Siswa
 KI / KD : Perawatan Kopling

KEGIATAN PEMBELAJARAN

1. Waktu : 13.00 s/d 13.10 Kegiatan : Membaca do'a dan tadarus jus 'ama
2. Waktu : 13.10 s/d 13.20 Kegiatan : Apersepsi dan motivasi siswa
3. Waktu : 13.20 s/d 14.40 Kegiatan : Menjelaskan Komponen, Jenis dan Cara Kerja Kopling
4. Waktu : 14.40 s/d 14.50 Kegiatan : Tanya Jawab Seputar Kopling dan Pemberian PR
5. Waktu : 14.50 s/d 15.00 Kegiatan : Menyimpulkan Materi yang telah disampaikan dan menutup pelajaran dengan berdo'a

CATATAN KEGIATAN SISWA

KEL 1		KEL 5	
KEL 2		KEL 6	
KEL 3		KEL 7	
KEL 4		KEL 8	

Catatan Selama KBM :

- Siswa masih malas untuk menerima materi pada pertemuan awal setelah libur panjang, namun setelah diberikan motivasi siswa sudah lebih memperhatikan lagi

Mahasiswa PPL

Bantul, September 2014
SiswaFaris Abdullah
NIM. 1150421006

.....

CATATAN HARIAN GURU

Kelas : XI TKR 1 Jml Siswa Hadir : 35 Siswa
 Hari / Tanggal : Kamis, 21 Agustus 2014 Jml Siswa Absen : - Siswa
 KI / KD : Perawatan Kopling

KEGIATAN PEMBELAJARAN

1. Waktu : 13.00 s/d 13.10 Kegiatan : Membaca do'a dan tadarus jus 'ama
2. Waktu : 13.10 s/d 13.20 Kegiatan : Apersepsi dan motivasi siswa
3. Waktu : 13.20 s/d 13.30 Kegiatan : Review materi minggu yang lalu
4. Waktu : 13.30 s/d 14.40 Kegiatan : Menjelaskan Mekanisme Pengerak dan Prosedur pemeliharaan dan perbaikan Kopling
5. Waktu : 14.40 s/d 14.50 Kegiatan : Tanya Jawab Seputar Kopling dan Pemberian Tugas Makalah
6. Waktu : 14.50 s/d 15.00 Kegiatan : Menyimpulkan Materi yang telah disampaikan dan menutup pelajaran dengan berdo'a

CATATAN KEGIATAN SISWA

KEL 1		KEL 5	
KEL 2		KEL 6	
KEL 3		KEL 7	
KEL 4		KEL 8	

Catatan Selama KBM :

- Siswa sudah mulai aktif bertanya, dan rasa ingin tahu dibandingkan minggu sebelumnya sudah lebih besar

Mahasiswa PPL

Bantul, September 2014
SiswaFaris Abdullah
NIM. 1150421006

.....

CATATAN HARIAN GURU

Kelas : XI TKR 1 Jml Siswa Hadir : 35 Siswa
 Hari / Tanggal : Kamis, 28 Agustus 2014 Jml Siswa Absen : - Siswa
 KI / KD : Perawatan Transmisi Manual

KEGIATAN PEMBELAJARAN

1. Waktu : 13.00 s/d 13.10 Kegiatan : Membaca do'a dan tadarus jus 'ama
2. Waktu : 13.10 s/d 13.20 Kegiatan : Apersepsi dan motivasi siswa
3. Waktu : 13.20 s/d 13.30 Kegiatan : Review materi minggu yang lalu
4. Waktu : 13.30 s/d 14.40 Kegiatan : Menjelaskan Pengertian Transmisi, Komponen Transmisi, Cara Kerja
Tiap Posisi dan Perhitungan Gear Ratio
5. Waktu : 14.40 s/d 14.50 Kegiatan : Tanya Jawab Seputar Transmisi Manual
6. Waktu : 14.50 s/d 15.00 Kegiatan : Menyimpulkan Materi yang telah disampaikan dan menutup pelajaran
dengan berdo'a

CATATAN KEGIATAN SISWA

KEL 1		KEL 5	
KEL 2		KEL 6	
KEL 3		KEL 7	
KEL 4		KEL 8	

Catatan Selama KBM :

- Siswa sudah mulai aktif bertanya, dan rasa ingin tahu dibandingkan minggu sebelumnya sudah lebih besar

Mahasiswa PPL

Bantul, September 2014
Siswa

Faris Abdullah
NIM. 1150421006

.....

CATATAN HARIAN GURU

Kelas : XI TKR 1 Jml Siswa Hadir : 34 Siswa
 Hari / Tanggal : Kamis, 4 September 2014 Jml Siswa Absen : 1 Siswa
 KI / KD : Perawatan Transmisi Manual

KEGIATAN PEMBELAJARAN

1. Waktu : 13.00 s/d 13.10 Kegiatan : Membaca do'a dan tadarus jus 'ama
2. Waktu : 13.10 s/d 13.20 Kegiatan : Apersepsi dan motivasi siswa
3. Waktu : 13.20 s/d 13.30 Kegiatan : Review materi minggu yang lalu
4. Waktu : 13.30 s/d 14.20 Kegiatan : Menjelaskan Jenis Transmisi Manual dan Mekanisme Pengoperasian Transmisi
5. Waktu : 14.20 s/d 14.50 Kegiatan : Pre Tes Perhitungan Gear Ration
6. Waktu : 14.50 s/d 15.00 Kegiatan : Menyimpulkan Materi yang telah disampaikan dan menutup pelajaran dengan berdo'a

CATATAN KEGIATAN SISWA

KEL 1		KEL 5	
KEL 2		KEL 6	
KEL 3		KEL 7	
KEL 4		KEL 8	

Catatan Selama KBM :

- Mengumpulkan Tugas Makalah Kopling

Mahasiswa PPL

Bantul, September 2014
Siswa

Faris Abdullah
NIM. 1150421006

.....

CATATAN HARIAN GURU

Kelas : XI TKR 1 Jml Siswa Hadir : 34 Siswa
 Hari / Tanggal : Kamis, 11 September 2014 Jml Siswa Absen : 1 Siswa
 KI / KD : Perawatan Transmisi Manual

KEGIATAN PEMBELAJARAN

1. Waktu : 13.00 s/d 13.10 Kegiatan : Membaca do'a dan tadarus jus 'ama
2. Waktu : 13.10 s/d 13.20 Kegiatan : Apersepsi dan motivasi siswa
3. Waktu : 13.20 s/d 13.30 Kegiatan : Review materi minggu yang lalu
4. Waktu : 13.30 s/d 14.00 Kegiatan : Menjelaskan Mekanisme Pencegahan Gigi Ganda dan Mekanisme Penguncian Tuas Transmisi serta Penyampaian Job Praktik
5. Waktu : 14.00 s/d 16.50 Kegiatan : Pre Tes Perhitungan Gear Ration
6. Waktu : 16.50 s/d 17.00 Kegiatan : Evaluasi Praktik dan menutup pelajaran dengan berdo'a

CATATAN KEGIATAN SISWA

KEL 1		KEL 5	
KEL 2		KEL 6	
KEL 3		KEL 7	
KEL 4		KEL 8	

Catatan Selama KBM :

- Praktik berjalan dengan lancar, siswa lebih banyak bertanya ketika waktu praktik dan rasa ingin tahu dan antusiasme sewaktu praktik sangat besar

Mahasiswa PPL

Bantul, September 2014
Siswa

Faris Abdullah
NIM. 1150421006

.....

CATATAN HARIAN GURU

Kelas : XI TKR 2 Jml Siswa Hadir : 33 Siswa
 Hari / Tanggal : Sabtu, 14 Agustus 2014 Jml Siswa Absen : 5 Siswa
 KI / KD : Perawatan Kopling

KEGIATAN PEMBELAJARAN

1. Waktu : 13.00 s/d 13.10 Kegiatan : Membaca do'a dan tadarus jus 'ama
2. Waktu : 13.10 s/d 13.20 Kegiatan : Apersepsi dan motivasi siswa
3. Waktu : 13.20 s/d 14.40 Kegiatan : Menjelaskan Komponen, Jenis dan Cara Kerja Kopling
4. Waktu : 14.40 s/d 14.50 Kegiatan : Tanya Jawab Seputar Kopling dan Pemberian PR
5. Waktu : 14.50 s/d 15.00 Kegiatan : Menyimpulkan Materi yang telah disampaikan dan menutup pelajaran dengan berdo'a

CATATAN KEGIATAN SISWA

KEL 1		KEL 5	
KEL 2		KEL 6	
KEL 3		KEL 7	
KEL 4		KEL 8	

Catatan Selama KBM :

- Siswa masih malas untuk menerima materi pada pertemuan awal setelah libur panjang, namun setelah diberikan motivasi siswa sudah lebih memperhatikan lagi

Bantul, September 2014

Mahasiswa PPL

Siswa

Faris Abdullah
 NIM. 1150421006

.....

CATATAN HARIAN GURU

Kelas : XI TKR 2 **Jml Siswa Hadir** : 33 **Siswa**
Hari / Tanggal : Sabtu, 16 Agustus 2014 **Jml Siswa Absen** : 5 **Siswa**
KI / KD : Perawatan Kopling

KEGIATAN PEMBELAJARAN

1. Waktu : 13.00 s/d 13.10 Kegiatan : Membaca do'a dan tadarus jus 'ama
2. Waktu : 13.10 s/d 13.20 Kegiatan : Apersepsi dan motivasi siswa
3. Waktu : 13.20 s/d 13.30 Kegiatan : Review materi minggu yang lalu
4. Waktu : 13.30 s/d 14.40 Kegiatan : Menjelaskan Mekanisme Pengerak dan Prosedur pemeliharaan dan perbaikan Kopling
5. Waktu : 14.40 s/d 14.50 Kegiatan : Tanya Jawab Seputar Kopling dan Pemberian Tugas Makalah
6. Waktu : 14.50 s/d 15.00 Kegiatan : Menyimpulkan Materi yang telah disampaikan dan menutup pelajaran dengan berdo'a

CATATAN KEGIATAN SISWA

KEL 1		KEL 4	
KEL 2		KEL 5	
KEL 3		KEL 6	

Catatan Selama KBM :

- Siswa sudah mulai aktif bertanya, dan rasa ingin tahu dibandingkan minggu sebelumnya sudah lebih besar

Bantul, September 2014

Mahasiswa PPL

Siswa

Faris Abdullah
NIM. 1150421006

.....

CATATAN HARIAN GURU

Kelas : XI TKR 2 Jml Siswa Hadir : 37 Siswa
 Hari / Tanggal : Sabtu, 23 Agustus 2014 Jml Siswa Absen : 1 Siswa
 KI / KD : Perawatan Transmisi Manual

KEGIATAN PEMBELAJARAN

1. Waktu : 13.00 s/d 13.10 Kegiatan : Membaca do'a dan tadarus jus 'ama
2. Waktu : 13.10 s/d 13.20 Kegiatan : Apersepsi dan motivasi siswa
3. Waktu : 13.20 s/d 13.30 Kegiatan : Review materi minggu yang lalu
4. Waktu : 13.30 s/d 14.40 Kegiatan : Menjelaskan Pengertian Transmisi, Komponen Transmisi, Cara Kerja
Tiap Posisi dan Perhitungan Gear Ratio
5. Waktu : 14.40 s/d 14.50 Kegiatan : Tanya Jawab Seputar Transmisi Manual
6. Waktu : 14.50 s/d 15.00 Kegiatan : Menyimpulkan Materi yang telah disampaikan dan menutup pelajaran
dengan berdo'a

CATATAN KEGIATAN SISWA

KEL 1		KEL 4	
KEL 2		KEL 5	
KEL 3		KEL 6	

Catatan Selama KBM :

- Siswa sudah mulai aktif bertanya, dan rasa ingin tahu dibandingkan minggu sebelumnya sudah lebih besar

Bantul, September 2014

Mahasiswa PPL

Siswa

Faris Abdullah
 NIM. 1150421006

.....

CATATAN HARIAN GURU

Kelas : XI TKR 2 Jml Siswa Hadir : 35 Siswa
 Hari / Tanggal : Sabtu, 30 Agustus 2014 Jml Siswa Absen : 3 Siswa
 KI / KD : Perawatan Transmisi Manual

KEGIATAN PEMBELAJARAN

1. Waktu : 13.00 s/d 13.10 Kegiatan : Membaca do'a dan tadarus jus 'ama
2. Waktu : 13.10 s/d 13.20 Kegiatan : Apersepsi dan motivasi siswa
3. Waktu : 13.20 s/d 13.30 Kegiatan : Review materi minggu yang lalu
4. Waktu : 13.30 s/d 14.20 Kegiatan : Menjelaskan Jenis Transmisi Manual dan Mekanisme Pengoperasian Transmisi
5. Waktu : 14.20 s/d 14.50 Kegiatan : Pre Tes Perhitungan Gear Ration
6. Waktu : 14.50 s/d 15.00 Kegiatan : Menyimpulkan Materi yang telah disampaikan dan menutup pelajaran dengan berdo'a

CATATAN KEGIATAN SISWA

KEL 1		KEL 4	
KEL 2		KEL 5	
KEL 3		KEL 6	

Catatan Selama KBM :

- Mengumpulkan Tugas Makalah Kopling

Bantul, September 2014

Mahasiswa PPL

Siswa

Faris Abdullah
 NIM. 1150421006

.....

CATATAN HARIAN GURU

Kelas : XI TKR 2 Jml Siswa Hadir : 35 Siswa
 Hari / Tanggal : Sabtu, 06 September 2014 Jml Siswa Absen : 3 Siswa
 KI / KD : Perawatan Transmisi Manual

KEGIATAN PEMBELAJARAN

1. Waktu : 13.00 s/d 13.10 Kegiatan : Membaca do'a dan tadarus jus 'ama
2. Waktu : 13.10 s/d 13.20 Kegiatan : Apersepsi dan motivasi siswa
3. Waktu : 13.20 s/d 13.30 Kegiatan : Review materi minggu yang lalu
4. Waktu : 13.30 s/d 14.00 Kegiatan : Menjelaskan Mekanisme Pencegahan Gigi Ganda dan Mekanisme Penguncian Tuas Transmisi serta Penyampaian Job Praktik
5. Waktu : 14.00 s/d 16.50 Kegiatan : Pre Tes Perhitungan Gear Ration
6. Waktu : 16.50 s/d 17.00 Kegiatan : Evaluasi Praktik dan menutup pelajaran dengan berdo'a

CATATAN KEGIATAN SISWA

KEL 1		KEL 4	
KEL 2		KEL 5	
KEL 3		KEL 6	

Catatan Selama KBM :

- Praktik berjalan dengan lancar, siswa lebih banyak bertanya ketika waktu praktik dan rasa ingin tahu dan antusiasme sewaktu praktik sangat besar

Bantul, September 2014

Mahasiswa PPL

Siswa

Faris Abdullah
 NIM. 1150421006

.....

CATATAN HARIAN GURU

Kelas : XI TKR 2 Jml Siswa Hadir : 35 Siswa
 Hari / Tanggal : Sabtu, 13 September 2014 Jml Siswa Absen : 3 Siswa
 KI / KD : Perawatan Transmisi Manual

KEGIATAN PEMBELAJARAN

1. Waktu : 13.00 s/d 13.10 Kegiatan : Membaca do'a dan tadarus jus 'ama
2. Waktu : 13.10 s/d 13.20 Kegiatan : Apersepsi dan motivasi siswa
3. Waktu : 13.20 s/d 13.30 Kegiatan : Review materi minggu yang lalu
4. Waktu : 13.30 s/d 14.00 Kegiatan : Menjelaskan Teknis Praktik Dan Pembagian Job Praktik
5. Waktu : 14.00 s/d 16.50 Kegiatan : Praktik
6. Waktu : 16.50 s/d 17.00 Kegiatan : Evaluasi Praktik dan menutup pelajaran dengan berdo'a

CATATAN KEGIATAN SISWA

KEL 1		KEL 5	
KEL 2		KEL 6	
KEL 3		KEL 7	
KEL 4		KEL 8	

Catatan Selama KBM :

- Praktik berjalan dengan lancar, siswa lebih banyak bertanya ketika waktu praktik dan rasa ingin tahu dan antusiasme sewaktu praktik sangat besar

Bantul, September 2014

Mahasiswa PPL

Siswa

Faris Abdullah
 NIM. 1150421006

.....

CATATAN HARIAN GURU

Kelas : XI TKR 3

Jml Siswa Hadir : 38 Siswa

Hari / Tanggal : Jum'at, 08 Agustus 2014

Jml Siswa Absen : - Siswa

KI / KD : Perawatan Kopling

KEGIATAN PEMBELAJARAN

1. Waktu : 13.00 s/d 13.10 Kegiatan : Membaca do'a dan tadarus jus 'ama
2. Waktu : 13.10 s/d 13.20 Kegiatan : Apersepsi dan motivasi siswa
3. Waktu : 13.20 s/d 14.40 Kegiatan : Menjelaskan Komponen, Jenis dan Cara Kerja Kopling
4. Waktu : 14.40 s/d 14.50 Kegiatan : Tanya Jawab Seputar Kopling dan Pemberian PR
5. Waktu : 14.50 s/d 15.00 Kegiatan : Menyimpulkan Materi yang telah disampaikan dan menutup pelajaran dengan berdo'a

CATATAN KEGIATAN SISWA

KEL 1		KEL 5	
KEL 2		KEL 6	
KEL 3		KEL 7	
KEL 4		KEL 8	

Catatan Selama KBM :

- Siswa masih malas untuk menerima materi pada pertemuan awal setelah libur panjang, namun setelah diberikan motivasi siswa sudah lebih memperhatikan lagi

Bantul, September 2014

Mahasiswa PPL

Siswa

Faris Abdullah

NIM. 1150421006

.....

CATATAN HARIAN GURU

Kelas : XI TKR 3 Jml Siswa Hadir : 38 Siswa
 Hari / Tanggal : Jum'at, 15 Agustus 2014 Jml Siswa Absen : 0 Siswa
 KI / KD : Perawatan Kopling

KEGIATAN PEMBELAJARAN

1. Waktu : 13.00 s/d 13.10 Kegiatan : Membaca do'a dan tadarus jus 'ama
2. Waktu : 13.10 s/d 13.20 Kegiatan : Apersepsi dan motivasi siswa
3. Waktu : 13.20 s/d 13.30 Kegiatan : Review materi minggu yang lalu
4. Waktu : 13.30 s/d 14.40 Kegiatan : Menjelaskan Mekanisme Pengerak dan Prosedur pemeliharaan dan perbaikan Kopling
5. Waktu : 14.40 s/d 14.50 Kegiatan : Tanya Jawab Seputar Kopling dan Pemberian Tugas Makalah
6. Waktu : 14.50 s/d 15.00 Kegiatan : Menyimpulkan Materi yang telah disampaikan dan menutup pelajaran dengan berdo'a

CATATAN KEGIATAN SISWA

KEL 1		KEL 4	
KEL 2		KEL 5	
KEL 3		KEL 6	

Catatan Selama KBM :

- Siswa sudah mulai aktif bertanya, dan rasa ingin tahu dibandingkan minggu sebelumnya sudah lebih besar

Bantul, September 2014

Mahasiswa PPL

Siswa

Faris Abdullah
 NIM. 1150421006

.....

CATATAN HARIAN GURU

Kelas : XI TKR 3 Jml Siswa Hadir : 37 Siswa
 Hari / Tanggal : Jum'at, 22 Agustus 2014 Jml Siswa Absen : 1 Siswa
 KI / KD : Perawatan Transmisi Manual

KEGIATAN PEMBELAJARAN

1. Waktu : 13.00 s/d 13.10 Kegiatan : Membaca do'a dan tadarus jus 'ama
2. Waktu : 13.10 s/d 13.20 Kegiatan : Apersepsi dan motivasi siswa
3. Waktu : 13.20 s/d 13.30 Kegiatan : Review materi minggu yang lalu
4. Waktu : 13.30 s/d 14.40 Kegiatan : Menjelaskan Pengertian Transmisi, Komponen Transmisi, Cara Kerja
 Tiap Posisi dan Perhitungan Gear Ratio
5. Waktu : 14.40 s/d 14.50 Kegiatan : Tanya Jawab Seputar Transmisi Manual
6. Waktu : 14.50 s/d 15.00 Kegiatan : Menyimpulkan Materi yang telah disampaikan dan menutup pelajaran
 dengan berdo'a

CATATAN KEGIATAN SISWA

KEL 1		KEL 4	
KEL 2		KEL 5	
KEL 3		KEL 6	

Catatan Selama KBM :

- Siswa sudah mulai aktif bertanya, dan rasa ingin tahu dibandingkan minggu sebelumnya sudah lebih besar

Bantul, September 2014

Mahasiswa PPL

Siswa

Faris Abdullah
 NIM. 1150421006

.....

CATATAN HARIAN GURU

Kelas : XI TKR 3 **Jml Siswa Hadir** : 37 **Siswa**
Hari / Tanggal : Jum'at, 29 Agustus 2014 **Jml Siswa Absen** : 1 **Siswa**
KI / KD : Perawatan Transmisi Manual

KEGIATAN PEMBELAJARAN

1. Waktu : 13.00 s/d 13.10 Kegiatan : Membaca do'a dan tadarus jus 'ama
2. Waktu : 13.10 s/d 13.20 Kegiatan : Apersepsi dan motivasi siswa
3. Waktu : 13.20 s/d 13.30 Kegiatan : Review materi minggu yang lalu
4. Waktu : 13.30 s/d 14.20 Kegiatan : Menjelaskan Jenis Transmisi Manual dan Mekanisme Pengoperasian Transmisi
5. Waktu : 14.20 s/d 14.50 Kegiatan : Pre Tes Perhitungan Gear Ration
6. Waktu : 14.50 s/d 15.00 Kegiatan : Menyimpulkan Materi yang telah disampaikan dan menutup pelajaran dengan berdo'a

CATATAN KEGIATAN SISWA

KEL 1		KEL 4	
KEL 2		KEL 5	
KEL 3		KEL 6	

Catatan Selama KBM :

- Mengumpulkan Tugas Makalah Kopling

Bantul, September 2014

Mahasiswa PPL

Siswa

Faris Abdullah
 NIM. 1150421006

.....

CATATAN HARIAN GURU

Kelas : XI TKR 3 Jml Siswa Hadir : 38 Siswa
 Hari / Tanggal : Sabtu, 05 September 2014 Jml Siswa Absen : 0 Siswa
 KI / KD : Perawatan Transmisi Manual

KEGIATAN PEMBELAJARAN

1. Waktu : 13.00 s/d 13.10 Kegiatan : Membaca do'a dan tadarus jus 'ama
2. Waktu : 13.10 s/d 13.20 Kegiatan : Apersepsi dan motivasi siswa
3. Waktu : 13.20 s/d 13.30 Kegiatan : Review materi minggu yang lalu
4. Waktu : 13.30 s/d 14.00 Kegiatan : Menjelaskan Mekanisme Pencegahan Gigi Ganda dan Mekanisme Penguncian Tuas Transmisi serta Penyampaian Job Praktik
5. Waktu : 14.00 s/d 16.50 Kegiatan : Pre Tes Perhitungan Gear Ration
6. Waktu : 16.50 s/d 17.00 Kegiatan : Evaluasi Praktik dan menutup pelajaran dengan berdo'a

CATATAN KEGIATAN SISWA

KEL 1		KEL 4	
KEL 2		KEL 5	
KEL 3		KEL 6	

Catatan Selama KBM :

- Praktik berjalan dengan lancar, siswa lebih banyak bertanya ketika waktu praktik dan rasa ingin tahu dan antusiasme sewaktu praktik sangat besar

Bantul, September 2014

Mahasiswa PPL

Siswa

Faris Abdullah
 NIM. 1150421006

.....

CATATAN HARIAN GURU

Kelas : XI TKR 3 Jml Siswa Hadir : 37 Siswa
 Hari / Tanggal : Sabtu, 12 September 2014 Jml Siswa Absen : 1 Siswa
 KI / KD : Perawatan Transmisi Manual

KEGIATAN PEMBELAJARAN

1. Waktu : 13.00 s/d 13.10 Kegiatan : Membaca do'a dan tadarus jus 'ama
2. Waktu : 13.10 s/d 13.20 Kegiatan : Apersepsi dan motivasi siswa
3. Waktu : 13.20 s/d 13.30 Kegiatan : Review materi minggu yang lalu
4. Waktu : 13.30 s/d 14.00 Kegiatan : Menjelaskan Teknis Praktik Dan Pembagian Job Praktik
5. Waktu : 14.00 s/d 16.50 Kegiatan : Praktik
6. Waktu : 16.50 s/d 17.00 Kegiatan : Evaluasi Praktik dan menutup pelajaran dengan berdo'a

CATATAN KEGIATAN SISWA

KEL 1		KEL 5	
KEL 2		KEL 6	
KEL 3		KEL 7	
KEL 4		KEL 8	

Catatan Selama KBM :

- Praktik berjalan dengan lancar, siswa lebih banyak bertanya ketika waktu praktik dan rasa ingin tahu dan antusiasme sewaktu praktik sangat besar

Bantul, September 2014

Mahasiswa PPL

Siswa

Faris Abdullah
 NIM. 1150421006

.....

CATATAN HARIAN GURU

Kelas : XI TKR 4 Jml Siswa Hadir : 36 Siswa
 Hari / Tanggal : Rabu, 13 Agustus 2014 Jml Siswa Absen : 2 Siswa
 KI / KD : Perawatan Kopling

KEGIATAN PEMBELAJARAN

1. Waktu : 13.00 s/d 13.10 Kegiatan : Membaca do'a dan tadarus jus 'ama
2. Waktu : 13.10 s/d 13.20 Kegiatan : Apersepsi dan motivasi siswa
3. Waktu : 13.20 s/d 14.40 Kegiatan : Menjelaskan Komponen, Jenis dan Cara Kerja Kopling
4. Waktu : 14.40 s/d 14.50 Kegiatan : Tanya Jawab Seputar Kopling dan Pemberian PR
5. Waktu : 14.50 s/d 15.00 Kegiatan : Menyimpulkan Materi yang telah disampaikan dan menutup pelajaran dengan berdo'a

CATATAN KEGIATAN SISWA

KEL 1		KEL 5	
KEL 2		KEL 6	
KEL 3		KEL 7	
KEL 4		KEL 8	

Catatan Selama KBM :

- Siswa masih malas untuk menerima materi pada pertemuan awal setelah libur panjang, namun setelah diberikan motivasi siswa sudah lebih memperhatikan lagi

Bantul, September 2014

Mahasiswa PPL

Siswa

Faris Abdullah
 NIM. 1150421006

.....

CATATAN HARIAN GURU

Kelas : XI TKR 4 Jml Siswa Hadir : 36 Siswa
 Hari / Tanggal : Rabu, 20 Agustus 2014 Jml Siswa Absen : 2 Siswa
 KI / KD : Perawatan Kopling

KEGIATAN PEMBELAJARAN

1. Waktu : 13.00 s/d 13.10 Kegiatan : Membaca do'a dan tadarus jus 'ama
2. Waktu : 13.10 s/d 13.20 Kegiatan : Apersepsi dan motivasi siswa
3. Waktu : 13.20 s/d 13.30 Kegiatan : Review materi minggu yang lalu
4. Waktu : 13.30 s/d 14.40 Kegiatan : Menjelaskan Mekanisme Pengerak dan Prosedur pemeliharaan dan perbaikan Kopling
5. Waktu : 14.40 s/d 14.50 Kegiatan : Tanya Jawab Seputar Kopling dan Pemberian Tugas Makalah
6. Waktu : 14.50 s/d 15.00 Kegiatan : Menyimpulkan Materi yang telah disampaikan dan menutup pelajaran dengan berdo'a

CATATAN KEGIATAN SISWA

KEL 1		KEL 4	
KEL 2		KEL 5	
KEL 3		KEL 6	

Catatan Selama KBM :

- Siswa sudah mulai aktif bertanya, dan rasa ingin tahu dibandingkan minggu sebelumnya sudah lebih besar

Bantul, September 2014.

Mahasiswa PPL

Siswa

Faris Abdullah
 NIM. 1150421006

.....

CATATAN HARIAN GURU

Kelas : XI TKR 4 Jml Siswa Hadir : 37 Siswa
 Hari / Tanggal : Rabu, 27 Agustus 2014 Jml Siswa Absen : 1 Siswa
 KI / KD : Perawatan Transmisi Manual

KEGIATAN PEMBELAJARAN

1. Waktu : 13.00 s/d 13.10 Kegiatan : Membaca do'a dan tadarus jus 'ama
2. Waktu : 13.10 s/d 13.20 Kegiatan : Apersepsi dan motivasi siswa
3. Waktu : 13.20 s/d 13.30 Kegiatan : Review materi minggu yang lalu
4. Waktu : 13.30 s/d 14.40 Kegiatan : Menjelaskan Pengertian Transmisi, Komponen Transmisi, Cara Kerja
Tiap Posisi dan Perhitungan Gear Ratio
5. Waktu : 14.40 s/d 14.50 Kegiatan : Tanya Jawab Seputar Transmisi Manual
6. Waktu : 14.50 s/d 15.00 Kegiatan : Menyimpulkan Materi yang telah disampaikan dan menutup pelajaran
dengan berdo'a

CATATAN KEGIATAN SISWA

KEL 1		KEL 4	
KEL 2		KEL 5	
KEL 3		KEL 6	

Catatan Selama KBM :

- Siswa sudah mulai aktif bertanya, dan rasa ingin tahu dibandingkan minggu sebelumnya sudah lebih besar

Bantul, September 2014

Mahasiswa PPL

Siswa

Faris Abdullah
 NIM. 1150421006

.....

CATATAN HARIAN GURU

Kelas : XI TKR 4 **Jml Siswa Hadir** : 37 **Siswa**
Hari / Tanggal : Rabu, 03 September 2014 **Jml Siswa Absen** : 1 **Siswa**
KI / KD : Perawatan Transmisi Manual

KEGIATAN PEMBELAJARAN

1. Waktu : 13.00 s/d 13.10 Kegiatan : Membaca do'a dan tadarus jus 'ama
2. Waktu : 13.10 s/d 13.20 Kegiatan : Apersepsi dan motivasi siswa
3. Waktu : 13.20 s/d 13.30 Kegiatan : Review materi minggu yang lalu
4. Waktu : 13.30 s/d 14.20 Kegiatan : Menjelaskan Jenis Transmisi Manual dan Mekanisme Pengoperasian Transmisi
5. Waktu : 14.20 s/d 14.50 Kegiatan : Pre Tes Perhitungan Gear Ration
6. Waktu : 14.50 s/d 15.00 Kegiatan : Menyimpulkan Materi yang telah disampaikan dan menutup pelajaran dengan berdo'a

CATATAN KEGIATAN SISWA

KEL 1		KEL 5	
KEL 2		KEL 6	
KEL 3		KEL 7	

Catatan Selama KBM :

- Mengumpulkan Tugas Makalah Kopling

Bantul, September 2014

Mahasiswa PPL

Siswa

Faris Abdullah
 NIM. 1150421006

.....

CATATAN HARIAN GURU

Kelas : XI TKR 4 Jml Siswa Hadir : 36 Siswa
 Hari / Tanggal : Rabu, 10 September 2014 Jml Siswa Absen : 2 Siswa
 KI / KD : Perawatan Transmisi Manual

KEGIATAN PEMBELAJARAN

1. Waktu : 13.00 s/d 13.10 Kegiatan : Membaca do'a dan tadarus jus 'ama
2. Waktu : 13.10 s/d 13.20 Kegiatan : Apersepsi dan motivasi siswa
3. Waktu : 13.20 s/d 13.30 Kegiatan : Review materi minggu yang lalu
4. Waktu : 13.30 s/d 14.00 Kegiatan : Menjelaskan Mekanisme Pencegahan Gigi Ganda dan Mekanisme Penguncian Tuas Transmisi serta Penyampaian Job Praktik
5. Waktu : 14.00 s/d 16.50 Kegiatan : Pre Tes Perhitungan Gear Ration
6. Waktu : 16.50 s/d 17.00 Kegiatan : Evaluasi Praktik dan menutup pelajaran dengan berdo'a

CATATAN KEGIATAN SISWA

KEL 1		KEL 4	
KEL 2		KEL 5	
KEL 3		KEL 6	

Catatan Selama KBM :

- Praktik berjalan dengan lancar, siswa lebih banyak bertanya ketika waktu praktik dan rasa ingin tahu dan antusiasme sewaktu praktik sangat besar

Bantul, September 2014

Mahasiswa PPL

Siswa

Faris Abdullah
 NIM. 1150421006

.....

**DAFTAR HADIR SISWA
SMK MUHAMMADIYAH 1 BANTUL
TAHUN 2014/2015**

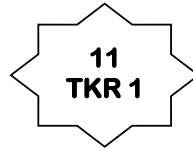

Mata Pelajaran : Chasis Dan Pemindah Tenaga
Jam Pelajaran : 8 JP
Semester : Ganjil

NO	NO.INDUK	NAMA	Agustus			September			JUMLAH			
			14	21	28	4	11		S	I	A	
1	9484	ABDUL AZIZ	/	/	/		/	/				
2	9485	ADE DIMAS RIZKY SAPUTRA	/	/	/		/	/				
3	9487	ADI RIYANTAKA	/	/	/		/	/				
4	9488	ADIK TRI YANTO	/	i	/		/	/			1	
5	9489	ADITYA KURNIAWAN	/	/	/		/	/				
6	9490	ADITYA RIZKY FEBRIAN	/	/	/		/	/				
7	9491	ADY PRABOWO	/	/	/		/	/				
8	9492	AFAN BAGAS RISWANDA	/	/	/		/	/				
9	9493	BAGAS MUNANDAR	/	/	/		/	/				
10	9494	CHOLIS NUR AYANI	/	/	/		/	/				
11	9495	DANANG SETIAWAN	/	/	/		/	i				
12	9496	DANDI IVAN SETYAWAN	/	/	/		/	/				
13	9497	DEDI ISWANTO	/	/	/		/	/				
14	9498	DHIKA JATI PRABOWO	/	/	/		/	/				
15	9499	EFAN SAPUTRO	/	/	/		/	/				
16	9500	FAHRI NUGROHO	/	/	/		/	/				
17	9501	FAISAL NUR RAHMAT	/	/	/		/	/				
18	9503	GALANG RENANDA	/	/	/		S	/			1	
19	9504	HARNO EKO SAPUTRA	/	/	/		/	/				
20	9506	KHOIRUL ERWIN	/	/	/		/	/				
21	9507	LATIF NUGROHO	/	/	/		/	/				
22	9508	M YUSUF NUR AFANDI	/	/	/		/	/				
23	9509	MARCA ARDIYANTO	/	/	/		/	/				
24	9510	MIFTAAHUL ROOSYID	/	/	/		/	/				
25	9512	NANDA SUHIRMAN	/	/	/		/	/				
26	9513	RAHMAD EKO PURWANTO	i	/	/		/	/				1
27	9514	RESTU KHAMID ALWI	/	/	/		/	/				
28	9515	RIO MAHENDRA	/	/	/		/	/				
29	9516	SAID GURITNO	/	/	/		/	/				
30	9517	SOFYAN NAWAWI	/	/	/		/	/				
31	9518	SOSI WALIYANTO	/	/	/		/	/				
32	9519	TAAT SUBEKTI	/	/	/		/	/				
33	9520	TRI PURWANTO	/	/	/		/	/				
34	9521	YOGI PRAWASTO	/	/	/		/	/				
35	9522	YOWANDA MUKHLAS JULIANTO	/	/	/		/	/				

Mengetahui
Kepala Sekolah

Bantul, 6 Agustus 2014
Mahasiswa PPL

Widada, S. Pd
NBM. 755273

Faris Abdullah
NIM. 11504241006

**DAFTAR HADIR SISWA
SMK MUHAMMADIYAH 1 BANTUL
TAHUN 2014/2015**

**11
TKR 2**

Mata Pelajaran : Chasis Dan Pemindah Tenaga
Jam Pelajaran : 8 JP
Semester : Ganjil

NO	NO.INDUK	NAMA	AGUSTUS				SEPTEMBER				JUMLAH			
			09	16	23	30	06	13			S	I	A	
1	9523	AFIFUL HUDA	I	s	s	I	S	I				3		
2	9524	AGUS ERDA NUGROHO	I	I	i	I	I	I					1	
3	9525	AGUS SUMARYATIN	I	I	I	I	I	I						
4	9526	AGUS SUTOPO	I	I	I	I	I	I						
5	9527	AGUSTYAN YOGHA PRADANA	I	s	I	I	I	I				1		
6	9528	AKHMAD SUGIARTO	A	I	I	i	I	I					1	1
7	9529	ALAN DARU WICAKSANA	A	I	I	A	I	I						2
8	9530	ALAN EKA SAPUTRA	I	I	I	I	I	I						
9	9531	ARI SUSANTO	I	I	I	I	I	I						
10	9532	BAGUS PAMUNGKAS	I	I	I	I	I	I						
11	9533	DEDY RAMADHAN	I	I	I	I	I	I						
12	9534	DENI KISDIYANTO	I	I	I	S	S	S				3		
13	9536	DHIMAS AGUS NUGROHO	I	I	I	I	I	I						
14	9537	DIKA HENDRAWAN	S	I	I	I	I	i				1	1	
15	9538	EKO BUDI SANTOSO	I	I	I	I	I	I						
16	9539	FARRAS NAUFAL CHANDRADITYA	I	I	I	I	I	I						
17	9540	FAUZAN IRFANDI	I	I	I	I	I	I						
18	9541	GILANG RAMADHAN	I	I	I	I	I	I						
19	9542	HEPI NUGROHO	I	I	I	I	I	I						
20	9543	INDRA PRASETYO	I	I	I	I	I	I						
21	9544	KHOIRUL ANWAR	I	I	I	I	I	I						
22	9545	LEO ANGGIA SAPUTRA	A	I	I	I	I	I						1
23	9546	MOH ZUHUD AMIRUDDIN	I	I	I	I	I	I						
24	9547	MUHAMMAD BAGAS RAMADHAN	I	I	I	I	I	I						
25	9548	MUHAMMAD FAHRUL KURNIAWAN	I	I	I	I	I	I						
26	9550	NIDI SAPUTRO	I	I	I	I	I	I						
27	9551	PANDI NUR SETYAWAN	I	I	I	I	I	I						
28	9552	REYHAN SATRIA CRISMANTARA	I	s	I	I	I	I				1		
29	9553	RIAN RENDIKA	I	I	I	I	I	I						
30	9554	RIFKI RAMADHAN	I	I	i	I	I	I					1	
31	9555	RIO SANTOSO	I	I	I	I	I	I						
32	9556	RISKA DIAN PURNAMA	I	I	I	I	I	I						
33	9557	SONY MUHAMAD YASIR	I	s	I	I	I	I				1		
34	9558	SUDIQ PRAMONO	I	I	I	I	I	I						
35	9559	TAUFIQ NUR CAHYA	I	I	I	I	I	I						
36	9560	VANDY AJI PRAKASA	S	s	s	S	s	S				6		
37	9561	YUDA IRFANANDI	I	I	I	I	I	I						
38	9562	YUDAN HARTAMA	I	I	I	I	I	I						

Mengetahui
Kepala Sekolah

Widada, S. Pd
NBM. 755273

Bantul, 6 Agustus 2014
Mahasiswa PPL

Faris Abdullah
NIM. 11504241006

**DAFTAR HADIR SISWA
SMK MUHAMMADIYAH 1 BANTUL
TAHUN 2014/2015**

Mata Pelajaran : Chasis Dan Pemindah Tenaga
Jam Pelajaran : 8 JP
Semester : Ganjil

**11
TKR 3**

NO	NO.INDUK	NAMA	AGUSTUS				SEPTEMBER				JUMLAH		
			09	16	23	30	06	13			S	I	A
1	9563	AHMAD IMRON AZIZI											
2	9564	ALFIAN TRISNO GUNAWAN											
3	9565	ANANG BADRUL KAMAL											
4	9566	ANDIKA PRATAMA				S					1		
5	9567	ANGGA NYOMAN RISTANTO											
6	9568	ANGGA RAHMA PUTRA											
7	9569	ARFIAN FANNY PURILAWA			A								1
8	9570	BAGUS SUBANDI											
9	9571	DIMAS RIZALDI											
10	9572	DOMI SENAYUDHA											
11	9573	DONA IRVAN EKO SAPUTRA											
12	9574	DUWI ATMAJI											
13	9575	ELYASA											
14	9576	ERVAN KRISWANTORO											
15	9577	FAJAR RIDHANDOKO											
16	9578	FEBRI NUR HIDAYAT											
17	9579	FEBRI TRI ATMOKO											
18	9581	HERI NUGRAHA											
19	9582	HERLY HARDIANSYAH											
20	9583	JUAR PAMUNGKAS											
21	9584	KHOIRUMAN HUSNI ABDUL KHOLIK											
22	9585	KUKUH IRFANTO											
23	9586	LILIK PANGESTU											
24	9587	MUHAMMAD ANDHIKA DHARMA YK											
25	9588	MUHAMMAD NURDIYANTO											
26	9589	MUHAMMAD SYAHRUL AFIF											
27	9590	MUIS AHMAD											
28	9591	PURI MUHAMMAD F.											
29	9592	RIZAL MIFTAKUL QOIRIN											
30	9593	RIZKA FEBRIANTO											
31	9594	RIZKI DWI RAMADHAN											
32	9595	RIZQI MUHAMMAD IQBAL											
33	9596	ROBIUL MUSTAFA											
34	9597	SUSANTO											
35	9598	SUTRI RUMADIB											
36	9601	YUDHA BAGAS SAPUTRA											
37	9602	YUDHA HERNANDA P											
38		KHABIBI MUTOHAR						A					1

Mengetahui
Kepala Sekolah

Bantul, 6 Agustus 2014
Mahasiswa PPL

Widada, S. Pd
NBM. 755273

Faris Abdullah
NIM. 11504241006

**DAFTAR HADIR SISWA
SMK MUHAMMADIYAH 1 BANTUL
TAHUN 2014/2015**

Mata Pelajaran : Chasis Dan Pemindah Tenaga
Jam Pelajaran : 8 JP
Semester : Ganjil

**11
TKR 1**

NO	NO.INDUK	NAMA	Agustus			September			JUMLAH			
			13	20	27	3	10		S	I	A	
1	9603	ANDIKA IRA IRMAWAN	I	i	I	I	I			1		
2	9604	ARIF AGUNG FIRMANSYAH	I	I	I	I	I					
3	9605	ARIF ARIANTO	I	I	i	I	I				1	
4	9606	ARIF TRI PAMUNGKAS	I	I	I	I	I					
5	9607	ARIFIAN JIHAD PUTRANTO	I	I	I	I	I					
6	9608	ARIS ANDIANTO	I	I	I	I	I					
7	9609	ARYA YUDHA ARDHIANSYAH	I	I	I		A					1
8	9610	AULIA FIRMAN NUR RIANSYAH	I	I	I	I	I					
9	9611	BAGAS OKI PRASETYA	I	I	I	I	I					
10	9612	BAYU AJI SULISTIAWAN	I	I	I	I	I					
11	9613	BENI DWI CAHYONO	s	I	I	I	I			1		
12	9614	DEA RUSDI PRIMATAMA	I	I	I	I	I					
13	9615	DUWI NUR YANTA	I	I	I	I	I					
14	9616	DWI AJI SAPUTRA	I	i	I	I	I				1	
15	9617	DWI NURYANTO	I	I	I	I	I					
16	9618	DWI PURWANTO	I	I	I	I	I					
17	9619	DWIYANTO NUGROHO AJI	I	I	I	I	I					
18	9620	ERVIN BAGUS CUCU NARTOMO	I	I	I	I	I					
19	9621	ERWINNANDO PRADANA PUTRA	I	I	I	I	I					
20	9622	FEBRIA ABDURRAHMAN WAHID	I	I	I		S			1		
21	9623	FERY HARYANTO	I	I	I	I	I					
22	9624	FIDYAN NICO ERNAWAN	I	I	I	I	I					
23	9625	HEVRIYADI CHANDRA SAPUTRA	I	I	I	I	I					
24	9626	JUNI ALFIANTO	I	I	I	I	I					
25	9627	LUTHFI NUGROHO SAPUTRO	I	I	I	I	I					
26	9628	MUNGADHIM	I	I	I	I	I					
27	9629	MUSARIFIN	I	I	I	I	I					
28	9630	NANANG SETIAWAN	I	I	I	I	I					
29	9631	PUJI ROYANTO	I	I	I	I	I					
30	9632	RAGIL PAMUNGKAS	I	I	I	I	I					
31	9633	RAHMAD SANUSI	I	I	I	I	I					
32	9634	ROHMADI	I	I	I	I	I					
33	9635	ROMADHON AJI ANGGITA	I	i	I	I	I				1	
34	9636	RUDI AFIANANTO	I	i	I	I	I				1	
35	9639	SYARIF BURHAN NUDIN	I	I	I	I	I					
36	9640	TRI HARYANTO	s	s	I	I	I			2		
37	9642	YUDHI WIDIANTORO	I	I	I	I	I					
38		M. FAUZAN	I	A	A		A	I				3

Mengetahui
Kepala Sekolah

Widada, S. Pd
NBM. 755273

Bantul, 6 Agustus 2014
Mahasiswa PPL

Faris Abdullah
NIM. 11504241006

**DAFTAR HADIR SISWA
SMK MUHAMMADIYAH 1 BANTUL
TAHUN 2014/2015**

Mata Pelajaran : Chasis Dan Pemindah Tenaga
Jam Pelajaran : 8 JP
Semester : Ganjil

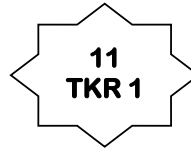

NO	NO.INDUK	NAMA	Agustus			September			JUMLAH			
			11	18	25	01	09		S	I	A	
1	9484	ABDUL AZIZ										
2	9485	ADE DIMAS RIZKY SAPUTRA	i									
3	9487	ADI RIYANTAKA										
4	9488	ADIK TRI YANTO	i									
5	9489	ADITYA KURNIAWAN										
6	9490	ADITYA RIZKY FEBRIAN										
7	9491	ADY PRABOWO										
8	9492	AFAN BAGAS RISWANDA										
9	9493	BAGAS MUNANDAR										
10	9494	CHOLIS NUR AYANI										
11	9495	DANANG SETIAWAN					A					
12	9496	DANDI IVAN SETYAWAN										
13	9497	DEDI ISWANTO										
14	9498	DHIKA JATI PRABOWO										
15	9499	EFAN SAPUTRO										
16	9500	FAHRI NUGROHO										
17	9501	FAISAL NUR RAHMAT										
18	9503	GALANG RENANDA	i									
19	9504	HARNO EKO SAPUTRA										
20	9506	KHOIRUL ERWIN										
21	9507	LATIF NUGROHO										
22	9508	M YUSUF NUR AFANDI										
23	9509	MARCA ARDIYANTO										
24	9510	MIFTAAHUL ROOSYID										
25	9512	NANDA SUHIRMAN										
26	9513	RAHMAD EKO PURWANTO	i									
27	9514	RESTU KHAMID ALWI	i									
28	9515	RIO MAHENDRA										
29	9516	SAID GURITNO										
30	9517	SOFYAN NAWAWI										
31	9518	SOSI WALIYANTO										
32	9519	TAAT SUBEKTI										
33	9520	TRI PURWANTO										
34	9521	YOGI PRAWASTO										
35	9522	YOWANDA MUKHLAS JULIANTO										

PULANG AWAL

Mengetahui
Kepala Sekolah

Bantul, 6 Agustus 2014
Mahasiswa PPL

Widada, S. Pd
NBM. 755273

Faris Abdullah
NIM. 11504241006

