

**LAPORAN KEGIATAN INDIVIDU
PRAKTEK PENGALAMAN LAPANGAN (PPL)
DI SMK NEGERI 3 KLATEN**

Jl. Merbabu No. 11 Klaten

1 Juli - 17 September 2014



Disusun Oleh :

Nur Rohmawati

11513241013

**PROGRAM STUDI PENDIDIKAN TEKNIK BUSANA
JURUSAN PENDIDIKAN TEKNIK BOGA DAN BUSANA
FAKULTAS TEKNIK
UNIVERSITAS NEGERI YOGYAKARTA**

2014

LEMBAR PENGESAHAN

Pengesahan laporan kegiatan PPL di SMK Negeri 3 Klaten :

Nama : Nur Rohmawati
NIM : 11513241013
Program Studi : Pendidikan Teknik Busana
Jurusan : Pendidikan Teknik Boga dan Busana
Fakultas : Teknik

Telah melaksanakan kegiatan PPL di SMK Negeri 3 Klaten mulai 1 Juli 2014 sampai 17 September 2014. Hasil kegiatan mencakup dalam naskah laporan ini.

Mengetahui,

Dosen Pembimbing PPL,

Guru Pembimbing,



Sri Emy Yuli S., M. Si.

Dra. Sri Subaryanti

NIP. 19620503 198702 2 001

NIP. 19590820 198803 2 003

Kepala Sekolah

Koord.PPL

SMK Negeri 3 Klaten,

SMK Negeri 3 Klaten,



Martini S.Pd.,M.Pd

NIP. 19640324 199003 1 004



Ir. Widwasworo Hayati, M.Pd

NIP. 19680717200012 2 001

LEMBAR PENGESAHAN

Pengesahan laporan kegiatan PPL di SMK Negeri 3 Klaten :

Nama : Nur Rohmawati
NIM : 11513241013
Program Studi : Pendidikan Teknik Busana
Jurusan : Pendidikan Teknik Boga dan Busana
Fakultas : Teknik

Telah melaksanakan kegiatan PPL di SMK Negeri 3 Klaten mulai 1 Juli 2014 sampai 17 September 2014. Hasil kegiatan mencakup dalam naskah laporan ini.

Mengetahui,
Dosen Pembimbing PPL, Guru Pembimbing,

Sri Emy Yuli S., M. Si.
NIP. 19620503 198702 2 001

Dra. Sri Suharyanti
NIP. 19590820 198803 2 003

Kepala Sekolah
SMK Negeri 3 Klaten,

Koord.PPL
SMK Negeri 3 Klaten,

Martini, S.Pd.,M.Pd
NIP. 19640324 199003 1 004

Ir. Widwasworo Hayati, M.Pd
NIP. 19680717200012 2 001

KATA PENGANTAR

Puji syukur kami ucapkan atas kehadiran Tuhan Yang Maha Esa, yang telah melimpahkan rahmat, dan cinta kasihnya kepada kami sehingga dapat menyelesaikan kegiatan KKN – PPL yang dimulai dari tanggal 1 Juli 2014 sampai dengan 17 September 2014 dengan baik dan lancar.

Laporan kami susun sebagai bentuk pertanggung jawaban atas tugas dan kegiatan yang telah dilaksanakan dalam program KKN – PPL 2014 di SMK Negeri 3 Klaten kurang lebih dua setengah bulan, pada tanggal 1 Juli 2014 sampai dengan 17 September 2014. Diharapkan tulisan pada laporan ini dapat memperkaya wawasan pembaca.

Dalam kegiatan KKN – PPL ini kami menyadari bahwa program kami tidak akan berjalan dengan lancar tanpa ada bantuan dari berbagai pihak. Oleh karena itu, penulis menyampaikan terima kasih pada semua pihak yang telah membantu tersusunnya makalah ini. Perkenankanlah kami mengucapkan terima kasih kepada :

1. Martini,S.Pd.,M.Pd selaku Kepala Sekolah SMK Negeri 3 Klaten yang telah memberikan izin untuk pelaksanaan kegiatan KKN – PPL di SMK Negeri 3 Klaten.
2. Sri Emy Yuli S., M. Si. selaku Dosen Pembimbing Lapangan PPL, terimakasih sudah memberi bimbingan selama kami melaksanakan kegiatan PPL.
3. Dra. Sri Suharyanti selaku guru pembimbing PPL, terimakasih atas bimbingannya selama melaksanakan PPL di SMK Negeri 3 Klaten
4. Ir. Widyasworo Hayati, M.Pd selaku koordinator PPL SMK Negeri 3 Klaten
5. Drs. Didik Sulistyana selaku Koordinator KKN SMK Negeri 3 Klaten
6. Teman-teman KKN – PPL di SMK Negeri 3 Klaten, terimakasih atas kerja samanya selama ini.
7. Semua bapak dan Ibu guru serta karyawan SMK Negeri 3 Klaten yang telah menerima kami dengan baik
8. Bapak dan Ibu, yang selalu memberikan dukungan baik itu moral dan materiil, serta selalu memberikan motivasi agar KKN – PPL di SMK Negeri 3 Klaten dapat terlaksana dengan baik dan lancar

9. Semua pihak yang tidak dapat disebutkan satu persatu oleh penulis, yang telah memberikan doa, motivasi, dan bantuan dalam pelaksanaan KKN – PPL SMK Negeri 3 klaten.

Penyusun menyadari bahwa dalam penyusunan laporan pelaksanaan kegiatan PPL masih banyak kekurangan dan jauh dari kesempurnaan. Oleh karena itu penulis senantiasa menantikan saran dan kritik dari berbagai pihak untuk bahan perbaikan dan penyempurnaan makalah ini dimasa yang akan datang.

Yogyakarta, 17 September 2014

Penulis

DAFTAR ISI

	Halaman
HALAMAN JUDUL.....	i
HALAMAN PENGESAHAN.....	ii
KATA PENGANTAR	iii
DAFTAR ISI.....	v
ABSTRAK	vi
BAB I PENDAHULUAN	
A. Analisis Situasi.....	2
B. Rumusan Program Kegiatan PPL.....	9
BAB II PERSIAPAN, PELAKSANAAN DAN ANALISIS HASIL	
A. Kegiatan PPL	11
B. Pelaksanaan PPL	15
C. Analisis Hasil	18
D. Refleksi	20
BAB III PENUTUP	
A. Kesimpulan	22
B. Saran.....	23
DAFTAR PUSTAKA	25
LAMPIRAN – LAMPIRAN	

ABSTRAK
LAPORAN PRAKTIK PENGALAMAN LAPANGAN

DI SMK NEGERI 3 KLATEN

OLEH :

Nur Rohmawati

11513241013

SMK Negeri 3 Klaten, yang beralamatkan di Jl. Merbabu No 11 Klaten adalah sekolah kejuruan yang merupakan salah satu lokasi PPL UNY 2014. KKN-PPL dilaksanakan selama 2,5 bulan pada tanggal 1 Juli 2014 hingga pada tanggal 17 September 2014. Kegiatan PP meliputi pelaksanaan program yang telah direncanakan dan untuk kegiatan PPL meliputi praktik mengajar dan pembuatan RPP, media pembelajaran, dan administrasi guru.

Kegiatan PPL bertujuan untuk (1) memberikan pengalaman kepada mahasiswa dalam bidang pembelajaran dan manajerial di sekolah atau lembaga, dalam rangka melatih dan mengembangkan kompetensi keguruan dan kependidikan; (2) memberikan kesempatan kepada mahasiswa untuk mengenal, mempelajari, dan menghayati permasalahan sekolah atau lembaga, baik yang terkait atau dengan proses pembelajaran maupun kegiatan manajerial kelembagaan; (3) meningkatkan kemampuan mahasiswa untuk menerapkan ilmu pengetahuan dan keterampilan yang telah dikuasai secara interdisipliner ke dalam kehidupan nyata di sekolah atau lembaga pendidikan; (4) memacu perkembangan sekolah atau lembaga dengan cara menumbuhkan motivasi atas dasar kekuatan sendiri; (5) Meningkatkan hubungan kemitraan antara UNY dengan pemerintah daerah, sekolah atau lembaga pendidikan terkait.

Setiap mahasiswa PPL sudah ditentukan guru pembimbing oleh sekolah. Guru pembimbing tersebut akan memonitoring mahasiswa PPL selama mengajar di kelas. Namun, sebelum mengajar, mahasiswa wajib membuat perangkat pembelajaran yang meliputi RPP dan media pembelajaran yang di konsultasikan kepada guru pembimbing. Penulis mengajar pada mata pelajaran Dasar Desain dan Desain Busana di kelas X BB 1 dan XI BB 1. Berbagai media pembelajaran sudah disumbangkan dalam berbagai bentuk agar dapat lebih membantu proses kegiatan pembelajaran di SMK N 3 Klaten. Media tersebut juga akan lebih mempermudah guru dalam mengajar karena siswa akan lebih memahami lagi.

Kata Kunci : KKNPPL UNY 2014, SMK N 3 KLATEN, *Team Teaching*.

BAB I

PENDAHULUAN

Praktik Pengalaman Lapangan (PPL) merupakan salah satu upaya yang dilakukan oleh Universitas Negeri Yogyakarta sebagai suatu wahana pembentukan calon guru atau tenaga kependidikan yang profesional. Program ini merupakan program akselerasi atau program percepatan karena pelaksanaannya dalam waktu dan tempat yang sama, yaitu di sekolah. Kegiatan ini merupakan aktualisasi dari perolehan pengetahuan, keterampilan, maupun kreativitas mahasiswa yang diperoleh dari perguruan tinggi.

Praktik Pengalaman Lapangan ini bertujuan untuk (1) memberikan pengalaman kepada mahasiswa dalam bidang pembelajaran dan manajerial di sekolah atau lembaga, dalam rangka melatih dan mengembangkan kompetensi keguruan dan kependidikan; (2) memberikan kesempatan kepada mahasiswa untuk mengenal, mempelajari, dan menghayati permasalahan sekolah atau lembaga, baik yang terkait atau dengan proses pembelajaran maupun kegiatan manajerial kelembagaan; (3) meningkatkan kemampuan mahasiswa untuk menerapkan ilmu pengetahuan dan keterampilan yang telah dikuasai secara interdisipliner ke dalam kehidupan nyata di sekolah atau lembaga pendidikan; (4) memacu perkembangan sekolah atau lembaga dengan cara menumbuhkan motivasi atas dasar kekuatan sendiri; (5) Meningkatkan hubungan kemitraan antara UNY dengan pemerintah daerah, sekolah atau lembaga pendidikan terkait.

Kegiatan PPL merupakan wawasan untuk memproses menjadi calon- calon guru masa depan. Berproses untuk menyiapkan program yang berkaitan dengan bidang pengajaran dan pemberdayaan potensi yang dimiliki sekolah tersebut. Disinilah PPL ditantang untuk mampu mengembangkan ilmu dan pengetahuannya. Sebelum pelaksanaan, tim PPL perlu mempersiapkan menyusun program secara matang untuk memperlancar praktik mengajar, yaitu administrasi guru yang meliputi Kontrak pembelajaran, analisis hasil evaluasi, RPP, silabi, dll. Untuk membuat Rencana Pelaksanaan Pembelajaran perlu diadakannya observasi kelas dan konsultasi kepada guru pembimbing. Semua itu untuk mendapatkan hasil yang maksimal dan pelaksanaannya dapat berjalan dengan baik dan lancar.

A. Analisis Situasi

1. Sejarah SMK N 3 Klaten

Pada tahun 1969 pemerintah Daerah Tingkat II Kabupaten Klaten mendirikan sekolah dengan nama Sekolah Kesejahteraan Keluarga Atas (SKKA) Pemda Kabupaten Klaten. Sekolah tersebut dirintis oleh Kepala Bagian Kesejahteraan Rakyat (Kabid. Kesra) Pemerintah Daerah Tingkat II Kabupaten Klaten bersama Kepala Sekolah Kesejahteraan Keluarga Pertama (SKKP) Negeri Klaten. Pelaksanaan Proses Belajar Mengajar menempati gedung SKKP Negeri Klaten dan waktu pelaksanaan proses belajar mengajarnya siang hari sampai dengan sore hari.

Pada tahun pelajaran 1969/1970 sekolah tersebut mulai membuka pendaftaran siswa baru Tingkat I (satu) jurusan Busana (Menjahit). Pada tahun 1974 sesuai dengan Surat Keputusan Kepala Kantor Wilayah Departemen Pendidikan dan Kebudayaan Propinsi Jawa Tengah dengan nomor: 071/BV/STT/1974 tanggal 1 April 1974, sekolah tersebut berubah statusnya menjadi Sekolah Kesejahteraan Keluarga (SKKA) Persiapan Negeri Klaten.

Pada tahun 1977 sesuai dengan Surat Keputusan Menteri Pendidikan dan Kebudayaan Republik Indonesia nomor: 0327/Q/1977, tanggal 28 Juli 1977 sekolah tersebut dinegerikan menjadi Sekolah Menengah Kesejahteraan Keluarga (SMKK) Negeri Klaten.

Pada tahun 1997 sesuai dengan Surat Keputusan Menteri pendidikan dan Kebudayaan Republik Indonesia nomor: 036/O/1997, tanggal 7 Maret 1997, semua sekolah kejuruan tingkat atas diintegrasikan atau dirubah namanya menjadi Sekolah Menengah Kejuruan, dengan kelompok sebagai berikut:

- a. Kelompok Pariwisata
- b. Kelompok Bisnis dan Manajemen
- c. Kelompok Teknologi dan Industri/Rekayasa
- d. Kelompok Pertanian dan Kehutanan
- e. Kelompok Industri dan Kerajinan
- f. Kelompok Pekerjaan Sosial dan lainnya

Sekolah Menengah Kesejahteraan Keluarga (SMKK) Negeri Klaten dirubah namanya menjadi Sekolah Menengah Kejuruan (SMK) Negeri 3 Klaten dan termasuk Kelompok Pariwisata sampai dengan sekarang.

2. Motto, Visi, Misi dan Tujuan SMK N 3 Klaten

a. Motto

CERIA : Credible Emphaty Responsible Innovative Active.

b. Visi

Mewujudkan SMK Bertaraf Internasional Yang Mampu Menciptakan Sumber Daya Manusia Berkualitas, Peduli Lingkungan, Unggul, Taqwa Dan Siap Kerja.

c. Misi

- 1) Melaksanakan Pendidikan Kejuruan Mengacu Pada Tuntutan Dunia Usaha / Dunia Kerja Bertaraf Internasional.
- 2) Mempersiapkan Tamatan Yang Profesional.
- 3) Meningkatkan Hubungan Kerjasama Dengan Masyarakat, Mitra Nasional Dan Internasional.
- 4) Menumbuhkan Kesadaran, Kepedulian Dan Kecintaan Pada Lingkungan Dalam Diri Setiap Warga Sekolah.

d. Tujuan SMK N 3 Klaten

- 1) Meningkatkan Kapasitas Dan Kualitas Layanan Kepada Peserta Didik.
- 2) Meningkatkan Kompetensi Pendidik Dan Tenaga Kependidikan Yang Profesional.
- 3) Menyiapkan Peserta Didik Menjadi Tenaga Kerja Tingkat Menengah Yang Produktif, Terampil Dan Mandiri Sesuai Tuntutan Dunia Usaha/ Dunia Kerja.
- 4) Mengadakan Dan Memelihara Hubungan Kerjasama Dengan Masyarakat, Mitra Nasional Dan Internasional.
- 5) Mewujudkan Sekolah Sebagai Tempat Pengembangan Diri.
- 6) Mewujudkan Lingkungan Sekolah Yang Bersih, Nyaman, Tertib Dan Aman Demi Terselenggaranya Pendidikan Dan Pelatihan Secara Menyeluruh.

3. Program Keahlian

SMK N 3 Klaten memiliki program keahlian yaitu :

a. Program keahlian Akomodasi Perhotelan

Program Keahlian Akomodasi Perhotelan terdiri dari dua kelas dari masing-masing tingkat.

b. Program Keahlian Jasa Boga

Program Keahlian Jasa Boga terdiri dari tiga kelas dari masing-masing tingkat.

c. Program Keahlian Tata Kecantikan Kulit

Program Keahlian Tata Kecantikan Kulit terdiri dari satu kelas dari masing-masing tingkat.

d. Program Keahlian Tata Kecantikan Rambut

Program Keahlian Tata Kecantikan Rambut terdiri dari satu kelas dari masing-masing tingkat.

e. Program Keahlian Busana Butik

Program Keahlian Busana Butik terdiri dari tiga kelas dari masing-masing tingkat.

4. Lokasi dan Kondisi Sekolah

SMK N 3 Klaten yang beralamat di Jl. Merbabu No. 11, Klaten, Jawa Tengah ini terletak di tempat yang strategis karena berada di pinggir jalan raya sehingga mudah dijangkau dengan alat transportasi umum. Selain itu, SMK N 3 Klaten memiliki suasana yang tenang dan nyaman sehingga kegiatan belajar mengajar dapat berjalan secara kondusif. Berdasarkan hasil observasi yang telah dilaksanakan oleh mahasiswa PPL UNY, maka diperoleh analisis situasi SMK N 3 Klaten sebagai berikut:

a. Kondisi Fisik Sekolah

Kondisi Fisik Sekolah dapat dikatakan baik, ini terlihat dari tata letak ruang, bangunan dan kebersihan lingkungan yang sangat terjaga serta penghijauan taman yang ada disekolah SMK N 3 Klaten. Adapun gedung dan fasilitas sekolah adalah sebagai berikut :

- | | |
|---|-----------|
| 1) Ruang Teori | : 23 buah |
| 2) Ruang Praktek | : 39 buah |
| 3) Ruang Kepala Sekolah | : 1 buah |
| 4) Ruang Guru | : 1 buah |
| 5) Ruang Administrasi | : 1 buah |
| 6) Hotel | : 2 buah |
| 7) Laboratorium Boga, Busana, Kecantikan dan Perhotelan | |

Peralatan yang tersedia sudah lengkap dan sangat menunjang untuk mendukung kegiatan praktikum. Untuk luas ruangan, beberapa laboratorium tersebut sudah cukup luas sehingga siswa lebih leluasa dalam melaksanakan kegiatan praktikum. Petugas yang menjadi

penanggungjawab laboratorium di SMK N 3 Klaten adalah sebagai berikut :

- 1) Ruang Laboratorium Keahlian Perhotelan
 - a) Ruang Laundry (18x9) m² oleh Intan Primayuda, S.St
 - b) Ruang Hotel 1 oleh Sri Purwanti, S.Pd
 - c) Ruang Hotel 2 oleh Indri Kuwartaningsih, A.Md
- 2) Ruang Laboratorium Keahlian Jasa Boga (1040 m²)
 - Ruang Praktik Boga 1 oleh Dra. Muryuniati
 - Ruang Praktik Boga 2 oleh Sri Hariyati, S.Pd
 - Ruang Praktik Boga 3 oleh Sumarni, S.Pd
 - Ruang Praktik Patiseri 1 oleh Dra. Rubiyem
 - Ruang Praktik Patiseri 2 oleh Madya Natun Nurul B., S.Pd.T
 - Ruang UP Boga oleh Dra. Tri Jumiati
 - Ruang Tata Hidang 1 oleh Dra. Tri Handasih Solichah
 - Ruang Tata Hidang 2 oleh Kasih Pujiastuti, S.Pd
 - Ruang Cafeteria oleh Sunarni, S.Pd
- 3) Ruang Laboratorium Keahlian Busana Butik (900 m²)
 - Ruang Praktik Busana 1 oleh Rara Rilla Witrianasari, S.Pd.T
 - Ruang Praktik Busana 2 oleh Dra. Sri Wahyuni
 - Ruang Praktik Busana 3 oleh Wasingatun, S.Pd
 - Ruang Praktik Busana 4 oleh Dra. Martini S
 - Ruang Praktik Busana 5 oleh Dra. Nunuk Wijayanti
 - Ruang Sanggar Busana oleh Anik Eko Wahyuningsih, S.Pd.
 - Gudang Busana oleh Dra. Sri Suharyanti
- 4) Ruang Keahlian Tata Kecantikan (360 m²)
 - Ruang praktik kecantikan kulit dan instruktur oleh Tentrem Rahayu, A.Md
 - Ruang praktik kecantikan rambut, gudang dan ruang fas oleh Eni Setyawati, S.Pd
- 8) Ruang Penunjang
 - a) Ruang Aula
 - b) Ruang rapat/ sidang (7x8) m²
 - c) Cafeteria (24x7) m²
 - d) Asrama
 - e) Perpustakaan (10x15) m²
 - f) Arsip (8x3) m²

- g) Pengandaan (8x4) m²
- h) UKS (5x7) m²
- i) Bimbingan dan Penyuluhan (5x7) m²
- j) Rumah Jaga (6x6) m²
- k) KM/ WC siswa (17 toilet)
- l) KM/ WC guru (29 toilet)
- m) KM/ WC kepala sekolah (2x2) m²
- n) KM/ WC karyawan/ TU (2x2) m²
- o) Ruang Ibadah (8x9) m²
- p) Gudang (5x11) m²
- q) Koperasi Siswa
- r) Selasar/ penghubung (610x2) m²
- s) Sanggar busana (7x8) m²
- t) Lapangan basket/ tens (34,75x19,85) m²
- u) Lapangan Lompat jauh
- v) Lapangan volly (18x9) m²
- w) Gudang bekas dinas P dan K (13,35x12,60) m²
- x) Tempat sepeda siswa (21x17) m² dan (26x5) m²
- y) Tempat sepeda guru (57x5) m² dan (7x12) m²
- z) Kanopi depan / Utama (6x6) m²
- 9) Ruang Lab. Bahasa (10x12) m²
- 10) Ruang Lab. Komputer (8x9) m²
- 11) Ruang Lab. IPA (9x12) m²
- 12) Ruang SAS (8x9) m²
- 13) Gardu Satpam (2x3) m²
- 14) Menara Air (4x4) m²
- 15) Ruang SIM (2x5) m²
- 16) Panjang Pagar Lahan
- 17) Panjang saluran air hujan (p: 2115 m, l: 0,20 m)
- 18) Luas Bangunan (10.519 m²)
 - a) Luas taman (4259 m²)
 - b) Luas Kebun (3.871 m²)
 - c) Luas Halaman (4.570 m²)
 - d) Luas Tanah seluruhnya (23.255 m²)

Secara keseluruhan, sarana dan prasarana diatas kondisinya cukup baik dan menunjang terselenggaranya kegiatan pembelajaran yang kondusif.

Walaupun ada beberapa fasilitas yang perlu sedikit dilakukan perbaikan, baik pengecatan dan penataan ruang.

b. Kondisi Non Fisik Sekolah

Keadaan non fisik di SMK Negeri 3 Klaten terdiri dari :

1. Keadaan Personalia

SMK Negeri 3 Klaten dipimpin oleh Kepala Sekolah Martini, S.Pd.,M.Pd dengan jumlah guru dan karyawan yang ada dalam rincian sebagai berikut :

a) Jumlah guru di SMK Negeri 3 Klaten 85 (64 guru tetap/ PNS, 18 guru tidak tetap, 3 guru nota tugas), meliputi :

- Lulusan S2 sejumlah 3 orang (PNS)
- Lulusan S1 sejumlah 77 orang (guru tetap/ PNS sejumlah 58 orang, guru tidak tetap sejumlah 16 orang, guru nota tugas 3 orang)
- Lulusan DIII sejumlah 5 orang (Guru tetap/ PNS sejumlah 3 orang, guru tidak tetap sejumlah 2 orang)

b) Jumlah tenaga administrasi di SMK Negeri 3 Klaten sejumlah 24 orang (pegawai tetap 3 orang dan pegawai tidak tetap 21 orang), meliputi :

- Lulusan S1 sejumlah 3 orang (tanaga tetap/ PNS sejumlah 2 orang dan tenaga tidak tetap sejumlah 1 orang)
- Lulusan D3 sejumlah 2 orang (tenaga tidak tetap)
- Lulusan SLTA sejumlah 13 orang (tenaga tetap/ PNS sejumlah 1 orang, tenaga tidak tetap sejumlah 12 orang)
- Lulusan SLTP sejumlah 5 orang (tenaga tidak tetap)
- Lulusan SD sejumlah 1 orang (tenaga tidak tetap)

c) Adapun keseluruhan jumlah siswa di SMK Negeri 3 Klaten 922 siswa yang meliputi :

- Siswa tingkat 1 sejumlah 329 siswa
- Siswa tingkat 2 sejumlah 252 siswa
- Siswa tingkat 3 sejumlah 341 siswa

2. Program Kerja Lembaga

Dalam pelaksanaan program kerja sekolah, yaitu :

- a) Wakasek kurikulum bertugas membantu kepala sekolah dalam pelaksanaan kegiatan kulikuler dan ekstra kulikuler.
- b) Wakasek hubungan kerjasama industri/ masyarakat bertugas membantu kepala sekolah dalam pelaksanaan tugas hubungan industri/ masyarakat meliputi menyusun dan melaksanakan program kerja, mengarahkan, membina, memimpin, mengawasi serta mengkoordinasikan pelaksanaan tugas khususnya dibidang hubungan kerjasama dengan dunia usaha/ dunia industri yang relevan serta memasarkan tamatan SMK.
- c) Wakasek urusan ketenagaan bertugas membantu kepala sekolah dalam menyusun program kerja pendataan analisis, pengadaan, peningkatan/pengembangan profesi dan jabatan, peningkatan kesejahteraan dan pemberian rewards atau punishment kepada tenaga kependidikan disekolah.
- d) Wakasek urusan sarana dan prasarana bertugas membantu kepala sekolah dalam menyusun program kerja pemanfaatan, pemeliharaan dan perawatan sarana dan prasarana serta mengkoordinir pelaksanaan pengadaan inventarisasi pemeliharaan, perbaikan, pengawasan, penggunaan listrik/ telpon/ air serta evaluasi penggunaan sarana dan prasarana sekolah lainnya.
- e) Wakasek urusan kesiswaan bertugas membantu kepala sekolah dalam urusan kesiswaan, yaitu dalam menyusun program kerja pembinaan kesiswaan, 5K-7K, kegiatan luar sekolah dan mengkoordinir pelaksanaannya.
- f) Ketua jurusan bertugas membantu kepala sekolah dalam pengembangan dan pelaksanaan kurikulum dalam pelaksanaan kegiatan belajar mengajar serta melaksanakan tugas mengajar dan meningkatkan profesi guru dalam jurusannya.
- g) Ketua program studi bertugas membantu kepala rumpun dalam pembinaan dan penjabaran kurikulum program studi, bimbingan dan peningkatan prestasi belajar, mengkoordinasikan pemakaian bahan-bahan dan alat praktek dalam program studi yang bersangkutan serta memelihara hubungan dengan dunia kerja.

5. Media Pembelajaran

Media yang tersedia antara lain *white board*, LCD, alat-alat peraga dan media laboratorium IPA, media audio-visual, media komputer, serta alat-alat kesenian berupa alat musik

6. Kegiatan Ekstrakurikuler

SMK Negeri 3 Klaten memiliki kegiatan Ekstrakurikuler sebagai wahana penyaluran dan pengembangan minat dan bakat siswa-siswanya. Kegiatan Ekstrakurikuler tersebut secara struktural berada di bawah koordinasi sekolah. Kegiatan ekstrakurikuler yang dilaksanakan di sekolah ini antara lain :

- a. OSIS
- b. Pramuka
- c. PMR (Palang Merah Remaja)
- d. KIR (Karya Ilmiah Remaja)
- e. Olah Raga Dan Seni
 - 1) Bola Basket
 - 2) Volley Ball
 - 3) Vokal
 - 4) Tari
- f. *English Club*
- g. Ekstra kejuruan (boga, busana, kecantikan)
- h. BTA (Baca Tulis Al Quran)

7. Fasilitas dan Media KBM

Fasilitas dan media KBM yang tersedia di SMK N 3 Klaten diantaranya perpustakaan, laboratorium, masjid, alat-alat olahraga, lapangan olahraga (basket, voli dan lain-lain). Laboratorium terdiri dari laboratorium IPA, laboratorium bahasa dan laboratorium komputer. Ruang praktik terdiri atas ruang praktik boga, ruang praktik busana, dan ruang praktik kecantikan.

Laboratorium bahasa digunakan sebagai media pembelajaran bahasa. Laboratorium komputer digunakan untuk memberikan keterampilan komputer kepada siswa yaitu dengan memberikan mata pelajaran TIK (Teknologi Informasi dan Komunikasi) pada siswa kelas X, XI dan XII. Layanan internet juga tersedia di sekolah ini, sehingga para siswa dapat mengetahui informasi yang lebih luas.

Perpustakaan, yang menyediakan buku-buku penunjang kegiatan pembelajaran siswa, di kelola oleh seorang petugas. Siswa dapat meminjam

buku maksimal 1 minggu dan jika melebihi akan dikenakan denda. Dengan adanya fasilitas ini siswa dapat menambah referensi pengetahuan mereka.

Media pembelajaran yang tersedia di SMK N 3 Klaten juga bermacam-macam sesuai dengan mata pelajarannya. Tiap-tiap kelas memiliki papan tulis berupa *whiteboard*. Selain itu, di beberapa kelas juga terdapat layar proyektor untuk pembelajaran yang menggunakan *powerpoint*. Dengan adanya beberapa media tersebut, maka kegiatan pembelajaran dapat terlaksana dengan baik dan lancar.

Alat-alat olah raga yang tersedia juga sudah lengkap (misalnya bola voli, bola basket dan bola sepak, cakram dan lain-lain). Lapangan olahraga yang dimiliki lapangan basket, lapangan voli, dan lapangan untuk lompat jauh.

Tempat ibadah berupa masjid yang digunakan untuk sholat bagi yang muslim dan untuk kegiatan keagamaan ROHIS. Sedangkan kegiatan pendalaman iman Kristen dan Katolik dilaksanakan setiap hari jumat setelah pembelajaran selesai diruang teori.

B. Perumusan Program dan Rancangan Kegiatan PPL

1. Program PPL

a. Penyusunan Perangkat Persiapan Pembelajaran

Perangkat pembelajaran yang digunakan oleh mahasiswa PPL SMK N 3 Klaten menyesuaikan dengan fasilitas yang disediakan oleh sekolah antara lain LCD, *laptop*, *whiteboard*, dan spidol. Sedangkan perangkat persiapan pembelajaran yang dipersiapkan oleh mahasiswa yang bersangkutan, antara lain pembuatan RPP, silabus, program semester yang disusun sebelum pembelajaran dilaksanakan. Selain itu mahasiswa praktikan dituntut mampu menerapkan inovasi pembelajaran di kelas, menyusun dan mengembangkan alat evaluasi serta mempelajari administrasi guru dan kegiatan lain yang menunjang kompetensi mengajar.

b. Kegiatan Praktik Mengajar

Kegiatan praktik mengajar dilaksanakan mulai tanggal 7 Agustus 2014. Kegiatan tersebut dilaksanakan sesuai dengan jadwal mengajar guru pembimbing masing-masing. Praktik mengajar dilaksanakan minimal 8 kali oleh setiap praktikan PPL pada masing-masing jurusan. Berikut ini adalah rancangan kegiatan PPL secara global sebelum melakukan praktik mengajar di kelas.

- 1) Konsultasi dengan guru pembimbing mengenai jadwal mengajar, pembagian materi, dan persiapan mengajar, yang akan dilaksanakan

mulai tanggal 7 Agustus 2014 dengan sebelumnya praktikan melakukan kegiatan observasi pembelajaran di kelas X Busana 1 yang dilakukan pada tanggal 8 Maret 2014.

- 2) Membantu guru dalam mengajar serta mengisi kekosongan kelas apabila terdapat guru pembimbing tidak masuk atau ada kepentingan.
- 3) Menyusun persiapan untuk praktik terbimbing, artinya tugas yang harus dikerjakan oleh mahasiswa ditentukan oleh guru dan harus di konsultasikan kepada guru pembimbing mata pelajaran.
- 4) Melaksanakan praktik mengajar terbimbing, artinya bahwa bimbingan dilaksanakan pada kelas dengan materi berbeda. Praktik mengajar di kelas dilakukan minimal 8 kali tatap muka dan dalam pelaksanaannya diamati oleh guru pembimbing.
- 5) Menyusun persiapan untuk praktik mengajar secara mandiri yaitu materi yang diajarkan dipilih sendiri oleh mahasiswa dan diberi kesempatan untuk mengelola proses pembelajaran secara penuh, namun tetap ada bimbingan dan pemantauan dari guru.
- 6) Melakukan diskusi dan refleksi terhadap tugas yang telah dilakukan, baik yang terkait dengan kompetensi profesional, sosial, maupun interpersonal, yang dilakukan dengan teman sejawat, guru koordinator sekolah, dan dosen pembimbing.
- 7) Menyusun laporan PPL pada akhir kegiatan PPL.

BAB II

PERSIAPAN, PELAKSANAAN DAN ANALISIS HASIL

A. KEGIATAN PPL

1. Persiapan Program dan Kegiatan PPL

Persiapan sangat diperlukan oleh mahasiswa sebelum diterjunkan secara langsung ke sekolah untuk melaksanakan praktik PPL. Sebelum penerjunan PPL secara langsung ke sekolah, maka sebelumnya mahasiswa melakukan persiapan, yang meliputi kegiatan observasi kondisi sekolah, observasi kelas, pengajaran mikro, pembekalan PPL, dan persiapan mengajar.

Pelaksanaan PPL memerlukan persiapan-persiapan agar pelaksanaannya dapat berjalan dengan lancar. Oleh sebab itu diperlukan persiapan-persiapan sebagai berikut:

a. Pengajaran Mikro / *Micro Teaching* (PPL 1)

Micro Teaching/ pengajaran mikro merupakan pengajaran yang dilaksanakan dengan membagi mahasiswa ke dalam kelompok-kelompok kecil. Pengajaran ini bertujuan untuk melatih mahasiswa dalam melakukan kegiatan pembelajaran sebelum terjun ke lapangan secara langsung di sekolah.

Pelaksanaan *micro teaching* dilakukan dalam kelompok kecil dengan anggota mahasiswa sebanyak 10 orang. Pelaksanaan kegiatan PPL daerah Klaten dan Wonosari diampu oleh 1 dosen pembimbing yaitu Sri Emy Yuli S., M.si. yang bertujuan agar mahasiswa lebih fokus dalam melaksanakan kegiatan pembelajaran. Dengan adanya pembelajaran *micro teaching*, maka diharapkan mahasiswa memperoleh bekal/ pengalaman dan telah mempersiapkan mental sebelum terjun langsung ke sekolah.

Dosen pembimbing memberikan masukan, baik berupa kritik maupun saran setiap kali praktikan selesai praktik mengajar. Berbagai macam metode dan media pembelajaran dicoba dalam kegiatan ini, sehingga praktikan memahami media yang sesuai untuk setiap materi. Dengan demikian, pengajaran mikro bertujuan untuk membekali mahasiswa agar lebih siap dalam melaksanakan PPL, baik segi materi maupun penyampaian atau metode mengajarnya. Pengajaran mikro juga sebagai syarat bagi mahasiswa untuk dapat mengikuti PPL yaitu harus lulus dalam matakuliah *micro teaching*.

b. Pembekalan

Kegiatan pembekalan merupakan salah satu persiapan yang diselenggarakan oleh lembaga UNY, dilaksanakan dalam bentuk pembekalan KKN dan PPL yang dilaksanakan di ruang kuliah kampus PTBB UNY tanggal 24 Juni 2014 oleh Dosen Pembimbing KKN – PPL UNY. Dalam kegiatan pembekalan, DPL memberikan arahan kepada mahasiswa mengenai hal-hal yang berhubungan dengan pelaksanaan kegiatan PPL di SMK N 3 Klaten. DPL membuka forum tanya jawab dengan mahasiswa agar mahasiswa dapat menyampaikan hal-hal yang belum diketahui dalam pelaksanaan PPL di Sekolah.

c. Observasi

Sebelum praktikan melaksanakan kegiatan PPL, mahasiswa diberi kesempatan untuk melakukan pengamatan atau observasi. Observasi yang dilakukan pada masa pra-PPL wajib dilaksanakan. Selain itu juga terdapat observasi ketika pelaksanaan. Observasi tersebut dimaksudkan agar mahasiswa dapat merancang program PPL sesuai dengan situasi dan kondisi di lapangan. Observasi dibagi menjadi dua macam, yaitu:

1) Observasi Lingkungan Sekolah

Observasi lingkungan sekolah dilaksanakan pada tanggal 3 Maret 2014. Tujuan observasi adalah untuk mengetahui kondisi sekolah secara mendalam agar mahasiswa dapat menyesuaikan diri pada pelaksanaan PPL di sekolah. Hal-hal yang perlu diperhatikan dalam observasi itu adalah lingkungan fisik sekolah, sarana prasarana sekolah, dan kegiatan belajar mengajar secara umum.

2) Observasi Pembelajaran di Kelas

a) Observasi Pra PPL

Observasi pembelajaran di kelas bertujuan agar mahasiswa dapat secara langsung melihat dan mengamati proses belajar dalam kelas. Observasi kelas dilaksanakan tanggal 8 Maret 2014 di kelas X Busana 1. Berdasarkan observasi yang telah dilakukan tersebut, mahasiswa mendapat masukan tentang cara guru mengajar dan metode yang akan digunakan. Selain itu, sikap siswa dalam menerima pelajaran juga dapat memberi gambaran bagaimana metode yang tepat untuk diaplikasikan pada saat praktik mengajar. Adapun hasil observasi belajar adalah sebagai berikut:

(1) Perangkat Pembelajaran

(a) Satuan Pembelajaran.

- (b) Rencana Pelaksanaan Pembelajaran
- (2) Proses Pembelajaran
 - (a) Membuka Pelajaran
 - (b) Penyajian Materi
 - (c) Metode Pembelajaran
 - (d) Penggunaan Bahasa
 - (e) Penggunaan Waktu
 - (f) Gerak
 - (g) Cara Memotivasi Siswa
 - (h) Teknik Bertanya
 - (i) Teknik Penguasaan Kelas
 - (j) Penggunaan Media
 - (k) Bentuk dan Cara Evaluasi
 - (l) Menutup Pelajaran
- (3) Perilaku Siswa
 - (a) Perilaku siswa di dalam kelas
 - (b) Perilaku siswa di luar kelas

3) Bimbingan Mikro/ PPL

Bimbingan mikro/PPL merupakan wadah bagi mahasiswa PPL untuk membicarakan masalah yang dihadapi selama PPL dengan dosen mikro/ pembimbing PPL. Melalui bimbingan mikro, dapat dicari penyelesaian dari masalah yang dihadapi, khususnya masalah-masalah yang terkait selama PPL.

a) Persiapan Mengajar

Persiapan mengajar sangat diperlukan sebelum dan sesudah mengajar. Melalui persiapan yang matang, mahasiswa PPL diharapkan dapat memenuhi target yang ingin dicapai. Persiapan yang dilakukan untuk mengajar antara lain:

(1) Konsultasi dengan guru pembimbing

Konsultasi dengan guru pembimbing dilakukan sebelum dan setelah mengajar. Sebelum mengajar guru memberikan materi yang harus disampaikan pada waktu mengajar. Selain itu bimbingan sebelum mengajar juga dilakukan untuk mendiskusikan kegiatan yang akan dilaksanakan selama proses belajar mengajar. Bimbingan setelah mengajar dimaksudkan untuk mengevaluasi cara mengajar mahasiswa PPL. Hal ini agar mahasiswa dapat memperbaiki kekurangan-kekurangan

selama proses belajar mengajar sehingga selanjutnya dalam mengajar mahasiswa menjadi lebih baik.

(2) Penguasaan materi

Materi yang akan disampaikan pada siswa harus sesuai dengan kurikulum yang digunakan. Mahasiswa harus menguasai materi dan menggunakan berbagai macam bahan ajar, selain itu juga mencari banyak referensi agar dapat mengembangkan materi sehingga pengetahuan yang didapat semakin berkembang. Materi harus tersusun dengan baik dan jelas agar penyampaian materi dapat diterima dan mudah dipahami.

(3) Penyusunan Rencana Pelaksanaan Pembelajaran (RPP)

Penyusunan RPP dilaksanakan sebelum praktikan mengajar, sehingga praktikan dapat mempersiapkan materi, media, dan metode yang akan digunakan. Dalam penyusunan RPP, mahasiswa juga perlu untuk menyusun RPP cadangan karena tidak selamanya situasi dan kondisi akan sama seperti yang telah direncanakan, sehingga ketika RPP yang telah disusun tidak dapat dilaksanakan maka mahasiswa masih tetap dapat melaksanakan kegiatan mengajar.

Sesuai dengan kesepakatan bersama dengan guru pembimbing mata pelajaran, praktikan diberi kesempatan untuk melakukan praktik mengajar di Kelas X BB 1 dan XI BB 1. Sesuai dengan kurikulum yang berlaku di SMK N 3 Klaten, maka kurikulum yang digunakan dalam proses pembelajaran adalah kurikulum 2013 untuk kelas X dan XI sedangkan kelas XII menggunakan kurikulum KTSP. Materi yang diberikan oleh guru pembimbing kepada praktikan yaitu untuk Mata pelajaran Dasar Desain dengan materi tentang ruang lingkup desain, proses desain dan penggolongannya serta desain struktur, sedangkan untuk Mata pelajaran Desain Busana dengan materi bentuk dasar busana dan perkembangannya, jenis-jenis busana, bagian-bagian busana serta gambar kepala, wajah dan rambut tampak depan.

(4) Pembuatan media pembelajaran

Media pembelajaran merupakan faktor pendukung yang penting untuk keberhasilan proses pengajaran. Media

pengajaran adalah suatu alat yang digunakan sebagai media dalam menyampaikan materi kepada siswa agar mudah dipahami oleh siswa. Media ini selalu dibuat sebelum mahasiswa mengajar agar penyampaian materi tidak membosankan. Media dibuat berdasarkan metode yang akan digunakan selama proses belajar mengajar, sehingga media benar-benar efektif dan mencapai tujuan pembelajaran.

(5) Pembuatan alat evaluasi

Alat evaluasi ini berfungsi untuk mengukur seberapa jauh siswa dapat memahami materi yang disampaikan. Alat evaluasi berupa latihan dan penugasan bagi siswa, baik secara individu maupun kelompok

C. Pelaksanaan PPL

Berdasarkan rumusan program dan rancangan kegiatan PPL dilaksanakan selama kegiatan PPL di SMK N 3 Klaten, pada umumnya seluruh program kegiatan dapat terlaksana dengan baik dan lancar. Pelaksanaan kegiatan PPL akan dibahas secara detail, sebagai berikut :

1. Praktik Mengajar

Praktik mengajar dilakukan mulai tanggal 7 Agustus sampai 8 September 2014. Praktikan dibimbing oleh guru pembimbing. Praktikan melakukan praktik mengajar di kelas X BB 1 dan XI BB 1 dengan alokasi waktu sebanyak 27 jam dengan 9 kali pertemuan. Berikut adalah deskripsi praktik mengajar yang dilakukan oleh praktikan.

No	Tanggal	Kelas yang diampu	Jam pelajaran ke-	Kegiatan
1.	7 Agustus 2014	X BB 1	1-3	Mempelajari materi tentang Ruang Lingkup Dasar Desain. (Teori) Metode: <i>Discovery Learning</i>
2.	10 Agustus 2014	XI BB 1	3-5	Mempelajari materi Bentuk Dasar Busana dan Perkembangannya. (Teori) Metode : <i>Discovery Learning</i>
3.	14 Agustus 2014	X BB 1	1-3	Mempelajari materi Proses Desain dan Penggolongan Desain. (Teori)

				Metode: <i>Discovery Learning</i>
4.	21 Agustus 2014	X BB 1	1-3	Mempelajari materi tentang Desain Struktur pada Lenan Rumah Tangga. (Praktik I) Metode: <i>Project Based Learning</i>
5.	25 Agustus 2014	XI BB 1	3-5	Mempelajari materi Jenis-jenis Busana dan Bagian-bagian Busana (Teori) Metode : <i>Discovery Learning</i>
6.	28 Agustus 2014	X BB 1	1-3	Mempelajari materi tentang Desain Struktur Geometris pada Benda Pelengkap Busana (Praktik) Metode : <i>Project Based Learning</i>
7.	1 September 2014	XI BB 1	3-5	Uji Kompetensi Bentuk Dasar Busana dan Perkembangannya, Jenis-jenis dan Bagian-bagian Busana. Mempelajari materi tentang Jenis-jenis Busana dan Bagian-bagian Busana (Praktik)) Metode : <i>Project Based Learning</i>
9.	4 September 2014	X BB 1	1-3	Uji Kompetensi Ruang Lingkup Desain dan Desain Struktur. Mempelajari materi tentang Desain Struktur Non Geometris (Flora). (Praktik) Metode: <i>Project Based Learning</i>
10.	8 September 2014	XI BB 1	3-5	Remidi dan mempelajari materi tentang Gambar Kepala, Wajah dan Rambut Tampak Depan. (Praktik I) Metode: <i>Project Based Learning</i>

Dalam melaksanakan kegiatan pembelajaran, metode yang digunakan adalah ceramah, latihan soal, diskusi, *Project Based Learning*, *Discovery Learning* dan tanya jawab. Masukan yang sering diberikan oleh guru

pembimbing berkaitan dengan penutupan pembelajaran dan pengelolaan waktu.

Praktik mengajar yang dimaksud adalah praktik mengajar di dalam kelas. Praktik mengajar di dalam kelas dilakukan secara terbimbing, artinya dalam pelaksanaan pembelajaran di kelas, guru pembimbing mendampingi atau memberikan pengawasan dan evaluasi. Kegiatan praktik mengajar meliputi:

- a. Membuka Pelajaran:
 - 1) Membuka pelajaran dengan salam dan doa
 - 2) Presensi
 - 3) Menyampaikan Tujuan Pembelajaran
- b. Kegiatan Inti:
 - 1) Menyampaikan materi pembelajaran
 - 2) Tanya jawab
 - 3) Evaluasi
- c. Penutup
 - 1) Menyimpulkan kegiatan pembelajaran
 - 2) Memberikan tugas untuk pertemuan berikutnya
 - 3) Salam

2. Pendekatan, Metode, dan media pembelajaran

Pendekatan yang digunakan dalam mengajarkan materi adalah pendekatan *Scientific Learning*. Pendekatan metode ini bertujuan untuk menggali pengetahuan siswa pada kehidupan sehari-hari yang sering ditemui oleh siswa, sehingga akan memberikan kompetensi kepada siswa dalam menghadapi permasalahan yang sesuai dengan materi yang diajarkan, penggunaan pendekatan ini juga dimaksudkan untuk menambah keaktifan siswa di dalam kelas. Metode yang digunakan adalah metode *Discovery Learning* dan *Project Based Learning*.

Metode pembelajaran *discovery* merupakan suatu metode pengajaran yang menitikberatkan pada aktifitas siswa dalam belajar. Dalam proses pembelajaran dengan metode ini, guru hanya bertindak sebagai pembimbing dan fasilitator yang mengarahkan siswa untuk menemukan konsep, dalil, prosedur, algoritma dan sebagainya. Tiga ciri utama belajar menemukan yaitu: (1) mengeksplorasi dan memecahkan masalah untuk menciptakan, menggabungkan dan menggeneralisasi pengetahuan; (2) berpusat pada siswa; (3) kegiatan untuk menggabungkan pengetahuan baru dan pengetahuan yang sudah ada. Blake *et al.* membahas tentang filsafat penemuan yang

dipublikasikan oleh Whewell. Whewell mengajukan model penemuan dengan tiga tahap, yaitu: (1) mengklarifikasi; (2) menarik kesimpulan secara induksi; (3) pembuktian kebenaran (verifikasi).

Project Based Learning adalah sebuah model pembelajaran yang menggunakan proyek (kegiatan) sebagai inti pembelajaran. Dalam kegiatan ini, siswa melakukan eksplorasi, penilaian, interpretasi, dan sintesis informasi untuk memperoleh berbagai hasil belajar (pengetahuan, keterampilan dan sikap).

Media yang digunakan pada pembelajaran di kelas X dan XI adalah *white board*, *handout*, video pembelajaran, alat peraga dan *power point* pada pelajaran Pengolahan dan Penyajian Makanan Indonesia dan Tata Hidang.

3. Umpan Balik Pembimbing

Setelah melaksanakan praktik mengajar, praktikan mendapat pengarahan dari guru pembimbing mengenai hasil evaluasi dalam mengajar sehingga praktikan mengetahui kelemahan dalam mengajar. Pengarahan ini bertujuan agar praktikan dapat memperbaiki kesalahan dan kekurangan yang ada sehingga selanjutnya praktikan mampu meningkatkan kualitas mengajar.

4. Evaluasi

Pada tahap ini, praktikan dinilai oleh guru pembimbing, baik dalam membuat persiapan mengajar, melakukan aktifitas mengajar di kelas, penguasaan materi, kepedulian terhadap siswa, maupun penguasaan kelas. Praktikan juga melakukan evaluasi terhadap murid-murid dengan memberikan tugas baik individu maupun berkelompok. Hal tersebut dilakukan guna mengetahui sejauh mana kemampuan siswa yang telah diajar selama pelaksanaan PPL dalam menyerap materi yang diberikan.

5. Penyusunan Laporan

Tindak lanjut dari program PPL adalah penyusunan laporan sebagai pertanggungjawaban atas kegiatan PPL yang telah dilaksanakan. Laporan PPL berisi kegiatan yang dilakukan selama PPL. Laporan ini disusun secara individu dengan persetujuan guru pembimbing, koordinator PPL sekolah, Kepala Sekolah, dan DPL-PPL Jurusan.

6. Penarikan

Penarikan mahasiswa PPL dilakukan pada tanggal 17 September 2014 oleh pihak UPPL yang diwakilkan pada DPL-KKN masing-masing.

D. Analisis Hasil

Selama pelaksanaan PPL dengan menjalani profesi sebagai guru, memberikan banyak pengalaman dan gambaran yang jelas bahwa profesi guru bukan hanya menuntut penguasaan materi dan metode pembelajaran saja, tetapi juga menuntut kemampuan mengatur waktu, mengelola kelas, berinteraksi dengan warga sekolah, dan mempersiapkan segala administrasi guru.

Praktik mengajar dilakukan mulai tanggal 7 Agustus 2014 sampai dengan 8 September 2014. Praktikan telah mengajar sebanyak 9 kali. Jadwal mengajar praktikan sebanyak 15 jam dengan 5 kali pertemuan di kelas X BB 1, dan 12 jam dengan 4 kali pertemuan di kelas XI BB 1.

Praktikan menggunakan buku selama kegiatan mengajar yaitu :

1. Atiqah Sipahelut. 1979. *Dasar-dasar Desain*. Jakarta : Depdikbud
2. Ernawati, dkk. 2008. *Tata Busana Jilid 1*. Jakarta : Depdiknas.
3. Ernawati, dkk. 2008. *Tata Busana Jilid 2*. Jakarta : Depdiknas.
4. Sri Widarwati. 2000. *Desain Busana 1*. Yogyakarta : FPTK IKIP Yogyakarta.
5. Sri Wisdiati. 2000. *Perkembangan Busana dari Masa ke Masa*. Yogyakarta : FPTK IKIP Yogyakarta.

Selama praktik mengajar di kelas, praktikan tidak mengalami hambatan yang sulit, hanya diawal pertemuan praktikan dalam proses pembelajaran masih belum sesuai dengan RPP. Setelah melakukan konsultasi dengan guru pembimbing, praktikan mendapatkan arahan tentang cara melaksanakan kegiatan pembelajaran agar sesuai dengan RPP. Praktikan juga berkonsultasi mengenai metode yang akan diterapkan pada pertemuan selanjutnya. Metode dapat berjalan dengan baik apabila praktikan bisa menguasai kelas. Konsultasi memberikan manfaat bagi praktikan dalam praktik mengajar agar kelemahan selama mengajar dapat diperbaiki. Sehingga pada pertemuan selanjutnya praktikan dapat mengajar lebih baik.

Secara garis besar, siswa-siswi SMK N 3 Klaten menerima dengan baik mahasiswa PPL, hanya ada beberapa siswa yang terlihat acuh dan ramai sendiri ketika dijelaskan. Untuk mengatasi hal tersebut praktikan :

1. Memberikan pertanyaan kepada siswa yang kurang memperhatikan selama proses pembelajaran berlangsung.
2. Menggunakan variasi metode pembelajaran yang lebih banyak melibatkan siswa dan dapat diikuti oleh siswa, sehingga siswa tidak ada waktu untuk ramai sendiri.
3. Menegur siswa agar kembali untuk mendengarkan pelajaran yang disampaikan.

Selama kegiatan PPL, praktikan mendapatkan banyak manfaat dan pengetahuan. Menjadi seorang tenaga pendidik yang baik bukan hanya dengan dapat mengajar dengan baik, karena diperlukan penguasaan materi dan pemilihan metode yang tepat sehingga materi dapat dengan mudah diterima dan dipahami oleh siswa. Selain itu, juga harus dapat mengelola kelas sehingga proses mengajar tidak terganggu. Untuk dapat melaksanakan proses mengajar yang baik maka diperlukan persiapan yang matang sebelum mengajar.

Kesulitan, hambatan, dan tantangan dalam melaksanakan program PPL dapat diatasi dengan baik dengan bimbingan guru pembimbing lapangan, beserta dosen pembimbing lapangan. Mahasiswa telah berusaha mengoptimalkan kemampuannya dalam melaksanakan program ini. Secara ringkas, rincian praktik mengajar yang telah terlaksana adalah sebagai berikut:

1. Praktik Mengajar: dimulai tanggal 7 Agustus – 8 September 2014. Setiap mahasiswa mempunyai guru pembimbing dalam kegiatan pembelajaran di kelas. Jumlah jam mengajar per minggu disesuaikan dengan jumlah jam pelajaran untuk masing-masing mata pelajaran yang diampu.
2. Pembuatan atau Penambahan Media Pembelajaran, berupa media dan alat pembelajaran yang dapat digunakan untuk memperlancar kegiatan belajar mengajar di kelas. Kegiatan ini hanya dilaksanakan oleh beberapa mahasiswa PPL dibawah bimbingan dari guru pengampu mata pelajaran yang bersangkutan.
3. Administrasi guru, mahasiswa belajar melaksanakan administrasi guru seperti pengisian kemajuan kelas, pengisian perangkat administrasi guru seperti presensi siswa, daftar nilai dan rekapitulasi hasil evaluasi tes formatif.
4. Jumlah pertemuan/jam praktik mengajar mahasiswa tergantung dengan kesepakatan guru pembimbing lapangan masing-masing. Pelaksanaannya sesuai dengan RPP (Rencana Pelaksanaan Pembelajaran) yang telah dirancang.

E. Refleksi

1. Faktor Pendukung

- a. Guru pembimbing yang sangat perhatian, sehingga kekurangan-kekurangan praktikan dalam proses pembelajaran dapat diketahui. Selain itu, praktikan diberikan masukan-masukan untuk perbaikan.
- b. Guru pembimbing yang sangat rapi dalam administrasi, sehingga praktikan mendapatkan banyak ilmu dan pengalaman dalam pembuatan administrasi guru.

- c. Guru pembimbing yang mempunyai prinsip “*target oriented*” sehingga pembelajaran dapat berjalan pada waktu yang tepat dan sesuai dengan harapan.

2. Faktor Penghambat

Media pembelajaran yang digunakan terbatas karena sarana dan prasarana sekolah yang kurang. Walaupun demikian selama praktik PPL, praktikan masih mengalami beberapa hambatan atau permasalahan, antara lain:

Permasalahan dan cara Mengatasi

- a. Masalah yang timbul pada kegiatan PPL ini antara lain :
 - 1) Kemampuan siswa dalam menerima materi tidak sama.
 - 2) Setiap kelas mempunyai sifat yang berbeda.
 - 3) Ada beberapa siswa dalam kelas yang ramai pada waktu pelajaran sedang berlangsung.
- b. Untuk mengatasi masalah tersebut, mahasiswa praktikan melakukan hal-hal berikut :
 - 1) Melakukan pendekatan interpersonal untuk mendorong siswa agar lebih giat lagi belajarnya.
 - 2) Pada saat belajar menggunakan model pembelajaran yang dapat membuat siswa aktif.
 - 3) Gaya mengajar untuk masing-masing kelas harus berbeda, menyesuaikan karakteristik siswa di tiap-tiap kelas.
 - 4) Penyampaian materi harus pelan-pelan.
 - 5) Memberikan peringatan agar tidak ramai pada waktu pelajaran.
 - 6) Praktikan mengajak komunikasi dengan setiap siswa yang ramai sehingga siswa tersebut akan merasa lebih diperhatikan.

BAB III

PENUTUP

A. KESIMPULAN

Pelaksanaan kegiatan PPL Universitas Negeri Yogyakarta 2013 dimulai tanggal 1 Juli sampai dengan 17 September berlokasi di SMK N 3 Klaten. Berdasarkan hasil pengamatan yang dilakukan oleh praktikan selama masa observasi, praktikan memperoleh gambaran tentang situasi dan kondisi kegiatan belajar mengajar mata pelajaran Dasar Desain kelas X BB 1 dan Desain Busana kelas XI BB 1 yang berada di SMK N 3 Klaten. Setelah melaksanakan Praktik Pengalaman apangan (PPL) di SMK N 3 Klaten, banyak pengalaman yang praktikan dapatkan mengenai situasi dan permasalahan pendidikan di suatu sekolah.

Program kerja PPL yang berhasil dilakukan adalah penyusunan rencana pembelajaran, penyusunan pelaksanaan pembelajaran, praktik mengajar dan mengadakan evaluasi pembelajaran. Dari kegiatan PPL terpadu yang dilaksanakan selama 2 ½ bulan (dari tanggal 1 Juli sampai 17 September 2014), maka dapat dibuat suatu kesimpulan sebagai berikut :

1. Program PPL

Dari pelaksanaan PPL di SMK N 3 Klaten dapat diambil kesimpulan sebagai berikut :

- a. Kegiatan PPL merupakan wadah bagi mahasiswa untuk mengintegrasikan dan mengimplementasikan ilmu yang telah dikuasainya kedalam praktik keguruan atau praktik kependidikan.
- b. Kegiatan PPL merupakan salah satu sarana untuk menyiapkan dan menghasilkan calon guru atau tenaga kependidikan yang memiliki nilai, sikap, pengetahuan dan keterampilan profesional.
- c. Membantu praktikan untuk belajar bagaimana berinteraksi dengan siswa baik di kelas (dalam proses pembelajaran) maupun di luar kelas (luar jam belajar) sehingga mahasiswa sadar akan perannya sebagai pengajar dan pendidik yang wajib memberikan teladan dan sebagai pengayom siswa di sekolah.

B. SARAN

Berdasarkan pengalaman selama kegiatan PPL, maka penulis memberikan saran-saran sebagai berikut:

1. Bagi Sekolah
 - a. Peningkatan kerja sama dan komunikasi yang harmonis antara pihak sekolah dengan mahasiswa PPL.
 - b. Perlunya peningkatan penggunaan media pembelajaran yang sudah ada di sekolah dan penggunaan variasi metode pembelajaran sehingga dapat menarik siswa untuk giat belajar.
 - c. Sarana dan prasarana yang sudah ada, hendaknya dapat dimanfaatkan dengan lebih efektif.
 - d. Sekolah perlu mempertahankan pembinaan iman dan takwa serta penanaman tata krama warga sekolah khususnya siswa yang selama ini sudah berjalan sangat bagus. Selain itu, kedisiplinan pihak sekolah perlu ditingkatkan agar siswa memiliki kedisiplinan dan menunjang proses pembelajaran agar tujuan sekolah dan pembelajaran dapat tercapai.
 - e. Kegiatan belajar mengajar maupun pembinaan minat dan bakat siswa hendaknya lebih ditingkatkan lagi kualitasnya agar prestasi yang selama ini diraih bisa terus dipertahankan.
2. Bagi Mahasiswa
 - a. Ketika observasi harus sungguh-sungguh agar dalam penyusunan program dapat direncanakan secara matang dan program tersebut dapat terlaksana dengan baik.
 - b. Membina kebersamaan dan kekompakan baik diantara mahasiswa PPL ataupun dengan pihak sekolah sehingga dapat bekerja sama dengan baik.
 - c. Persiapan mengajar perlu ditingkatkan dan dipersiapkan dengan sungguh-sungguh agar ketika praktek mengajar dapat berjalan dengan baik
 - d. Mahasiswa PPL harus belajar lebih keras, menimba pengalaman sebanyak-banyaknya, dan memanfaatkan kesempatan PPL sebaik-baiknya.
 - e. Mahasiswa diharapkan dapat memahami kondisi karakter dan kemampuan akademis siswa.
 - f. Dalam proses evaluasi suatu kegiatan tidak hanya membahas permasalahan yang timbul dalam kegiatan yang terkait saja. Namun perlu juga diberikan suatu solusi atas permasalahan yang terjadi.

3. Bagi Universitas

- a. Pembekalan dari UPPL sebaiknya dilakukan sebelum mahasiswa membuat proposal dan perumusan program PPL agar mahasiswa mendapatkan bekal yang memadai dalam perumusan program PPL dan pelaksanaannya. Serta peningkatan kerja sama dan komunikasi yang harmonis antara Universitas dengan pihak sekolah.
- b. Pembekalan kegiatan PPL dan sosialisasi ketentuan yang harus dilaksanakan oleh mahasiswa dan sekolah hendaknya dikemas lebih baik lagi agar tidak terjadi simpang siur informasi yang menjadikan pihak mahasiswa dan sekolah menjadi kebingungan di tengah-tengah pelaksanaan PPL seperti ketentuan warna seragam, berapa kali mengajar, dsb.
- c. Kunjungan ke sekolah-sekolah mohon untuk lebih diperhatikan agar setiap sekolah benar-benar mendapat kunjungan dari pihak UPPL.
- d. Pihak UPPL sebagai lembaga koordinator PPL yang menangani secara langsung kegiatan PPL diharapkan mampu melakukan sosialisasi secara efektif dan terperinci, sehingga program-program dapat berjalan sesuai dengan harapan UPPL dan mahasiswa.

DAFTAR PUSTAKA

- UPPL. 2014. *Panduan KKN-PPL 2014* .Yogyakarta : UPPL Universitas Negeri Yogyakarta
- UPPL. 2014. *Materi Pembekalan KKN-PPL 2014* .Yogyakarta : UPPL Universitas Negeri Yogyakarta
- Alwi, Hasan dkk. 2003. *Tata Bahasa Baku Bahasa Indonesia*. Jakarta: Balai Pustaka.
- Pusat Pembinaan dan Pengembangan Bahasa. 2003. *Kamus Besar Bahasa Indonesia*. Jakarta: Balai Pustaka.

Klaten, 08 Maret 2014

Guru Pembimbing

Mahasiswa,

Dra. Sri Suharyanti
NIP. 19590820 198803 2 003

Nur Rohmawati
NIM : 11513241013



UNIVERSITAS NEGERI YOGYAKARTA

FORMAT OBSERVASI KONDISI SEKOLAH *)

Npma.2

Untuk
mahasiswa

NAMA SEKOLAH : SMK N 3 KLATEN NAMA MHS : Nur Rohmawati

ALAMAT SEKOLAH : Jl. Merbabu 11, Jetis, NOMOR MHS : 11513241013

Klaten, Kota Klaten FAK/JUR/PRODI : Teknik/PTBB/Busana

No	Aspek yang diamati	Deskripsi Hasil Belajar	Keterangan
1.	Kondisi fisik sekolah	Bersih, luas, nyaman, hijau	
2.	Potensi siswa	Ramah dan Rapih	
3.	Potensi guru	Ramah dan welcome	
4.	Potensi karyawan	Ramah	
5.	Fasilitas KBM, media	Proyektor & LCD kurang memadai.	
6.	Perpustakaan	Luas, kurang pencahayaan, sepi pengunjung, buku-bukunya lama semua tidak ada yang baru.	
7.	Laboratorium	Cukup luas, dan peralatan memadai. Lab.Boga = 5 ruangan Lab. Busana = 5 ruangan Lab. Bahasa = 1 ruang, tetapi LCD, Monitor, Earphone semua rusak. Lab.Komputer = sudah memadai.	
8.	Bimbingan konselin	Terdapat 1 ruangan BP/BK tetapi didalam ruangan tersebut tidak ada ruangan untuk privasi yang dapat membuat siswa nyaman untuk berkonsultasi dengan guru BP/BK.	
9.	Bimbingan belajar	Bimbingan belajar diberikan kepada siswa kelas XII yang bertujuan untuk menyiapkan UN, yaitu seperti pembahasan ulang soal <i>try out</i> (mata pelajaran matematika, bahasa indonesia, bahasa inggris dan kejuruan).	
10.	Ekstrakurikuler (pramuka, PMI, basket, drumband, dsb)	Terdapat ekstrakurikuler yang menjadikan siswanya lebih mandiri dan mempunyai <i>skill</i> yang baik. Contohnya seperti: OSIS, Pramuka, ROHIS, dll.	
11.	Organisasi dan fasilitas OSIS	Ruangan ini digunakan untuk ruang kelas agama Non-Islam.	
12.	Organisasi dan fasilitas UKS	Sudah memadai, ada 2 kasur, tabung oksigen dan obat-obatan.	
13.	Administrasi (karyawan, sekolah, dinding)	Karyawan : ramah Sekolah : Luas, bersih, hijau Dinding: berisi nama dan	

		keterangan guru serta karyawan lainnya.	
14.	Karya Tulis Ilmiah Remaja	Karya tulis ilmiah siswa ada juga yang sudah mengikuti tingkat regional.	
15.	Karya Ilmiah Guru	Karya tulis guru juga sudah ada yang pernah mengikuti	
16.	Koperasi siswa	Kecil, pengap berisi jajanan ringan, dan peralatan praktik (cempal, kertas, pensil, dll).	
17.	Tempat ibadah	Cukup memadai, al-quran + sajadah + mukenah sudah cukup banyak.	
18.	Kesehatan lingkungan	Bersih tidak ada sampah yang berserakan di sekolah.	
19.	Caffe	Luas dan menjual aneka makanan. Yang dikelola oleh guru.	
20.	Toilet	Toilet yang disediakan cukup banyak dan tersebar di setiap sudut. Keadaannya juga cukup bersih.	
21.	Tempat Parkir	Tempat Parkir yang disediakan untuk siswa cukup luas dan tempat parkir guru cukup luas.	

Klaten, 03 Maret 2014

Koordinator PPL Sekolah/Instansi

Mahasiswa,

Ir. Widyasworo Hidayati, M.Pd.
NIP. 19680717 200012 2 001

Nur Rohmawati
NIM : 11513241013



UNIVERSITAS NEGERI YOGYAKARTA

FORMAT OBSERVASI PEMBELAJARAN / PELATIHAN

Npma.3

Untuk
mahasiswa

NAMA MAHASISWA : Nur Rohmawati PUKUL : 09.30 wib.
NO. MAHASISWA : 11511244013 TEMPAT PRAKTIK : SMK N 3 KLATEN
TGL. OBSERVASI : 8 Maret 2014 FAK/JUR/PRODI : Teknik/PTBB/BOGA

No	Aspek yang diamati	Desripsi Hasil Pengamatan
A	Perangkat Pelatihan/Pembelajaran	
	1. Kurikulum	Ada
	2. Silabus	Ada
	3. Rencana Pelaksanaan Pembelajaran/Latihan	Ada
B	Proses Pelatihan/Pembelajaran	
	1. Membuka Pelajaran	Mengucapkan salam, Berdoa dan Absensi.
	2. Penyajian Materi	Ada persiapan alat praktik, pengarahan materi, demo guru dan siswa langsung dapat mempraktikkan.
	3. Metode Pembelajaran	Ceramah dan Demo di Depan kelas.
	4. Penggunaan Bahasa	Bahasa Indonesia, Bahasa Jawa, dan Bahasa Inggris.
	5. Penggunaan Waktu	Seefesian mungkin, belajarnya santai tetapi tegas.
	6. Gerak	Selalu berkeliling disetiap siswa yang sedang praktik, dan duduk kembali.
	7. Cara Memotivasi Siswa	Memberi semangat " <i>kamu bisa, ayo coba lagi, jangan takut salah</i> ", dan selalu memberi kemudahan bagi siswa yang belum terbiasa membawa peralatan berat.
	8. Teknik Bertanya	Langsung angkat tangan dan bicara, Guru langsung menjawab dengan detail.
	9. Teknik Penguasaan Kelas	Guru dapat mengendalikan siswanya di kelas.
	10. Penggunaan Media	Alat Praktik
	11. Bentuk dan Cara Evaluasi	Memberitahukan kesalahan-kesalahan yang terjadi dan memberi penjelasan.
12. Menutup Pelajaran	Merview kembali pelajaran dan memberi pertanyaan seputar materi yg sudah dipraktikkan.	
C	Perilaku Peserta Pelatihan (Diktat)	
	3. Perilaku siswa di dalam kelas	Aktif, dan berani bertanya.
	4. Perilaku siswa di luar kelas	Sopan dan Ramah

Yogyakarta, 08 Maret 2014

Instruktur

Kasih Puji Astuti, S.Pd.
NIP :19611114 199003 2 002

Mahasiswa,

Pamela Intan Hapsariningtyas
NIM : 11511244013



UNIVERSITAS NEGERI YOGYAKARTA

FORMAT OBSERVASI KONDISI LEMBAGA *)

Npma.4

Untuk
mahasiswa

NAMA MAHASISWA : Pamela Intan. H. PUKUL : 10.30 wib.
 NO. MAHASISWA : 11511244013 TEMPAT PRAKTIK : SMK N 3 KLATEN
 TGL. OBSERVASI : 3 Maret 2014 FAK/JUR/PRODI : Teknik/PTBB/BOGA

No	Aspek yang diamati	Deskripsi Hasil Pengamatan	Keterangan
1.	Obeservasi Fisk :		
	a. Keadaan Lokasi	Cukup Luas	
	b. Keadaan Gedung	Strategis	
	c. Keadaan Sarana/prasarana	Cukup Memadai	
	d. Keadaan presonalia		
	e. Keadaan fisik lain (penunjang)		
	f. Penataan ruang kerja	Ada yang rapih dan ada juga yang tidak.	
	g. Aspek lain...		
2.	Obeservasi tata kerja :		
	a. Struktur organisasi tata kerja	Baik dan Ramah	
	b. Progam kerja lembaga	Terstruktur	
	c. Pelaksanaan kerja	Terstruktur	
	d. Iklim kerja antar personalia	Baik	
	e. Evaluasi progam kerja	Baik	
	f. Hasil yang dicapai	Sangat memuaskan	
	g. Progam pengembangan	Kurang baik	
	h. Aspek lain...		

*) Catatan : sebagai bahan penyusun progam kerja KKN-PPL

Yogyakarta, 03 Maret 2014

Koordinator PPL Lembaga/Instansi

Mahasiswa,

Drs. Didik Sulistyana

NIP :

Nur Rohmawati

NIM : 11513241013

OBSERVASI MAHASISWA PADA GURU DALAM PEMBELAJARAN DI SEKOLAH

1. Nama Guru : Kasih Puji Astuti, S.Pd.

2. Nama Sekolah : SMK N 3 KLATEN
3. Mata Pelajaran : Tata Hidang
4. Tema : Penataan Peralatan di Meja (*Room Service*).

Aspek yang diamati		Ya	Tidak	Catatan
Kegiatan Pendahuluan				
Melakukan apersepsi dan motivasi				
a	Menyiapkan fisik dan psikis peserta didik dalam mengawali kegiatan pembelajaran.	√		
b	Mengaitkan materi pembelajaran sekarang dengan pengalaman peserta didik dalam perjalanan menuju sekolah atau dengan tema sebelumnya.	√		
c	Mengajukan pertanyaan yang ada keterkaitan dengan tema yang akan dibelajarkan.	√		
d	Mengajak peserta didik berdinamika/melakukan sesuatu kegiatan yang terkait dengan materi.	√		
Kegiatan Inti				
Guru menguasai materi yang akan diajarkan				
a	Kemampuan menyesuaikan materi dengan tujuan pembelajaran.	√		
b	Kemampuan mengaitkan materi dengan pengetahuan lain yang diintegrasikan secara relevan dengan perkembangan Iptek dan kehidupan nyata.	√		Latihan mengangkat beban berat saat dirumah. Ex : ember isi air. Tujuannya agar kuat membawa beban berat.
c	Menyajikan materi dalam tema secara sistematis dan gradual (dari yang mudah ke sulit, dari konkrit ke abstrak)	√		
Guru menerapkan strategi pembelajaran yang mendidik.				
a	Melaksanakan pembelajaran sesuai dengan kompetensi yang akan dicapai.	√		
b	Melakukan pembelajaran secara runtut	√		
c	Menguasai kelas dengan baik	√		Guru selalu mendampingi muridnya, dan selalu berkeliling.
d	Melaksanakan pembelajaran yang bersifat kontekstual	√		
e	Melaksanakan pembelajaran yang memungkinkan tumbuhnya kebiasaan positif (<i>nurturant effect</i>)	√		
f	Melaksanakan pembelajaran sesuai dengan alokasi waktu yang direncanakan.	√		
Guru menerapkan pendekatan saintifik				
a	Memberikan pertanyaan mengapa dan bagaimana	√		
b	Memancing peserta didik untuk peserta didik	√		

	bertanya			
c	Menyajikan kegiatan peserta didik untuk keterampilan mengamati	√		
d	Menyajikan kegiatan peserta didik untuk menganalisis	√		
f	Menyajiakan kegiatan peserta didik untuk keterampilan mengkomunikasikan	√		
Guru melaksanakan penilaian autentik				
a	Mengamati sikap dan perilaku peserta didik dalam mengikuti pelajaran	√		
b	Melakukan penilaian keterampilan peserta didik dalam melakukan aktifitas individu/kelompok	√		
c	Mendokumentasikan hasil pengamatan sikap, perilaku, dan keterampilan peserta didik		√	
Guru memanfaatkan sumber belajar/media dalam pembelajaran				
a	Menunjukkan keterampilan dalam penggunaan sumber belajar pembelajaran	√		
b	Menunjukkan keterampilan dalam penggunaan media pembelajaran	√		
c	Menghasilkan pesan yang baik	√		
d	Melibatkan peserta didik dalam pemanfaatan sumber belajar pembelajaran	√		
e	Melibatkan peserta didik dalam pemanfaatan media pembelajaran	√		
Guru memicu dan/atau memelihara keterlibatan peserta didik dalam pembelajaran				
a	Menumbuhkan partisipasi aktif paserta didik melalui interaksi guru, peserta didik, sumber belajar	√		
b	Merespon positif partisipasi peserta didik	√		
c	Menunjukkan sifat terbuka terhadap respons peserta didik	√		
d	Menunjukkan hubungan antar pribadi yang kondusif	√		
e	Menumbuhkan keceriaan dan antusiasme peserta didik dalam belajar	√		
Guru menggunakan bahasa yang benar dan tepat dalam pembelajaran				
a	Menggunakan bahasa lisan secara jelas dan lancar	√		Bahasa yang digunakan yaitu Bahasa Indonesia dan Bahasa Jawa.
b	Menggunakan bahasa tulis secara baik dan benar	√		
c	Menyampaikan pesan dengan gaya yang sesuai	√		Gaya guru mengajar sangat sesuai dengan keadaan siswa yang aktif.
Penutup Pembelajaran				
Guru mengakhiri pembelajaran dengan efektif				
a	Melakukan refleksi atau membuat rangkuman dengan melibatkan peserta didik	√		Merangkum kegiatan belajar

				dengan menanyakan apa saja yang baru diajarkan tadi.
b	Melaksanakan tindak lanjut dengan memberikan arahan, atau kegiatan, atau tugas sebagai bagian remidi/pengayaan	√		<p>Memberi arahan yang baik agar praktik selanjutnya siswa dapat praktik lebih baik.</p> <p>Memberi pertanyaan kepada siswa, dan siswa pun antusias menjawab pertanyaan tersebut.</p> <p>Meriew materi dan memberi tahu piket restoran.</p>

Yogyakarta, 08 Maret 2014

Mahasiswa Observer

Pamela Intan Hapsariningtyas
NIM : 11511244013

**PENILAIAN HASIL OBSERVASI MAHASISWA PADA GURU
DALAM PEMBELAJARAN DI SEKOLAH**

Nama Mahasiswa : Pamela Intan Hapsariningtyas

NIM : 11511244013

Tanggal Penilaian :

Aspek	Kriteria	Rentangan Nilai	Nilai Peserta
Obeservasi/ Pengamatan (15-30)	Mendiskripsikan hasil pengamatan kegiatan awal, kegiatan inti, kegiatan penutup dengan lengkap dan terinci yang disertai contoh konkrit hasil pengamatan.	25-30	
	Mendiskripsikan hasil pengamatan kegiatan awal, kegiatan inti, kegiatan penutup dengan lengkap namun kurang terinci.	21-24	
	Mendiskripsikan hasil pengamatan kegiatan awal, kegiatan inti, kegiatan penutup namun tidak lengkap.	15-20	
Lembar kerja observasi pembelajaran (15-30)	Mendiskripsikan setiap item pada lembar kerja analisis proses belajar mengajar sesuai dengan kompetensi dasar yang dilakukan dalam pembelajaran dengan jelas, lengkap,dan benar.	25-30	
	Mendiskripsikan setiap item pada lembar kerja analisis proses belajar mengajar sesuai dengan kompetensi dasar yang dilakukan dalam pembelajaran dengan jelas..	21-24	
	Hanya memindai item pada lembar kerja analisis proses belajar mengajar sesuai dengan kompetensi dasar yang dilakukan dalam pembelajaran.	15-20	
Sikap selama observasi (5-15)	Menunjukkan sikap antusias, teliti, bersungguh-sungguh dengan penuh rasa ingin tahu yang disertai dengan pola berpikir analitik dalam mengamati dan berdiskusi.	12-15	
	Menunjukkan sikap antusias, teliti, bersungguh-sungguh dengan penuh rasa ingin tahu dan aktif dalam berdiskusi.	8-11	
	Menunjukkan sikap antusias, teliti, bersungguh-sungguh dengan penuh rasa ingin tahu saja.	5-7	
Komentar dan simpulan (10-25)	Memberikan komentar yang faktual dan terstruktur sesuai dengan keterlaksanaan skenario pembelajaran yang ada yang terdiri dari pengalaman yang dapat diambil dari hasil pengamatan pembelajaran dan kesimpulan.	21-25	
	Memberikan komentar yang faktual dan terstruktur sesuai dengan keterlaksanaan skenario pembelajaran yang ada yang terdiri dari pengalaman yang dapat diambil dari hasil	16-20	

	pengamatan pembelajaran.		
	Memberikan komentar sesuai dengan keterlaksanaan skenario pembelajaran yang ada dalam pembelajaran.	10-15	
JUMLAH		100	

Yogyakarta, Maret 2014

Dosen Pembimbing

Yuriani M.Pd
NIP. 19540206 198203 2 001



Universitas Negeri Yogyakarta

**MATRIKS PROGRAM KERJA PPL INDIVIDU UNY
TAHUN 2014**

F 01
Individu Mahasiswa

NOMOR LOKASI :
NAMA SEKOLAH/LEMBAGA : SMK N 3 Klaten
ALAMAT SEKOLAH/LEMBAGA : Jl. Merbabu No. 11 Klaten, tlp. (0272) 321270, fax. (0272) 329029

No	Program/Kegiatan	Jumlah Jam per Minggu										Jumlah Jam			
		Maret	Juli				Agustus				September				
		1	1	2	3	4	1	2	3	4	1		2		
1.	Observasi kelas	7													7
2.	Penyerahan PPL		3												3
3.	Pengembangan Silabus						5								5
4.	Pembuatan Administrasi						8	8	5	5					26
5.	Pembuatan RPP						8	8	8	8	8	8			48
6.	Konsultasi RPP dan Media Pembelajaran						3	3	3	3	3				15
7.	Persiapan Materi						5	3	5	3	5	3			24
8.	Persiapan media pembelajaran						8	8	6	7	5				34
9.	Pelaksanaan mengajar di kelas						6	3	6	6	6	3			27
10.	Evaluasi dengan guru pembimbing						2	2	2	2	2	1			11
11.	Koreksi tugas							4	4	4	4	4			20
12.	Rekap nilai tugas									4	4	2			10
13.	Persiapan ulangan									4	4				8
14.	Pelaksanaan ulangan										2	2			4
15.	Koreksi hasil ulangan										2	2			4
16.	Rekap nilai ulangan										2	2			8
17.	Pembuatan Laporan PPL individu										5	10			15
18.	Mengisi jam kosong								3						3
Jumlah												272 jam			

Klaten, 17 September 2014

Mengetahui/Menyetujui,

Dosen Pembimbing Lapangan



Sri Emy Yuli S. M. Si.

NIP. 19620503 198702 2 001

Guru Pembimbing Lapangan



Dra. Sri Suharyanti

NIP. 19590820 198803 2 003

Praktikan PPL



Nur Rohmawati

NIM. 11513241013

**LAPORAN MINGGUAN PELAKSANAAN PPL
2014**

F02

Untuk mahasiswa

Nama Sekolah : SMK N 3 Klaten
Alamat : Jl. Merbabu No. 11 Klaten
Guru Pembimbing PPL : Dra. Sri Suharyanti

Nama Mahasiswa : Nur Rohmawati
No. Mahasiswa : 11513241013
FAK/JUR/PRODI : Teknik/PTBB/Pend.Teknik Busana
Dosen Pembimbing PPL : Sri Emy Yuli S., M. Si.

No	Hari / tanggal	Materi Kegiatan	Hasil	Hambatan	Solusi
1	Sabtu, 8 Maret 2014	Observasi Kelas	Melakukan observasi di kelas untuk melihat proses pembelajaran di sekolah	-	-
2	Kamis, 17 Juli 2014	Konsultasi dengan guru pembimbing terkait dengan pelaksanaan pembelajaran	Menanyakan tentang Mata Pelajaran yang akan di ampu. Mendapatkan mata pelajaran Dasar Desain dan Desain Busana	Jadwal di sekolah belum pasti, masih berubah-ubah	Menunggu jadwal yang sudah pasti
4	Senin, 4 Agustus 2014	Membuat RPP dan menyusun materi untuk mata pelajaran dasar desain	Membuat perangkat pembelajaran untuk mengajar	-	-
5	Selasa, 5 Agustus 2014	Konsultasi RPP dan mata pelajaran Dasar Desain. Merevisi RPP dan membuat Hand Out.	Konsultasi mengenai dasar desain dan Menyiapkan administrasi pembelajaran.	-	-
6	Rabu, 6 Agustus 2014	Konsultasi RPP dan Hand Out Dasar Desain untuk pertemuan 1.	Membuat perangkat pembelajaran untuk mengajar	-	-

**LAPORAN MINGGUAN PELAKSANAAN PPL
2014**

F02

Untuk mahasiswa

		Membuat ALG sebagai media pembelajaran.			
7	Kamis, 7 Agustus 2014	Mengajar teori mata pelajaran dasar desain	Menyampaikan materi mengenai pengertian desain dan ruang lingkup desain.	-	-
8	Jumat, 8 Agustus 2014	Membuat RPP, Hand Out dan Power Point desain busana tentang bentuk dasar busana dan perkembangannya.	Menyiapkan administrasi pembelajaran untuk desain busana.	-	-
9	Sabtu, 9 Agustus 2014	Konsultasi RPP, Hand Out dan power point mata pelajaran desain busana.	Konsultasi dan menyiapkan administrasi pembelajaran desain busana.	-	-
10	Senin, 11 Agustus 2014	Mengajar teori mata pelajaran desain busana kelas XI BB 1.	Menyampaikan materi tentang bentuk dasar busana dan perkembangannya.	-	-
11	Selasa, 12 Agustus 2014	Membuat RPP dan Hand Out untuk dasar desain pertemuan ke-2	Menyiapkan administrasi pembelajaran untuk dasar desain.	-	-
12	Rabu, 13 Agustus 2014	Konsultasi RPP dan Hand Out. Merevisi RPP dan Hand Out. Membuat media power point untuk dasar desain.	Menyiapkan administrasi dan perangkat pembelajaran.	-	-
13	Kamis, 14 Agustus 2014	Mengajar mata pelajaran Dasar Desain di kelas X BB 1.	Mengajar teori tentang proses desain dan penggolongan desain.	-	-

**LAPORAN MINGGUAN PELAKSANAAN PPL
2014****F02**

Untuk mahasiswa

14	Jumat, 15 Agustus 2014	Membuat RPP mata pelajaran Desain Busana.	Membuat administrasi dan perangkat pembelajaran untuk mengajar.	-	-
15	Sabtu, 16 Agustus 2014	Konsultasi RPP.	Konsultasi dan menyiapkan administrasi pembelajaran.	-	-
16	Rabu, 20 Agustus 2014	Konsultasi RPP dan Hand Out mata pelajaran Dasar Desain. Membuat Power Point sebagai media pembelajaran.	Konsultasi dan menyiapkan perangkat pembelajaran.	-	-
17	Kamis, 21 Agustus 2014	Mengajar Dasar Desain kelas X BB 1	Mengajarkan teori dan praktik menggambar desain struktur geometris lenan rumah tangga.	-	-
18	Jumat, 22 Agustus 2014	Membuat RPP dan Hand Out serta Power Point mata pelajaran Desain Busana	Menyiapkan administrasi pembelajaran.	-	-
19	Sabtu, 23 Agustus 2014	Konsultasi RPP, Hand Out dan Power Point mata pelajaran Desain Busana	Konsultasi dan merevisi.	-	-
20	Senin, 25 Agustus 2014	Mengajar mata pelajaran Desain Busana di kelas XI BB 1	Mengajarkan teori jenis-jenis busana dan bagian-bagian busana.	-	-
21	Selasa, 26 Agustus 2014	Membuat RPP, Hand Out dan Power Point mata pelajaran Dasar Desain	Menyiapkan perangkat pembelajaran.	-	-
22	Rabu, 27 Agustus	Konsultasi RPP, Hand Out, dan Power Point	Konsultasi dan revisi.	-	-

**LAPORAN MINGGUAN PELAKSANAAN PPL
2014****F02**

Untuk mahasiswa

	2014	Dasar Desain			
23	Kamis, 28 Agustus 2014	Mengajar mata pelajaran Dasar Desain di kelas X BB 1	Menyampaikan teori dan praktik membuat gambar desain struktur geometris pada benda pelengkap busana.	-	-
24	Jumat, 29 Agustus 2014	Membuat RPP, dan soal ulangan desain busana.	Menyiapkan administrasi pembelajaran. Menyiapkan soal ulangan harian.	-	-
25	Sabtu, 30 Agustus 2014	Konsultasi RPP dan Soal Ulangan Desain Busana	Konsultasi dan sedikit revisi serta soal diperbanyak.	-	-
26	Senin, 1 September 2014	Melakukan Uji Kompetensi dan mengajar Desain Busana di kelas XI BB 1.	Uji Kompetensi Desain Busana KD 1 - 3, serta praktik membuat gambar desain jenis dan bagian busana.	-	-
27	Selasa, 2 September 2014	Membuat RPP, Hand Out, dan Power Point Dasar Desain. Serta Soal Ulangan Harian Dasar Desain.	Membuat perangkat pembelajaran untuk mengajar.	-	-
28	Rabu, 3 September 2014	Konsultasi tentang mata pelajaran Dasar Desain.	Menyiapkan administrasi pembelajaran.	-	-
29	Kamis, 4 September 2014	Mengajar mata pelajaran Dasar Desain di kelas X BB 1.	Melakukan Uji Kompetensi dan menyampaikan materi mengenai desain struktur non geometris yang terdapat di lingkungan sekitar, serta praktik	-	-



Universitas Negeri Yogyakarta

**LAPORAN MINGGUAN PELAKSANAAN PPL
2014**

F02
Untuk mahasiswa

			membuat gambar desain struktur flora.		
30	Jumat, 5 September 2014	Membuat RPP untuk Mata pelajaran Desain Busana, Hand Out serta Power Point.	Membuat perangkat pembelajaran.	-	-
31	Sabtu, 6 September 2014	Konsultasi RPP, serta media pembelajaran tentang Desain Busana.	Menyiapkan administrasi pembelajaran	-	-
32	Senin, 8 September 2014	Mengajar mata pelajaran Desain Busana di kelas XI BB 1.	Melakukan Remidi bagi siswa yang belum tuntas nilai ulangan hariannya, menyampaikan materi dan praktik membuat gambar kepala, wajah dan rambut.	-	-
33	Kamis, 9 September 2014	Mengevaluasi tugas-tugas siswa yang telah terkumpul.	Melakukan evaluasi tugas siswa.	-	-
34	Sabtu, 13 September 2014	Mengevaluasi tugas-tugas siswa yang telah dikumpul.	Melakukan evaluasi tugas siswa.	-	-

Mengetahui/Menyetujui,

Klaten, 17 September 2014

Dosen Pembimbing Lapangan

Guru Pembimbing Lapangan

Mahasiswa,

Sri Emy Yuli S., M. Si.
NIP. 19620503 198702 2 001

Dra. Sri Suharyanti
NIP. 19590820 198803 2 003

Nur Rohmawati
NIM. 11513241013



Universitas Negeri Yogyakarta

**LAPORAN MINGGUAN PELAKSANAAN PPL
2014**

F02
Untuk mahasiswa



PEMERINTAHAN KOTA KLATEN DINAS PENDIDIKAN
SEKOLAH MENENGAH KEJURUAN N 3 KLATEN

Alamat: Jl.Merbabu No. 11 Klaten, telephon (0272) 321270, fax. (0272) 329029

BUKU AGENDA PELAKSANAAN KEGIATAN (AGENDA GURU)

PPL

Semester : Gasal Tahun Pelajaran :2014-2015

NAMA GURU	Nur Rohmawati
NIM	11513241013
MATA DIKLAT	Dasar Desain

LAPORAN PELAKSANAAN PEMBELAJARAN

NO	HARI & TANGGAL	KOMPETENSI/ SUB KOMPETENSI TOPIK/SUB TOPIK	URAIAN KEGIATAN	KELAS	JAM KE	EVALUASI	NAMA SISWA YANG TIDAK HADIR	KET
1.	Kamis, 7 Agustus 2014	Ruang lingkup dasar desain	Mempelajari materi tentang pengertian desain, ruang lingkup desain : unsur dan prinsip, prinsip essential desain (garis, arah, bentuk, dan proporsi).	X BB 3	1-3		Devia Damayanti	-
2.	Kamis,14 Agustus 2014	Proses Desain dan Penggolongannya	Mempelajari materi tentang proses desain (ide, kegunaan, bentuk, dan memberikan tugas membuat desain struktur benda.	X BB 1	1-3			-



PEMERINTAHAN KOTA KLATEN DINAS PENDIDIKAN
SEKOLAH MENENGAH KEJURUAN N 3 KLATEN

Alamat: Jl.Merbabu No. 11 Klaten, telephon (0272) 321270, fax. (0272) 329029

3.	Kamis, 21 Agustus 2014	Desain struktur pada lenan rumah tangga	Mempelajari materi tentang lenan rumah tangga dan praktik membuat desain lenan rumah tangga.	X BB 1	1-3		Indriyati	-
4.	Kamis, 28 Agustus 2014	Desain Struktur pada Benda Pelengkap Busana	Mempelajari materi tentang benda pelengkap busana (Tas, topi, dasi, dompet, jilbab) dan praktik membuat desain tas, topi, dompet atau jilbab.	X BB 1	1-3		-	-
5.	Kamis, 4 September 2014	Desain struktur non geometris	Uji Kompetensi teori ruang lingkup dasar desain, pengertian dan penggolongan desain, desain struktur geometris. Praktik membuat desain struktur non geometris flora.	X BB 1	1-3		-	



PEMERINTAHAN KOTA KLATEN DINAS PENDIDIKAN
SEKOLAH MENENGAH KEJURUAN N 3 KLATEN

Alamat: Jl.Merbabu No. 11 Klaten, telephon (0272) 321270, fax. (0272) 329029

BUKU AGENDA PELAKSANAAN KEGIATAN (AGENDA GURU)

PPL

Semester : Gasal Tahun Pelajaran : 2014-2015

NAMA GURU	Nur Rohmawati
NIM	11513241013
MATA DIKLAT	Desain Busana

LAPORAN PELAKSANAAN PEMBELAJARAN

NO	HARI & TANGGAL	KOMPETENSI/ SUB KOMPETENSI TOPIK/SUB TOPIK	URAIAN KEGIATAN	KELAS	JAM KE	EVALUASI	NAMA SISWA YANG TIDAK HADIR	KET
1.	Senin, 11 Agustus 2014	Bentuk dasar busana dan perkembangannya	Mempelajari materi tentang bentuk dasar dan perkembangan dari celemek panggul, tunika, kaftan, ponco, draperi, dan celana.	XI BB 1	3-5		-	-
2.	Senin, 25 Agustus 2014	Jenis-jenis dan Bagian-bagian Busana	Mempelajari materi tentang jenis busana berdasarkan usia, jenis kelamin, kesempatan, serta bagian-bagian busana : garis leher, kerah, lengan, rok, celana.	XI BB 1	3-5		-	-



PEMERINTAHAN KOTA KLATEN DINAS PENDIDIKAN
SEKOLAH MENENGAH KEJURUAN N 3 KLATEN

Alamat: Jl.Merbabu No. 11 Klaten, telephon (0272) 321270, fax. (0272) 329029









3.	Senin, 1 September 2014	Jenis-jenis dan Bagian-bagian Busana	Uji kompetensi teori bentuk dasar dan perkembangannya, serta jenis-jenis dan bagian-bagian busana. Praktik menggambar jenis dan bagian-bagian busana.	XI BB 1	3-5		-	
4.	Senin, 8 September 2014	Gambar Kepala, Wajah dan Rambut	Remidi bagi yang belum tuntas uji kompetensi. Mempelajari materi dan praktik cara menggambar kepala, wajah dan rambut tampak depan.	XI BB 1	3-5		-	

CALENDAR PERHIBIHAN TAHUN PELAJARAN 2014/2015
SMK NEGERI 3 KLATEN Kelas X dan XI

JULI 2014					AGUSTUS 2014					SEPTEMBER 2014					OKTOBER 2014					NOVEMBER 2014					DESEMBER 2014													
M	6	13	20	27	M	3	10	17	24	31	M	7	14	21	28	M	6	13	20	27	M	7	14	21	28	M	7	14	21	28	M	7	14	21	28			
S	7	14	21	28	S	4	11	18	25	S	1	8	15	22	29	S	6	13	20	27	S	3	10	17	24	S	1	8	15	22	29	S	1	8	15	22	29	
S	1	8	15	22	29	S	5	12	19	26	S	2	9	16	23	30	S	7	14	21	28	S	4	11	18	25	S	2	9	16	23	30	S	2	9	16	23	30
R	2	9	16	23	30	R	6	13	20	27	R	3	10	17	24	R	1	8	15	22	29	R	5	12	19	26	R	3	10	17	24	31	R	3	10	17	24	31
K	3	10	17	24	31	K	7	14	21	28	K	4	11	18	25	K	2	9	16	23	30	K	6	13	20	27	K	4	11	18	25	K	4	11	18	25		
J	4	11	18	25	J	1	8	15	22	29	J	5	12	19	26	J	3	10	17	24	31	J	7	14	21	28	J	5	12	19	26	J	5	12	19	26		
S	5	12	19	26	S	2	9	16	23	30	S	6	13	20	27	S	4	11	18	25	S	1	8	15	22	29	S	6	13	20	27							

JANUARI 2015					PEBRUARI 2015					MARET 2015					APRIL 2015					MEI 2015					JUNI 2015							
M	5	12	19	26	M	1	8	15	22	M	1	8	15	22	29	M	5	12	19	26	M	3	10	17	24	31	M	7	14	21	28	
S	6	13	20	27	S	2	9	16	23	S	2	9	16	23	30	S	6	13	20	27	S	4	11	18	25	S	1	8	15	22	29	
S	1	8	15	22	29	S	3	10	17	24	S	3	10	17	24	31	S	7	14	21	28	S	5	12	19	26	S	2	9	16	23	30
R	7	14	21	28	R	4	11	18	25	R	4	11	18	25	R	1	8	15	22	29	R	6	13	20	27	R	3	10	17	24	31	
K	1	8	15	22	29	K	5	12	19	26	K	5	12	19	26	K	2	9	16	23	30	K	7	14	21	28	K	4	11	18	25	
J	2	9	16	23	30	J	6	13	20	27	J	6	13	20	27	J	3	10	17	24	J	1	8	15	22	29						
S	3	10	17	24	31	S	7	14	21	28	S	7	14	21	28	S	4	11	18	25	S	2	9	16	23	30						

JULI 2015					
M	6	13	20	27	
S	7	14	21	28	
S	1	8	15	22	29
R	2	9	16	23	30
J	3	10	17	24	31
S	4	11	18	25	

	Libur Semester I	: 10 hari (22 Desember 2014 s.d 2 Januari 2015)
	Libur Semester II	: 18 hari (22 Juni s.d. 12 Juli 2015)
	Libur Hari Besar	
	Kegiatan Hari Belajar Efektif/Fakultatif	
	Libur Permulaan Puasa/Puasa dan sekitar Hari Raya	
	Ujian Sekolah	
	Ujian Nasional	
	Ulangan Semester Gasal/Genap	

Klaten, Juli 2014
Kepala SMK Negeri 3 Klaten

Martini, S.Pd., M.Pd
NIP. 19640324 199003 1 004

Libur Hari Besar

28-29 Juli 2014	: Hari Raya Idul Fitri 1435 H	1 Januari 2015	: Tahun Baru Masehi	3 Mei 2015	: Hari Raya Waisak 2569
17 Agustus 2014	: Proklamasi Kemerdekaan RI	3 Januari 2015	: Maulid Nabi Muhammad SAW	14 Mei 2015	: Kenaikan Isa Al Masih
5 Oktober 2014	: Hari Raya Idul Adha 1435 H	31 Januari 2015	: Tahun Baru Imlek 2566	15 Mei 2015	: Isro' Mikroj 1436 H
25 Oktober 2014	: Tahun Baru Hijriah 1436 H	21 Maret 2015	: Hari Raya Nyepi Tahun Saka 1937		
25 Desember 2014	: Hari Raya Natal	3 April 2015	: Wafat Isa Al-Masih		

CATATAN:

1. Hari Libur PILKADA menyesuaikan jadwal PILKADA di Kabupaten/Kota

PROGRAM SEMESTER

Satuan Pendidikan : SMK Negeri 3 Klaten
Bidang Studi Keahlian : Seni, Kerajinan dan Pariwisata
Program Studi Keahlian : Tata Busana
Kompetensi Keahlian : Busana Butik
Mata Pelajaran/ : Dasar Desain
Standar Kompetensi
Kelas : X
Semester : 1 (satu) Gasal Tahun : 2014/2015

No	Nama Bulan	Banyak Minggu dlm Semester	Banyak Minggu yg tdk Efektif	Banyak Minggu yang Efektif
1.	J u l i	4	4	0
2.	Agustus	5	1	4
3.	September	4	0	4
4.	Oktober	4	0	4
5.	November	5	0	5
6.	Desember	4	3	1
	J u m l a h	26	8	18

Rincian :

Jumlah Jam Pembelajaran yang Efektif

18 Minggu x 3 Jam Pembelajaran = 54 Jam Pembelajaran

Digunakan untuk :

- Pembelajaran Teori : 12 Jam
- Pembelajaran Praktik : 36 Jam
- Uji Kompetensi : 6 Jam

_____ (+)

J u m l a h : 54 Jam

Klaten, September 2014
Guru PPL

Nur Rohmawati
NIM. 11513241013

PROGRAM SEMESTER

Satuan Pendidikan : SMK Negeri 3 Klaten
Bidang Studi Keahlian : Seni, Kerajinan dan Pariwisata
Program Studi Keahlian : Tata Busana
Kompetensi Keahlian : Busana Butik
Mata Pelajaran/ : Desain Busana
Standar Kompetensi
Kelas : XI
Semester : 1 (satu) Gasal Tahun : 2014/2015

No	Nama Bulan	Banyak Minggu dlm Semester	Banyak Minggu yg tdk Efektif	Banyak Minggu yang Efektif
1.	J u l i	4	4	0
2.	Agustus	5	2	3
3.	September	4	0	4
4.	Oktober	4	0	4
5.	November	5	0	5
6.	Desember	4	3	1
	J u m l a h	26	9	17

Rincian :

Jumlah Jam Pembelajaran yang Efektif

17 Minggu x 3 Jam Pembelajaran = 51 Jam Pembelajaran

Digunakan untuk :

- Pembelajaran Teori : 18 Jam
- Pembelajaran Praktik : 27 Jam
- Uji Kompetensi : 6 Jam

_____ (+)

J u m l a h : 51 Jam

Klaten, September 2014
Guru PPL

Nur Rohmawati
NIM. 11513241013

4.5. Membuat gambar wajah		V																			
3.6. Menjelaskan cara menggambar rambut	4 jam	V																			
4.6. Membuat gambar model rambut		V																			

Mengetahui
Guru Pembimbing

Klaten, 17 September 2014
Guru Mata Pelajaran

Dra. Sri Suharyanti
NIP. 19590820 198803 2 003

Nur Rohmawati
NIM. 11513241013

PENETAPAN PROGRAM SEMESTER



PM. 7.5.2/L4

21 Juni 2008

Satuan Pendidikan : SMK Negeri 3 Klaten
Bidang Studi Keahlian : Seni, Kerajinan dan Pariwisata
Program Studi Keahlian : Tata Busana
Kompetensi Keahlian : Busana Butik
Mata Pelajaran/Standar Komp : Dasar Desain
Kelas/Semester : X/1
Tahun Pelajaran : 2014/2015
Waktu : 15 Jam

KODE	KOMPETENSI/SUB KOMPETENSI	ALOKASI WAKTU	TEMPAT		WAKTU PELAKSANAAN MINGGU KE :																			
			S	DU/DI	1	2	3	4	5	6	7	8	9	10	11	12	13	14	15	16	17	18	19	20
	3.1. Mendeskripsikan ruang lingkup dasar desain	6 jam	V																					
	4.1. Menganalisis ruang lingkup dasar desain		V																					
	3.2. Mendeskripsikan desain struktur	22 jam	V																					
	4.2. Membuat desain struktur		V																					

Mengetahui
Guru Pembimbing

Klaten, 17 September 2014
Guru Mata Pelajaran

Dra. Sri Suharyanti
NIP. 19590820 198803 2 003

Nur Rohmawati
NIM. 11513241013

PM. 75.4/12

21 Juni 2008

JADWAL PELAJARAN SMK NEGERI 3 KLATEN



Satuan Pendidikan : SMK Negeri 3 Klaten
Bidang Studi Keahlian : Seni, Kerajinan dan Pariwisata
Program Studi Keahlian : Tata Busana
Kompetensi Keahlian : Busana Butik

Mata Pelajaran/Stand. Komp : Desain Busana
Tahun/Semester : 2014/1
Kelas : XI

No	SENIN	SELASA	RABU	KAMIS	JUMAT	SABTU
I						
II						
III	Desain Busana Ss-Nur					
IV	Desain Busana Ss-Nur					
V	Desain Busana Ss-Nur					
VI						
VII						
VIII						
IX						

Mengetahui
Guru Pembimbing Lapangan

Dra. Sri Suharyanti
NIP. 19590820 198803 2 003

Klaten, 17 September 2014
Praktikan PPL

Nur Rohmawati
NIM. 11513241013

PM. 75.4/12

21 Juni 2008

JADWAL PELAJARAN SMK NEGERI 3 KLATEN



Satuan Pendidikan : SMK Negeri 3 Klaten
Bidang Studi Keahlian : Seni, Kerajinan dan Pariwisata
Program Studi Keahlian : Tata Busana
Kompetensi Keahlian : Busana Butik

Mata Pelajaran/Stand. Komp : Dasar Desain
Tahun/Semester : 2014/1
Kelas : X

No	SENIN	SELASA	RABU	KAMIS	JUMAT	SABTU
I				Dasar Desain Ss-Nur		
II				Dasar Desain Ss-Nur		
III				Dasar Desain Ss-Nur		
IV						
V						
VI						
VII						
VIII						
IX						

Mengetahui
Guru Pembimbing Lapangan

Dra. Sri Suharyanti
NIP. 19590820 198803 2 003

Klaten, 17 September 2014
Praktikan PPL

Nur Rohmawati
NIM. 11513241013

20	Maryani	v	v	v	v	v													
21	Murtini	v	v	v	v	v													
22	Nadhya Putri Fatimah	v	v	v	v	v													
23	Nofi Maryanti	v	v	v	v	v													
24	Novia Ayu Rahmawati	v	v	v	v	v													
25	Novita Dewi Widya Nurhayati	v	v	v	v	v													
26	Nur Anisa	v	v	v	v	v													
27	Oktaviana Hazelina	v	v	v	v	v													
28	Pipit Oktaviana	v	v	v	v	v													
29	Risa Sulistianingsih	v	v	v	v	v													
30	Sintha Lusiana	v	v	v	v	v													
31	Wahyu Lestari	v	v	v	v	v													
32	Widiya Ayu Lestari	v	v	v	v	v													
33	Yulia Vera Dhani	v	v	v	v	v													
	Jumlah	32	33	32	33	33													

Klaten, 11 Juli 2014
Guru PPL

Nur Rohmawati
NIM. 11513241013

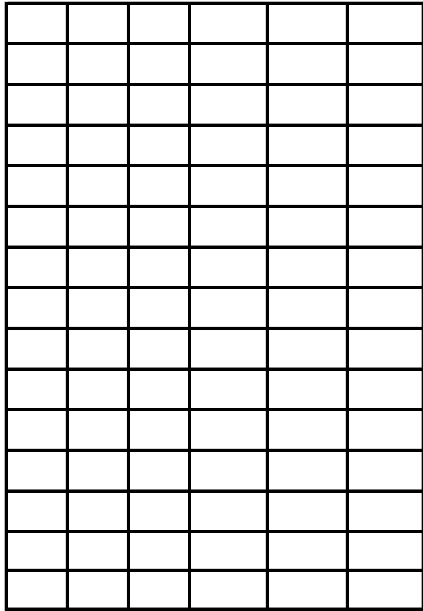

21		Sindy Widyawati	v	v	v	v																																		
22		Sinta Andriyani	v	v	v	v																																		
23		Sity Yulaikah	v	v	v	v																																		
24		Siwi Dwi Oktavi	v	v	v	v																																		
25		Sri Hastuti	v	v	v	v																																		
26		Rizka Utami	v	v	v	v																																		
		Jumlah	26	25	26	26																																		

Klaten, 11 Juli 2014
Guru PPL

Nur Rohmawati
NIM. 11513241013

KRITERIA KETUNTASAN MINIMAL (KKM)

Satuan Pendidikan	:	SMK Negeri 3 Klaten
Bidang Studi Keahlian	:	Seni, Kerajinan dan Pariwisata
Program Studi Keahlian	:	Pariwisata
Kompetensi Keahlian	:	Busana Butik
Mata Pelajaran/Standar Komp.	:	Dasar Desain
Kelas/Semester	:	X/1
Tahun Pelajaran	:	2014/2015

Kompetensi Dasar dan Indikator	Kriteria Ketuntasan Minimal			Nilai KKM
	Kriteria Penerapan Ketuntasan			
	Kompleksitas	Daya Dukung	Intake	
3.1. Mendeskripsikan ruang lingkup dasar desain.				
4.1. Menganalisis ruang lingkup desain.				
3.2. Mendeskripsikan desain struktur.				
4.2. Membuat desain struktur.				
Rata-rata				75

Klaten, 17 September 2014
Guru PPL

Nur Rohmawati
NIM. 11513241013

KRITERIA KETUNTASAN MINIMAL (KKM)

Satuan Pendidikan	:	SMK Negeri 3 Klaten
Bidang Studi Keahlian	:	Seni, Kerajinan dan Pariwisata
Program Studi Keahlian	:	Pariwisata
Kompetensi Keahlian	:	Busana Butik
Mata Pelajaran/Standar Komp.	:	Desain Busana
Kelas/Semester	:	XI/1
Tahun Pelajaran	:	2014/2015

Kompetensi Dasar dan Indikator	Kriteria Ketuntasan Minimal			Nilai KKM
	Kriteria Penerapan Ketuntasan			
	Kompleksitas	Daya Dukung	Intake	
3.1. Mendeskripsikan bentuk dasar dan perkembangan busana				77
4.1. Membuat gambar bentuk dasar busana dan perkembangannya.				77
3.2. Mendeskripsikan jenis-jenis busana.				80
4.2. Membuat gambar jenis-jenis busana.				76
3.3. Mendeskripsikan bagian-bagian busana.				80
4.3. Membuat gambar bagian-bagian busana.				76
3.4. Menjelaskan cara menggambar kepala.				77
4.4. Membuat gambar kepala.				77
3.5. Menjelaskan cara menggambar wajah.				76
4.5. Membuat gambar wajah.				76
3.6. Menjelaskan cara menggambar rambut.				75
4.6. Membuat gambar rambut.				75
3.7. Menjelaskan cara menggambar kaki dan jari kaki.				76
4.7. Membuat gambar kaki dan jari kaki.				75
3.8. Menjelaskan cara menggambar tangan dan jari.				76
4.8. Membuat gambar tangan dan jari.				75
3.9. Mengidentifikasi rangka dan sikap tubuh.				76
4.9. Membuat rangka dan sikap tubuh.				74
3.10. Menjelaskan cara menggambar proporsi tubuh berdasar rangka.				76
4.10. Membuat gambar proporsi tubuh berdasar rangka.				75
3.11. Menjelaskan cara menggambar proporsi berdasar sikap.				75
4.11. Membuat gambar proporsi berdasar sikap.				75
3.12. Menjelaskan cara membuat desain sketsa busana sederhana.				76
4.12. Membuat desain sketsa busana sederhana.				76
3.13. Menjelaskan cara menyelesaikan gambar sketsa secara kering.				78

Kompetensi Dasar dan Indikator	Kriteria Ketuntasan Minimal			Nilai KKM
	Kriteria Penerapan Ketuntasan			
	Kompleksitas	Daya Dukung	Intake	
4.13.Menyelesaikan desain busana sederhana secara kering.				77
3.14.Menjelaskan cara membuat desain sketsa rok.				77
4.14.Membuat desain sketsa rok.				76
Rata-rata				76

Klaten, 17 September 2014
Guru PPL

Nur Rohmawati
NIM. 11513241013

**RENCANA PELAKSANAAN PEMBELAJARAN
(RPP)**

Nama Sekolah : SMK Negeri 3 Klaten

Mata Pelajaran : Dasar Desain

Kelas/Semester : X/1

Materi Pokok : Ruang Lingkup Dasar Desain

Waktu : 6 x 45 menit (2 pertemuan)

A. Kompetensi Inti

1. Menghayati dan mengamalkan ajaran yang dianutnya.
2. Mengembangkan perilaku (jujur, disiplin, tanggung jawab, peduli, santun, ramah lingkungan, gotong royong, kerjasama, cinta damai, responsive, dan proaktif) dan menunjukkan sikap sebagai bagian dari solusi atas permasalahan bangsa dalam berinteraksi secara efektif dengan lingkungan sosial dan alam serta dalam menempatkan diri sebagai cerminan bangsa dan pergaulan dunia.
3. Memahami dan menerapkan pengetahuan faktual, konseptual, dan prosedural dalam pengetahuan, teknologi, seni, budaya dan humaniora dengan wawasan kemanusiaan, kebangsaan, kenegaraan, dan peradaban terkait penyebab fenomena dan kejadian dalam bidang kerja yang spesifik untuk memecahkan masalah.
4. Mengolah, menalar, dan menyaji dalam ranah abstrak terkait dengan pengembangan dari yang dipelajarinya di sekolah secara mandiri dan mampu memecahkan tugas spesifik di bawah pengawasan langsung.

B. Kompetensi Dasar

- 1.1. Menghayati nilai-nilai ajaran agama dan kepercayaan dalam kehidupan bermasyarakat sebagai amanat untuk kemaslahatan umat manusia.
- 2.1. Mengamalkan sikap cermat, jujur, teliti dan tanggung jawab dalam kehidupan sehari-hari sebagai wujud implementasi sikap dalam melakukan pekerjaan.
- 2.2. Menghayati pentingnya kerjasama dan toleransi dalam hidup bermasyarakat.
- 2.3. Mengamalkan nilai dan budaya demokrasi dengan mengutamakan prinsip musyawarah mufakat.
- 2.4. Menghargai kerja individu dan kelompok dalam pembelajaran sehari-hari.
- 3.1. Mendeskripsikan ruang lingkup dasar desain.

Indikator :

- a. Mendeskripsikan ruang lingkup dasar desain.

- 4.1. Menganalisis ruang lingkup desain.

Indikator :

- a. Menganalisis ruang lingkup desain

C. Tujuan Pembelajaran

Dengan kegiatan diskusi dan praktek dalam pembelajaran dasar desain ini diharapkan peserta didik terlibat aktif dalam kegiatan pembelajaran dan bertanggung jawab dalam menyampaikan pendapat, menjawab pertanyaan, memberi saran dan kritik serta dapat:

1. Mendeskripsikan ruang lingkup dasar desain.
2. Menganalisis ruang lingkup desain.

D. Materi Pembelajaran

1. Proses terjadinya desain
 - a. Ide
 - b. Kegunaan/fungsi
 - c. Bentuk
 - d. Bahan
 - e. Teknik
2. Penggolongan desain
 - a. Desain menurut macamnya : Desain murni dan desain terpakai
 - b. Desain menurut wujudnya : Desain 2 dimensi dan desain 3 dimensi
 - c. Desain menurut gunanya : Desain struktural dan desain dekoratif.

E. Metode Pembelajaran

Pendekatan : Pembelajaran *scientific*.

Langkah pembelajaran: Discovery Learning.

F. Media Pembelajaran

1. Hand Out, Chart.

G. Sumber Belajar

1. Ernawati, dkk. (2008). *Tata Busana Jilid 2*. Jakarta : Direktorat Pembinaan SMK Dirjen Manajemen Pendidikan Dasar dan Menengah Depdiknas.
2. Atiqah Sipahelut, dkk. (1979). *Dasar-dasar Disain*. Jakarta : Direktorat Pend. Menengah Kejuruan Depdikbud.

H. Langkah-langkah Pembelajaran

Pertemuan Kedua

Kegiatan	Deskripsi Kegiatan	Alokasi Waktu
Pendahuluan	<ol style="list-style-type: none">1. Guru mengucapkan salam, memimpin doa dan mengecek kehadiran peserta didik.2. Guru memberikan gambaran singkat tentang materi dan motivasi pentingnya mempelajari dasar desain.3. Guru menyampaikan tujuan pembelajaran yang akan dicapai.	10 menit
Inti	<ol style="list-style-type: none">1. Mengamati	115 menit

	<ul style="list-style-type: none"> • Guru menyampaikan informasi tentang kegiatan yang akan dilakukan siswa, dan membagikan <i>hand out</i>. • Guru menerangkan proses desain dan jenis-jenis desain. • Siswa memperhatikan penjelasan guru sambil mengamati <i>hand out</i> yang telah dibagikan. <p>2. Menanya</p> <ul style="list-style-type: none"> • Guru mengajukan tanya jawab dan mendorong keaktifan siswa. • Siswa diberi kesempatan untuk bertanya apabila ada yang belum jelas terkait dengan proses desain dan penggolongan desain. <p>3. Mengeksperimen</p> <ul style="list-style-type: none"> • Siswa dibagi menjadi 4-5 orang/kelompok. • Siswa berdiskusi tentang proses desain dan penggolongan desain. <p>4. Menyimpulkan</p> <ul style="list-style-type: none"> • Masing-masing kelompok menyimpulkan hasil diskusinya masing-masing. <p>5. Mengkomunikasikan</p> <ul style="list-style-type: none"> • Masing-masing kelompok membuat laporan hasil diskusi dan mempresentasikannya di depan kelas. 	
Penutup	<ol style="list-style-type: none"> 1. Guru dan peserta didik menyimpulkan kegiatan pembelajaran dasar desain dengan mengajukan tanya jawab terkait materi proses dan penggolongan desain 2. Guru memberi gambaran tentang materi yang akan dipelajari selanjutnya. 3. Guru menutup kegiatan pembelajaran dasar desain dan mengucapkan salam penutup. 	10 menit

I. Penilaian Hasil Belajar :

Teknik Penilaian : Pengamatan dan Tes Tertulis.

Prosedur Penilaian :

No.	Aspek yang dinilai	Teknik Penilaian	Waktu Penilaian
1	Sikap :	Pengamatan	Selama

	<ul style="list-style-type: none"> a. Terlibat aktif dalam pembelajaran dasar desain. b. Sopan dan santun dalam kegiatan pembelajaran. c. Toleran terhadap proses diskusi yang menimbulkan perbedaan pendapat. d. Tanggung jawab dalam mengerjakan tugas. e. Disiplin dalam mengumpulkan tugas. 		pembelajaran dan saat diskusi
2	Pengetahuan: <ul style="list-style-type: none"> a. Menerangkan kembali proses desain dan penggolongan desain. 	Pengamatan dan tes	Penyelesaian tugas individu dan kelompok.
3	Keterampilan: <ul style="list-style-type: none"> a. Terampil dalam mengidentifikasi jenis-jenis desain. 	Pengamatan	Penyelesaian tugas (baik individu dan kelompok) dan saat diskusi.

J. Instrumen Penilaian :

1. Lembar Pengamatan Sikap :

No.	Nama Siswa	Sikap					Total Skor	Nilai Sikap
		Keaktifan	Sopan santun	Tanggung Jawab	Kedisiplinan	Toleransi		
1.								
2.								
3.								
4.								
5.								
Dst.								

Kriteria penskoran : 1 = Kurang

2 = Cukup

3 = Baik

4 = Baik Sekali

Nilai : Jumlah Skor : Jumlah Skor Maksimal x 100

2. Tes tertulis Essay

Soal	Kunci Jawaban	Skor
1. Sebutkan apa saja proses desain!	Ide, kegunaan/fungsi, bentuk, bahan, dan teknik.	5
2. Berilah contoh desain yang dapat dibuat dengan bahan kayu! (Minimal 3)	Almari, kursi, ukiran, bingkai/ <i>frame</i> , dll.	3
3. Salah satu proses desain ada yang disebut dengan teknik melipat. Buatlah salah satu contoh dari teknik tersebut!	*Membuat origami kertas : topeng kelinci, burung bangau, perahu, dll.	10
4. Sebut dan jelaskan penggolongan desain menurut wujudnya!	<ul style="list-style-type: none"> • Desain 2 dimensi, ialah gambar rata dari suatu benda, yang dapat dilihat ialah panjang dan lebar dari benda tersebut. • Desain 3 dimensi, ialah gambar atau benda yang memperlihatkan panjang, lebar, dan tinggi suatu benda tersebut. 	4
5. Dalam membuat desain dekorasi/hiasan haruslah memperhatikan syarat-syarat tertentu. Sebutkan syarat-syarat tersebut! (Minimal 3)	<ul style="list-style-type: none"> • Dekorasi/hiasan diletakkan di tempat yang lekas kelihatan. • Dekorasi/hiasan harus memperindah bentuk dasar. • Dekorasi/hiasan harus sederhana. • Dekorasi/hiasan harus sesuai dengan kegunaan benda. • Dekorasi/hiasan jangan merusak bahan dasar benda. • Dekorasi/hiasan harus seimbang dengan bentuk benda. 	3

Rubrik penilaian essay :

Soal	Rubrik Penilaian
1. Sebutkan apa saja proses desain!	<p>5 = jika jawaban terdiri dari 5 proses desain</p> <p>4 = jika jawaban terdiri dari 4 proses desain</p> <p>3 = jika jawaban terdiri dari 3 proses desain</p>

Kriteria penskoran : 1 = Kurang

2 = Cukup

3 = Baik

4 = Baik Sekali

Nilai : $\frac{\text{Jumlah Skor}}{\text{Jumlah Skor Maksimal}} \times 100$

Klaten, Agustus 2014

Guru Pembimbing,

Guru PPL

Dra. Sri Suharyanti

NIP. 19590820 198803 2 003

Nur Rohmawati

NIM. 11513241013

**JURNAL PEMBELAJARAN
SMK NEGERI 3 KLATEN**



Satuan Pendidikan : SMK Negeri 3 Klaten
 Bidang Studi Keahlian : Seni, Kerajinan dan Pariwisata
 Program Studi Keahlian : Tata Busana
 Mata Pelajaran/Komp. Dasar : Desain Busana
 Tahun Pelajaran : 2014/2015
 Semester : 1(Gasal)

Pertemuan	Tanggal	Kompetensi Dasar/Kegiatan Pembelajaran	Ket.
1	11 Agustus 2014	3.1. Mendeskripsikan bentuk dasar dan perkembangan mode busana <ul style="list-style-type: none"> • Menyampaikan materi tentang bentuk dasar busana dan perkembangannya. • Memberi tugas untuk diskusi mengidentifikasi bentuk dasar busana dari beberapa gambar busana. 	
2	25 Agustus 2014	3.2. Mendeskripsikan jenis-jenis busana 3.3. Mendeskripsikan bagian-bagian busana <ul style="list-style-type: none"> • Menyampaikan materi tentang jenis-jenis busana dan bagian-bagian busana. • Memberi tugas untuk diskusi mengidentifikasi jenis dan bagian-bagian busana pada mode busana dari berbagai tahun. 	
3	1 September 2014	4.2. Membuat gambar jenis-jenis busana 4.3. Membuat gambar bagian-bagian busana <ul style="list-style-type: none"> • Ulangan harian teori materi bentuk dasar dan perkembangannya hingga jenis dan bagian-bagian busana. • Memberikan tugas praktik menggambar jenis dan bagian-bagian busana. 	
4	8 September 2014	3.4. Menjelaskan cara menggambar kepala 4.4. Membuat gambar kepala 3.5. Menjelaskan cara menggambar wajah 4.3. Membuat gambar wajah 3.6. Menjelaskan cara menggambar rambut 4.6. Membuat gambar rambut <ul style="list-style-type: none"> • Menyampaikan materi tentang cara menggambar kepala, wajah dan rambut tampak depan dan samping. • Remidi bagi siswa yang belum tuntas nilai ulangan hariannya. 	

		<ul style="list-style-type: none">• Memberikan tugas praktik menggambar kepala, wajah dan rambut tampak depan.	
--	--	--	--

Klaten, 10 September 2014
Guru PPL

Nur Rohmawati
NIM. 11513241013

**JURNAL PEMBELAJARAN
SMK NEGERI 3 KLATEN**

Satuan Pendidikan : SMK Negeri 3 Klaten
 Bidang Studi Keahlian : Seni, Kerajinan dan Pariwisata
 Program Studi Keahlian : Tata Busana
 Mata Pelajaran/Komp. Dasar : Dasar Desain
 Tahun Pelajaran : 2014 / 2015
 Semester : 1(Gasal)

Pertemuan	Tanggal	Kompetensi Dasar/Kegiatan Pembelajaran	Ket.
1	7 Agustus 2014	3.1. Mendeskripsikan ruang lingkup dasar desain 4.1. Menganalisis ruang lingkup dasar desain <ul style="list-style-type: none"> • Menyampaikan materi tentang pengertian desain dan ruang lingkup dasar desain. • Memberikan tugas diskusi mengidentifikasi prinsip essensial desain yang terdapat di lingkungan sekitar. 	
2	14 Agustus 2014	3.1. Mendeskripsikan Ruang Lingkup Desain 4.1. Mengidentifikasi Ruang Lingkup Desain <ul style="list-style-type: none"> • Menyampaikan materi tentang proses desain dan penggolongan desain. • Memberikan tugas menggambar desain struktur benda. 	
3	21 Agustus 2014	3.1. Mendeskripsikan desain struktur 4.1. Membuat desain struktur <ul style="list-style-type: none"> • Menyampaikan materi tentang desain struktur pada lenan rumah tangga. • Memberikan tugas praktik menggambar desain struktur pada lenan rumah tangga. 	
4	28 Agustus 2014	3.1. Mendeskripsikan desain struktur 4.1. Membuat desain struktur <ul style="list-style-type: none"> • Menyampaikan materi tentang desain struktur geometris pada benda pelengkap busana. • Memberikan tugas praktik menggambar desain struktur geometris pada benda pelengkap busana. 	
5	4 September 2014	3.1. Mendeskripsikan desain struktur 4.1. Membuat desain struktur <ul style="list-style-type: none"> • Menyampaikan materi tentang desain struktur non geometris yang terdapat di lingkungan sekitar. • Memberikan tugas praktik menggambar 	

		desain struktur non geometris flora.	
--	--	--------------------------------------	--

Klaten, 10 September 2014
Guru PPL

Nur Rohmawati
NIM. 11513241013

PROGRAM EVALUASI



Satuan Pendidikan	:	SMK Negeri 3 Klaten
Bidang Studi Keahlian	:	Seni, Kerajinan dan Pariwisata
Program Studi Keahlian	:	Pariwisata
Kompetensi Keahlian	:	Tata Busana
Mata Pelajaran/Komp. Dasar	:	Dasar Desain
Tahun Pelajaran	:	2014/2015
Semester	:	1 (Satu) / Gasal
Kelas	:	X

I. Evaluasi

Evaluasi dilaksanakan pada minggu ke 5 tanggal 4 September 2014

II. Perbaikan / Remediasi

Remediasi dilaksanakan pada minggu ke 6 tanggal 11 September 2014

PROGRAM EVALUASI



Satuan Pendidikan	:	SMK Negeri 3 Klaten
Bidang Studi Keahlian	:	Seni, Kerajinan dan Pariwisata
Program Studi Keahlian	:	Pariwisata
Kompetensi Keahlian	:	Tata Busana
Mata Pelajaran/Komp. Dasar	:	Desain Busana
Tahun Pelajaran	:	2014/2015
Semester	:	1 (Satu) / Gasal
Kelas	:	XI

I. Evaluasi

Evaluasi dilaksanakan pada minggu ke 5 tanggal 1 September 2014

II. Perbaikan / Remediasi

Remediasi dilaksanakan pada minggu ke 6 tanggal 8 September 2014

**RENCANA PELAKSANAAN PEMBELAJARAN
(RPP)**

Nama Sekolah : SMK Negeri 3 Klaten

Mata Pelajaran : Dasar Desain

Kelas/Semester : X/1

Materi Pokok : Desain Struktur

Waktu : 22 x 45 menit (7 pertemuan)

A. Kompetensi Inti

1. Menghayati dan mengamalkan ajaran yang dianutnya.
2. Mengembangkan perilaku (jujur, disiplin, tanggung jawab, peduli, santun, ramah lingkungan, gotong royong, kerjasama, cinta damai, responsive, dan proaktif) dan menunjukkan sikap sebagai bagian dari solusi atas permasalahan bangsa dalam berinteraksi secara efektif dengan lingkungan sosial dan alam serta dalam menempatkan diri sebagai cerminan bangsa dan pergaulan dunia.
3. Memahami dan menerapkan pengetahuan faktual, konseptual, dan prosedural dalam pengetahuan, teknologi, seni, budaya dan humaniora dengan wawasan kemanusiaan, kebangsaan, kenegaraan, dan peradaban terkait penyebab fenomena dan kejadian dalam bidang kerja yang spesifik untuk memecahkan masalah.
4. Mengolah, menalar, dan menyaji dalam ranah abstrak terkait dengan pengembangan dari yang dipelajarinya di sekolah secara mandiri dan mampu memecahkan tugas spesifik di bawah pengawasan langsung.

B. Kompetensi Dasar

- 1.1. Menghayati nilai-nilai ajaran agama dan kepercayaan dalam kehidupan bermasyarakat sebagai amanat untuk kemaslahatan umat manusia.
- 2.1. Mengamalkan sikap cermat, jujur, teliti dan tanggung jawab dalam kehidupan sehari-hari sebagai wujud implementasi sikap dalam melakukan pekerjaan.
- 2.2. Menghayati pentingnya kerjasama dan toleransi dalam hidup bermasyarakat.
- 2.3. Mengamalkan nilai dan budaya demokrasi dengan mengutamakan prinsip musyawarah mufakat.
- 2.4. Menghargai kerja individu dan kelompok dalam pembelajaran sehari-hari.
- 3.2. Mendeskripsikan desain struktur.

Indikator :

- a. Mendeskripsikan desain struktur.

- 4.2. Membuat desain struktur.

Indikator :

- a. Membuat desain struktur.

C. Tujuan Pembelajaran

Dengan kegiatan diskusi dan praktek dalam pembelajaran dasar desain ini diharapkan peserta didik terlibat aktif dalam kegiatan pembelajaran dan bertanggung jawab dalam menyampaikan pendapat, menjawab pertanyaan, memberi saran dan kritik serta dapat:

1. Mendeskripsikan desain struktur.
2. Membuat desain struktur.

D. Materi Pembelajaran

1. Desain struktur pada lenan rumah tangga
 - a. Pengertian desain struktur
 - b. Syarat pembuatan desain struktur
 - c. Pengertian lenan rumah tangga
 - d. Macam-macam lenan rumah tangga

E. Metode Pembelajaran

Pendekatan : Pembelajaran *scientific*.

Langkah pembelajaran: Discovery Learning.

F. Media Pembelajaran

1. Hand Out.
2. LCD.

G. Sumber Belajar

1. Ernawati, dkk. (2008). *Tata Busana Jilid 2*. Jakarta : Direktorat Pembinaan SMK Dirjen Manajemen Pendidikan Dasar dan Menengah Depdiknas.
2. Atiqah Sipahelut, dkk. (1979). *Dasar-dasar Disain*. Jakarta : Direktorat Pend. Menengah Kejuruan Depdikbud.

H. Langkah-langkah Pembelajaran

Pertemuan Ketiga

Kegiatan	Deskripsi Kegiatan	Alokasi Waktu
Pendahuluan	<ol style="list-style-type: none">1. Guru mengucapkan salam, memimpin doa dan mengecek kehadiran peserta didik.2. Guru memberikan gambaran singkat tentang materi dan motivasi pentingnya mempelajari desain struktur lenan rumah tangga.3. Guru menyampaikan tujuan pembelajaran yang akan dicapai.	10 menit
Inti	<ol style="list-style-type: none">1. Mengamati<ul style="list-style-type: none">• Guru menyampaikan informasi tentang kegiatan yang akan dilakukan siswa, dan membagikan <i>hand out</i>.	115 menit

	<ul style="list-style-type: none"> • Guru menayangkan <i>power point</i> tentang berbagai desain struktur pada lenan rumah tangga. • Siswa mengamati tayangan <i>power point</i> dan <i>hand out</i> yang telah dibagikan. <p>2. Menanya</p> <ul style="list-style-type: none"> • Guru mengajukan tanya jawab dan mendorong keaktifan siswa. • Siswa diberi kesempatan untuk bertanya apabila ada yang belum jelas terkait dengan desain struktur pada lenan rumah tangga. <p>3. Mengeksperimen</p> <ul style="list-style-type: none"> • Siswa diberi tugas untuk menggambar satu desain struktur pada lenan rumah tangga. <p>4. Mengkomunikasikan</p> <ul style="list-style-type: none"> • Siswa mengumpulkan tugas desain struktur pada lenan rumah tangga kepada guru. 	
Penutup	<ol style="list-style-type: none"> 1. Guru dan peserta didik menyimpulkan kegiatan pembelajaran desain struktur pada lenan rumah tangga dengan mengajukan tanya jawab. 2. Guru memberi gambaran tentang materi yang akan dipelajari selanjutnya. 3. Guru menutup kegiatan pembelajaran dasar desain dan mengucapkan salam penutup. 	10 menit

I. Penilaian Hasil Belajar :

Teknik Penilaian : Pengamatan dan lisan.

Prosedur Penilaian :

No.	Aspek yang dinilai	Teknik Penilaian	Waktu Penilaian
1	<p>Sikap :</p> <ol style="list-style-type: none"> a. Terlibat aktif dalam pembelajaran desain struktur. b. Sopan dan santun dalam mengikuti kegiatan pembelajaran. c. Bertanggung jawab dalam 	Pengamatan	Selama pembelajaran dan saat diskusi

	mengerjakan tugas. d. Disiplin dalam mengumpulkan tugas. e. Toleransi terhadap pendapat teman yang lainnya.		
2	Pengetahuan: a. Menerangkan kembali desain struktur pada lenan rumah tangga.	Pengamatan dan tes	Penyelesaian tugas individu dan kelompok.
3	Keterampilan: a. Terampil dalam membuat desain struktur pada lenan rumah tangga.	Pengamatan	Penyelesaian tugas (baik individu dan kelompok) dan saat diskusi.

J. Instrumen Penilaian :

1. Lembar Pengamatan Sikap :

No.	Nama Siswa	Sikap					Total Skor	Nilai Sikap
		Keaktifan	Sopan santun	Tanggung Jawab	Kedisiplinan	Toleransi		
1.								
2.								
3.								
4.								
5.								
Dst.								

Kriteria penskoran : 1 = Kurang

2 = Cukup

3 = Baik

4 = Baik Sekali

Nilai : $\text{Jumlah Skor} : \text{Jumlah Skor Maksimal} \times 100$

2. Instrumen Penilaian Pengetahuan

No.	Pertanyaan	Kunci Jawaban	Skor
1.	Apakah yang dimaksud dengan desain struktur?	Desain struktur adalah desain/pola rancangan yang mempertimbangkan ukuran, bentuk, fungsional dan sisi ergonomik.	3
2.	Dalam desain struktur ada	a. Fungsional	5

	beberapa syarat penting yang perlu diperhatikan dalam pembuatannya. Sebutkan syarat-syarat tersebut!	b. Memiliki bentuk yang indah tetapi sederhana c. Proposional d. Dibuat dari bahan yang sesuai dengan fungsinya e. Dapat dipakai sesuai dengan tujuan.	
3.	Jelaskan apa yang dimaksud dengan lenan rumah tangga!	Lenan rumah tangga yaitu seluruh barang-barang/perabotan yang dipakai di dalam rumah yang terbuat dari bahan busana(kain).	3
4.	Sebutkan macam-macam lenan rumah tangga yang anda ketahui? (Minimal 5)	Taplak meja, sarung bantal kursi, tutup <i>magiccom</i> , tutup kulkas, gorden,tempat sisir, tutup tudung saji, dll.	5

Nilai pengetahuan = (jumlah skor/jumlah skor maksimal) x 100

3. Lembar pengamatan keterampilan

No.	Nama Siswa	Aspek yang dinilai				Total Skor	Nilai Keterampilan
		Persiapan alat dan bahan (A)	Proses pembuatan desain (B)	Kreativitas (C)	Kerapihan (D)		
1.							
2.							
3.							
4.							
5.							
Dst.							

Kriteria penskoran : 1 = Sangat Kurang

2 = Kurang

3 = Cukup

4 = Baik

Nilai : ((SkorAx1)+(SkorBx2)+(SkorCx5)+(SkorDx2)):jumlah skor maksimalx100

Klaten, 19 Agustus 2014

Guru Pembimbing,

Guru PPL

Dra. Sri Suharyanti

Nur Rohmawati

NIP. 19590820 198803 2 003

NIM. 11513241013

SILABUS MATA PELAJARAN:

DASAR DESAIN

Satuan Pendidikan : /SMK

Kelas /Semester : X / 1

Kompetensi Inti*

KI 1) : Menghayati dan mengamalkan ajaran agama yang dianutnya

KI 2) : Mengembangkan perilaku (jujur, disiplin, tanggung jawab, peduli, santun, ramah lingkungan, gotong royong, kerjasama, cinta damai, responsif dan proaktif) dan menunjukkan sikap sebagai bagian dari solusi atas berbagai permasalahan bangsa dalam berinteraksi secara efektif dengan lingkungan sosial dan alam serta dalam menempatkan diri sebagai cerminan bangsa dalam pergaulan dunia

KI 3) : Memahami dan menerapkan pengetahuan factual, konseptual, dan procedural dalam pengetahuan, teknologi, seni, budaya, dan humaniora dengan wawasan kemanusiaan, kebangsaan, kenegaraan, dan peradaban terkait penyebab fenomena dan kejadian dalam bidang kerja yang spesifik untuk memecahkan masalah

KI 4) : Mengolah, menalar, dan menyaji dalam ranah konkret dan ranah abstrak terkait dengan pengembangan dari yang dipelajarinya di sekolah secara mandiri, dan mampu melaksanakan tugas spesifik di bawah pengawasan langsung

Kompetensi Dasar	Indikator	Materi Pokok	Kegiatan Pembelajaran	Penilaian	Alokasi Waktu	Sumber Belajar
Semester 1						
1.1 Menghayati mata pelajaran dasar-dasar desain sebagai sarana untuk kesejahteraan dan kelangsungan hidup umat manusia	<ul style="list-style-type: none"> Mendeskripsikan ruang lingkup dasar desain Menganalisis ruang lingkup desain 	<ul style="list-style-type: none"> Ruang lingkup Dasar – Dasar Desain 	<p>Mengamati</p> <p>Melakukan studi pustaka untuk mencari informasi mengenai pengertian ,ruang lingkup dan jenis desain</p>	<p>Tugas</p> <p>Memecahkan masalah sehari-sehari berkaitan dengan ruang lingkup desain</p>	6 jam	Buku Referensi dan sumber lainnya.
2.1 Menghayati sikap cermat, teliti dan tanggungjawab dalam mengidentifikasi kebutuhan, pengembangan alternatif dan desain dalam pelajaran dasar-dasar desain			<p>Menanya</p> <p>Memberi kesempatan siswa menanyakan hal yang berkaitan dengan pengertian desain, jenis dan aspek desain.</p>	<p>Observasi</p> <p>Ceklist lembar pengamatan kegiatan praktik</p>		
2.2 Menghayati pentingnya menjaga kelestarian lingkungan dalam pengembangan desain secara						

Kompetensi Dasar	Indikator	Materi Pokok	Kegiatan Pembelajaran	Penilaian	Alokasi Waktu	Sumber Belajar
menyeluruh 2.3 Menghayati pentingnya kolaborasi dan jejaring untuk menemukan solusi dalam pengembangan desain 2.4 Menghayati pentingnya bersikap jujur, disiplin serta bertanggung jawab sebagai hasil dari pembelajaran dasar-dasar desain						
3.1. Mendeskripsikan ruang lingkup dasar desain			Eksperimen <ul style="list-style-type: none"> Mengidentifikasi jenis dan aspek desain yang ditemukan di lingkungan sekitar Mendiskusikan tentang ruang lingkup desain dalam kegiatan sehari-hari 	Portofolio Laporan tertulis kelompok		
4.1. Menganalisis ruang lingkup desain			Asosiasi Menunjukkan contoh ruang lingkup desain dalam lingkup busana Menyimpulkan hasil Komunikasi Membuat laporan dan mempresentasikan hasil Diskusi dalam bentuk power point	Tes Tes tertulis bentuk uraian dan/atau pilihan ganda		
1.1 Menghayati mata pelajaran dasar-dasar desain sebagai sarana untuk kesejahteraan dan kelangsungan hidup umat manusia	<ul style="list-style-type: none"> Mendeskripsikan desain struktur 	Desain struktur	Mengamati Melakukan studi pustaka untuk mencari informasi mengenai desain struktur dalam	Tugas Memecahkan masalah sehari-hari berkaitan dengan Desain	22 jam	

Kompetensi Dasar	Indikator	Materi Pokok	Kegiatan Pembelajaran	Penilaian	Alokasi Waktu	Sumber Belajar
	<ul style="list-style-type: none"> Membuat desain struktur 		kehidupan sehari hari	struktur		
<p>2.1 Menghayati sikap cermat, teliti dan tanggungjawab dalam mengidentifikasi kebutuhan, pengembangan alternatif dan desain dalam pelajaran dasar-dasar desain</p> <p>2.2 Menghayati pentingnya menjaga kelestarian lingkungan dalam pengembangan desain secara menyeluruh</p> <p>2.3 Menghayati pentingnya kolaborasi dan jejaring untuk menemukan solusi dalam pengembangan desain</p> <p>2.4 Menghayati pentingnya bersikap jujur, disiplin serta bertanggung jawab sebagai hasil dari pembelajaran dasar-dasar desain</p>			<p>Menanya</p> <p>Memberi kesempatan siswa menanyakan hal yang berkaitan dengan pengertian dan tujuan, syarat-syarat desain struktur dan bentuk dasar desain struktur</p>	<p>Observasi</p> <p>Ceklist lembar pengamatan kegiatan praktik</p>		
3.2. Mendeskripsikan desain struktur			<p>Eksperimen</p> <ul style="list-style-type: none"> Mengidentifikasi bentuk dasar desain struktur ditemukan di lingkungan sekitar <p>Menggambar desain struktur dalam kegiatan sehari –hari sesuai kriteria mutu</p>	<p>Portofolio</p> <p>Laporan tertulis kelompok</p>		

Kompetensi Dasar	Indikator	Materi Pokok	Kegiatan Pembelajaran	Penilaian	Alokasi Waktu	Sumber Belajar
4.2. Membuat desain struktur			<p>Asosiasi</p> <p>Menunjukkan contoh desain struktur dalam lingkup busana .</p> <p>Mendiskusikan kriteria mutu pembuatan desain struktur, cara membuat desain struktur pada benda sesuai kriteria mutu</p> <p>Komunikasi</p> <p>Membuat laporan dan mempresentasikan hasil diskusi</p>	<p>Tes</p> <p>Tes tertulis bentuk uraian dan/atau pilihan ganda</p>		
<p>1.1 Menghayati mata pelajaran dasar-dasar desain sebagai sarana untuk kesejahteraan dan kelangsungan hidup umat manusia</p> <p>2.1 Menghayati sikap cermat, teliti dan tanggungjawab dalam mengidentifikasi kebutuhan, pengembangan alternatif dan desain dalam pelajaran dasar-dasar desain</p> <p>2.2 Menghayati pentingnya menjaga kelestarian lingkungan dalam pengembangan desain secara menyeluruh</p> <p>2.3 Menghayati pentingnya kolaborasi dan jejaring untuk menemukan solusi dalam pengembangan desain</p> <p>2.4 Menghayati pentingnya bersikap jujur, disiplin serta bertanggung jawab sebagai hasil dari pembelajaran dasar-dasar</p>	<ul style="list-style-type: none"> Mendesripsikan desain hiasan. Membuat desain hiasan pada benda 	<ul style="list-style-type: none"> Desain hiasan 	<p>Mengamati</p> <p>Mengamati ragam hiasan nusantara</p> <p>Menanya</p> <p>Memberi kesempatan siswa menanyakan hal yang berkaitan dengan pengertian ,tujuan, jenis dan bentuk desain hiasan</p>	<p>Tugas</p> <p>Memecahkan masalah sehari-sehari berkaitan dengan keselamatan dan kesehatan kerja</p> <p>Observasi</p> <p>Ceklist lembar pengamatan kegiatan praktik</p>	26 jam	

Kompetensi Dasar	Indikator	Materi Pokok	Kegiatan Pembelajaran	Penilaian	Alokasi Waktu	Sumber Belajar
desain						
3.3. Mendeskripsikan Desain Hiasan			<p>Eksperimen</p> <p>Menggambar desain hiasan pada busana dan lenan rumah tangga sesuai kriteria mutu</p>	<p>Portofolio</p> <p>Laporan tertulis kelompok</p>		
4.3. Membuat desain hiasan pada benda			<p>Asosiasi</p> <p>Mencari contoh desain hiasan yang menunjukkan penerapan syarat-syarat dan kriteria mutu desain hiasan pada ragam hias busana maupun lenan rumah tangga</p> <p>Mendiskusikan syarat-syarat dan kriteria mutu desain hiasan pada busana dan lenan rumah tangga</p> <p>Komunikasi</p> <p>Membuat laporan dan mempresentasikan hasil diskusi</p>	<p>Tes</p> <p>Tes tertulis bentuk uraian dan/atau pilihan ganda</p>		

SILABUS MATA PELAJARAN DESAIN BUSANA

Satuan Pendidikan : /SMK

Kelas /Semester : XI / 3

Kompetensi Inti*

KI 1).: Menghayati dan mengamalkan ajaran agama yang dianutnya

KI 2).: Mengembangkan perilaku (jujur, disiplin, tanggungjawab, peduli, santun, ramah lingkungan, gotong royong, kerjasama, cinta damai, responsif dan pro-aktif) dan menunjukkan sikap sebagai bagian dari solusi atas berbagai permasalahan bangsa dalam berinteraksi secara efektif dengan lingkungan sosial dan alam serta dalam menempatkan diri sebagai cerminan bangsa dalam pergaulan dunia.

KI 3).: Memahami, menerapkan, dan menganalisis pengetahuan faktual, konseptual, prosedural, dan metakognitif berdasarkan rasa ingin tahunya tentang ilmu pengetahuan, teknologi, seni, budaya, dan humaniora dalam wawasan kemanusiaan, kebangsaan, kenegaraan, dan peradaban terkait penyebab fenomena dan kejadian dalam bidang kerja yang spesifik untuk memecahkan masalah.

KI 4).: Mengolah, menalar, dan menyaji dalam ranah konkret dan ranah abstrak terkait dengan pengembangan dari yang dipelajarinya di sekolah secara mandiri, bertindak secara efektif dan kreatif, dan mampu melaksanakan tugas spesifik di bawah pengawasan langsung.

Kompetensi Dasar	Indikator	Materi Pokok	Kegiatan Pembelajaran	Penilaian	Alokasi Waktu	Sumber Belajar
Semester 3						
1.1 Menghayati mata pelajaran desain sebagai sarana untuk kesejahteraan dan kelangsungan hidup umat manusia	<ul style="list-style-type: none"> Mendeskripsikan bentuk dasar busana Mendeskripsikan perkembangan mode busana Membuat gambar bentuk dasar busana 	<ul style="list-style-type: none"> Bentuk dasar Perkembangan mode busana 	<p>Mengamati</p> <p>Melakukan studi pustaka untuk mencari informasi mengenai perkembangan mode busana</p>	<p>Tugas</p> <p>Memecahkan masalah sehari-sehari berkaitan dengan masalah desain busana</p>	6 jam	<p>Buku guru</p> <p>Buku siswa</p> <p>Referensi</p>

Kompetensi Dasar	Indikator	Materi Pokok	Kegiatan Pembelajaran	Penilaian	Alokasi Waktu	Sumber Belajar
<p>2.1 Menghayati sikap cermat, teliti dan tanggungjawab dalam mengidentifikasi kebutuhan, pengembangan alternatif dan desain dalam pelajaran desain</p> <p>2.2 Menghayati pentingnya menjaga kelestarian lingkungan dalam pengembangan desain secara menyeluruh</p> <p>2.3 Menghayati pentingnya kolaborasi dan jejaring untuk menemukan solusi dalam pengembangan desain</p> <p>2.4 Menghayati pentingnya bersikap jujur, disiplin serta bertanggung jawab sebagai hasil dari pembelajaran desain</p>	<ul style="list-style-type: none"> Membuat gambar perkembangan mode busana 		<p>Menanya</p> <p>Menanyakan hal yang berkaitan dengan bentuk dasar busana</p> <p>Menanyakan hal yang berkaitan dengan perkembangan mode hingga saat ini.</p>	<p>Observasi</p> <p>Cek list lembar pengamatan kegiatan praktik</p>		
<p>3.1. Mendeskripsikan bentuk dasar dan perkembangan mode busana</p>			<p>Eksperimen</p> <p>Mendiskusikan tentang pengaruh perkembangan busana dari waktu ke waktu</p> <p>Membuat gambar bentuk dasar busana</p>	<p>Portofolio</p> <p>Laporan tertulis kelompok</p>		
<p>4.1. Membuat gambar bentuk dasar busana dan perkembangannya</p>			<p>Asosiasi</p> <p>Menunjukkan contoh bentuk dasar busana Menyimpulkan hasil</p>	<p>Tes</p> <p>Tes tertulis bentuk uraian dan/atau pilihan ganda</p>		

Kompetensi Dasar	Indikator	Materi Pokok	Kegiatan Pembelajaran	Penilaian	Alokasi Waktu	Sumber Belajar
			Komunikasi Membuat laporan dan mempresentasikan hasil diskusi dalam bentuk power point			
1.1 Menghayati mata pelajaran desain sebagai sarana untuk kesejahteraan dan kelangsungan hidup umat manusia 2.1 Menghayati sikap cermat, teliti dan tanggungjawab dalam mengidentifikasi kebutuhan, pengembangan alternatif dan desain dalam pelajaran desain 2.2 Menghayati pentingnya menjaga kelestarian lingkungan dalam pengembangan desain secara menyeluruh 2.3 Menghayati pentingnya kolaborasi dan jejaring untuk menemukan solusi dalam pengembangan desain 2.4 Menghayati pentingnya bersikap jujur, disiplin serta bertanggung jawab sebagai hasil dari pembelajaran desain	<ul style="list-style-type: none"> Mendeskripsikan jenis-jenis busana Membuat gambar jenis-jenis busana 	<ul style="list-style-type: none"> Jenis-jenis busana 	Mengamati Melakukan studi pustaka untuk mencari informasi mengenai Jenis-jenis busana Menanya Menanyakan hal yang berkaitan dengan klasifikasi jenis-jenis busana berdasarkan ukuran Menanyakan hal yang berkaitan dengan klasifikasi jenis-jenis busana berdasarkan bentuk	Tugas Memecahkan masalah sehari-sehari berkaitan dengan masalah busana Observasi Cek list lembar pengamatan kegiatan praktik	4 jam	Buku guru Buku siswa Referensi

Kompetensi Dasar	Indikator	Materi Pokok	Kegiatan Pembelajaran	Penilaian	Alokasi Waktu	Sumber Belajar
3.2. Mendeskripsikan jenis-jenis busana			<p>Eksperimen</p> <p>Mendiskusikan tentang jenis-jenis busana dari waktu ke waktu</p> <p>Membuat gambar jenis-jenis busana berdasarkan ukuran dan bentuk</p> <p>Asosiasi</p> <p>Menunjukkan contoh jenis-busana berdasarkan ukuran dan bentuk</p> <p>Menyimpulkan hasil</p> <p>Komunikasi</p> <p>Membuat laporan dan mempresentasikan hasil diskusi dalam bentuk power point</p>	<p>Portofolio</p> <p>Laporan tertulis kelompok</p> <p>Tes</p> <p>Tes tertulis bentuk uraian dan/atau pilihan ganda</p>		
4.2. Membuat gambar jenis-jenis busana						
1.1 Menghayati mata pelajaran desain sebagai sarana untuk kesejahteraan dan kelangsungan hidup umat manusia	<ul style="list-style-type: none"> Mendeskripsikan bagian-bagian busana Membuat gambar bagian-bagian busana 	<ul style="list-style-type: none"> Bagian-bagian busana 	<p>Mengamati</p> <p>Melakukan studi pustaka untuk mencari informasi mengenai bagian-bagian busana</p> <p>Menanya</p> <p>Menanyakan yang dimaksud dengan bagian busana</p> <p>Menanyakan tentang bagian-bagian</p>	<p>Tugas</p> <p>Memecahkan masalah sehari-sehari berkaitan dengan masalah busana</p> <p>Observasi</p> <p>Cek list lembar pengamatan kegiatan praktik</p>	4 jam	Buku guru Buku siswa Referensi
2.1 Menghayati sikap cermat, teliti dan tanggungjawab dalam mengidentifikasi kebutuhan, pengembangan alternatif dan desain dalam pelajaran desain						
2.2 Menghayati pentingnya menjaga						

Kompetensi Dasar	Indikator	Materi Pokok	Kegiatan Pembelajaran	Penilaian	Alokasi Waktu	Sumber Belajar
kelestarian lingkungan dalam pengembangan desain secara menyeluruh 2.3 Menghayati pentingnya kolaborasi dan jejaring untuk menemukan solusi dalam pengembangan desain 2.4 Menghayati pentingnya bersikap jujur, disiplin serta bertanggung jawab sebagai hasil dari pembelajaran desain			busana bagian atas , bawah			
3.3. Mendeskripsikan bagian-bagian busana			Eksperimen Menggambar bagian-bagian busana	Portofolio Laporan tertulis kelompok		
4.3. Membuat gambar bagian-bagian busana			Asosiasi Munjukkan contoh identifikasi bagian-bagian busana Diskusi kelompok tentan hasil identifikasi Menyimpulkan hasil Komunikasi Membuat laporan dan mempresentasikan hasil diskusi dalam bentuk power point	Tes Tes tertulis bentuk uraian dan/atau pilihan ganda		

Kompetensi Dasar	Indikator	Materi Pokok	Kegiatan Pembelajaran	Penilaian	Alokasi Waktu	Sumber Belajar
1.1 Menghayati mata pelajaran desain sebagai sarana untuk kesejahteraan dan kelangsungan hidup umat manusia	<ul style="list-style-type: none"> Menjelaskan cara menggambar kepala Membuat gambar kepala 	Gambar kepala	Mengamati Melakukan studi pustaka untuk mencari informasi mengenai kepala manusia	Tugas Memecahkan masalah sehari-sehari berkaitan dengan masalah busana	3 jam	Buku guru Buku siswa Referens
2.1 Menghayati sikap cermat, teliti dan tanggungjawab dalam mengidentifikasi kebutuhan, pengembangan alternatif dan desain dalam pelajaran desain			Menanya Menanyakan yang dimaksud dengan bagian kepala dalam menggambar busana	Observasi Cek list lembar pengamatan kegiatan praktik		
2.2 Menghayati pentingnya menjaga kelestarian lingkungan dalam pengembangan desain secara menyeluruh			Menanyakan ukuran perbandingan kepala			
2.3 Menghayati pentingnya kolaborasi dan jejaring untuk menemukan solusi dalam pengembangan desain						
2.4 Menghayati pentingnya bersikap jujur, disiplin serta bertanggung jawab sebagai hasil dari pembelajaran desain						
3.4. Menjelaskan cara menggambar kepala		Eksperimen Menggambar kepala sesuai dengan perbandingan dan bentuk	Portofolio Laporan tertulis kelompok			
4.4. Membuat gambar kepala		Asosiasi Menunjukkan contoh gambar kepala	Tes Tes tertulis bentuk uraian			

Kompetensi Dasar	Indikator	Materi Pokok	Kegiatan Pembelajaran	Penilaian	Alokasi Waktu	Sumber Belajar
			<p>dengan berbagai ukuran dan bentuk</p> <p>Menunjukkan contoh kepala dalam berbagai bentuk</p> <p>Diskusi kelompok tentang kepala berdasarkan ukuran dan bentuk</p> <p>Menyimpulkan hasil</p> <p>Komunikasi</p> <p>Membuat laporan dan mempresentasikan hasil diskusi dalam bentuk power point</p>	dan/atau pilihan ganda		
<p>1.1 Menghayati mata pelajaran desain sebagai sarana untuk kesejahteraan dan kelangsungan hidup umat manusia</p> <p>2.1 Menghayati sikap cermat, teliti dan tanggungjawab dalam mengidentifikasi kebutuhan, pengembangan alternatif dan desain dalam pelajaran desain</p> <p>2.2 Menghayati pentingnya menjaga kelestarian lingkungan dalam pengembangan desain secara menyeluruh</p>	<ul style="list-style-type: none"> Menjelaskan cara menggambar wajah Membuat gambar wajah 	<ul style="list-style-type: none"> Gambar wajah 	<p>Mengamati</p> <p>Melakukan studi pustaka untuk mencari informasi mengenai kepala manusia</p> <p>Menanya</p> <p>Menanyakan yang dimaksud dengan bagian kepala dalam menggambar busana</p> <p>Menanyakan ukuran perbandingan kepala</p>	<p>Tugas</p> <p>Memecahkan masalah sehari-hari berkaitan dengan masalah busana</p> <p>Observasi</p> <p>Cek list lembar pengamatan kegiatan praktik</p>	4 Jam	Buku guru Buku siswa Referensi ATK

Kompetensi Dasar	Indikator	Materi Pokok	Kegiatan Pembelajaran	Penilaian	Alokasi Waktu	Sumber Belajar
2.3 Menghayati pentingnya kolaborasi dan jejaring untuk menemukan solusi dalam pengembangan desain						
2.4 Menghayati pentingnya bersikap jujur, disiplin serta bertanggung jawab sebagai hasil dari pembelajaran desain						
3.5. Menjelaskan cara menggambar wajah			<p>Eksperimen</p> <p>Menggambar bagian kepala sesuai dengan perbandingan</p>	<p>Portofolio</p> <p>Laporan tertulis kelompok</p>		
4.5. Membuat gambar wajah			<p>Asosiasi</p> <p>Munjukkan contoh gambar kepala dengan berbagai ukuran</p> <p>Menunjukkan contoh kepala dalam berbagai bentuk</p> <p>Diskusi kelompok tentang kepala berdasarkan ukuran dan bentuk</p> <p>Menyimpulkan hasil</p> <p>Komunikasi</p>	<p>Tes</p> <p>Tes tertulis bentuk uraian dan/atau pilihan ganda</p>		

Kompetensi Dasar	Indikator	Materi Pokok	Kegiatan Pembelajaran	Penilaian	Alokasi Waktu	Sumber Belajar
			Membuat laporan dan mempresentasikan hasil diskusi dalam bentuk power point			
<p>1.1 Menghayati mata pelajaran desain sebagai sarana untuk kesejahteraan dan kelangsungan hidup umat manusia</p> <p>2.1 Menghayati sikap cermat, teliti dan tanggungjawab dalam mengidentifikasi kebutuhan, pengembangan alternatif dan desain dalam pelajaran desain</p> <p>2.2 Menghayati pentingnya menjaga kelestarian lingkungan dalam pengembangan desain secara menyeluruh</p> <p>2.3 Menghayati pentingnya kolaborasi dan jejaring untuk menemukan solusi dalam pengembangan desain</p> <p>2.4 Menghayati pentingnya bersikap jujur, disiplin serta bertanggung jawab sebagai hasil dari pembelajaran desain</p>	<ul style="list-style-type: none"> Menjelaskan cara menggambar rambut Membuat gambar model rambut 	<ul style="list-style-type: none"> Model rambut 	<p>Mengamati</p> <p>Melakukan studi pustaka untuk mencari informasi mengenai model rambut</p> <p>Menanya</p> <p>Menanyakan langkah menggambar rambut</p> <p>Menanyakan warna rambut</p> <p>Menanyakan model rambut</p>	<p>Tugas</p> <p>Memecahkan masalah sehari-sehari berkaitan dengan masalah menggambar rambut pada desain busana</p> <p>Observasi</p> <p>Cek list lembar pengamatan kegiatan praktik</p>	4 jam	Buku guru Buku siswa Referensi ATK

Kompetensi Dasar	Indikator	Materi Pokok	Kegiatan Pembelajaran	Penilaian	Alokasi Waktu	Sumber Belajar
3.6. Menjelaskan cara menggambar rambut			<p>Eksperimen</p> <p>Menggambar model rambut pada bagian kepala</p> <p>Asosiasi</p> <p>Mununjukkan contoh gambar rambut gelombang dengan lurus</p> <p>Mendiskusikan langkah menggambar rambut lurus dan gelombang</p> <p>Menyimpulkan hasil</p> <p>Komunikasi</p> <p>Membuat laporan dan mempresentasikan hasil diskusi</p>	<p>Portofolio</p> <p>Laporan tertulis kelompok</p> <p>Tes</p> <p>Tes tertulis bentuk uraian dan/atau pilihan ganda</p>		
4.6. Membuat gambar rambut						
1.1 Menghayati mata pelajaran desain sebagai sarana untuk kesejahteraan dan kelangsungan hidup umat manusia	•	• Kaki dan jari kaki	<p>Mengamati</p> <p>Melakukan studi pustaka untuk mencari informasi mengenai kaki manusia</p>	<p>Tugas</p> <p>Memecahkan masalah sehari-sehari berkaitan dengan masalah busana</p>	3 jam	Buku guru Buku siswa Referensi ATK

Kompetensi Dasar	Indikator	Materi Pokok	Kegiatan Pembelajaran	Penilaian	Alokasi Waktu	Sumber Belajar
2.1 Menghayati sikap cermat, teliti dan tanggungjawab dalam mengidentifikasi kebutuhan, pengembangan alternatif dan desain dalam pelajaran desain 2.2 Menghayati pentingnya menjaga kelestarian lingkungan dalam pengembangan desain secara menyeluruh 2.3 Menghayati pentingnya kolaborasi dan jejaring untuk menemukan solusi dalam pengembangan desain 2.4 Menghayati pentingnya bersikap jujur, disiplin serta bertanggung jawab sebagai hasil dari pembelajaran desain			Menanya Menanyakan perbandingan kaki manusia dalam menggambar busana	Observasi Cek list lembar pengamatan kegiatan praktik		
3.7. Menjelaskan cara menggambar kaki dan jari kaki			Eksperimen Menggambar bagian kaki secara desain busana sesuai dengan perbandingan Menggambar jari-jari kaki dalam berbagai pose	Portofolio Laporan tertulis kelompok		
4.7. Membuat gambar kaki dan jari			Asosiasi Menunjukkan contoh gambar kaki	Tes Tes tertulis bentuk uraian		

Kompetensi Dasar	Indikator	Materi Pokok	Kegiatan Pembelajaran	Penilaian	Alokasi Waktu	Sumber Belajar
			<p>dalam berbagai pose</p> <p>Mendiskusikan langkah menggambar kaki dan jari kai</p> <p>Menyimpulkan hasil</p> <p>Komunikasi</p> <p>Membuat laporan dan mempresentasikan hasil diskusi</p>	dan/atau pilihan ganda		
1.1 Menghayati mata pelajaran desain sebagai sarana untuk kesejahteraan dan kelangsungan hidup umat manusia	•	• Menggambar tangan dan jari	<p>Mengamati</p> <p>Melakukan studi pustaka untuk mencari informasi mengenai tangan dan jari manusia</p>	<p>Tugas</p> <p>Memecahkan masalah sehari-hari berkaitan dengan masalah busana</p>	3 jam	Buku guru Buku siswa Referensi ATK
<p>2.1 Menghayati sikap cermat, teliti dan tanggungjawab dalam mengidentifikasi kebutuhan, pengembangan alternatif dan desain dalam pelajaran desain</p> <p>2.2 Menghayati pentingnya menjaga kelestarian lingkungan dalam pengembangan desain secara menyeluruh</p> <p>2.3 Menghayati pentingnya kolaborasi dan jejaring untuk</p>			<p>Menanya</p> <p>Menanyakan yang dimaksud dengan bagian tangan dalam menggambar busana</p> <p>Menanyakan perbandingan tangan sesuai desain busana</p> <p>Menanyakan langkah menggambar</p>	<p>Observasi</p> <p>Cek list lembar pengamatan kegiatan praktik</p>		

Kompetensi Dasar	Indikator	Materi Pokok	Kegiatan Pembelajaran	Penilaian	Alokasi Waktu	Sumber Belajar
menemukan solusi dalam pengembangan desain			tangan			
2.4 Menghayati pentingnya bersikap jujur, disiplin serta bertanggung jawab sebagai hasil dari pembelajaran desain						
3.8. Menjelaskan cara menggambar tangan dan jari			<p>Eksperimen</p> <p>Menggambar tangan sesuai desain busana</p> <p>Menggambar jari tangan dalam beberapa pose</p>	<p>Portofolio</p> <p>Laporan tertulis kelompok</p>		
4.8. Membuat gambar tangan dan jari			<p>Asosiasi</p> <p>Mununjukkan contoh gambar tangan dalam beberapa pose</p> <p>Diskusi kelompok tentang menggambar jari tangan dalam beberapa pose</p> <p>Menyimpulkan hasil</p> <p>Komunikasi</p> <p>Membuat laporan dan mempresentasikan hasil diskusi</p>	<p>Tes</p> <p>Tes tertulis bentuk uraian dan/atau pilihan ganda</p>		

Kompetensi Dasar	Indikator	Materi Pokok	Kegiatan Pembelajaran	Penilaian	Alokasi Waktu	Sumber Belajar
1.1 Menghayati mata pelajaran desain sebagai sarana untuk kesejahteraan dan kelangsungan hidup umat manusia	•	• Rangka dan sikap tubuh	<p>Mengamati</p> <p>Membaca modul tentang rangka dan sikap tubuh manusia</p>	<p>Tugas</p> <p>Memecahkan masalah sehari-hari berkaitan dengan masalah busana</p>	3 jam	Buku guru Buku siswa Referensi ATK
2.1 Menghayati sikap cermat, teliti dan tanggungjawab dalam mengidentifikasi kebutuhan, pengembangan alternatif dan desain dalam pelajaran desain 2.2 Menghayati pentingnya menjaga kelestarian lingkungan dalam pengembangan desain secara menyeluruh 2.3 Menghayati pentingnya kolaborasi dan jejaring untuk menemukan solusi dalam pengembangan desain 2.4 Menghayati pentingnya bersikap jujur, disiplin serta bertanggung jawab sebagai hasil dari pembelajaran desain			<p>Menanya</p> <p>Menanyakan yang dimaksud dengan rangka manusia</p> <p>Menanyakan tentang jenis rangka dalam menggambar busana</p> <p>Menanyakan perbandingan menggambar rangka tubuh manusia</p>	<p>Observasi</p> <p>Cek list lembar pengamatan kegiatan praktik</p>		
3.9. Mengidentifikasi rangka dan sikap tubuh			<p>Eksperimen</p> <p>Menggambar rangka benang tubuh manusia sesuai dengan perbandingan dan sikap tubuh</p>	<p>Portofolio</p> <p>Laporan tertulis kelompok</p>		

Kompetensi Dasar	Indikator	Materi Pokok	Kegiatan Pembelajaran	Penilaian	Alokasi Waktu	Sumber Belajar
			<p>Menggambar rangka balok tubuh manusia sesuai dengan perbandingan dan sikap tubuh</p> <p>Menggambar rangka elips tubuh manusia sesuai dengan perbandingan dan sikap tubuh</p>			
4.9. Menggambar rangka dan sikap tubuh			<p>Asosiasi</p> <p>Mengidentifikasi perbedaan rangka balok dan elips tubuh manusia berdasarkan desain busana</p> <p>Diskusi kelompok tentang rangka tubuh manusia</p> <p>Menyimpulkan hasil</p> <p>Komunikasi</p> <p>Membuat laporan dan mempresentasikan hasil diskusi</p>	<p>Tes</p> <p>Tes tertulis bentuk uraian dan/atau pilihan ganda</p>		
1.1 Menghayati mata pelajaran desain sebagai sarana untuk kesejahteraan dan kelangsungan hidup umat manusia	•	• Proporsi tubuh berdasarkan rangka	<p>Mengamati</p> <p>Membaca modul tentang proporsi tubuh manusia</p>	<p>Tugas</p> <p>Memecahkan masalah sehari-sehari berkaitan dengan masalah menggambar busana</p>	5 jam	Buku guru Buku siswa Referensi ATK

Kompetensi Dasar	Indikator	Materi Pokok	Kegiatan Pembelajaran	Penilaian	Alokasi Waktu	Sumber Belajar
<p>2.1 Menghayati sikap cermat, teliti dan tanggungjawab dalam mengidentifikasi kebutuhan, pengembangan alternatif dan desain dalam pelajaran desain</p> <p>2.2 Menghayati pentingnya menjaga kelestarian lingkungan dalam pengembangan desain secara menyeluruh</p> <p>2.3 Menghayati pentingnya kolaborasi dan jejaring untuk menemukan solusi dalam pengembangan desain</p> <p>2.4 Menghayati pentingnya bersikap jujur, disiplin serta bertanggung jawab sebagai hasil dari pembelajaran desain</p>			<p>Menanya</p> <p>Menanyakan pengertian proporsi</p> <p>Menanyakan jenis proporsi dalam menggambar busana</p> <p>Menanyakan proporsi tubuh manusia</p>	<p>Observasi</p> <p>Cek list lembar pengamatan kegiatan praktik</p>		
<p>3.10. Menjelaskan cara menggambar proporsi tubuh berdasarkan rangka</p>			<p>Eksperimen</p> <p>Menggambar proporsi tubuh berdasarkan anatomi</p> <p>Menggambar proporsi tubuh berdasarkan desain busana</p> <p>Menggambar proporsi tubuh berdasarkan ilustrasi</p>	<p>Portofolio</p> <p>Laporan tertulis kelompok</p>		

Kompetensi Dasar	Indikator	Materi Pokok	Kegiatan Pembelajaran	Penilaian	Alokasi Waktu	Sumber Belajar
4.10.Membuat gambar proporsi tubuh berdasarkan rangka			<p>Asosiasi</p> <p>Mengidentifikasi proporsi tubuh secara anatomi dan desain busana</p> <p>Menunjukkan hubungan proporsi tubuh berdasar anatomi dan desain busana</p> <p>Diskusi kelompok tentang proporsi tubuh dalam menggambar busana</p> <p>Menyimpulkan hasil</p> <p>Komunikasi</p> <p>Membuat laporan dan mempresentasikan hasil diskusi</p>	<p>Tes</p> <p>Tes tertulis bentuk uraian dan/atau pilihan ganda</p>		
1.1 Menghayati mata pelajaran desain sebagai sarana untuk kesejahteraan dan	•	• Proporsi tubuh berdasarkan sikap	Mengamati	Tugas	5 jam	Buku guru Buku siswa Referensi ATK

Kompetensi Dasar	Indikator	Materi Pokok	Kegiatan Pembelajaran	Penilaian	Alokasi Waktu	Sumber Belajar
kelangsungan hidup umat manusia			Melakukan studi pustaka tentang sikap tuuh manusia	Memecahkan masalah sehari-sehari berkaitan dengan masalah menggambar busana		
2.1 Menghayati sikap cermat, teliti dan tanggungjawab dalam mengidentifikasi kebutuhan, pengembangan alternatif dan desain dalam pelajaran desain 2.2 Menghayati pentingnya menjaga kelestarian lingkungan dalam pengembangan desain secara menyeluruh 2.3 Menghayati pentingnya kolaborasi dan jejaring untuk menemukan solusi dalam pengembangan desain 2.4 Menghayati pentingnya bersikap jujur, disiplin serta bertanggung jawab sebagai hasil dari pembelajaran desain			Menanya Menanyakan yang dimaksud dengan sikap/pose Menanyakan jenis pose proporsi tubuh	Observasi Cek list lembar pengamatan kegiatan praktik		
3.11. Menjelaskan cara menggambar proporsi tubuh berdasarkan sikap			Eksperimen Menggambar proporsi tubuh dengan	Portofolio Laporan tertulis kelompok		

Kompetensi Dasar	Indikator	Materi Pokok	Kegiatan Pembelajaran	Penilaian	Alokasi Waktu	Sumber Belajar
			<p>sikap dari muka</p> <p>Menggambar proporsi tubuh dengan sikap dari samping</p> <p>Menggambar proporsi tubuh dengan sikap dari belakang</p>			
4.11.Membuat gambar proporsi tubuh berdasarkan sikap			<p>Asosiasi</p> <p>Membandingkan gambar proporsi tubuh dilihat dari muka dan samping</p> <p>Diskusi kelompok tentang hasil menggambar proporsi tubuh dilihat dari muka dan belakang</p> <p>Menyimpulkan hasil</p> <p>Komunikasi</p> <p>Membuat laporan dan mempresentasikan hasil diskusi</p>	<p>Tes</p> <p>Tes tertulis bentuk uraian dan/atau pilihan ganda</p>		
1.1 Menghayati mata pelajaran desain sebagai sarana untuk kesejahteraan dan kelangsungan hidup umat	•	• Sketsa busana sederhana	<p>Mengamati</p> <p>Melakukan studi pustaka untuk mencari informasi mengenai busana</p>	<p>Tugas</p> <p>Memecahkan masalah sehari-sehari berkaitan</p>	5 jam	Buku guru Buku siswa Referensi ATK

Kompetensi Dasar	Indikator	Materi Pokok	Kegiatan Pembelajaran	Penilaian	Alokasi Waktu	Sumber Belajar
manusia			sederhana	dengan masalah menggambar busana		
2.1 Menghayati sikap cermat, teliti dan tanggungjawab dalam mengidentifikasi kebutuhan, pengembangan alternatif dan desain dalam pelajaran desain 2.2 Menghayati pentingnya menjaga kelestarian lingkungan dalam pengembangan desain secara menyeluruh 2.3 Menghayati pentingnya kolaborasi dan jejaring untuk menemukan solusi dalam pengembangan desain 2.4 Menghayati pentingnya bersikap jujur, disiplin serta bertanggung jawab sebagai hasil dari pembelajaran desain			Menanya Menanyakan jenis busana sederhana Menanyakan kriteria busana sederhana	Observasi Cek list lembar pengamatan kegiatan praktik		
3.12. Menjelaskan cara membuat desain sketsa busana sederhana			Eksperimen Menggambar busana sederhana dengan menggunakan proporsi secara desain busana	Portofolio Laporan tertulis kelompok		
4.12. Membuat desain sketsa busana sederhana			Asosiasi	Tes		

Kompetensi Dasar	Indikator	Materi Pokok	Kegiatan Pembelajaran	Penilaian	Alokasi Waktu	Sumber Belajar
			<p>Mengidentifikasi gambar busana sederhana dengan standar mutu gambar</p> <p>Diskusi kelompok tentang standar mutu gambar sketsa busana</p> <p>Menyimpulkan hasil</p> <p>Komunikasi</p> <p>Membuat laporan dan mempresentasikan hasil diskusi</p>	<p>Tes tertulis bentuk uraian dan/atau pilihan ganda</p>		
1.1 Menghayati mata pelajaran desain sebagai sarana untuk kesejahteraan dan kelangsungan hidup umat manusia	•	• Penyelesaian desain busana secara kering	<p>Mengamati</p> <p>Melakukan studi pustaka tentang penyelesaian gambar dengan teknik kering</p> <p>Menanya</p> <p>Menanyakan bahan dan alat yang digunakan dalam teknik penyelesaian kering</p> <p>Menanyakan langkah menyelesaikan desain busana dengan teknik kering</p>	<p>Tugas</p> <p>Memecahkan masalah sehari-hari berkaitan dengan masalah menggambar busana</p> <p>Observasi</p> <p>Cek list lembar pengamatan kegiatan praktik</p>	3 jam	Buku guru Buku siswa Referensi ATK
2.1 Menghayati sikap cermat, teliti dan tanggungjawab dalam mengidentifikasi kebutuhan, pengembangan alternatif dan desain dalam pelajaran desain 2.2 Menghayati pentingnya menjaga kelestarian lingkungan dalam pengembangan desain secara menyeluruh 2.3 Menghayati pentingnya kolaborasi dan jejaring untuk						

Kompetensi Dasar	Indikator	Materi Pokok	Kegiatan Pembelajaran	Penilaian	Alokasi Waktu	Sumber Belajar
menemukan solusi dalam pengembangan desain 2.4 Menghayati pentingnya bersikap jujur, disiplin serta bertanggung jawab sebagai hasil dari pembelajaran desain						
3.13 Menjelaskan cara menyelesaikan gambar sketsa secara kering			Eksperimen Menyelesaikan desain busana dengan menggunakan pensil warna Menyelesaikan desain busana dengan menerapkan gelap terang	Portofolio Laporan tertulis kelompok		
4.13 Menyelesaikan desain busana sederhana secara kering			Asosiasi Mengidentifikasi penyelesaian desain busana dengan menggunakan pensil warna dan pensil Komunikasi Membuat laporan dan mempresentasikan hasil diskusi	Tes Tes tertulis bentuk uraian dan/atau pilihan ganda		
1.1 Menghayati mata pelajaran desain sebagai sarana untuk	•	<ul style="list-style-type: none"> Desain sketsa rok Teknik 	Mengamati	Tugas	5 jam	Buku guru Buku siswa

Kompetensi Dasar	Indikator	Materi Pokok	Kegiatan Pembelajaran	Penilaian	Alokasi Waktu	Sumber Belajar
kesejahteraan dan kelangsungan hidup umat manusia		penyelesaian kering	Melakukan studi pustaka untuk mencari informasi mengenai macam-macam rok	Memecahkan masalah sehari-sehari berkaitan dengan masalah menggambar busana		Referensi ATK
<p>2.1 Menghayati sikap cermat, teliti dan tanggungjawab dalam mengidentifikasi kebutuhan, pengembangan alternatif dan desain dalam pelajaran desain</p> <p>2.2 Menghayati pentingnya menjaga kelestarian lingkungan dalam pengembangan desain secara menyeluruh</p> <p>2.3 Menghayati pentingnya kolaborasi dan jejaring untuk menemukan solusi dalam pengembangan desain</p> <p>2.4 Menghayati pentingnya bersikap jujur, disiplin serta bertanggung jawab sebagai hasil dari pembelajaran desain</p>			<p>Menanya</p> <p>Menanyakan perbedaan rok suai dengan rok span</p> <p>Menanyakan tentang rok lipit dan rok kerut</p> <p>Menanyakan tentang nama rok berdasarkan panjang</p>	<p>Observasi</p> <p>Cek list lembar pengamatan kegiatan praktik</p>		
3.14 Menjelaskan cara membuat desain sketsa rok			<p>Eksperimen</p> <p>Menggambar sketsa rok berdasarkan</p>	<p>Portofolio</p> <p>Laporan tertulis kelompok</p>		

Kompetensi Dasar	Indikator	Materi Pokok	Kegiatan Pembelajaran	Penilaian	Alokasi Waktu	Sumber Belajar
			tren Menyelesaikan desain rok dengan penyelesaian kering menggunakan pensil warna/crayon			
4.14 Membuat desain sketsa rok			<p>Asosiasi</p> <p>Menunjukkan contoh gambar rok berdasarkan tren dari berbagai media</p> <p>Diskusi kelompok tentang hasil pewarnaan menggunakan pensil warna dan crayon</p> <p>Menyimpulkan hasil</p> <p>Komunikasi</p> <p>Membuat laporan dan mempresentasikan hasil diskusi</p>	<p>Tes</p> <p>Tes tertulis bentuk uraian dan/atau pilihan ganda</p>		

**RENCANA PELAKSANAAN PEMBELAJARAN
(RPP)**

Nama Sekolah : SMK Negeri 3 Klaten

Mata Pelajaran : Dasar Desain

Kelas/Semester : X/1

Materi Pokok : Ruang Lingkup Dasar Desain

Waktu : 6 x 40 menit (2 pertemuan)

A. Kompetensi Inti

1. Menghayati dan mengamalkan ajaran yang dianutnya.
2. Mengembangkan perilaku (jujur, disiplin, tanggung jawab, peduli, santun, ramah lingkungan, gotong royong, kerjasama, cinta damai, responsive, dan proaktif) dan menunjukkan sikap sebagai bagian dari solusi atas permasalahan bangsa dalam berinteraksi secara efektif dengan lingkungan sosial dan alam serta dalam menempatkan diri sebagai cerminan bangsa dan pergaulan dunia.
3. Memahami dan menerapkan pengetahuan faktual, konseptual, dan prosedural dalam pengetahuan, teknologi, seni, budaya dan humaniora dengan wawasan kemanusiaan, kebangsaan, kenegaraan, dan peradaban terkait penyebab fenomena dan kejadian dalam bidang kerja yang spesifik untuk memecahkan masalah.
4. Mengolah, menalar, dan menyaji dalam ranah abstrak terkait dengan pengembangan dari yang dipelajarinya di sekolah secara mandiri dan mampu memecahkan tugas spesifik di bawah pengawasan langsung.

B. Kompetensi Dasar

- 1.1. Menghayati nilai-nilai ajaran agama dan kepercayaan dalam kehidupan bermasyarakat sebagai amanat untuk kemaslahatan umat manusia.
- 2.1. Mengamalkan sikap cermat, jujur, teliti dan tanggung jawab dalam kehidupan sehari-hari sebagai wujud implementasi sikap dalam melakukan pekerjaan.
- 2.2. Menghayati pentingnya kerjasama dan toleransi dalam hidup bermasyarakat.
- 2.3. Mengamalkan nilai dan budaya demokrasi dengan mengutamakan prinsip musyawarah mufakat.
- 2.4. Menghargai kerja individu dan kelompok dalam pembelajaran sehari-hari.
- 3.1. Mendeskripsikan ruang lingkup dasar desain.
Indikator :
 - a. Mendeskripsikan ruang lingkup dasar desain.
- 4.1. Menganalisis ruang lingkup desain.
Indikator :
 - a. Menganalisis ruang lingkup desain

C. Tujuan Pembelajaran

Dengan kegiatan diskusi dalam pembelajaran ruang lingkup dasar desain ini diharapkan peserta didik terlibat aktif dalam kegiatan pembelajaran dan bertanggung jawab dalam menyampaikan pendapat, menjawab pertanyaan, memberi saran dan kritik serta dapat:

1. Mendeskripsikan ruang lingkup dasar desain.
2. Menganalisis ruang lingkup desain.

D. Materi Pembelajaran

1. Pengertian Desain Menurut:

- Kamus encyclopedia Britanica: merupakan susunan garis atau bentuk yang menyempurnakan rencana seni dengan memberi penekanan khusus pada aspek proporsi, struktur gerak dan keindahan secara terpadu, identic dengan penegertian komposisi yang berlaku pada berbagai cabang seni menurut penerapan masing-masing.
- Sri Widarwati, Mpd (Desain Busana, hal 2): desain adalah suatu rancangan atau gambaran suatu objek atau benda. Dibuat berdasarkan susunan dari garis bentuk warna dan tekstur.
- COIRUL AMIN
Desain adalah kerangka bentuk, rancangan, motif, pola, corak
- KEN HURTS
Desain adalah proses iteratif yang melibatkan banyak aktivitas tinjauan ke belakang dan pararel
- DEDI NURHADIAT
Desain adalah perencanaan untuk mewujudkan suatu gagasan.
- WIDAGDO
Desain berkaitan dengan nilai-nilai kontekstual yang menyuarakan kebudayaan
- DUDY WIYANCOKO
Desain adalah segala hal yang berhubungan dengan pembuatan konsep, analisis data, project planning, drawing/rendering, cost calculation, prototyping, frame testing, dan test riding
- ANDYA PRIMANDA
Desain adalah upaya untuk menemukan titik tengah dari segala macam masukan yang seringkali berseberangan
- SOEKARNO & LANAWATI BASUKI
Desain adalah pola rancangan yang menjadi dasar pembuatan suatu benda, seperti busana
- JANNER SIMARMATA
Desain adalah bagaimana aplikasi yang dirancang menjadi sesuai dengan kebutuhan.

Berdasarkan pengertian desain di atas, dapat disimpulkan bahwa desain merupakan suatu rumusan/rancangan yang muncul dari ide ataupun gagasan kemudian akan diwujudkan menjadi suatu karya atau benda nyata.

2. Ruang Lingkup Desain Dalam Lingkup Busana

a. Pemahaman pada unsur dan prinsip desain serta aplikasinya.

1) Unsur-unsur desain

Unsur desain merupakan segala sesuatu yang digunakan untuk mewujudkan suatu desain sehingga orang lain dapat membaca desain tersebut. Maksud unsur disini adalah unsur-unsur yang dapat dilihat atau sering disebut dengan unsur visual. Unsur-unsur desain ini terdiri atas garis, arah, bentuk, tekstur, ukuran, value dan warna.

2) Prinsip desain

Untuk dapat menciptakan desain yang lebih baik dan menarik perlu diketahui tentang prinsip-prinsip desain. Adapun prinsip-prinsip desain yaitu : Harmoni, proporsi, keseimbangan, irama, aksen dan kesatuan.

b. Prinsip yang esensial dari desain yaitu:

1) Garis

Garis ialah merupakan penghubung dua buah titik. Garis merupakan suatu hasil goresan nyata dan batas limit suatu benda, ruang, rangkaian masa dan warna.

2) Arah

Pada benda apapun, dapat kita rasakan adanya arah tertentu, seperti : vertikal, horizontal, dan diagonal. Arah juga mempunyai sifat dibawah ini :

a) Arah vertikal, memberi kesan keluhuran, meninggikan, dan melangsingkan.

b) Arah horizontal, memberi kesan tenang, melebarkan, memendekkan.

c) Arah diagonal merupakan kombinasi dari sifat arah vertikal dan horizontal, sehingga memberikan kesan dinamis (lebih hidup) dan lincah.

3) Bentuk

Bentuk adalah hasil hubungan dari beberapa garis yang mempunyai area atau bidang. Menurut sifatnya, bentuk dibagi menjadi bentuk geometris dan bentuk nongeometris(bebas). Bentuk geometris adalah bentuk yang dapat diukur secara matematis, seperti : lingkaran, kotak, oval, segitiga, dll. Bentuk non geometris adalah bentuk yang terjadi karena meniru bentuk-bentuk alam, ataupun bebas sesuai pencipta desain.

4) Perbandingan/Proporsi

Pada dasarnya proporsi adalah perbandingan matematis dalam sebuah bidang. Proporsi adalah upaya pengaturan yang berkenaan dengan ukuran antara bagian satu dengan bagian lainnya.

E. Metode Pembelajaran

Pendekatan : Pembelajaran *scientific*.

Langkah pembelajaran: Discovery Learning.

F. Media Pembelajaran

1. Hand Out, Chart.

G. Sumber Belajar

1. Ernawati, dkk. (2008). *Tata Busana Jilid 2*. Jakarta : Direktorat Pembinaan SMK Dirjen Manajemen Pendidikan Dasar dan Menengah Depdiknas.
2. Atiqah Sipahelut, dkk. (1979). *Dasar-dasar Disain*. Jakarta : Direktorat Pend. Menengah Kejuruan Depdikbud.

H. Langkah-langkah Pembelajaran

Pertemuan Pertama

Kegiatan	Deskripsi Kegiatan	Alokasi Waktu
Pendahuluan	<ol style="list-style-type: none">1. Guru mengucapkan salam, memimpin doa dan mengecek kehadiran peserta didik.2. Guru memberikan gambaran singkat tentang materi dan motivasi pentingnya mempelajari dasar desain.3. Guru menyampaikan tujuan pembelajaran yang akan dicapai.	15 menit
Inti	<ol style="list-style-type: none">1. Mengamati<ul style="list-style-type: none">• Guru menyampaikan informasi tentang kegiatan yang akan dilakukan siswa, dan membagikan <i>hand out</i>.• Guru menerangkan pengertian desain dan ruang lingkup desain.• Siswa memperhatikan penjelasan guru sambil mengamati <i>hand out</i> yang telah dibagikan.2. Menanya<ul style="list-style-type: none">• Guru mengajukan tanya jawab dan mendorong keaktifan siswa.• Siswa diberi kesempatan untuk bertanya apabila ada yang belum jelas terkait dengan pengertian	90 menit

	<p>desain, jenis dan aspek desain.</p> <p>3. Mengeksperimen</p> <ul style="list-style-type: none"> • Siswa dibagi menjadi 5 kelompok. • Siswa mendiskusikan tentang ruang lingkup desain dalam kehidupan sehari-hari. <p>4. Menyimpulkan</p> <ul style="list-style-type: none"> • Masing-masing kelompok menyimpulkan hasil diskusinya masing-masing. <p>5. Mengkomunikasikan</p> <ul style="list-style-type: none"> • Masing-masing kelompok membuat laporan hasil diskusi dan mempresentasikannya di depan kelas. 	
Penutup	<p>1. Guru dan peserta didik menyimpulkan kegiatan pembelajaran dasar desain dengan mengajukan tanya jawab.</p> <p>2. Guru memberikan tugas rumah kepada masing-masing peserta didik.</p> <p>3. Guru menutup kegiatan pembelajaran dasar desain dan mengucapkan salam penutup.</p>	15 menit

I. Penilaian Hasil Belajar :

Teknik Penilaian : Pengamatan dan Tes Tertulis.

Prosedur Penilaian :

No.	Aspek yang dinilai	Teknik Penilaian	Waktu Penilaian
1	<p>Sikap :</p> <p>a. Terlibat aktif dalam pembelajaran dasar desain.</p> <p>b. Bekerjasama dalam kegiatan kelompok.</p> <p>c. Toleran terhadap proses diskusi yang menimbulkan perbedaan pendapat.</p> <p>d. Bertanggung jawab dalam mengerjakan tugas.</p> <p>e. Disiplin dalam mengumpulkan tugas.</p>	Pengamatan	Selama pembelajaran dan saat diskusi
2	<p>Pengetahuan:</p> <p>a. Menerangkan kembali deskripsi desain dan ruang lingkungannya.</p>	Pengamatan dan tes	Penyelesaian tugas individu dan kelompok.

3	Keterampilan: a. Terampil dalam mengidentifikasi jenis dan aspek desain pada kehidupan sehari-hari.	Pengamatan	Penyelesaian tugas (baik individu dan kelompok) dan saat diskusi.
---	--	------------	---

J. Instrumen Penilaian :

1. Lembar Pengamatan Sikap :

No.	Nama Siswa	Sikap					Total Skor	Nilai Sikap
		Keaktifan	Kerjasama	Toleransi	Tanggung Jawab	Kedisiplinan		

Kriteria penskoran : 1 = Kurang

2 = Cukup

3 = Baik

4 = Baik Sekali

Nilai : $\text{Jumlah Skor} : \text{Jumlah Skor Maksimal} \times 100$

2. Tes tertulis Essay

Soal	Kunci Jawaban	Skor
1. Apa yang dimaksud dengan desain? Jelaskan!	Desain adalah suatu rumusan/rancangan yang muncul dari ide ataupun gagasan kemudian akan diwujudkan menjadi suatu karya atau benda nyata.	5
2. Dalam ruang lingkup desain terdapat prinsip yang esensial dari desain itu sendiri. Sebutkan macam-macamnya? (minimal 3)	Garis, Arah, Bentuk, Perbandingan/Proporsi	5
3. Garis terdiri dari dua jenis, yaitu garis lurus dan lengkung. Sebutkan sifat-sifat garis tersebut!	Sifat garis lurus yaitu kaku dan memberi kesan kokoh, sungguh-sungguh dan keras. Sifat garis lengkung adalah memberi kesan luwes, kadang-kadang bersifat riang dan	5

	gembira.	
4. Jelaskan macam-macam bentuk berdasarkan sifatnya!	Bentuk geometris adalah bentuk yang dapat diukur secara matematis, seperti : lingkaran, kotak, oval, segitiga, dll. Bentuk non geometris adalah bentuk yang terjadi karena meniru bentuk-bentuk alam, ataupun bebas sesuai pencipta desain.	5
5. Jelaskan apa yang dimaksud dengan proporsi?	Proporsi adalah upaya pengaturan yang berkenaan dengan ukuran antara bagian satu dengan bagian lainnya.	5

Rubrik penilaian essay :

Soal	Rubrik
1. Apa yang dimaksud dengan desain? Jelaskan!	5 = jika jawaban terdapat 3 poin utama dalam definisi desain 4 = jika jawaban terdiri dari 3 poin utama definisi desain tetapi kurang sempurna 3 = jika jawaban terdapat 2 poin utama dalam definisi desain 2 = jika jawaban terdapat 1 poin utama dalam definisi desain 1 = jika jawaban sedikit menyangkut definisi desain
2. Dalam ruang lingkup desain terdapat prinsip yang esensial dari desain itu sendiri. Sebutkan macam-macamnya? (minimal 3)	5 = jika jawaban terdiri dari 3 macam prinsip esensial desain 4 = jika jawaban terdiri dari 2 macam prinsip desain 2 = jika jawaban terdiri dari 1 macam prinsip desain
3. Garis terdiri dari dua jenis, yaitu garis lurus dan lengkung. Sebutkan sifat-sifat garis tersebut!	5 = jika jawaban terdiri dari semua watak/sifat garis lurus dan lengkung. 3 = jika jawaban terdiri dari watak/ sifat garis lurus atau lengkung saja. 1 = jika jawaban sedikit menyangkut sifat dari garis lurus dan lengkung
4. Jelaskan macam-macam bentuk berdasarkan sifatnya!	5 = jika jawaban terdiri dari penjelasan 2 macam bentuk. 3 = jika jawaban terdiri dari penjelasan 1

	<p>macam bentuk saja.</p> <p>1 = jika jawaban sedikit menyangkut pada penjelasan macam-macam bentuk.</p>
5. Jelaskan apa yang dimaksud dengan proporsi?	<p>5 = jika jawaban sesuai dengan definisi proporsi</p> <p>3 = jika jawaban kurang sempurna dengan definisi proporsi</p> <p>1 = jika jawaban sedikit menyangkut definisi proporsi</p>

(Nilai = Jumlah skor x 4)

3. Lembar pengamatan keterampilan (Proses Pembelajaran)

No.	Nama Siswa	Sikap					Total Skor	Nilai Keterampilan
		Keterampilan berfikir	Keterampilan Reaktif	Keterampilan Interaktif	Keterampilan berkontribusi	Keterampilan Mengkreasi		

Kriteria penskoran : 1 = Kurang

2 = Cukup

3 = Baik

4 = Baik Sekali

Nilai : $\text{Jumlah Skor} : \text{Jumlah Skor Maksimal} \times 100$

Klaten, Agustus 2014

Guru Pembimbing,

Guru PPL

Dra. Sri Suharyanti

Nur Rohmawati

NIP. 19590820 198803 2 003

NIM. 11513241013

**RENCANA PELAKSANAAN PEMBELAJARAN
(RPP)**

Nama Sekolah : SMK Negeri 3 Klaten

Mata Pelajaran : Dasar Desain

Kelas/Semester : X/1

Materi Pokok : Desain Struktur

Waktu : 22 x 45 menit (7 pertemuan)

A. Kompetensi Inti

1. Menghayati dan mengamalkan ajaran yang dianutnya.
2. Mengembangkan perilaku (jujur, disiplin, tanggung jawab, peduli, santun, ramah lingkungan, gotong royong, kerjasama, cinta damai, responsive, dan proaktif) dan menunjukkan sikap sebagai bagian dari solusi atas permasalahan bangsa dalam berinteraksi secara efektif dengan lingkungan sosial dan alam serta dalam menempatkan diri sebagai cerminan bangsa dan pergaulan dunia.
3. Memahami dan menerapkan pengetahuan faktual, konseptual, dan prosedural dalam pengetahuan, teknologi, seni, budaya dan humaniora dengan wawasan kemanusiaan, kebangsaan, kenegaraan, dan peradaban terkait penyebab fenomena dan kejadian dalam bidang kerja yang spesifik untuk memecahkan masalah.
4. Mengolah, menalar, dan menyaji dalam ranah abstrak terkait dengan pengembangan dari yang dipelajarinya di sekolah secara mandiri dan mampu memecahkan tugas spesifik di bawah pengawasan langsung.

B. Kompetensi Dasar

- 1.1. Menghayati nilai-nilai ajaran agama dan kepercayaan dalam kehidupan bermasyarakat sebagai amanat untuk kemaslahatan umat manusia.
- 2.1. Mengamalkan sikap cermat, jujur, teliti dan tanggung jawab dalam kehidupan sehari-hari sebagai wujud implementasi sikap dalam melakukan pekerjaan.
- 2.2. Menghayati pentingnya kerjasama dan toleransi dalam hidup bermasyarakat.
- 2.3. Mengamalkan nilai dan budaya demokrasi dengan mengutamakan prinsip musyawarah mufakat.
- 2.4. Menghargai kerja individu dan kelompok dalam pembelajaran sehari-hari.
- 3.2. Mendeskripsikan desain struktur.

Indikator :

- a. Mendeskripsikan desain struktur.

- 4.2. Membuat desain struktur.

Indikator :

- a. Membuat desain struktur.

C. Tujuan Pembelajaran

Dengan kegiatan diskusi dan praktek dalam pembelajaran desain struktur ini diharapkan siswa terlibat aktif dalam kegiatan pembelajaran dan bertanggung jawab dalam menyampaikan pendapat, menjawab pertanyaan, memberi saran dan kritik serta dapat:

1. Mendeskripsikan desain struktur.
2. Membuat desain struktur.

D. Materi Pembelajaran

1. Desain struktur geometris pada benda yang berkaitan dengan busana.

- a. Pengertian bentuk geometris.

Macam-macam desain struktur geometris pada benda yang berkaitan dengan busana :

- a. Topi
- b. Tas
- c. Jilbab
- d. Dompot, dll.

E. Metode Pembelajaran

Pendekatan : Pembelajaran *scientific*.

Langkah pembelajaran: *Project Based Learning*.

F. Media Pembelajaran

1. Hand Out.
2. LCD.

G. Sumber Belajar

1. Atiqah Sipahelut, dkk. (1979). *Dasar-dasar Disain*. Jakarta : Direktorat Pend. Menengah Kejuruan Depdikbud.

H. Langkah-langkah Pembelajaran

Pertemuan Keempat

Kegiatan	Deskripsi Kegiatan	Alokasi Waktu
Pendahuluan	<ol style="list-style-type: none">1. Guru mengucapkan salam, memimpin doa dan mengecek kehadiran siswa.2. Guru memberikan gambaran singkat tentang materi dan motivasi pentingnya mempelajari desain struktur geometris benda pada pelengkap busana.3. Guru menyampaikan tujuan pembelajaran yang akan dicapai.	10 menit
Inti	<ol style="list-style-type: none">1. Menyusun Perencanaan Proyek<ol style="list-style-type: none">a. Guru memberikan proyek kepada siswa untuk menggambar desain struktur pada benda yang berkaitan dengan busana.	115 menit

	<p>b. Siswa menentukan satu benda yang akan digambar.</p> <p>2. Menyusun Jadwal Proyek</p> <p>Siswa menyusun jadwal kegiatan penyelesaian proyek yang meliputi :</p> <ol style="list-style-type: none"> a. Penyiapan alat dan bahan untuk menggambar. b. Praktek membuat gambar desain struktur pada benda yang berkaitan dengan busana. c. Penyusunan laporan. <p>3. Pelaksanaan Proyek dan Monitoring Guru</p> <ol style="list-style-type: none"> a. Siswa mengamati contoh desain struktur benda yang berkaitan dengan busana melalui tayangan <i>power point</i>. b. Siswa menggambar desain struktur benda yang berkaitan dengan busana. c. Guru memonitoring seluruh kegiatan siswa dalam mengerjakan proyek. <p>4. Penyusunan Laporan dan Presentasi Hasil Proyek</p> <p>Siswa mengumpulkan hasil praktek menggambar desain struktur benda yang berkaitan dengan busana.</p> <p>5. Evaluasi Proses dan Hasil Proyek</p> <p>Guru dan siswa melakukan refleksi terhadap kegiatan dan hasilnya yang telah dilakukan.</p>	
Penutup	<ol style="list-style-type: none"> 1. Guru dan siswa menyimpulkan kegiatan pembelajaran desain struktur pada benda yang berkaitan pada busana dengan mengajukan tanya jawab. 2. Guru memberi gambaran tentang materi yang akan dipelajari selanjutnya. 3. Guru menutup kegiatan pembelajaran desain struktur benda yang berkaitan dengan busana dan mengucapkan salam penutup. 	10 menit

I. Penilaian Hasil Belajar :

Teknik Penilaian : Pengamatan dan lisan.

Prosedur Penilaian :

No.	Aspek yang dinilai	Teknik Penilaian	Waktu Penilaian
1	<p>Sikap :</p> <p>a. Terlibat aktif dalam pembelajaran desain struktur.</p> <p>b. Sopan dan santun dalam mengikuti kegiatan pembelajaran.</p> <p>c. Bertanggung jawab dalam mengerjakan tugas.</p> <p>d. Disiplin dalam mengumpulkan tugas.</p> <p>e. Menghargai pendapat teman.</p>	Pengamatan	Selama pembelajaran dan saat diskusi
2	<p>Pengetahuan:</p> <p>a. Menerangkan kembali desain struktur benda yang berkaitan dengan busana.</p>	Pengamatan dan tes	Penyelesaian tugas individu dan kelompok.
3	<p>Keterampilan:</p> <p>a. Terampil dalam membuat desain struktur benda yang berkaitan dengan busana.</p>	Pengamatan	Penyelesaian tugas (baik individu dan kelompok) dan saat diskusi.

J. Instrumen Penilaian :

1. Lembar Pengamatan Sikap :

No.	Nama Siswa	Sikap					Total Skor	Nilai Sikap
		Keaktifan	Sopan santun	Tanggung Jawab	Kedisiplinan	Toleransi		
1.								
2.								
3.								
4.								
5.								
Dst.								

Kriteria penskoran : 1 = Kurang

2 = Cukup

3 = Baik

4 = Baik Sekali

Nilai : Jumlah Skor : Jumlah Skor Maksimal x 100

2. Instrumen Penilaian Pengetahuan

No.	Pertanyaan	Kunci Jawaban	Skor
1.	Sebutkan macam-macam benda yang berkaitan dengan busana! (minimal 3)	Topi, tas, dompet, jilbab, dll.	3
2.	Jelaskan apa yang dimaksud dengan bentuk geometris!	Bentuk geometris adalah bentuknya teratur dan dapat diukur secara matematis.	4
3.	Sebutkan macam-macam tas berdasarkan cara memakainya!	Tas tangan, tas selempang, tas punggung.	3
4.	Jelaskan apa yang dimaksud dengan topi!	Topi merupakan salah satu benda yang melengkapi busana yang berguna untuk melindungi kepala dari panas dan juga bisa untuk hiasan.	5

Nilai pengetahuan = (jumlah skor/jumlah skor maksimal) x 100

3. Lembar pengamatan keterampilan

No.	Nama Siswa	Aspek yang dinilai				Total Skor	Nilai Keterampilan
		Persiapan alat dan bahan (A)	Proses pembuatan desain (B)	Kreativitas (C)	Kerapihan (D)		
1.							
2.							
3.							
4.							
5.							
Dst.							

Kriteria penskoran : 1 = Sangat Kurang

2 = Kurang

3 = Cukup

4 = Baik

Nilai : ((SkorAx1)+(SkorBx2)+(SkorCx5)+(SkorDx2)):jumlah skor maksimalx100

Klaten, 26 Agustus 2014

Guru Pembimbing,

Guru PPL

Dra. Sri Suharyanti

NIP. 19590820 198803 2 003

Nur Rohmawati

NIM. 11513241013

**RENCANA PELAKSANAAN PEMBELAJARAN
(RPP)**

Nama Sekolah : SMK Negeri 3 Klaten

Mata Pelajaran : Dasar Desain

Kelas/Semester : X/1

Materi Pokok : Desain Struktur

Waktu : 22 x 45 menit (7 pertemuan)

A. Kompetensi Inti

1. Menghayati dan mengamalkan ajaran yang dianutnya.
2. Mengembangkan perilaku (jujur, disiplin, tanggung jawab, peduli, santun, ramah lingkungan, gotong royong, kerjasama, cinta damai, responsive, dan proaktif) dan menunjukkan sikap sebagai bagian dari solusi atas permasalahan bangsa dalam berinteraksi secara efektif dengan lingkungan sosial dan alam serta dalam menempatkan diri sebagai cerminan bangsa dan pergaulan dunia.
3. Memahami dan menerapkan pengetahuan faktual, konseptual, dan prosedural dalam pengetahuan, teknologi, seni, budaya dan humaniora dengan wawasan kemanusiaan, kebangsaan, kenegaraan, dan peradaban terkait penyebab fenomena dan kejadian dalam bidang kerja yang spesifik untuk memecahkan masalah.
4. Mengolah, menalar, dan menyaji dalam ranah abstrak terkait dengan pengembangan dari yang dipelajarinya di sekolah secara mandiri dan mampu memecahkan tugas spesifik di bawah pengawasan langsung.

B. Kompetensi Dasar

- 1.1. Menghayati nilai-nilai ajaran agama dan kepercayaan dalam kehidupan bermasyarakat sebagai amanat untuk kemaslahatan umat manusia.
- 2.1. Mengamalkan sikap cermat, jujur, teliti dan tanggung jawab dalam kehidupan sehari-hari sebagai wujud implementasi sikap dalam melakukan pekerjaan.
- 2.2. Menghayati pentingnya kerjasama dan toleransi dalam hidup bermasyarakat.
- 2.3. Mengamalkan nilai dan budaya demokrasi dengan mengutamakan prinsip musyawarah mufakat.
- 2.4. Menghargai kerja individu dan kelompok dalam pembelajaran sehari-hari.
- 3.2. Mendeskripsikan desain struktur.
Indikator :
 - a. Mendeskripsikan desain struktur.
- 4.2. Membuat desain struktur.
Indikator :
 - a. Membuat desain struktur.

C. Tujuan Pembelajaran

Dengan kegiatan diskusi dan praktek dalam pembelajaran desain struktur ini diharapkan siswa terlibat aktif dalam kegiatan pembelajaran dan bertanggung jawab dalam menyampaikan pendapat, menjawab pertanyaan, memberi saran dan kritik serta dapat:

1. Mendeskripsikan desain struktur.
2. Membuat desain struktur.

D. Materi Pembelajaran

1. Desain struktur non-geometris yang terdapat di lingkungan sekitar.

- a. Bentuk non-geometris

Macam-macam desain struktur non-geometris yang terdapat di lingkungan sekitar:

- a. Flora
- b. Fauna

E. Metode Pembelajaran

Pendekatan : Pembelajaran *scientific*.

Langkah pembelajaran: *Project Based Learning*.

F. Media Pembelajaran

1. Hand Out.
2. LCD.

G. Sumber Belajar

1. Atiqah Sipahelut, dkk. (1979). *Dasar-dasar Disain*. Jakarta : Direktorat Pend. Menengah Kejuruan Depdikbud.

H. Langkah-langkah Pembelajaran

Pertemuan Kelima

Kegiatan	Deskripsi Kegiatan	Alokasi Waktu
Pendahuluan	<ol style="list-style-type: none">1. Guru mengucapkan salam, memimpin doa dan mengecek kehadiran siswa.2. Guru memberikan gambaran singkat tentang materi dan motivasi pentingnya mempelajari desain struktur non geometris.3. Guru menyampaikan tujuan pembelajaran yang akan dicapai.	10 menit
Inti	<ol style="list-style-type: none">1. Menyusun Perencanaan Proyek<ol style="list-style-type: none">a. Guru memberikan proyek kepada siswa untuk menggambar desain struktur non-geometris yang terdapat di lingkungan sekitar.b. Siswa menentukan satu benda yang akan digambar.	115 menit

	<p>2. Menyusun Jadwal Proyek</p> <p>Siswa menyusun jadwal kegiatan penyelesaian proyek yang meliputi :</p> <ol style="list-style-type: none"> a. Penyiapan alat dan bahan untuk menggambar. b. Praktek membuat gambar desain struktur non-geometris yang terdapat di lingkungan sekitar. c. Penyusunan laporan. <p>3. Pelaksanaan Proyek dan Monitoring Guru</p> <ol style="list-style-type: none"> a. Siswa mengamati contoh desain struktur non-geometris yang terdapat di lingkungan sekitar melalui tayangan <i>power point</i>. b. Siswa menggambar desain struktur non-geometris yang terdapat di lingkungan sekitar. c. Guru memonitoring seluruh kegiatan siswa dalam mengerjakan proyek. <p>4. Penyusunan Laporan dan Presentasi Hasil Proyek</p> <p>Siswa mengumpulkan hasil praktek menggambar desain struktur non-geometris yang terdapat di lingkungan sekitar.</p> <p>5. Evaluasi Proses dan Hasil Proyek</p> <p>Guru dan siswa melakukan refleksi terhadap kegiatan dan hasilnya yang telah dilakukan.</p>	
Penutup	<ol style="list-style-type: none"> 1. Guru dan siswa menyimpulkan kegiatan pembelajaran desain struktur non-geometris yang terdapat di lingkungan sekitar. 2. Guru memberi gambaran tentang materi yang akan dipelajari selanjutnya. 3. Guru menutup kegiatan pembelajaran desain struktur non-geometris yang terdapat di lingkungan sekitar. 	10 menit

I. Penilaian Hasil Belajar :

Teknik Penilaian : Pengamatan dan tertulis.

Prosedur Penilaian :

No.	Aspek yang dinilai	Teknik Penilaian	Waktu Penilaian
1	<p>Sikap :</p> <p>a. Terlibat aktif dalam pembelajaran desain struktur.</p> <p>b. Sopan dan santun dalam mengikuti kegiatan pembelajaran.</p> <p>c. Bertanggung jawab dalam mengerjakan tugas.</p> <p>d. Disiplin dalam mengumpulkan tugas.</p> <p>e. Menghargai pendapat teman.</p>	Pengamatan	Selama pembelajaran dan saat diskusi
2	<p>Pengetahuan:</p> <p>a. Menerangkan kembali desain struktur non-geometris yang terdapat di lingkungan sekitar.</p>	Pengamatan dan tes	Penyelesaian tugas individu dan kelompok.
3	<p>Keterampilan:</p> <p>a. Terampil dalam membuat desain struktur non-geometris yang terdapat di lingkungan sekitar.</p>	Pengamatan	Penyelesaian tugas (baik individu dan kelompok) dan saat diskusi.

J. Instrumen Penilaian :

1. Lembar Pengamatan Sikap :

No.	Nama Siswa	Sikap					Total Skor	Nilai Sikap
		Keaktifan	Sopan santun	Tanggung Jawab	Kedisiplinan	Toleransi		
1.								
2.								
3.								
4.								
5.								
Dst.								

Kriteria penskoran : 1 = Kurang

2 = Cukup

3 = Baik

4 = Baik Sekali

Nilai : Jumlah Skor : Jumlah Skor Maksimal x 100

2. Instrumen Penilaian Pengetahuan

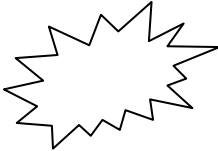
No.	Pertanyaan	Kunci Jawaban	Skor
1.	Jelaskan apa yang dimaksud dengan desain struktur?	Desain struktur yaitu pola rancangan yang dibuat berdasarkan ukuran, bentuk dan warna dan tekstur dari suatu benda yang memiliki ruang atau gambar.	5
2.	Sebutkan bentuk dasar desain struktur!	Bentuk geometris dan bentuk non geometris.	5
3.	Jelaskan yang dimaksud dengan bentuk non geometris dan gambarkan contohnya!	Bentuk non geometris yaitu bentuk yang tidak teratur/bebas. 	5
4.	Sebutkan desain struktur non-geometris yang terdapat di lingkungan sekitar!	Bunga, pohon, hewan	5

Nilai pengetahuan = (jumlah skor/jumlah skor maksimal) x 100

3. Lembar pengamatan keterampilan

No.	Nama Siswa	Aspek yang dinilai				Total Skor	Nilai Keterampilan
		Persiapan alat dan bahan (A)	Proses pembuatan desain (B)	Kreativitas (C)	Kerapihan (D)		
1.							
2.							
3.							
4.							
5.							
Dst.							

Kriteria penskoran : 1 = Sangat Kurang

2 = Kurang

3 = Cukup

4 = Baik

Nilai : $((\text{SkorAx1})+(\text{SkorBx2})+(\text{SkorCx5})+(\text{SkorDx2})): \text{jumlah skor maksimal} \times 100$

Klaten, 3 September 2014

Guru Pembimbing,

Guru PPL

Dra. Sri Suharyanti

NIP. 19590820 198803 2 003

Nur Rohmawati

NIM. 11513241013

RENCANA PELAKSANAAN PEMBELAJARAN (RPP)

Nama Sekolah : SMK Negeri 3 Klaten

Mata Pelajaran : Desain Busana

Kelas/Semester : XI/3

Materi Pokok : Bentuk Dasar Busana dan Perkembangan Mode Busana

Waktu : 6 x 45 menit (2 pertemuan)

A. Kompetensi Inti

1. Menghayati dan mengamalkan ajaran yang dianutnya.
2. Mengembangkan perilaku (jujur, disiplin, tanggung jawab, peduli, santun, ramah lingkungan, gotong royong, kerjasama, cinta damai, responsive, dan proaktif) dan menunjukkan sikap sebagai bagian dari solusi atas permasalahan bangsa dalam berinteraksi secara efektif dengan lingkungan sosial dan alam serta dalam menempatkan diri sebagai cerminan bangsa dan pergaulan dunia.
3. Memahami dan menerapkan pengetahuan faktual, konseptual, dan prosedural dalam pengetahuan, teknologi, seni, budaya dan humaniora dengan wawasan kemanusiaan, kebangsaan, kenegaraan, dan peradaban terkait penyebab fenomena dan kejadian dalam bidang kerja yang spesifik untuk memecahkan masalah.
4. Mengolah, menalar, dan menyaji dalam ranah abstrak terkait dengan pengembangan dari yang dipelajarinya di sekolah secara mandiri dan mampu memecahkan tugas spesifik di bawah pengawasan langsung.

B. Kompetensi Dasar

- 1.1. Menghayati nilai-nilai ajaran agama dan kepercayaan dalam kehidupan bermasyarakat sebagai amanat untuk kemaslahatan umat manusia.
- 2.1. Mengamalkan sikap cermat, jujur, teliti dan tanggung jawab dalam kehidupan sehari-hari sebagai wujud implementasi sikap dalam melakukan pekerjaan.
- 2.2. Menghayati pentingnya kerjasama dan toleransi dalam hidup bermasyarakat.
- 2.3. Mengamalkan nilai dan budaya demokrasi dengan mengutamakan prinsip musyawarah mufakat.
- 2.4. Menghargai kerja individu dan kelompok dalam pembelajaran sehari-hari.
- 3.1. Mendeskripsikan bentuk dasar dan perkembangan mode busana.

Indikator :

- a. Mendeskripsikan bentuk dasar busana.
- b. Menyebutkan macam-macam bentuk dasar busana.
- c. Menjelaskan bentuk dasar busana.
- d. Mendeskripsikan perkembangan mode busana.

4.1.Membuat gambar bentuk dasar busana dan perkembangannya.

Indikator :

- a. Membuat gambar bentuk dasar busana.
- b. Membuat gambar busana sesuai dengan perkembangan mode.

C. Tujuan Pembelajaran

Dengan kegiatan diskusi dan praktek dalam pembelajaran bentuk dasar busana dan perkembangannya ini diharapkan peserta didik terlibat aktif dalam kegiatan pembelajaran dan bertanggung jawab dalam menyampaikan pendapat, menjawab pertanyaan, memberi saran dan kritik serta dapat:

1. Mendeskripsikan bentuk dasar busana.
2. Menyebutkan macam-macam bentuk dasar busana.
3. Menjelaskan bentuk dasar busana.
4. Mendeskripsikan perkembangan mode busana.
5. Membuat gambar bentuk dasar busana.
6. Membuat gambar busana sesuai dengan perkembangan mode.

D. Materi Pembelajaran

1. Bentuk Dasar Busana
2. Perkembangan Mode Busana

E. Metode Pembelajaran

Pendekatan : Pembelajaran *scientific*.

Langkah pembelajaran: Pertemuan pertama *Discovery Learning*, Pertemuan kedua *Project Based Learning*

F. Media Pembelajaran

1. LCD
2. Hand Out
3. Lembar Penilaian

G. Sumber Belajar

1. Sri Wisdiati. (1993). *Sejarah Perkembangan Mode Busana*. Yogyakarta : FPTK IKIP Yogyakarta.
2. Ernawati, dkk. (2008). *Tata Busana Jilid 1*. Jakarta : Direktorat Pembinaan SMK Dirjen Manajemen Pendidikan Dasar dan Menengah Depdiknas.

H. Langkah-langkah Pembelajaran

Pertemuan Pertama

Kegiatan	Deskripsi Kegiatan	Alokasi Waktu
Pendahuluan	1. Guru mengucapkan salam dan mengecek kehadiran peserta didik.	15 menit

	<p>2. Guru memberikan gambaran singkat tentang materi dan motivasi pentingnya mempelajari desain busana.</p> <p>3. Guru menyampaikan tujuan pembelajaran yang akan dicapai.</p>	
Inti	<p>1. Mengamati</p> <ul style="list-style-type: none"> • Guru menyampaikan informasi tentang kegiatan yang akan dilakukan siswa, dan membagikan <i>hand out</i>. • Guru menerangkan materi terkait bentuk dasar busana dan perkembangannya. • Siswa memperhatikan penjelasan guru sambil mengamati <i>hand out</i> yang telah dibagikan. <p>2. Menanya</p> <ul style="list-style-type: none"> • Guru mengajukan tanya jawab dan mendorong keaktifan siswa. • Siswa diberi kesempatan untuk bertanya apabila ada yang belum jelas terkait dengan bentuk dasar busana. <p>3. Mengeksperimen</p> <ul style="list-style-type: none"> • Siswa dibagi menjadi 4-5 orang per kelompok.. • Guru memberikan beberapa gambar busana yang berkaitan dengan bentuk dasar busana untuk didiskusikan oleh siswa. • Guru memberikan tugas untuk diskusi mengidentifikasi bentuk dasar busana dan perkembangannya. • Siswa berdiskusi tentang masalah yang diberikan guru. <p>4. Menyimpulkan</p> <ul style="list-style-type: none"> • Masing-masing kelompok menyimpulkan hasil diskusinya masing-masing. <p>5. Mengkomunikasikan</p> <ul style="list-style-type: none"> • Masing-masing kelompok membuat laporan hasil diskusi dan mempresentasikannya di depan kelas. 	90 menit

Penutup	<ol style="list-style-type: none"> 1. Guru dan peserta didik menyimpulkan kegiatan pembelajaran bentuk dasar busana dengan mengajukan tanya jawab. 2. Guru memberikan tugas rumah kepada masing-masing peserta didik untuk membuat gambar macam-macam bentuk dasar busana. 3. Guru menutup kegiatan pembelajaran desain busana dan mengucapkan salam penutup. 	15 menit
---------	--	----------

Pertemuan Kedua

Kegiatan	Deskripsi Kegiatan	Alokasi Waktu
Pendahuluan	<ol style="list-style-type: none"> 4. Guru mengucapkan salam, mengecek kehadiran peserta didik. 5. Guru memberikan gambaran singkat tentang materi dan motivasi pentingnya mempelajari bentuk dasar busana. 6. Guru menyampaikan tujuan pembelajaran yang akan dicapai. 	10
Inti	<ol style="list-style-type: none"> 1. Menyusun Perencanaan Proyek <ol style="list-style-type: none"> a. Guru memberikan proyek kepada peserta didik untuk menggambar bentuk dasar busana dan perkembangannya. b. Peserta didik menentukan satu bentuk dasar busana untuk digambar. 2. Menyusun Jadwal Proyek Peserta didik menyusun jadwal kegiatan penyelesaian proyek yang meliputi : <ol style="list-style-type: none"> a. Penyiapan alat dan bahan untuk menggambar. b. Praktek membuat gambar bentuk dasar busana c. Praktek membuat gambar perkembangan bentuk dasar busana d. Penyusunan laporan. 3. Pelaksanaan Proyek dan Monitoring Guru <ol style="list-style-type: none"> a. Peserta didik mengamati gambar bentuk dasar busana dan perkembangannya. b. Peserta didik menggambar bentuk dasar busana. c. Peserta didik menggambar perkembangan bentuk dasar busana. d. Guru memonitoring seluruh kegiatan peserta didik dalam mengerjakan proyek. 4. Penyusunan Laporan dan Presentasi Hasil Proyek Peserta didik mengumpulkan hasil praktek menggambar bentuk dasar busana dan 	115

	perkembangannya. 5. Evaluasi Proses dan Hasil Proyek Guru dan peserta didik melakukan refleksi terhadap kegiatan dan hasilnya yang telah dilakukan.	
Penutup	4. Guru dan peserta didik menyimpulkan kegiatan pembelajaran bentuk dasar busana dan perkembangannya dengan mengajukan tanya jawab. 5. Guru menutup kegiatan pembelajaran dan mengucapkan salam penutup.	10

I. Penilaian Hasil Belajar :

Teknik Penilaian : Pengamatan dan Tes Tertulis.

Prosedur Penilaian :

No.	Aspek yang dinilai	Teknik Penilaian	Waktu Penilaian
1	Sikap : a. Terlibat aktif dalam pembelajaran desain busana. b. Bekerjasama dalam kegiatan kelompok. c. Toleran terhadap proses diskusi yang menimbulkan perbedaan pendapat. d. Tanggung jawab dalam mengerjakan tugas e. Disiplin dalam mengumpulkan tugas.	Pengamatan	Selama pembelajaran dan saat diskusi
2	Pengetahuan: a. Menerangkan kembali deskripsi bentuk dasar busana dan macam-macamnya.	Pengamatan dan tes	Penyelesaian tugas individu dan kelompok.
3	Keterampilan: a. Terampil dalam mengidentifikasi bentuk dasar	Pengamatan	Penyelesaian tugas (baik individu dan kelompok) dan saat

	busana dan perkembangannya pada suatu gambar busana.		diskusi.
	b. Terampil menggambar bentuk dasar busana dan perkembangannya.		

J. Instrumen Penilaian :

1. Lembar Pengamatan Sikap :

No.	Nama Siswa	Sikap					Total Skor	Nilai Sikap
		Keaktifan	Kerjasama	Toleransi	Tanggung Jawab	Kedisiplinan		
1.								
2.								
3.								
Dst.								

Kriteria penskoran : 1 = Kurang

2 = Cukup

3 = Baik

4 = Baik Sekali

Nilai : Jumlah Skor/Skor Maksimal x 100

2. Lembar Pengamatan Keterampilan

	Nama Siswa	Aspek yang dinilai				Total Skor	Nilai Keterampilan
		Persiapan alat dan bahan(A)	Proses pembuatan desain(B)	Kreativitas (C)	Kerapihan (D)		

Kriteria penskoran : 1 = Kurang

2 = Cukup

3 = Baik

4 = Baik Sekali

Nilai : ((SkorAx1)+(SkorBx2)+(SkorCx5)+(SkorDx2)):jumlah skor maksimalx100

4. Lembar Penilaian Pengetahuan :

Teknik Penilaian	Bentuk Instrumen	Instrumen Penilaian	Kunci Jawaban
T E S T E R A Y U L I S	E S S A Y	1. Sebutkan macam-macam bentuk dasar busana?	Celemek panggul, tunika, kaftan, ponco, draperi, celana.
		2. Apa yang dimaksud dengan celemek panggul?	Celemek panggul adalah sejenis bentuk dasar busana yang terdiri dari sehelai kain berbentuk segi empat yang dililitkan satu/beberapa kali pada tubuh bagian bawah.
		3. Apa perbedaan tunika dan kaftan?	a. Tunika terdapat belahan pendek pada muka, sedangkan kaftan belahannya panjang sampai kebawah. b. Tunika dikenakan dari bagian kepala melewati lubang leher, sedangkan kaftan tidak perlu melalui lepala karena belahan mukanya sampai bawah.
		4. Sebutkan macam-macam ponco!	a. Ponco bahu b. Ponco panggul
		5. Sebutkan contoh perkembangan dari bentuk dasar kaftan? (Minimal 3)	Kemeja, kebaya, jaket.

Rubrik Penilaian :

No.	Soal	Skor	Kriteria /Rubrik Penilaian
1.	Sebutkan macam-macam bentuk dasar busana?	6	6 = jika menjawab 6 macam bentuk dasar busana dengan benar. 5 = jika menjawab 5 macam bentuk dasar busana dengan benar. 4 = jika menjawab 4 macam bentuk dasar busana dengan benar. 3 = jika menjawab 3 macam bentuk dasar busana dengan benar.

			2 = jika menjawab 2 macam bentuk dasar busana dengan benar. 1 = jika menjawab 1 macam bentuk dasar busana dengan benar.
2.	Apa yang dimaksud dengan celemek panggul?	3	3 = jika jawaban terdiri dari 2 pernyataan benar. 2 = jika jawaban terdiri dari 1 pernyataan benar.
3.	Apa perbedaan tunika dan kaftan?	4	4 = jika jawaban terdiri dari 2 pernyataan benar. 2 = jika jawaban terdiri dari 1 pernyataan benar.
4.	Sebutkan macam-macam ponco!	2	2 = jika menjawab 2 benar 1 = jika menjawab 1 benar
5.	Sebutkan contoh perkembangan dari bentuk dasar kaftan? (Minimal 3)	3	3 = jika menjawab 3 contoh perkembangan dari bentuk dasar kaftan. 2 = jika menjawab 2 contoh perkembangan dari bentuk dasar kaftan. 1 = jika menjawab 1 contoh perkembangan dari bentuk dasar kaftan.

Nilai = (Jumlah Skor : Jumlah skor maksimal)x 100

Klaten, Agustus 2014

Guru Pembimbing,

Guru PPL

Dra. Sri Suharyanti

Nur Rohmawati

NIP. 19590820 198803 2 003

NIM. 11513241013

RENCANA PELAKSANAAN PEMBELAJARAN (RPP)

Nama Sekolah : SMK Negeri 3 Klaten

Mata Pelajaran : Desain Busana

Kelas/Semester : XI/3

Materi Pokok : Jenis-jenis Busana dan Bagian-bagian busana

Waktu : 2x4x45 menit (2 pertemuan)

A. Kompetensi Inti

1. Menghayati dan mengamalkan ajaran yang dianutnya.
2. Mengembangkan perilaku (jujur, disiplin, tanggung jawab, peduli, santun, ramah lingkungan, gotong royong, kerjasama, cinta damai, responsive, dan proaktif) dan menunjukkan sikap sebagai bagian dari solusi atas permasalahan bangsa dalam berinteraksi secara efektif dengan lingkungan sosial dan alam serta dalam menempatkan diri sebagai cerminan bangsa dan pergaulan dunia.
3. Memahami dan menerapkan pengetahuan faktual, konseptual, dan prosedural dalam pengetahuan, teknologi, seni, budaya dan humaniora dengan wawasan kemanusiaan, kebangsaan, kenegaraan, dan peradaban terkait penyebab fenomena dan kejadian dalam bidang kerja yang spesifik untuk memecahkan masalah.
4. Mengolah, menalar, dan menyaji dalam ranah abstrak terkait dengan pengembangan dari yang dipelajarinya di sekolah secara mandiri dan mampu memecahkan tugas spesifik di bawah pengawasan langsung.

B. Kompetensi Dasar

- 1.1. Menghayati nilai-nilai ajaran agama dan kepercayaan dalam kehidupan bermasyarakat sebagai amanat untuk kemaslahatan umat manusia.
- 2.1. Mengamalkan sikap cermat, jujur, teliti dan tanggung jawab dalam kehidupan sehari-hari sebagai wujud implementasi sikap dalam melakukan pekerjaan.
- 2.2. Menghayati pentingnya kerjasama dan toleransi dalam hidup bermasyarakat.
- 2.3. Mengamalkan nilai dan budaya demokrasi dengan mengutamakan prinsip musyawarah mufakat.
- 2.4. Menghargai kerja individu dan kelompok dalam pembelajaran sehari-hari.
- 3.2. Mendeskripsikan jenis-jenis busana
Indikator :
 - a. Mendeskripsikan jenis-jenis busana.
- 3.3. Mendeskripsikan bagian-bagian busana.
 - a. Mendeskripsikan bagian-bagian busana.
- 4.2. Membuat gambar jenis-jenis busana.

Indikator :

a. Membuat gambar jenis-jenis busana.

4.3. Membuat gambar bagian-bagian busana.

a. Membuat gambar bagian-bagian busana.

C. Tujuan Pembelajaran

Dengan kegiatan diskusi dan praktek dalam pembelajaran jenis-jenis dan bagian - bagian busana ini diharapkan Siswa terlibat aktif dalam kegiatan pembelajaran dan bertanggung jawab dalam menyampaikan pendapat, menjawab pertanyaan, memberi saran dan kritik serta dapat:

1. Mendeskripsikan jenis-jenis busana.
2. Mendeskripsikan bagian-bagian busana.
3. Membuat gambar jenis-jenis busana.
4. Membuat gambar bagian-bagian busana.

D. Materi Pembelajaran

1. Jenis-jenis busana

a. Jenis-jenis busana berdasar ukuran

- 1) Busana Anak : Busana Bayi dan busana anak
- 2) Busana Remaja
- 3) Busana Dewasa
 - a) Busana Pria : Kemeja, Celana, Jaket, dll.
 - b) Busana Wanita : Blus, Rok, Gaun, Celana, dll.

b. Jenis-jenis busana berdasar bentuk

- 1) Jenis busana berdasar bentuk tubuh normal
- 2) Jenis busana berdasar bentuk tubuh pendek kurus
- 3) Jenis busana berdasar bentuk tubuh pendek gemuk
- 4) Jenis busana berdasar bentuk tubuh tinggi kurus
- 5) Jenis busana berdasar bentuk tubuh tinggi gemuk

2. Bagian-bagian busana

- a. Garis leher
- b. Kerah
- c. Lengan
- d. Blus
- e. Rok
- f. Celana

E. Metode Pembelajaran

Pendekatan : Pembelajaran *scientific*.

Langkah pembelajaran: Pertemuan pertama : *Discovery Learning*.

Pertemuan kedua : *Project Based Learning*

F. Media Pembelajaran

1. LCD
2. Hand Out

G. Sumber Belajar

1. Ernawati, dkk. (2008). *Tata Busana Jilid 1*. Jakarta : Direktorat Pembinaan SMK Dirjen Manajemen Pendidikan Dasar dan Menengah Depdiknas.
2. Ernawati, dkk. (2008). *Tata Busana Jilid 2*. Jakarta : Direktorat Pembinaan SMK Dirjen Manajemen Pendidikan Dasar dan Menengah Depdiknas.

H. Langkah-langkah Pembelajaran

Pertemuan Pertama

Kegiatan	Deskripsi Kegiatan	Alokasi Waktu
Pendahuluan	<ol style="list-style-type: none"> 1. Guru mengucapkan salam dan mengecek kehadiran Siswa. 2. Guru memberikan gambaran singkat tentang materi dan motivasi pentingnya mempelajari jenis-jenis busana dan bagian-bagian busana. 3. Guru menyampaikan tujuan pembelajaran yang akan dicapai. 	15 menit
Inti	<ol style="list-style-type: none"> 1. Mengamati <ul style="list-style-type: none"> • Guru menyampaikan informasi tentang kegiatan yang akan dilakukan siswa, dan membagikan <i>hand out</i>. • Guru menerangkan dan menayangkan <i>power point</i> terkait jenis-jenis dan bagian-bagian busana. • Siswa memperhatikan penjelasan guru sambil mengamati <i>hand out</i> yang telah dibagikan. 2. Menanya <ul style="list-style-type: none"> • Guru mengajukan tanya jawab dan mendorong keaktifan siswa. • Siswa diberi kesempatan untuk bertanya apabila ada yang belum jelas terkait dengan jenis-jenis dan bagian-bagian busana. 3. Mengeksperimen <ul style="list-style-type: none"> • Siswa dibagi menjadi 6 kelompok (4-5orang). 	90 menit

	<ul style="list-style-type: none"> • Siswa berdiskusi untuk mengidentifikasi jenis dan bagian-bagian busana pada trend mode dari waktu ke waktu. <p>4. Menyimpulkan</p> <ul style="list-style-type: none"> • Siswa menyimpulkan hasil diskusinya bersama kelompok masing-masing. <p>5. Mengkomunikasikan</p> <ul style="list-style-type: none"> • Siswa mengumpulkan hasil diskusinya dan mempresentasikannya di depan kelas. 	
Penutup	<p>1. Guru dan Siswa menyimpulkan kegiatan pembelajaran jenis-jenis dan bagian-bagian busana dengan mengajukan tanya jawab.</p> <p>2. Guru memberikan gambaran terkait kegiatan pembelajaran untuk pertemuan yang akan datang.</p> <p>3. Guru menutup kegiatan pembelajaran desain busana dan mengucapkan salam penutup.</p>	15 menit

Pertemuan Kedua

Kegiatan	Deskripsi Kegiatan	Alokasi Waktu
Pendahuluan	<p>1. Guru mengucapkan salam, mengecek kehadiran Siswa.</p> <p>2. Guru memberikan penjelasan mengenai kegiatan pembelajaran yang akan dilaksanakan.</p> <p>3. Guru menyampaikan tujuan pembelajaran yang akan dicapai.</p>	10
Inti	<p>1. Menyusun Perencanaan Proyek</p> <p>a. Guru memberikan proyek kepada Siswa untuk menggambar jenis-jenis dan bagian-bagian busana.</p> <p>b. Siswa menentukan jenis dan bagian-bagian busana yang ingin digambar.</p> <p>2. Menyusun Jadwal Proyek</p> <p>Siswa menyusun jadwal kegiatan penyelesaian proyek yang meliputi :</p> <p>a. Penyiapan alat dan bahan untuk menggambar.</p> <p>b. Praktek membuat gambar jenis dan bagian-</p>	115

	<p>bagian busana.</p> <p>c. Penyusunan laporan.</p> <p>3. Pelaksanaan Proyek dan Monitoring Guru</p> <p>a. Guru me-<i>review</i> materi tentang jenis-jenis dan bagian-bagian busana</p> <p>b. Siswa memperhatikan penjelasan dari guru.</p> <p>c. Siswa menggambar jenis dan bagian-bagian busana yang diinginkan.</p> <p>d. Guru memonitoring seluruh kegiatan Siswa dalam mengerjakan proyek.</p> <p>4. Penyusunan Laporan dan Presentasi Hasil Proyek</p> <p>Siswa mengumpulkan hasil praktek menggambar jenis-jenis dan bagian-bagian busana.</p> <p>5. Evaluasi Proses dan Hasil Proyek</p> <p>Guru dan Siswa melakukan refleksi terhadap kegiatan dan hasilnya yang telah dilakukan.</p>	
Penutup	<p>1. Guru dan Siswa menyimpulkan kegiatan pembelajaran jenis-jenis dan bagian-bagian busana dengan mengajukan tanya jawab.</p> <p>2. Guru menutup kegiatan pembelajaran dan mengucapkan salam penutup.</p>	10

I. Penilaian Hasil Belajar :

Teknik Penilaian : Pengamatan dan Tes Tertulis.

Prosedur Penilaian :

No.	Aspek yang dinilai	Teknik Penilaian	Waktu Penilaian
1	<p>Sikap :</p> <p>a. Terlibat aktif dalam pembelajaran jenis-jenis busana.</p> <p>b. Sopan dan santun dalam mengikuti kegiatan pembelajaran.</p> <p>c. Bertanggung jawab dalam mengerjakan tugas.</p> <p>d. Toleran terhadap proses</p>	Pengamatan	Selama pembelajaran dan saat diskusi

	diskusi yang menimbulkan perbedaan pendapat. e. Disiplin dalam mengumpulkan tugas.		
2	Pengetahuan: a. Menerangkan kembali jenis-jenis dan bagian-bagian busana.	Pengamatan dan tes	Penyelesaian tugas individu dan kelompok.
3	Keterampilan: a. Terampil dalam menggambar jenis-jenis dan bagian-bagian busana.	Pengamatan	Penyelesaian tugas.

J. Instrumen Penilaian :

1. Lembar Pengamatan Sikap :

No.	Nama Siswa	Sikap					Total Skor	Nilai Sikap
		Keaktifan	Sopan santun	Tanggung Jawab	Toleransi	Kedisiplinan		
1.								
2.								
3.								
4.								
Dst.								

Kriteria penskoran : 1 = Kurang

2 = Cukup

3 = Baik

4 = Baik Sekali

Nilai : Total Skor : Skor maksimal x 100

2. Lembar Pengamatan Keterampilan

No.	Nama Siswa	Aspek yang dinilai				Total Skor	Nilai Keterampilan
		Persiapan alat dan bahan(A)	Proses pembuatan desain(B)	Kreativitas (C)	Kerapihan (D)		

Kriteria penskoran : 1 = Sangat Kurang

2 = Kurang

3 = Cukup

4 = Baik

Nilai : ((SkorAx1)+(SkorBx2)+(SkorCx5)+(SkorDx2)):jumlah skor maksimalx100

3. Lembar Penilaian Pengetahuan :

Teknik Penilaian	Bentuk Instrumen	Instrumen Penilaian	Kunci Jawaban	Skor
T E S T E R A Y U L I S	E S S A Y	1. Sebutkan jenis busana berdasarkan usia?	Busana anak, busana remaja, busana dewasa.	5
		2. Sebutkan macam-macam lengan yang anda ketahui! (minimal 5)	Lengan licin, raglan, sayap, setali, kemeja, poff, dll.	5
		3. Sebutkan macam-macam celana berdasar panjangnya!	Short/hot pants, Jamaica, Bermuda, pedal, yangkee, capri, full length	5
		4. Jelaskan macam-macam busana yang biasa dipakai oleh wanita! (minimal 3)	a. Blus adalah bagian busana yang menutupi badan bagian atas. b. Rok adalah busana yang menutupi badan bagian bawah, mulai dari pinggang melewati panggul hingga panjang yang dikehendaki. c. Gaun adalah busana yang menutupi bagian atas dan bawah badan, biasanya terdapat sambungan pada bagian pinggang.	5
		5. Sebutkan jenis busana berdasarkan bentuk tubuh pendek	Blus dengan rok yang senada/sewarna, motif bahan kecil-kecil,	5

		kurus!	menghindari penggunaan garis princess.	
--	--	--------	--	--

Nilai = (Jumlah Skor : Jumlah skor maksimal)x 100

Klaten, Agustus 2014

Guru Pembimbing,

Guru PPL

Dra. Sri Suharyanti

NIP. 19590820 198803 2 003

Nur Rohmawati

NIM. 11513241013

RENCANA PELAKSANAAN PEMBELAJARAN (RPP)

Nama Sekolah : SMK Negeri 3 Klaten

Mata Pelajaran : Desain Busana

Kelas/Semester : XI/3

Materi Pokok : Gambar Kepala, Wajah dan Rambut

Waktu : 7 x 45 menit (2 pertemuan)

A. Kompetensi Inti

1. Menghayati dan mengamalkan ajaran yang dianutnya.
2. Mengembangkan perilaku (jujur, disiplin, tanggung jawab, peduli, santun, ramah lingkungan, gotong royong, kerjasama, cinta damai, responsive, dan proaktif) dan menunjukkan sikap sebagai bagian dari solusi atas permasalahan bangsa dalam berinteraksi secara efektif dengan lingkungan sosial dan alam serta dalam menempatkan diri sebagai cerminan bangsa dan pergaulan dunia.
3. Memahami dan menerapkan pengetahuan faktual, konseptual, dan prosedural dalam pengetahuan, teknologi, seni, budaya dan humaniora dengan wawasan kemanusiaan, kebangsaan, kenegaraan, dan peradaban terkait penyebab fenomena dan kejadian dalam bidang kerja yang spesifik untuk memecahkan masalah.
4. Mengolah, menalar, dan menyaji dalam ranah abstrak terkait dengan pengembangan dari yang dipelajarinya di sekolah secara mandiri dan mampu memecahkan tugas spesifik di bawah pengawasan langsung.

B. Kompetensi Dasar

- 1.1. Menghayati nilai-nilai ajaran agama dan kepercayaan dalam kehidupan bermasyarakat sebagai amanat untuk kemaslahatan umat manusia.
- 2.1. Mengamalkan sikap cermat, jujur, teliti dan tanggung jawab dalam kehidupan sehari-hari sebagai wujud implementasi sikap dalam melakukan pekerjaan.
- 2.2. Menghayati pentingnya kerjasama dan toleransi dalam hidup bermasyarakat.
- 2.3. Mengamalkan nilai dan budaya demokrasi dengan mengutamakan prinsip musyawarah mufakat.
- 2.4. Menghargai kerja individu dan kelompok dalam pembelajaran sehari-hari.
- 3.4. Menjelaskan cara menggambar kepala.
Indikator :
 - a. Menjelaskan cara menggambar kepala.
- 3.5. Menjelaskan cara menggambar wajah.
Indikator :

a. Menjelaskan cara menggambar wajah.

3.6. Menjelaskan cara menggambar rambut.

Indikator :

a. Menjelaskan cara menggambar rambut.

4.4. Membuat gambar kepala.

Indikator :

a. Membuat gambar kepala

4.5. Membuat gambar wajah.

Indikator :

a. Membuat gambar wajah.

4.6. Membuat gambar model rambut.

Indikator :

a. Membuat gambar model rambut.

C. Tujuan Pembelajaran

Dengan kegiatan praktek dalam pembelajaran gambar kepala dan wajah ini diharapkan peserta didik terlibat aktif dalam kegiatan pembelajaran dan bertanggung jawab dalam menyampaikan pendapat, menjawab pertanyaan, memberi saran dan kritik serta dapat:

1. Menjelaskan cara menggambar kepala.
2. Menjelaskan cara menggambar wajah.
3. Menjelaskan cara menggambar rambut.
4. Membuat gambar kepala.
5. Membuat gambar wajah.
6. Membuat gambar model rambut.

D. Materi Pembelajaran

1. Gambar kepala dan wajah

a. Gambar kepala dan wajah tampak depan

Untuk menggambar kepala dan wajah wanita tampak depan, harus mengikuti ketentuan berikut ini:

- 1) Lebar kepala $\frac{2}{3}$ tinggi kepala.
- 2) Tinggi kepala dibagi 4.
- 3) $\frac{1}{4}$ tinggi kepala bagian atas merupakan batas pertumbuhan rambut.
- 4) Letak mata ditengah-tengah tinggi kepala dan di $\frac{2}{5}$ dan $\frac{4}{5}$ lebar kepala, kelopak mata atas menempel pada garis tengah, dengan lebar mata $\frac{1}{5}$ dari lebar kepala dan bentuk mata seperti buah kenari.
- 5) Hidung pada garis $\frac{3}{4}$ tinggi kepala dengan lebar antara mata bagian dalam.

- 6) Letak bibir antara hidung dan dagu atau di atas garis $\frac{7}{8}$ tinggi kepala, dengan lebar jarak antara kedua bola mata $\frac{1}{5}$ lebar kepala.
 - 7) Letak telinga sejajar dengan mata, panjangnya sampai batas hidung.
 - 8) Letak alis di atas mata dengan jarak setinggi mata.
- b. Gambar kepala dan wajah tampak samping
- Untuk menggambar kepala dan wajah wanita tampak samping, berikut ini ketentuannya :
- 1) Ukuran lebar kepalanya adalah $\frac{5}{6}$ tinggi kepala.
 - 2) Tinggi kepala dibagi 4.
 - 3) Lebar kepala dibagi 2.
 - 4) Letak tinggi mata, hidung, bibir, dll. sama seperti yang tampak depan.
 - 5) Letak mata berada pada $\frac{2}{5}$ setengah pertama LK. Bentuk mata seperti pasak, pupil mata menghadap ke depan.
 - 6) Letak hidung pada garis tepi LK.
 - 7) Letak bibir di antara hidung dan dagu dan $\frac{1}{5}$ setengah pertama LK.
 - 8) Letak telinga sejajar dengan mata, panjangnya sampai hidung dan terletak pada garis setengah LK bagian kedua.
 - 9) Alis terletak di atas mata dengan jarak setinggi mata. Alis mata melengkung ke atas dari pinggiran tulang alis.

c. Rambut

Untuk menggambar rambut, langkah-langkahnya yaitu, sebagai berikut :

- 1) Gambarkan dasar siluet dari bentuk rambutnya.
- 2) Gambarkan ke dalamnya seikat besar atau ikalan rambut karena tumbuh dan menjauh dari kulit kepala dengan bayangan-bayangan serta goresan yang terang dan gelap untuk menunjukkan pemisahan, ikal, ombak, kepangan, ikat-ikatan, dan sebagainya. Rambut biasanya lebih gelap dekat garis rambut dan menerang pada bagian atasnya.
- 3) Isikan rambut halus, utasan rambut sekitar wajah, kuping, belakang leher, dan di atas kepala untuk melembutkan penyelesaiannya.

Rambut lebih tebal pada akarnya dan makin lembut ujungnya, maka pakailah pensil dalam gerakan menjetik untuk mendapatkan efek ini. Garis-garis berbentuk membulat ringan seolah menahan coretan rambut yang lebih berat, serta bayangan-bayangan yang datar.

E. Metode Pembelajaran

Pendekatan : Pembelajaran *scientific*.

Langkah pembelajaran: Pertemuan pertama *Discovery Learning*

F. Media Pembelajaran

1. LCD
2. Hand Out
3. Lembar Penilaian

G. Sumber Belajar

1. Goet Poespo. (2000). *Teknik Menggambar Mode Busana*. Yogyakarta : Kanisius.
2. Ernawati, dkk. (2008). *Tata Busana Jilid 2*. Jakarta : Direktorat Pembinaan SMK Dirjen Manajemen Pendidikan Dasar dan Menengah Depdiknas.
3. Sri Widarwati. (2000). *Desain Busana 1*. Yogyakarta : FPTK IKIP Yogyakarta.

H. Langkah-langkah Pembelajaran

Pertemuan Pertama

Kegiatan	Deskripsi Kegiatan	Alokasi Waktu
Pendahuluan	<ol style="list-style-type: none">1. Guru mengucapkan salam dan mengecek kehadiran peserta didik.2. Guru memberikan gambaran singkat tentang materi dan motivasi pentingnya mempelajari gambar kepala dan wajah.3. Guru menyampaikan tujuan pembelajaran yang akan dicapai.	15 menit
Inti	<ol style="list-style-type: none">1. Mengamati<ul style="list-style-type: none">• Guru menyampaikan informasi tentang kegiatan yang akan dilakukan siswa, dan membagikan <i>hand out</i>.• Guru menerangkan materi terkait gambar kepala dan wajah.• Siswa memperhatikan penjelasan guru sambil mengamati <i>hand out</i> yang telah dibagikan.2. Menanya<ul style="list-style-type: none">• Guru mengajukan tanya jawab dan mendorong keaktifan siswa.• Siswa diberi kesempatan untuk bertanya apabila ada yang belum jelas terkait dengan gambar kepala dan wajah..3. Mengeksperimen	90 menit

	<ul style="list-style-type: none"> • Siswa diberi tugas untuk menggambar kepala dan wajah tampak depan. <p>4. Mengkomunikasikan</p> <ul style="list-style-type: none"> • Siswa mengumpulkan tugas menggambar kepala dan wajah tampak depan. 	
Penutup	<p>1. Guru dan peserta didik menyimpulkan kegiatan pembelajaran gambar kepala dan wajah dengan mengajukan tanya jawab.</p> <p>2. Guru memberikan gambaran terkait kegiatan pembelajaran yang akan dilakukan di minggu yang akan datang.</p> <p>3. Guru menutup kegiatan pembelajaran desain busana dan mengucapkan salam penutup.</p>	15 menit

I. Penilaian Hasil Belajar :

Teknik Penilaian : Pengamatan dan Tes Tertulis.

Prosedur Penilaian :

No.	Aspek yang dinilai	Teknik Penilaian	Waktu Penilaian
1	<p>Sikap :</p> <p>a. Terlibat aktif dalam pembelajaran desain busana.</p> <p>b. Bekerjasama dalam kegiatan kelompok.</p> <p>c. Toleran terhadap pendapat teman yang lain.</p> <p>d. Tanggung jawab dalam mengerjakan tugas.</p> <p>e. Disiplin dalam mengumpulkan tugas.</p>	Pengamatan	Selama pembelajaran dan saat diskusi
2	<p>Pengetahuan:</p> <p>a. Menerangkan kembali cara membuat gambar kepala dan</p>	Pengamatan dan tes	Penyelesaian tugas individu dan kelompok.

	wajah.		
3	Keterampilan: a. Terampil dalam membuat gambar kepala dan wajah.	Pengamatan	Penyelesaian tugas (baik individu dan kelompok) dan saat diskusi.

J. Instrumen Penilaian :

1. Lembar Pengamatan Sikap :

No.	Nama Siswa	Sikap					Total Skor	Nilai Sikap
		Keaktifan	Kerjasama	Toleransi	Tanggung	Kedisiplinan		
1.								
2.								
3.								
4.								
Dst.								

Kriteria penskoran : 1 = Kurang

2 = Cukup

3 = Baik

4 = Baik Sekali

Nilai : Jumlah Skor/Skor Maksimal X 100

2. Lembar Pengamatan Keterampilan

No.	Nama Siswa	Aspek yang dinilai				Total Skor	Nilai Keterampilan
		Persiapan alat dan bahan (A)	Proses pembuatan gambar kepala dan	Kreativitas (C)	Kerapihan (D)		
1.							
2.							
3.							
4.							

5.							
Dst.							

Kriteria penskoran : 1 = Kurang

2 = Cukup

3 = Baik

4 = Baik Sekali

Nilai : ((SkorAx1)+(SkorBx2)+(SkorCx5)+(SkorDx2)):jumlah skor maksimalx100

3. Lembar Penilaian Pengetahuan :

Jenis Instrumen : Tes Tertulis

Bentuk Instrumen : Essay

Instrumen Penilaian	Kunci Jawaban	Skor
1. Jelaskan cara menggambar mata pada wajah tampak depan!	Mata digambar dengan cara : Letak mata ditengah-tengah tinggi kepala dan di $\frac{2}{5}$ dan $\frac{4}{5}$ lebar kepala, kelopak mata atas menempel pada garis tengah, dengan lebar mata $\frac{1}{5}$ dari lebar kepala dan bentuk mata seperti buah kenari.	8
2. Apa perbedaan ukuran kepala tampak depan dan tampak samping.	Jika pada kepala tampak depan lebar kepala $\frac{2}{3}$ tinggi kepala, sedangkan untuk kepala tampak samping lebar kepala $\frac{5}{6}$ tinggi kepala.	4
3. Jelaskan cara menggambar hidung!	Untuk wajah tampak depan letak hidung pada garis $\frac{3}{4}$ tinggi kepala dengan lebar antara mata bagian dalam, sedangkan untuk wajah tampak samping, letak tinggi hidung sama dengan tampak depan akan tetapi letak lebar hidung pada garis tepi lebar kepala.	6
4. Jelaskan letak bibir pada wajah tampak depan.	Letak bibir antara hidung dan dagu atau di atas garis $\frac{7}{8}$ tinggi kepala, dengan lebar jarak antara kedua bola mata $\frac{1}{5}$ lebar kepala.	4
5. Jelaskan cara menggambar rambut!	a. Gambarkan dasar siluet dari bentuk rambutnya. b. Gambarkan ke dalamnya seikat besar atau ikalan rambut karena tumbuh dan menjauh	8

	<p>dari kulit kepala dengan bayangan-bayangan serta goresan yang terang dan gelap untuk menunjukkan pemisahan, ikal, ombak, kepangan, ikat-ikatan, dan sebagainya. Rambut biasanya lebih gelap dekat garis rambut dan menerang pada bagian atasnya.</p> <p>c. Isikan rambut halus, utasan rambut sekitar wajah, kuping, belakang leher, dan di atas kepala untuk melembutkan penyelesaiannya</p>	
--	--	--

Nilai = (Jumlah Skor : Jumlah skor maksimal)x 100

Guru Pembimbing,

Dra. Sri Suharyanti
NIP. 19590820 198803 2 003

Klaten, September 2014

Guru PPL

Nur Rohmawati
NIM. 11513241013



HAND OUT

Pengertian dan Ruang
Lingkup Desain

Mapel : Dasar Desain
Kelas : X Busana 1
Semester : 1

1. Pengertian Desain Menurut:

- **Kamus encyclopedia Britanica:** merupakan susunan garis atau bentuk yang menyempurnakan rencana seni dengan memberi penekanan khusus pada aspek proporsi, struktur gerak dan keindahan secara terpadu, identic dengan penegertian komposisi yang berlaku pada berbagai cabang seni menurut penerapan masing-masing.
- **Sri Widarwati**
Desain adalah suatu rancangan atau gambaran suatu objek atau benda.
- **COIRUL AMIN**
Desain adalah kerangka bentuk, rancangan, motif, pola, corak
- **KEN HURTS**
Desain adalah proses interaktif yang melibatkan banyak aktivitas tinjauan ke belakang dan pararel
- **DEDI NURHADIAT**
Desain adalah perencanaan untuk mewujudkan suatu gagasan.
- **WIDAGDO**
Desain berkaitan dengan nilai-nilai kontekstual yang menyuarakan kebudayaan
- **DUDY WIYANCOKO**
Desain adalah segala hal yang berhubungan dengan pembuatan konsep, analisis data, project planning, drawing/rendering, cost calculation, prototyping, frame testing, dan test riding
- **ANDYA PRIMANDA**
Desain adalah upaya untuk menemukan titik tengah dari segala macam masukan yang seringkali berseberangan
- **SOEKARNO & LANAWATI BASUKI**

Desain adalah pola rancangan yang menjadi dasar pembuatan suatu benda, seperti busana

- **JANNER SIMARMATA**

Desain adalah bagaimana aplikasi yang dirancang menjadi sesuai dengan kebutuhan.

Berdasarkan pengertian desain di atas, dapat disimpulkan bahwa desain merupakan suatu rumusan/rancangan yang muncul dari ide ataupun gagasan kemudian akan diwujudkan menjadi suatu karya atau benda nyata.

2. Ruang Lingkup Desain Dalam Lingkup Busana

a. Pemahaman pada unsur dan prinsip desain serta aplikasinya.

1) Unsur-unsur desain

Unsur desain merupakan unsur-unsur yang digunakan untuk mewujudkan desain sehingga orang lain dapat membaca desain tersebut. Maksud unsur disini adalah unsur-unsur yang dapat dilihat atau sering disebut dengan unsur visual. Unsur-unsur desain ini terdiri atas garis, arah, bentuk, tekstur, ukuran, value dan warna.

2) Prinsip desain

Untuk dapat menciptakan desain yang lebih baik dan menarik perlu diketahui tentang prinsip-prinsip desain. Adapun prinsip-prinsip desain yaitu : Harmoni, proporsi, keseimbangan, irama, aksen dan kesatuan.

b. Prinsip yang esensial pada desain yaitu:

1) Garis

Garis ialah merupakan penghubung dua buah titik. Garis merupakan suatu hasil goresan nyata dan batas limit suatu benda, ruang, rangkaian masa dan warna. Ada dua jenis garis sebagai dasar dalam pembuatan bermacam-macam garis, yaitu :

a) Garis lurus, yaitu garis yang jarak antara ujung dan pangkalnya mengambil jarak yang paling pendek. Garis ini merupakan dasar untuk membuat garis patah-patah dan bentuk-bentuk sudut. Garis lurus

mempunyai sifat/watak kaku, dan memberi kesan kokoh, sungguh-sungguh dan keras.

- b) Garis lengkung, yaitu jarak terpanjang yang menghubungkan dua titik atau lebih. Garis lengkung mempunyai watak dinamis dan luwes, kadang-kadang bersifat riang dan gembira.

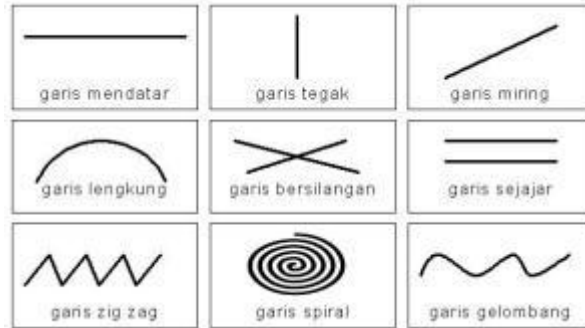

2) Arah

Pada benda apapun, dapat kita rasakan adanya arah tertentu, seperti : vertikal, horizontal, dan diagonal. Arah juga mempunyai sifat dibawah ini :

- a) Arah vertikal, memberi kesan keluhuran, meninggikan, dan melangsingkan.
- b) Arah horizontal, memberi kesan tenang, melebarkan, memendekkan.
- c) Arah diagonal merupakan kombinasi dari sifat arah vertikal dan horizontal, sehingga memberikan kesan dinamis (lebih hidup) dan lincah.

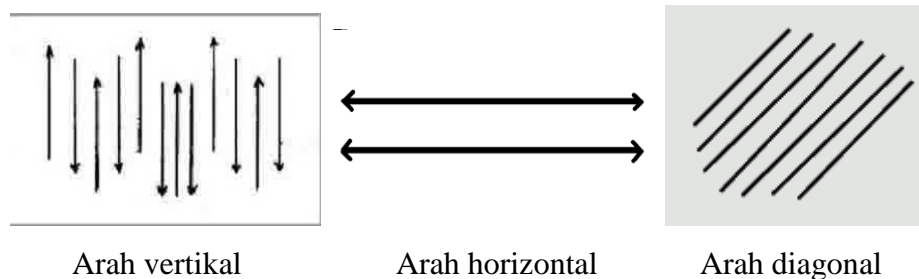

3) Bentuk

Bentuk adalah hasil hubungan dari beberapa garis yang mempunyai area atau bidang. Menurut sifatnya, bentuk dibagi menjadi bentuk geometris dan bentuk nongeometris(bebas). Bentuk geometris adalah bentuk yang dapat diukur secara matematis, seperti : lingkaran, kotak, oval, segitiga, dll. Bentuk non

geometris adalah bentuk yang terjadi karena meniru bentuk-bentuk alam, ataupun bebas sesuai pencipta desain.

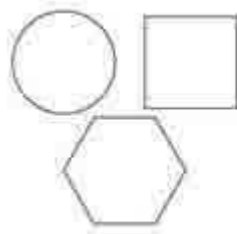

OBJEK GEOMETRIS

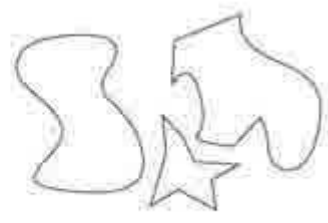

OBJEK NON GEOMETRIS

4) Perbandingan/Proporsi

Pada dasarnya proporsi merupakan perbandingan matematis dalam sebuah bidang. Proporsi adalah upaya pengaturan yang berkenaan dengan ukuran antara bagian satu dengan bagian lainnya. Besar kecil, luas, sempit, panjang pendek, atau tinggi rendah adalah persoalan Proporsi.

	<i>HAND OUT</i>	
	Proses Terjadinya Desain dan Penggolongan Desain	Mapel : Dasar Desain Kelas : X Busana 1 Semester : 1

A. Proses Terjadinya Desain

Desain akan terjadi karena adanya proses. Proses desain antara lain:

1. Ide

Terjadinya suatu benda tergantung pada pemikiran si pembuat. Dia dapat membuat beragam benda dari bahan yang sama. Contohnya : sebuah tanah liat bisa dibuat menjadi asbak, kendi, guci, patung dan lain-lainnya.

2. Kegunaan/fungsi

Kehidupan manusia sangat kompleks. Manusia ingin hidup aman dan tenteram. Ia akan memikirkan bermacam-macam tindakan untuk mencapai tujuan tersebut. Jadi kegunaan/fungsi dari benda-benda tersebut mendorong seseorang untuk menciptakan suatu benda dengan desain yang baru.

3. Bentuk

Bentuk merupakan ciri dari suatu benda. Tiap-tiap bentuk akan menunjukkan kegunaan dari benda itu sendiri. Terciptanya suatu bentuk, akan memperlihatkan suatu desain. Bentuk suatu benda berhubungan sekali dengan kegunaan/fungsi dari benda tersebut.

4. Bahan

Bahan merupakan salah satu factor yang menentukan terjadinya desain. Dari tiap bahan akan lahir benda yang sesuai dengan sifat bahan yang digunakan. Misalnya : kendi akan mudah bila dibuat dari tanah liat, sedangkan sebuah kursi akan kokoh bila terbuat dari kayu, besi atau rotan.

5. Teknik

Teknik yang dimaksud adalah cara membuat suatu desain. Teknik untuk membuat benda sangatlah banyak, akan tetapi pada kesempatan ini hanya akan membicarakan 3 macam teknik. Teknik tersebut dapat dipergunakan untuk merancang desain dua dimensi dan tiga dimensi.

a. Teknik gambar

Suatu benda dengan desain yang baik adalah desain yang tidak memerlukan tambahan atau pengurangan. Gambar adalah dasar dari suatu desain. Timbulnya suatu ide akan mudah dilaksanakan apabila digambarkan. Dengan gambaran ini dapat diperhitungkan keperluan apa yang harus disediakan.

b. Teknik melipat

Teknik melipat adalah suatu cara melipat kertas atau yang mempunyai kertas. Teknik melipat merupakan kerajinan kuno. Bangsa Jepang mempergunakannya untuk tujuan keagamaan dan untuk membungkus hadiah. Bangsa Jepang menyebutnya *origami*.

c. Teknik membentuk

Salah satu cara untuk mendapatkan desain dengan cara membentuk bahan dengan tangan atau memakai alat.

B. Penggolongan Desain

1. Penggolongan desain menurut macamnya

Desain menurut macamnya dibagi menjadi 2 macam, yaitu desain murni dan desain terpakai.

- a. Desain murni: desain yang harus dikembangkan lagi dalam pelaksanaannya. Desain murni yaitu desain yang dihasilkan oleh seniman, yang mana hasilnya ada dapat dimengerti oleh seniman itu sendiri atau kelompoknya. Desain ini murni dibuat berdasarkan perasaan seniman itu sendiri. Seniman tersebut tidak mengingat apakah hasil karyanya dapat dipakai atau dimengerti oleh orang banyak.
- b. Desain terpakai, yaitu desain yang dipergunakan untuk keperluan sehari-hari. Contohnya desain pada koran, majalah, mode pakaian, kerajinan, dan lain-lain.

2. Penggolongan desain menurut wujudnya

Menurut wujudnya, desain dibedakan dengan dimensi. Dimensi adalah suatu cara untuk menyatakan volume dari suatu benda. Desain ini dibedakan menjadi desain 2 dimensi dan desain 3 dimensi.

- a. Desain 2 dimensi, ialah gambar rata dari suatu benda, yang dapat dilihat ialah panjang dan lebar dari benda tersebut.
- b. Desain 3 dimensi, ialah gambar atau benda yang memperlihatkan panjang, lebar, dan tinggi suatu benda tersebut.

3. Penggolongan desain menurut gunanya

Desain menurut gunanya ada dua macam, yaitu desain struktur dan desain dekorasi.

1. Desain struktural

Adalah pola rancangan yang memperhitungkan segi-segi bentuk, fungsional, dan sisi ergonomik. Desain struktur pada umumnya mempunyai syarat sebagai berikut:

- a. Mempunyai maksud/fungsi
- b. Mempunyai rasa estetika
- c. Sederhana

- d. Mempunyai perbandingan yang terencana
 - e. Menampakkan bahan/material yang dipergunakan
 - f. Memperlihatkan teknik pembuatannya
2. Desain dekoratif

Adalah pola rancangan yang memperhitungkan segi-segi keindahan penampilan benda tersebut. Syarat-syarat desain dekoratif ialah :

- a. Dekorasi/hiasan diletakkan di tempat yang lekas kelihatan.
- b. Dekorasi/hiasan harus memperindah bentuk dasar.
- c. Dekorasi/hiasan harus sederhana.
- d. Dekorasi/hiasan harus sesuai dengan kegunaan benda.
- e. Dekorasi/hiasan jangan merusak bahan dasar benda.
- f. Dekorasi/hiasan harus seimbang dengan bentuk benda.

	HAND OUT	
	Desain Struktur pada Lenan Rumah Tangga	Mapel : Dasar Desain Kelas : X Busana 1 Semester : 1

A. Pengertian dan syarat desain struktur

Desain struktur adalah desain yang dibuat berdasarkan ukuran, bentuk dan warna dan tekstur dari suatu benda yang memiliki ruang atau gambar.

Syarat – syarat desain struktur:

- § Fungsional
- § Memiliki bentuk yang indah tetapi sederhana
- § Proposional
- § Dibuat dari bahan yang sesuai dengan fungsinya
- § Dapat dipakai sesuai dengan tujuan

Bentuk dasar desain struktur dibagi menjadi 2, yaitu bentuk geometris dan bentuk non geometris.

1. Bentuk geometris adalah benda yang memiliki bentuk yang teratur, seperti lingkaran, kubus, silinder, persegi, dan lain-lain.
2. Bentuk non geometris, adalah benda yang bentuknya tidak teratur, seperti bentuk awan.

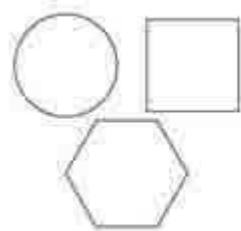

OBJEK GEOMETRIS



OBJEK NON GEOMETRIS

Berbagai bentuk dasar desain struktur bisa kita lihat dalam lingkungan sekitar.

Contohnya : Rumah bentuk dasarnya dari balok dan prisma, teko/kendi bentuk dasar dasarnya dari tabung/silinder.

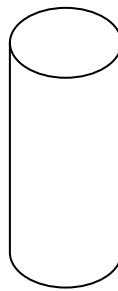
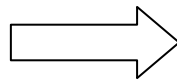
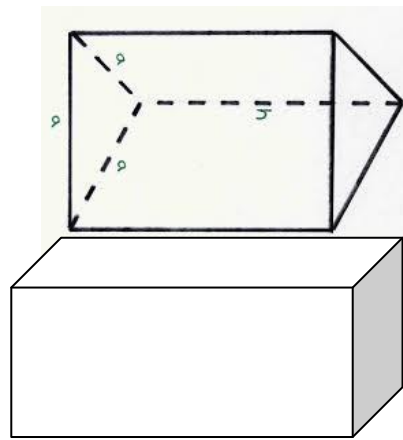
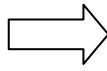

B. Pengertian dan Macam Lenan Rumah Tangga

Selain pada benda-benda pakai di atas, desain struktur juga diterapkan pada lenan rumah tangga. Lenan rumah tangga adalah seluruh perabotan atau barang-barang yang dipakai di dalam rumah yang terbuat dari bahan busana atau kain. Macam-macam lenan rumah tangga sangatlah banyak. Berikut ini macamnya :

1. Lenan ruang tamu : lenan meja (taplak, loper meja), sarung bantal kursi, tirai, dll.
2. Lenan ruang keluarga : sarung bantal kursi, tutup TV, taplak meja panjang, dll.
3. Lenan ruang tidur : alas tidur, sarung bantal tidur, sarung guling, bed cover, tirai, dll.
4. Lenan kamar mandi : handuk.
5. Lenan ruang makan : taplak meja makan, serbet makan, serbet alas makan (*table mats*), tutup galon, tutup kulkas, tutup tudung saji, dll.
6. Lenan ruang dapur : pengering untuk gelas, panci, piring, sendok, garpu, pisau. Cempal untuk alas pengangkat panci, wajan, waktu panas. Celemek untuk baju kerja di dapur.

Gambar aneka macam lenan rumah tangga:

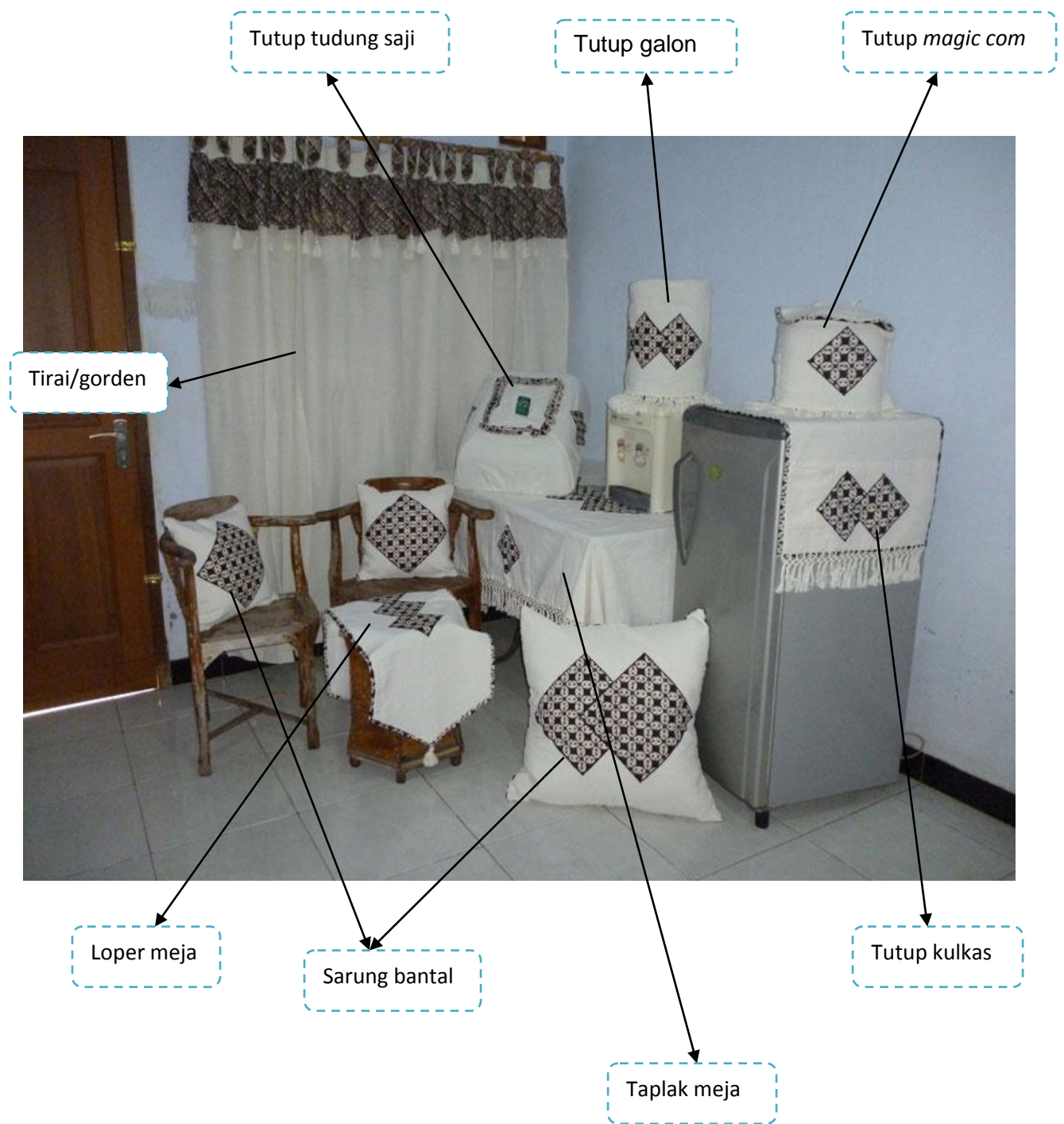



HAND OUT

Desain Struktur benda yang berkaitan dengan busana (Geometris)

Mapel : Dasar Desain
Kelas : X Busana 1
Semester : 1

Bentuk geometris adalah bentuk yang teratur dan bisa diukur secara matematis. Bentuk geometris banyak kita jumpai di sekeliling kita, salah satunya pada benda yang berkaitan dengan busana. Benda-benda tersebut digunakan untuk melengkapi busana, sehingga menjadikan penampilan seseorang menjadi lebih menarik dan juga membantu untuk mempermudah seseorang dalam membawa atau menaruh benda-benda lainnya.

Dalam kesempatan kali ini kita akan mempelajari tentang desain struktur benda pelengkap busana yang bentuknya geometris. Macam-macam benda tersebut antara lain:

1. Topi

Topi merupakan salah satu benda yang melengkapi busana yang berguna untuk melindungi kepala dari panas dan juga bisa untuk hiasan.



Gambar macam-macam topi

2. Tas

Tas adalah kemasan atau wadah berbentuk persegi ataupun lainnya, biasanya bertali, dipakai untuk menaruh, menyimpan, atau membawa

sesuatu. Berdasarkan cara pemakaiannya, tas dapat digolongkan menjadi tiga jenis yaitu:

a. Tas tangan

Yaitu tas yang pemakaiannya diletakkan atau dipegang di tangan.



Gambar tas tangan

b. Tas selempang

Yaitu tas yang pemakaiannya dengan cara diselempangkan pada bahu.



Gambar tas selempang

c. Tas punggung

Yaitu tas yang pemakaiannya seperti cara orang menggondong di punggung dan tali tas melewati dua bahu dan ketiak.



Gambar tas punggung

3. Dompot

Sama seperti tas, dompet juga digunakan untuk menyimpan barang, akan tetapi ukurannya lebih kecil. Fungsi utama dompet adalah untuk menyimpan uang. Akan tetapi seiring berkembangnya waktu dompet juga untuk menyimpan benda-benda lain yang ukurannya kecil.



Gambar macam-macam dompet

4. Jilbab

Yaitu salah satu pelengkap busana yang wajib dikenakan oleh umat muslim, yang gunanya untuk menutup bagian kepala hingga leher, kecuali bagian wajah.



Gambar macam-macam jilbab

5. Dasi

Yaitu pelengkap busana yang digunakan untuk memperindah penampilan yang dikenakan pada sekeliling leher.



Gambar macam-macam dasi

	<i>HAND OUT</i>	
	Desain struktur non-geometris yang terdapat di lingkungan sekitar	Mapel : Dasar Desain Kelas : X Busana 1 Semester : 1

Desain struktur yaitu pola rancangan yang dibuat berdasarkan ukuran, bentuk dan warna dan tekstur dari suatu benda yang memiliki ruang atau gambar. Desain struktur sendiri terdiri dari 2 bentuk, yaitu bentuk geometris dan bentuk non geometris. Bentuk geometris merupakan bentuk-bentuk yang teratur, sedangkan bentuk non geometris adalah bentuk yang tidak teratur dan biasanya dikenal ada di alam semesta, seperti bentuk manusia, hewan dan tumbuh-tumbuhan.

Kesempatan kali ini, kita akan mempelajari tentang desain struktur dengan bentuk non geometris. Macam-macam desain non geometris yang ada di lingkungan sekitar :

1. Flora (Tumbuh-tumbuhan)



	HAND OUT	
	Bentuk Dasar Busana Dan Perkembangannya	Mapel : Deain Busana Kelas : XI Busana 1 Semester : 3

Bentuk dasar busana digolongkan menjadi 3 tipe :

1. Celemek panggul
2. Bentuk Kutang/Tunika
3. Draperi

Kemudian dikembangkan menjadi 6 macam, yaitu :

1. Celemek panggul
2. Bentuk kutang / Tunika
3. Kaftan
4. Ponco
5. Draperi
6. Celana

1. Celemek panggul

Celemek panggul adalah bentuk pakaian yang paling sederhana dibuat dari sehelai kain panjang yang dililitkan satu atau beberapa kali pada tubuh bagian bawah dari pinggang sampai lutut atau sampai menutup mata kaki. Dalam perkembangannya pakaian ini dikenal dengan nama kain panjang atau sarung.



2. Bentuk Kutang/ Tunika

Dibuat dari kain segiempat, berukuran dua kali panjang antara bahu sampai mata kaki atau sampai batas panggul. Kain dilipat dua menurut panjangnya, dengan lipatan disebelah atas. Pada pertengahan dibuat lubang leher dengan belahan pendek pada bagian tengah muka. Sisi-sisinya dijahit dari bawah hingga ± 25 cm sebelum lipatan. Bagian yang tidak dijahit dipakai untuk memasukkan lengan. Di Indonesia peninggalan bentuk ini disebut baju bodo dan baju kurung.



3. Kaftan

Kaftan merupakan perkembangan bentuk dasar tunika. karena dibuat dari kain yang berbentuk segi empat. Bagian tengah muka dibuat belahan sampai bawah, hingga cara mengenyakannya tidak perlu melalui kepala. Perkembangan bentuk dasar busana ini di Indonesia dikenal dengan nama baju kebaya.

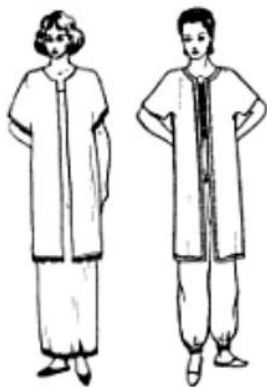

4. Ponco

Ponco adalah busana yang lahir di benua Amerika. Ponco adalah bentuk dasar busana yang dibuat dari kain segiempat dan diberi lubang ditengah untuk memasukkan kepala. Sisi baju tidak dijahit. Ponco terdiri dari 2 macam, yaitu ponco bahu dan ponco panggul.

Terdapat bermacam ponco bahu dan ponco panggul. Ponco bahu berbentuk pendek dan ponco panggul berbentuk panjang sampai panggul. Cara mengenakannya berbeda-beda, ada yang dikenakan dengan ujung kain terdapat pada bahu dan tengah muka, ada pula ponco dikenakan dalam bentuk lurus. Perkembangan dari ponco bahu yaitu *Cape*, sedangkan perkembangan dari ponco panggul yaitu peplum dan rok lingkar.



5. Draperi

Draperi adalah kain panjang yang dililitkan atau disampirkan di badan tanpa dijahit. Cara mengenakannya ialah dengan melilitkan dan menyampaikan pada badan sedemikian rupa, sehingga membentuk lipatan – lipatan kerutan yang lemas. Draperi tidak terdapat jahitan, dan merupakan seni tersendiri. Pada zaman Yunani dan Roma, ribuan tahun lalu, kedua bangsa itu telah mengenakan busana berbentuk draperi dari bahan wol, linen halus, polos, atau bercorak pola tabur. Bentuk draperi disebut sebagai bentuk dasar busana yang plastis, yaitu memberi kemungkinan cara mengenakannya, tidak menghalangi gerakan tubuh dan mempunyai keindahan tersendiri. Busana yang diberi nama berbeda sesuai dengan cara mengenakannya antara lain adalah :

a. Peplos

Salah satu jenis busana Yunani adalah Peplos, penggunaan kain berbentuk segi empat, bagian lebar dan panjang dilipat memanjang dengan lipatan di sebelah kiri. Bahu kiri dan kanan bagian muka dan belakang disemat dengan peniti. Kain yang terlalu panjang diangkat dan diikat pada pinggang hingga membentuk overblouse.

b. Toga

Berbeda dengan bentuk draperi, toga berbentuk segmen lingkaran. Panjang sisi lurus sekitar 5 meter, lebar bagian tengah 1,80 m, sisi lurus diberi garis berwarna air seperti hiasan. Penggunaan sisi kain lurus dikenakan dari leher belakang ujung sebelah kiri melalui dada kiri sampai ke bawah. Ujung lain melewati sisi kanan dibawah lengan disampirkan ke bahu. Ujung kain menggantung di bagian belakang.

c. Tebenna

Adalah busana draperi mirip toga, tetapi penggunaannya berbeda. Bentuk tebena merupakan bagian dari lingkaran dikenakan dari belakang menyerong. Toga maupun Tebenna dikenakan diatas busana berbentuk kutang yang menjadi bentuk dasar dari semacam mantel hujan atau mantel bepergian yang disebut Palludamentum, Sagum dan Paenula. Palludamentum dan Sagum dikenakan dengan cara melingkarkan pada bahu kiri kemudian disemat dengan peniti pada bahu kanan. Paenula dikenakan dengan cara melipat dua bentuk setengah lingkaran menjadi seperempat lingkaran.

d. Sari

Sari adalah salah satu contoh busana berbentuk draperi, merupakan busana wanita India. Terbuat dari kain yang panjangnya kira-kira 6 meter, dililitkan pada panggul, disampirkan menyerong pada bahu. Kemudian dibelitkan kembali pada pinggang. Cara mengenakan Sari ada bermacam-macam sehingga membentuk keindahan tersendiri. Sebelum mengenakan Sari, terlebih dahulu dikenakan semacam blus agak ketat pendek sampai sekitar pinggang.

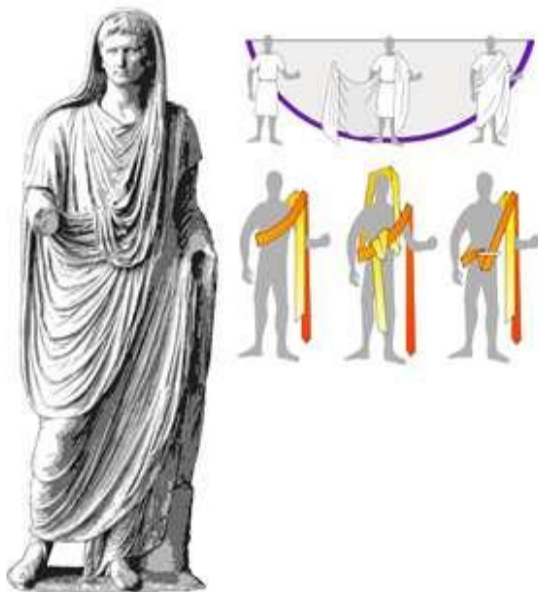

6. Celana

Bentuk dasar celana adalah kain segi empat panjang, yang panjangnya dilipat 2 dan sisinya yang terbuka dijahit. Tepi bawah yang terbuka dijahit bagian tengah dan ujung-ujungnya terbuka. Bagian terbuka itu menjadi lubang tempat mengeluarkan kaki. Pada tepi atas diberi kelim untuk memasukkan tali.

Celana juga dikenakan dengan cara tanpa dijahit. Kain berbentuk segi empat dilipat 2 dengan lipatan berada dibawah. Untuk mengenakan celana tanpa dijahit lebar bagian depan dibungkus ke belakang dan lebar bagian belakang dibungkus ke depan. Sudut-sudut kain dipuntir-puntir dan diikatkan ke tengah muka, kadang disambung dengan tali. Perkembangan celana sendiri beraneka ragam seperti; celana pantalon, harem pant, celana Bermuda, dll.

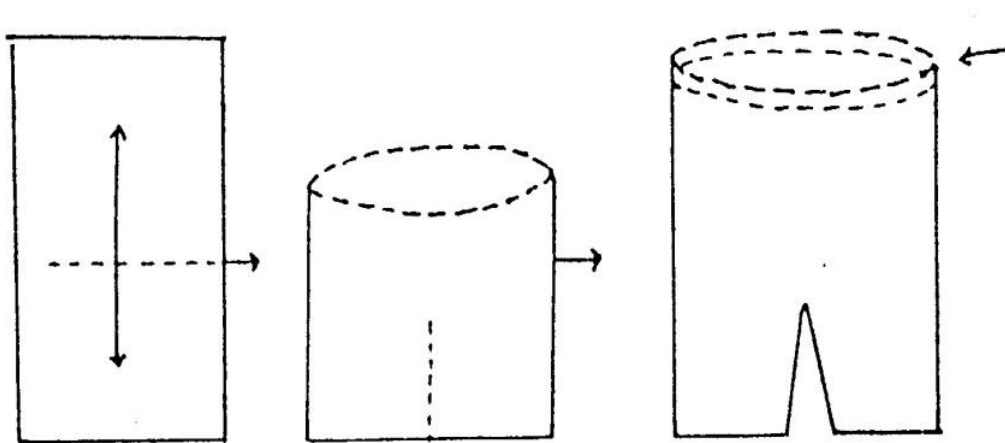

	HAND OUT	
	Jenis-jenis dan Bagian-bagian Busana	Mapel : Desain Busana Kelas : XI Busana 1 Semester : 3

1. Jenis-jenis busana

Secara garis besar busana digolongkan dalam 2 jenis, yaitu :

- Busana Dalam

Busana dalam merupakan busana yang dikenakan langsung menempel pada kulit langsung ataupun busana yang hanya dipakai didalam rumah.

- Busana Luar

Busana luar adalah busana yang dikenakan setelah/di atas busana dalam.

a. Jenis-jenis busana berdasar usia

1) Busana Anak :

- a) Busana bayi, yaitu busana yang dikenakan oleh anak usia 0-1 tahun. Macam-macam busana bayi yaitu gurita, popok, kemeja, kebaya, jas, topi, *cape*, alas liur, kantong tangan, dan sepatu. Hal-hal yang perlu diperhatikan dalam memilih model busana bayi adalah sederhana, tidak terlalu banyak hiasan, (renda-renda, *strook*, sulaman kecil-kecil secukupnya dan berwarna lembut), mudah dipakai dan dilepas, mempunyai kelonggaran yang cukup.



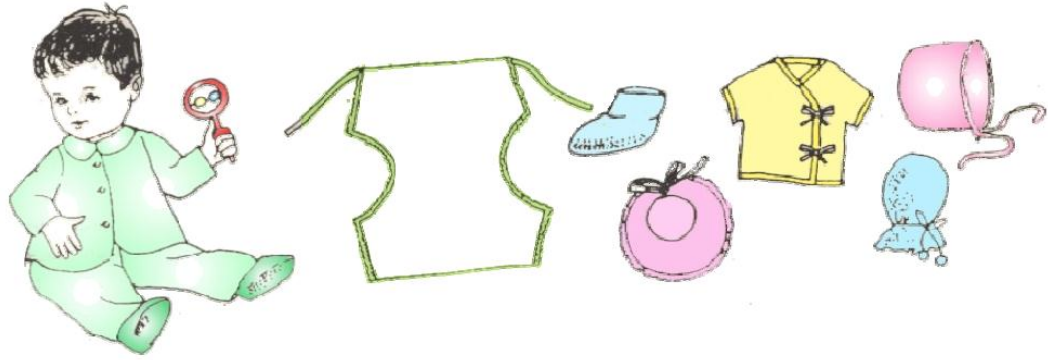

b) Busana anak usia 1-5 tahun

Busana anak untuk usia 1-5 tahun ini biasanya menggunakan bahan yang lembut dan higroskopis, desain sederhana sehingga tidak anak tidak merasa terganggu saat mengenakannya.

c) Busana anak 6-12 tahun

Busana anak usia 6-12 tahun biasanya bahan masih menggunakan bahan yang higroskopis, meskipun ada sedikit campuran polyester. Desain yang dipakai ada busana anak usia 6-12 tahun ini relative lebih rumit daripada untuk balita. Motif yang digunakan pun juga lebih beragam seperti karakter kartun, hewan, bunga-bunga, dll. Warna yang digunakan juga berwarna-warni yang menarik.

2) Busana Remaja

Yaitu busana yang dikenakan oleh seseorang yang berada pada masa peralihan dari anak menuju dewasa yaitu pada usia 13-18 tahun. Busana remaja biasanya memiliki desain yang menarik dan warna-warni.



3) Busana Dewasa

a) Busana Pria

Busana pria memiliki ciri-ciri yaitu sederhana baik dari segi desain, penggunaan warna, corak, tekstur maupun hiasan, praktis (dalam arti mudah dipakai dan dibuka), memiliki garis tegas (artinya garis yang digunakan dalam busana pria pada umumnya yaitu garis-garis lurus). Macam-macam busana pria antara lain : Kemeja, Celana, Jaket, dll.



b) Busana Wanita

Berbeda dengan busana pria, busana wanita memiliki desain yang beragam, mulai dari yang sederhana hingga rumit. Warna, corak serta teksturnya juga lebih banyak pilihannya. Dan untuk hiasan busana wanita itu tergantung pada kesempatan pakainya. Misalnya untuk busana pesta, hiasan yang digunakan sangat banyak sehingga terkesan *glamour* dan mewah. Garis-garis yang digunakan pun biasanya banyak menggunakan garis lengkung, karena memunculkan kesan lembut dan feminine. Macam-macam busana wanita yaitu: Blus, Rok, Gaun, Celana, dll.





b. Jenis-jenis busana yang sesuai berdasar bentuk tubuh

1) Jenis busana berdasar bentuk tubuh normal

Bentuk tubuh ini merupakan bentuk tubuh ideal, dimana orang yang memiliki bentuk tubuh ini dapat memakai setiap model yang diinginkan.

2) Jenis busana berdasar bentuk tubuh pendek kurus

Untuk bentuk tubuh pendek kurus ini sebaiknya memilih pelengkap busana yang kecil atau sedang dengan model yang sederhana, bila ingin memakai ikat pinggang gunakanlah ikat pinggang yang kecil dari bahan yang sama. Blus atau rok senada, motif kecil-kecil, bahan lembut dan tipis. Garis princess dan terusan sebaiknya dihindari karena akan membuat bentuk tubuh lebih panjang. Serta gaun yang terlalu pas sebaiknya juga dihindari karena menjadikan tubuh semakin kurus.

3) Jenis busana berdasar bentuk tubuh pendek gemuk

Busana untuk bentuk tubuh ini sebaiknya memakai garis vertikal, busananya jangan terlalu sempit atau terlalu longgar. Rok sebaiknya dipilih yang agak melebar di bawah, potongan di bagian pinggul jangan terlalu sempit, lengan licin baik pendek maupun panjang. Bahan dipilih yang lemas, dan seandainya ingin memakai aksesoris misal tas atau dompet sebaiknya sewarna/mendekati warna busananya.

4) Jenis busana berdasar bentuk tubuh tinggi kurus

Bentuk tubuh tinggi kurus sebaiknya memilih rancangan busana dengan garis horizontal, busana dengan potongan sedikit longgar, lengan juga longgar, bahan kaku dan bermotif, tas besar.

5) Jenis busana berdasar bentuk tubuh tinggi gemuk

Busana yang sesuai untuk bentuk tubuh ini yaitu busana dengan garis lurus, gaun potongan pas, panjang blus agak panjang dari pinggul, ikat pinggang besarnya sedang dengan bahan yang sama, bahan yang dipakai yaitu halus. Serta tas berukuran sedang dan model sederhana.

c. Jenis-jenis busana berdasarkan kesempatan

- 1) Busana rumah, yaitu busana yang dipakai untuk santai di rumah. Biasanya bahan yang digunakan yaitu bahan yang dingin, menyerap keringat sehingga nyaman dipakai, seperti bahan santung dan kaos. Macam-macam busana rumah yaitu : daster, kaos oblong dan celana kolor, bebe, dll.
- 2) Busana olah raga, yaitu busana yang dipakai saat berolahraga. Busana olahraga biasanya bahannya higroskopis dan elastis sehingga tidak mengganggu pergerakan, seperti bahan kaos, kain katun.
- 3) Busana sekolah, busana ini biasanya terbuat dari bahan kapas, atau campuran kapas dan polyester, seperti katun, teteron, oxford. Bahan tersebut dipilih karena mampu menghisap keringat, kuat dan mudah dalam pemeliharaannya. Desain busana sekolah relative sama dari tahun ke tahun yaitu kemeja dengan rok untuk perempuan dan kemeja dengan celana untuk laki-laki.
- 4) Busana kerja, sama seperti busana sekolah, busana kerja juga dipilih dari bahan yang higroskopis, kuat dan mudah pemeliharaannya. Desain busana kerja untuk pria biasanya kemeja, celana dan jas, sedangkan untuk wanita ada blus, rok, blazer, dress, dll.
- 5) Busana bermain/bepergian, busana ini biasanya memiliki desain yang kasual. Tergantung tempat bermain/ rekreasi yang dituju. Misalnya rekreasi ke gunung biasanya menggunakan busana yang tebal karena dingin seperti jaket tebal dan celana panjang, sedangkan di pantai biasanya menggunakan busana yang lebih ringan, misalnya kaos dan celana pendek.

- 6) Busana pesta, untuk busana pesta pria biasanya masih tetap sederhana seperti kemeja dengan jas dan celana panjang. Sedangkan untuk wanita biasanya gaun dengan desain yang rumit dan hiasan yang megah.

2. Bagian-bagian busana

a. Garis leher

Yaitu bagian pakaian yang terletak di paling atas dan mengelilingi leher tetapi tidak menutupi leher. Garis leher pada dasarnya ada tiga yaitu garis leher bulat, persegi dan U. selanjutnya merupakan variasi dari ketiganya tersebut.

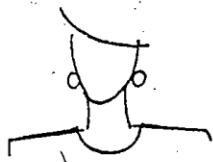

G.L. Bulat



G.L. Segiempat

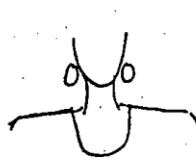

G.L. U

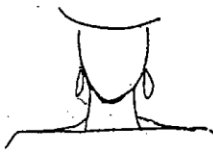

G.L. Sabrina/
Bateau



G.L. Heart



G.L. Sweet heart



G.L. V (segitiga)



G.L. Slot



G.L. Decollette



G.L. Off Shoulder



G.L. Cowl



G.L. Strapless

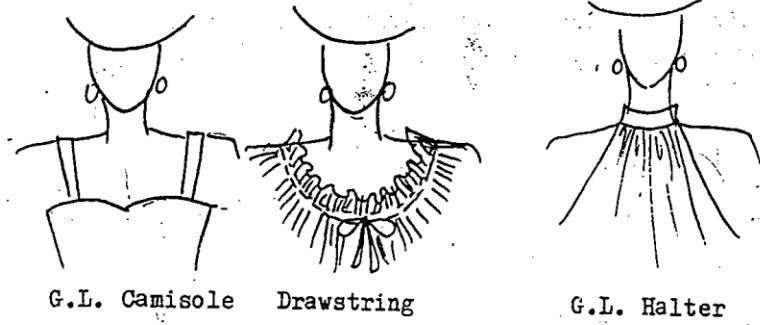

b. Kerah

Yaitu bagian busana yang terletak paling atas dan bentuknya terpisah yang digunakan untuk menyelesaikan garis leher.

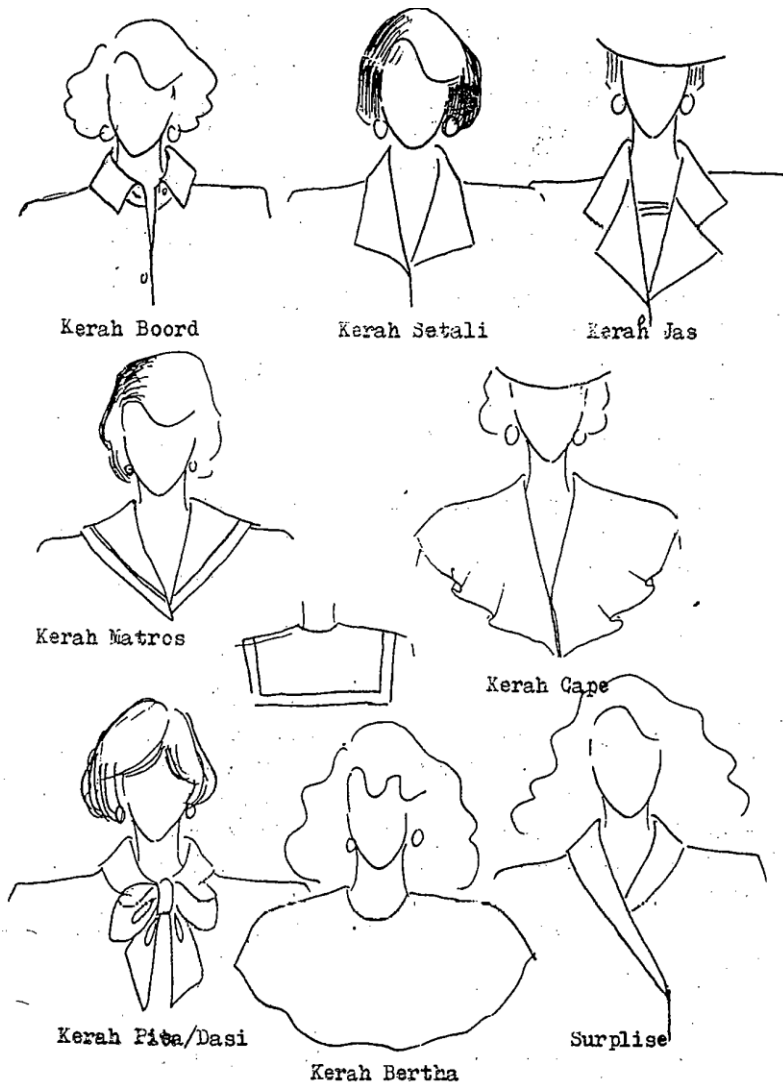

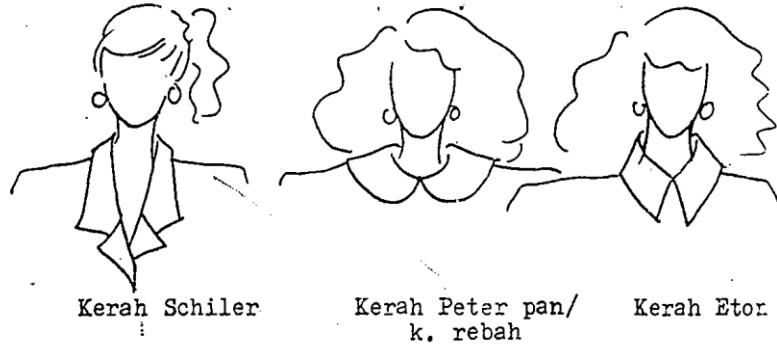

c. Lengan

Yaitu bagian busana yang menutupi puncak lengan hingga panjang yang dikehendaki.

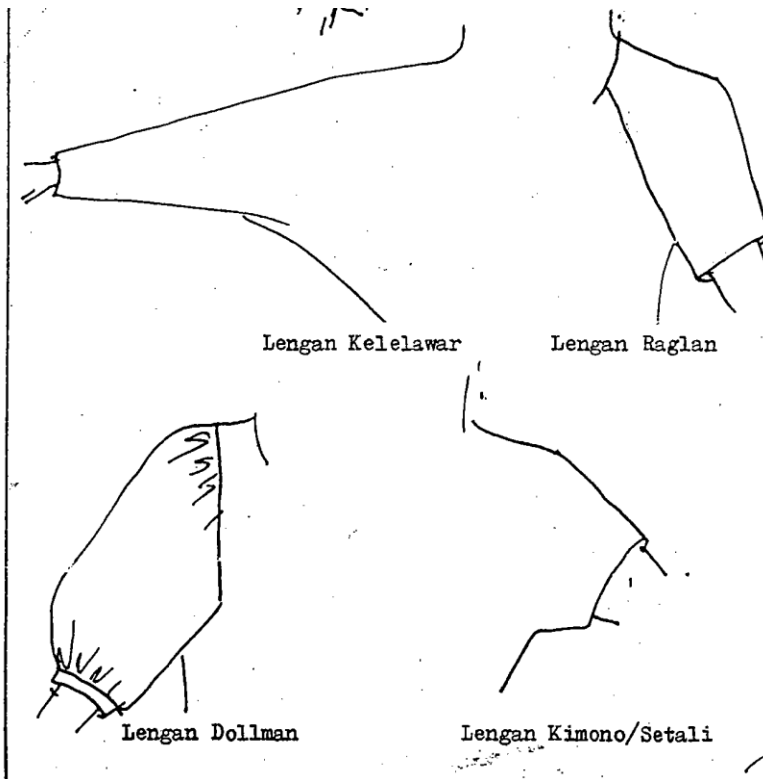

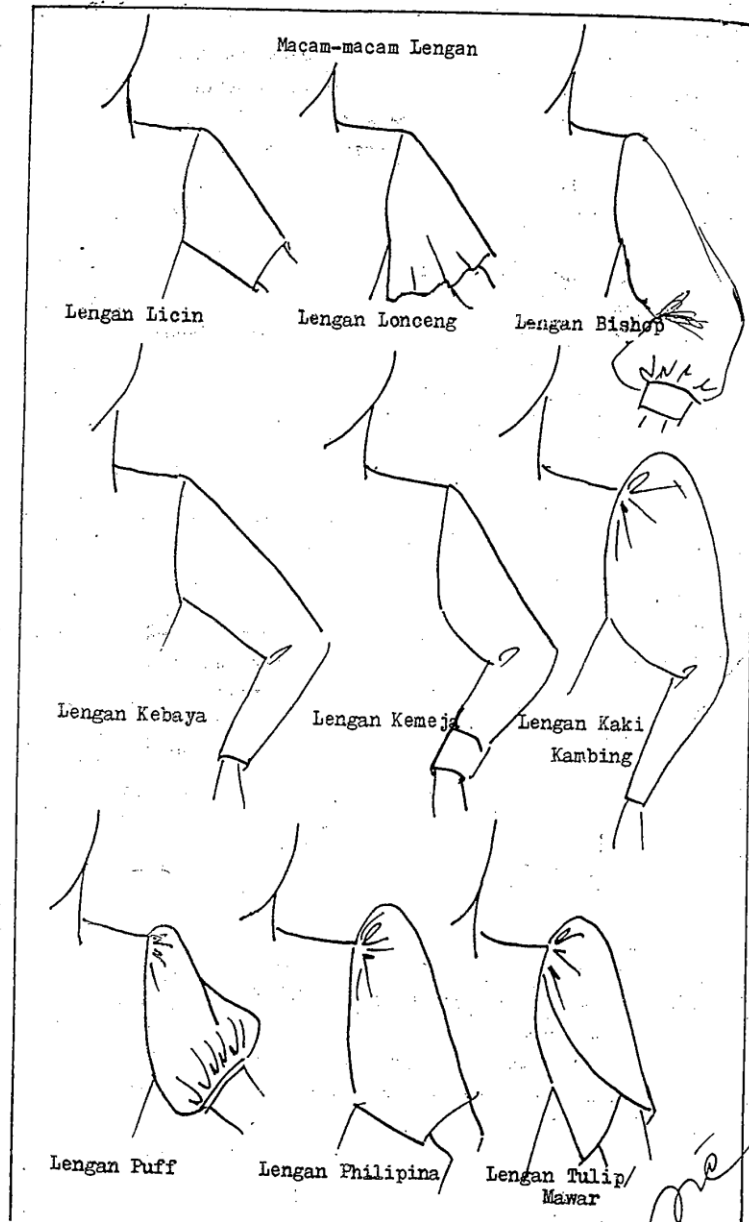

d. Rok

Adalah bagian busana yang menutupi pinggang ke bawah melewati panggul hingga panjang yang dikehendaki. Rok menurut panjangnya dibagi menjadi : rok mini, kini, midi, maxi, dan long dress.

Macam-macam Rok

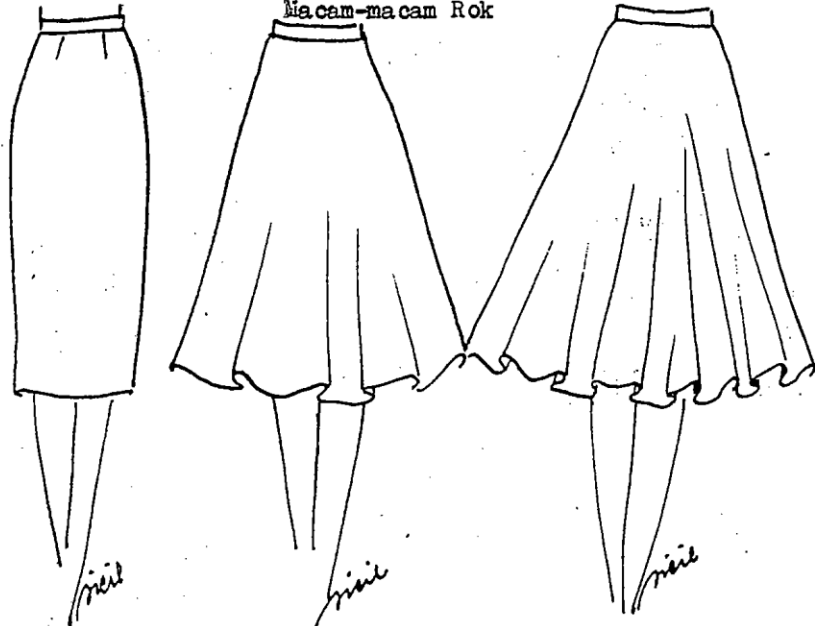

Rok Span/suai Rok Setengan Lingkaran Rok Lingkaran

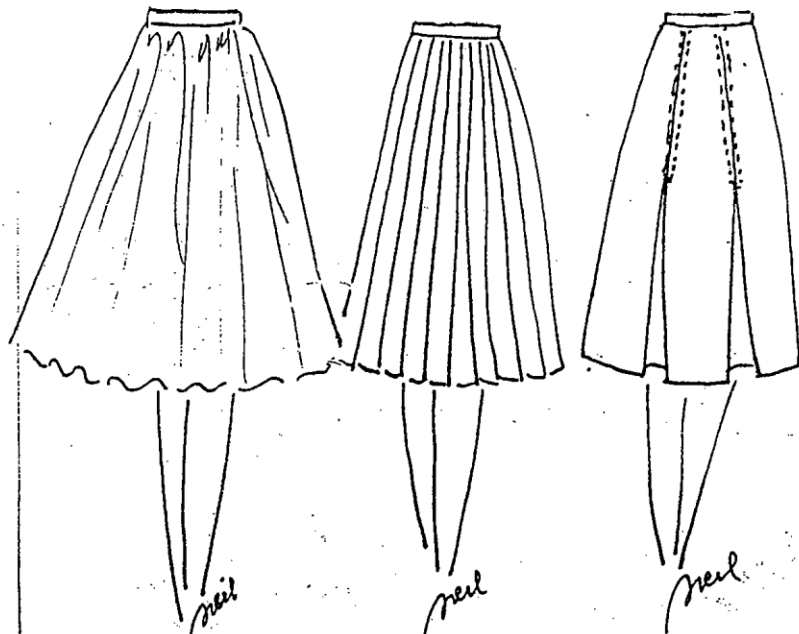

Rok Kerut Rok Lipit Searah Rok Lipit Hadap

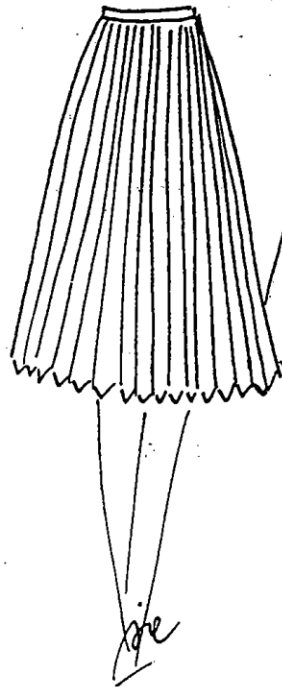

Rok Lipit Kipas/
Aqordion



Rok Lipit Sungkup

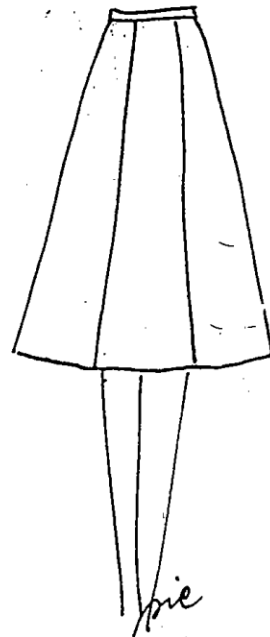

Rok Pias 6

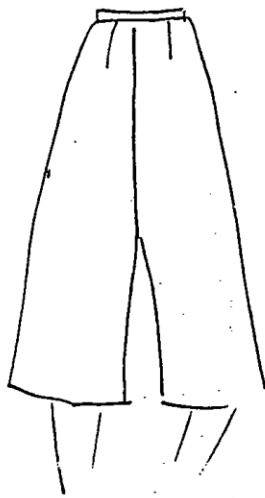

Cullotte (celana rok)



Rok dengan Peplum



Rok Peasant



Rok Dengan Draperi

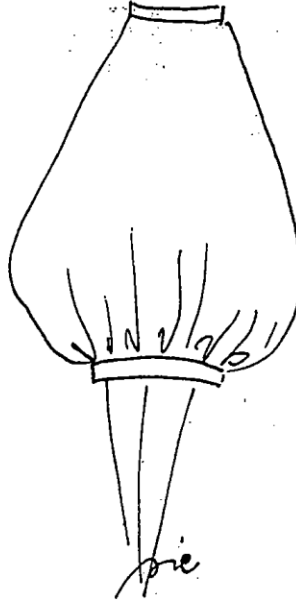

Rok Harem

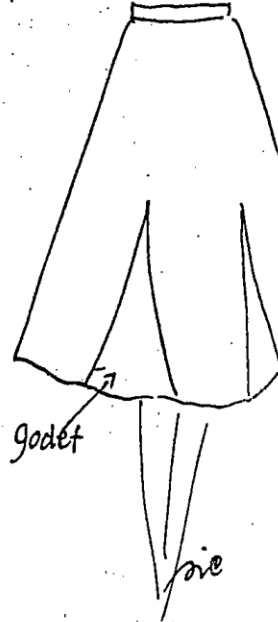

Rok Dengan Godet

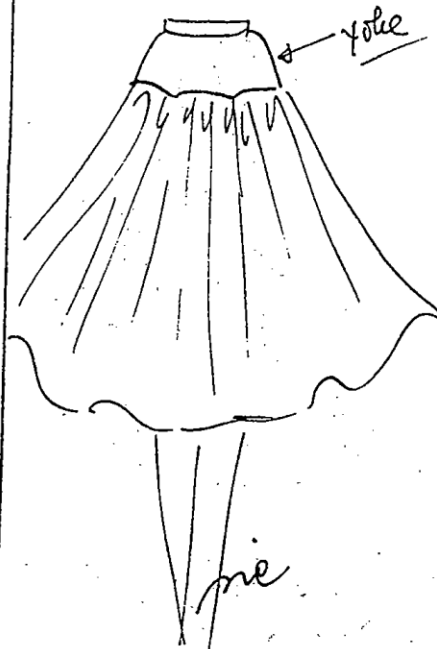

Rok Dengan Yoke

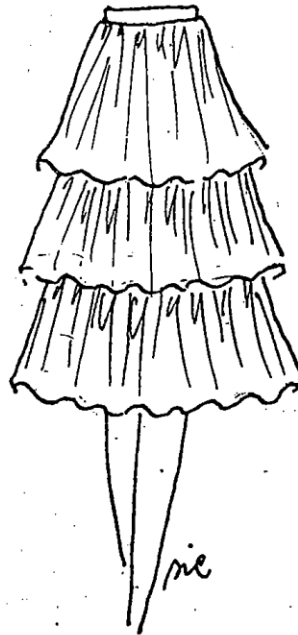

Rok Tiered

e. Celana

Sama seperti rok, tetapi celana memiliki pipa yang membungkus kedua kaki.

Macam-macam celana :

1. **Celana short** atau hot pant yaitu celana pendek atau yang panjangnya sampai pertengahan paha.



2. **Celana bermuda** yaitu celana yang panjangnya lebih kurang 10 cm di atas lutut.



3. **Culotte** yaitu celana rok dengan bentuk agak melebar ke bawah



4. **Knikers** yaitu celana yang menggelembung dengan kerut dibagian pinggang dan bagian bawah celana diberi manset. Panjangnya lebih kurang 10 cm dibawah lutut.



5. **Jodh pure** adalah celana dengan siluet Y, menggelembung pada bagian atas dan menyempit ke bawah dan panjangnya sampai batas lutut. Jika panjangnya sampai mata kaki disebut dengan celana baggy.



6. **Legging** yaitu celana pas kaki yang biasanya dibuat dari bahan yang stretch atau lentur dan panjangnya sampai mata kaki.



7. **Capri** yaitu celana yang panjangnya di atas mata kaki dan bagian bawah diberi belahan lebih kurang 20 cm.



8. **Bell botton** yaitu celana dengan panjang sampai mata kaki atau menutup mata kaki dan melebar dari lutut ke bawah. Celana ini biasanya disebut dengan cutbray.





HAND OUT

Gambar Kepala, Wajah dan Rambut

Mapel : Desain Busana
Kelas : XI Busana 1
Semester : 3

Kepala, wajah dan rambut merupakan bagian tubuh yang paling atas. Pada umumnya wajah digambar dengan bentuk oval karena bentuk ini dianggap lebih menarik dibanding wajah dengan bentuk bulat, persegi, segitiga, dll.

1. Gambar kepala dan wajah

a. Gambar kepala dan wajah tampak depan

Untuk menggambar kepala dan wajah wanita tampak depan, harus mengikuti ketentuan berikut ini:

- 1) Lebar kepala $\frac{2}{3}$ tinggi kepala.
- 2) Tinggi kepala dibagi 4.
- 3) $\frac{1}{4}$ tinggi kepala bagian atas merupakan batas pertumbuhan rambut.
- 4) Letak mata ditengah-tengah tinggi kepala dan di $\frac{2}{5}$ dan $\frac{4}{5}$ lebar kepala, kelopak mata atas menempel pada garis tengah, dengan lebar mata $\frac{1}{5}$ dari lebar kepala dan bentuk mata seperti buah kenari.
- 5) Letak alis di atas mata dengan jarak setinggi mata.
- 6) Hidung pada garis $\frac{3}{4}$ tinggi kepala dengan lebar antara mata bagian dalam.
- 7) Letak bibir antara hidung dan dagu atau di atas garis $\frac{7}{8}$ tinggi kepala, dengan lebar jarak antara kedua bola mata $\frac{1}{5}$ lebar kepala.
- 8) Letak telinga sejajar dengan mata, panjangnya sampai batas hidung.

b. Gambar kepala dan wajah tampak samping

Untuk menggambar kepala dan wajah wanita tampak samping, berikut ini ketentuannya :

- 1) Ukuran lebar kepalanya adalah $\frac{5}{6}$ tinggi kepala.
- 2) Tinggi kepala dibagi 4.
- 3) Lebar kepala dibagi 2.
- 4) Letak tinggi mata, hidung, bibir, dll. sama seperti yang tampak depan.
- 5) Letak mata berada pada $\frac{2}{5}$ setengah pertama lebar kepala. Bentuk mata seperti pasak, pupil mata menghadap ke depan.
- 6) Alis terletak di atas mata dengan jarak setinggi mata. Alis mata melengkung ke atas dari pinggiran tulang alis
- 7) Letak hidung pada garis tepi lebar kepala.
- 8) Letak bibir di antara hidung dan dagu dan $\frac{1}{5}$ setengah pertama lebar kepala.
- 9) Letak telinga sejajar dengan mata, panjangnya sampai hidung dan terletak pada garis setengah lebar kepala bagian kedua.



Gambar mata terlihat dari depan dan samping

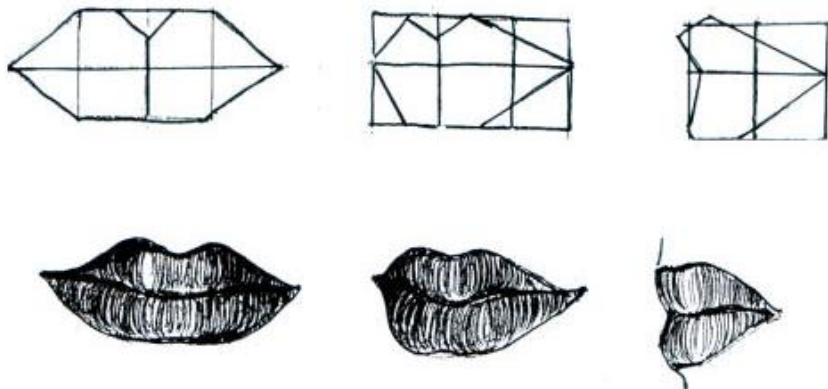

Gambar bibir dilihat dari beberapa arah

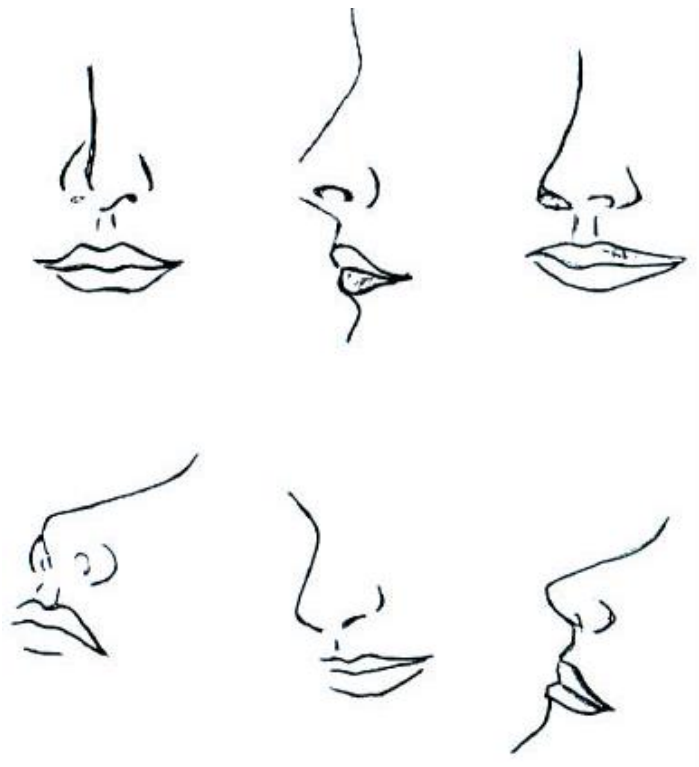

Gambar hidung tampak depan, tampak tiga perempat, tampak samping dan hidung pada wajah menunduk



Gambar telinga tampak depan, samping dan tiga per empat.

c. Rambut

Untuk menggambar rambut, langkah-langkahnya yaitu, sebagai berikut :

- 1) Gambarkan dasar siluet dari bentuk rambutnya.
- 2) Gambarkan ke dalamnya seikat besar atau ikalan rambut karena tumbuh dan menjauh dari kulit kepala dengan bayangan-bayangan serta goresan yang terang dan gelap untuk menunjukkan pemisahan, ikal, ombak, kepangan, ikat-ikatan, dan sebagainya. Rambut biasanya lebih gelap dekat garis rambut dan menerang pada bagian atasnya.
- 3) Isikan rambut halus, utasan rambut sekitar wajah, kuping, belakang leher, dan di atas kepala untuk melembutkan penyelesaiannya.

Rambut lebih tebal pada akarnya dan makin lembut ujungnya, maka pakailah pensil dalam gerakan menjetik untuk mendapatkan efek ini. Garis-garis berbentuk membulat ringan seolah menahan coretan rambut yang lebih berat, serta bayangan-bayangan yang datar.





Gambar berbagai model rambut.

Desain Struktur pada Lenan Rumah Tangga



Oleh :

Nur Rohmawati

Apa itu desain
struktur?



Desain struktur adalah desain/pola rancangan yang dalam pembuatannya mempertimbangkan segi bentuk, ukuran, sisi fungsional dan ergonomik.

Syarat Desain Struktur

1. Fungsional
2. Bentuknya indah tapi sederhana
3. Proporsional
4. Bahan sesuai fungsinya
5. Dapat dipakai sesuai tujuan



Tahukah kamu apa yang
dimaksud Lenan Rumah
Tangga???



Lenan rumah tangga adalah
perabotan maupun perlengkapan
yang ada di rumah yang terbuat
dari bahan busana (kain).



☞ Desain struktur pada lenan rumah tangga diterapkan pada terciptanya berbagai macam lenan rumah tangga.

Macam-macam Lenan Rumah Tangga



- ☞ Lenan pada tamu : lenan meja (taplak, loper meja), sarung bantal kursi, tirai, dll.
- ☞ Lenan ruang keluarga : sarung bantal kursi, tutup TV, taplak meja panjang, dll.
- ☞ Lenan ruang tidur : alas tidur, sarung bantal tidur, sarung guling, bed cover, tirai, dll.
- ☞ Lenan kamar mandi : handuk.
- ☞ Lenan ruang makan : taplak meja makan, serbet makan, serbet alas makan (*table mats*), tutup galon, tutup kulkas, tutup tudung saji, dll.
- ☞ Lenan ruang dapur : cempal, celemek.

Gambar lenan rumah tangga



Gambar lenan rumah tangga



Gambar lenan rumah tangga



Gambar lenan rumah tangga



Gambar lenan rumah tangga



TUGAS!



☞ Buatlah satu desain struktur lenan rumah tangga!

Selamat Mengerjakan..... 😊

DESAIN STRUKTUR GEOMETRIS PADA BENDA YANG BERKAITAN DENGAN BUSANA

Oleh:

Nur Rohmawati



Bentuk yang teratur
dan ukurannya dapat
diukur secara
matematis.

DESAIN STRUKTUR GEOMETRIS YANG BERKAITAN DENGAN BUSANA



TOPI

TAS

DOMPET

JILBAB

DASI



END

TOPI



Tas Tangan

TAS

Tas
Punggung

Tas
Selempang

DOMPET



JILBAB



DASI

Ladies Bow Tie

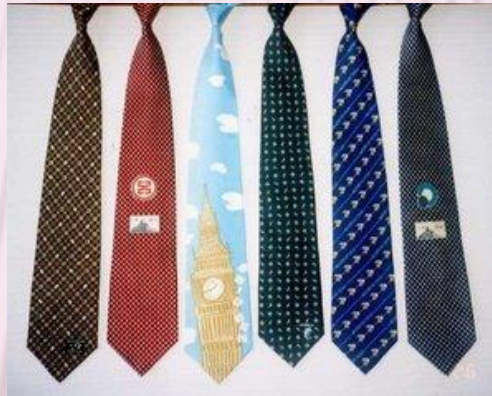

TAS TANGAN



TAS SELEMPANG



TAS PUNGGUNG







DESAIN STRUKTUR NON
GEOMETRIS DI
LINGKUNGAN SEKITAR

BY:

NUR ROHMAWATI



DESAIN STRUKTUR

- ❖ Pola rancangan yang dibuat berdasarkan ukuran, bentuk dan warna dan tekstur dari suatu benda yang memiliki ruang atau gambar



BENTUK DASAR DESAIN

- ❖ Bentuk Geometris
- ❖ Bentuk Non- Geometris



BENTUK NON GEOMETRIS

- ❖ Bentuk yang tidak teratur dan biasanya dikenal ada di alam semesta

CONTOH DESAIN STRUKTUR NON
GEOMETRIS DI LINGKUNGAN SEKITAR



FLORA



FAUNA

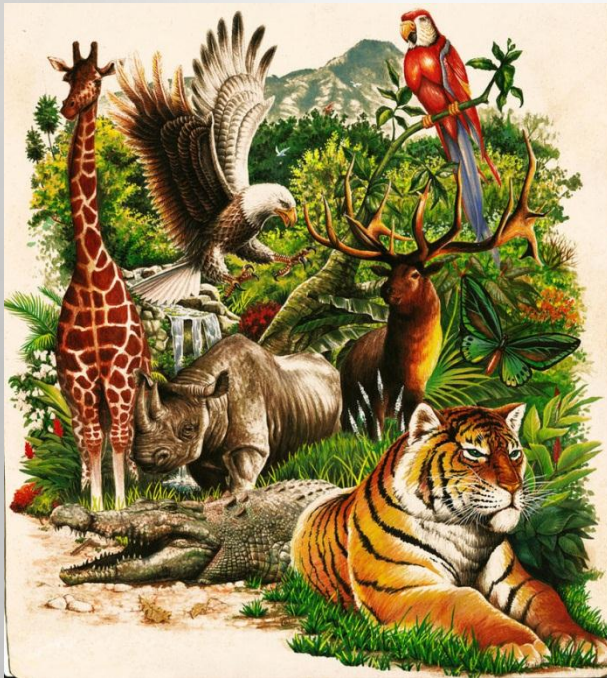



SEKIAN DAN TERIMA
KASIH

Bentuk Dasar Busana

Oleh :

Nur Rohmawati

**Apa itu bentuk dasar
busana?**



**Bentuk dasar busana adalah bentuk
awal yang mendasari terciptanya
suatu busana.**

Bentuk dasar busana

Celemek panggul

Bentuk kutang / Tunika

Kaftan

Ponco

Draperi

Celana



Celemek panggul



- Bentuk pakaian yang paling sederhana dibuat dari sehelai kain panjang yang dililitkan satu atau beberapa kali pada tubuh bagian bawah dari pinggang sampai lutut atau sampai menutup mata kaki.

Perkembangan celemek panggul



Bentuk kutang / Tunika



- Bentuk dasar busana yang terbuat dari kain segiempat panjang yang dilipat dua, dengan lipatan disebelah atas. Pada pertengahan dibuat lubang leher dengan belahan pendek di tengah muka. Sisi-sisinya dijahit dari bawah hingga $\pm 25\text{cm}$ sebelum lipatan. Bagian yang tidak dijahit dipakai untuk memasukkan lengan.

Perkembangan kutang/tunika



Kaftan

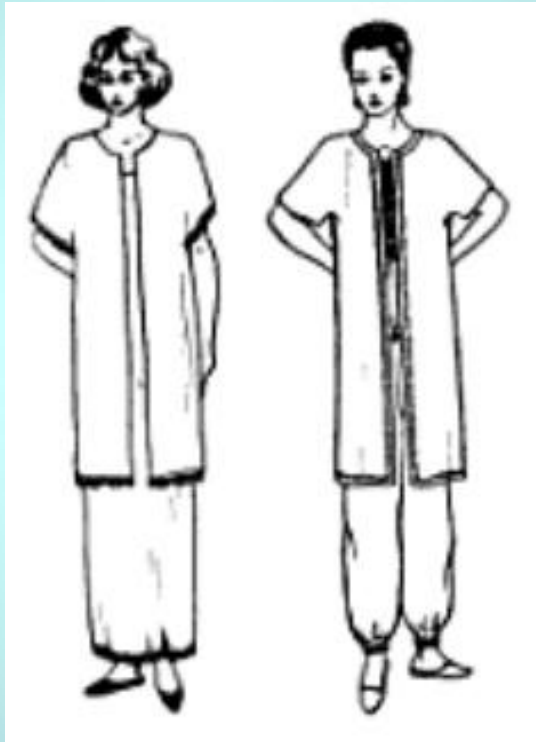

- Perkembangan bentuk dasar tunika, karena dibuat dari kain yang berbentuk segi empat. Bagian tengah muka dibuat belahan sampai bawah.

Perkembangan kaftan



Ponco

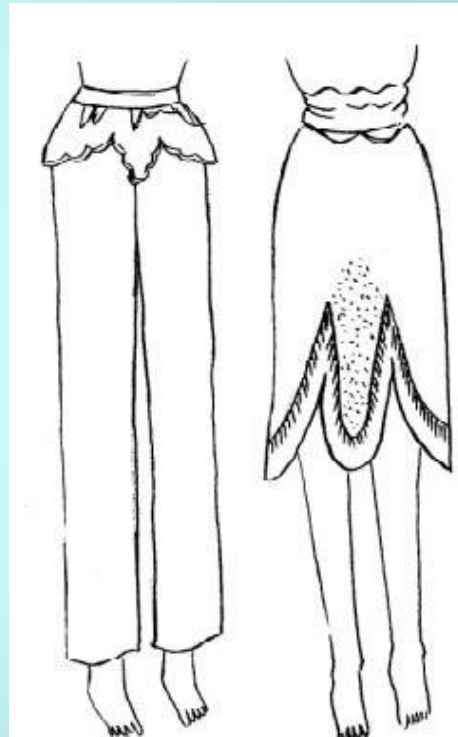

- Bentuk dasar busana yang dibuat dari kain segiempat dan diberi lubang ditengah untuk memasukkan kepala. Sisi baju tidak dijahit.

Draperi

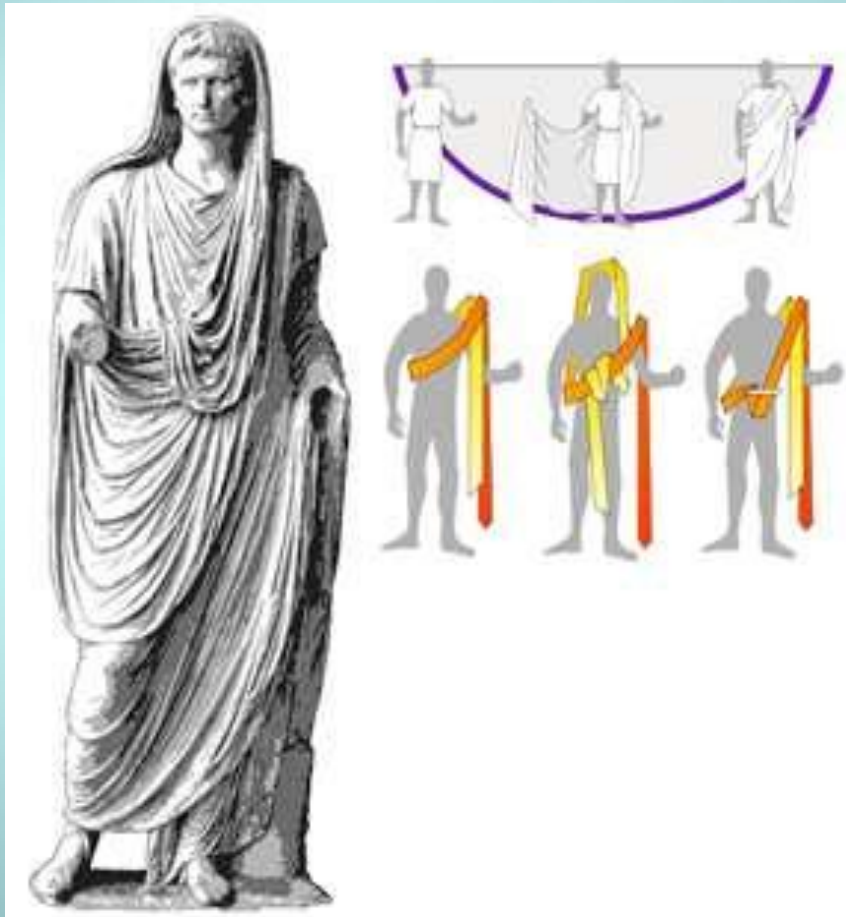

- Kain panjang yang dililitkan atau disampirkan di badan tanpa dijahit, sehingga membentuk lipatan-lipatan kerutan yang lemas.

Perkembangan draperi



Celana

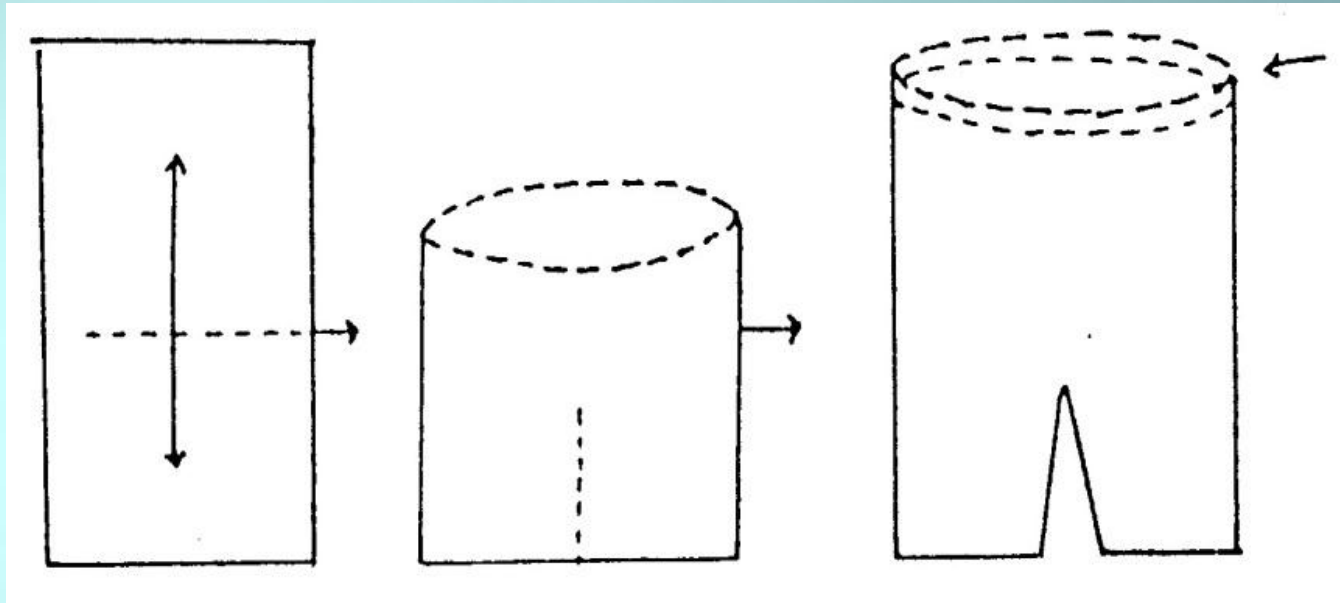

- Kain segi empat panjang, yang panjangnya dilipat 2 dan sisinya yang terbuka dijahit. Tepi bawah yang terbuka dijahit bagian tengah dan ujung-ujungnya terbuka. Pada tepi atas diberi kelim untuk memasukkan tali.

Perkembangan celana



Sekian dan terima kasih...

Oleh:

Nur Rohmawati

JENIS-JENIS BUSANA

JENIS BUSANA

Busana

```
graph LR; A[Busana] --- B[Busana Dalam]; A --- C[Busana Luar];
```

Busana Dalam

Busana Luar

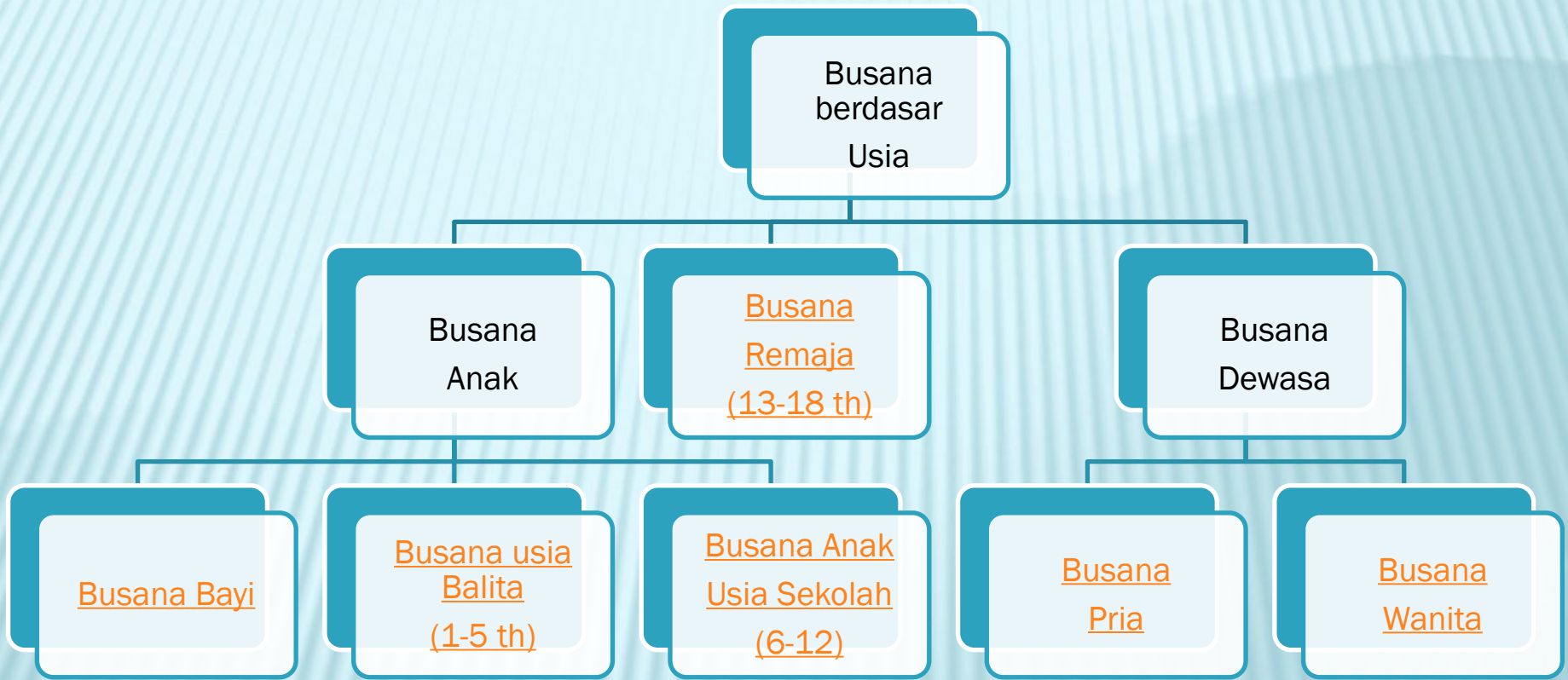

Busana berdasar bentuk tubuh

Busana untuk tubuh normal

Busana untuk tubuh pendek kurus

Busana untuk tubuh pendek gemuk

Busana untuk tubuh tinggi kurus

Busana untuk tubuh tinggi gemuk

BUSANA BERDASAR KESEMPATAN

✦ Busana Rumah



BUSANA BERDASAR KESEMPATAN

× Olah Raga



BUSANA BERDASAR KESEMPATAN

✕ Sekolah



BUSANA BERDASAR KESEMPATAN

✕ Kerja



BUSANA BERDASAR KESEMPATAN

✦ Busana Bermain/Bepergian/Rekreasi



BUSANA BERDASAR KESEMPATAN

✦ Busana Pesta



BAGIAN-BAGIAN BUSANA

GARIS LEHER

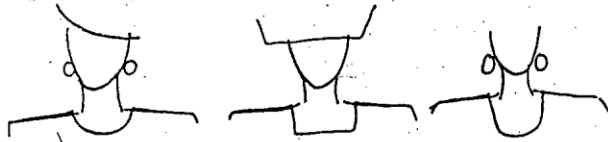

G.L. Bulat G.L. Segiempat G.L. U

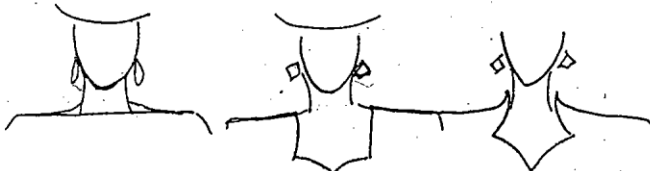

G.L. Sabrina/
Bateau G.L. Heart G.L. Sweet heart

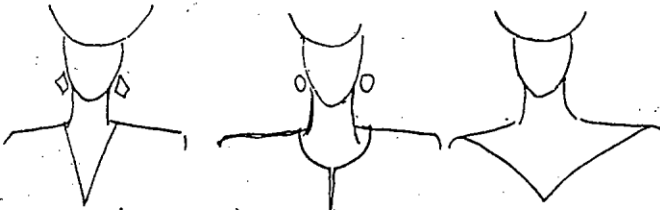

G.L. V (segitiga) G.L. Slot G.L. Decollette

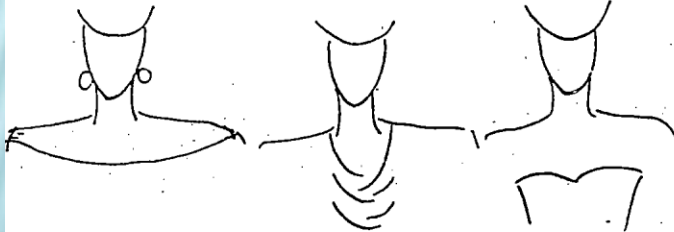

G.L. Off Shoulder G.L. Cowl G.L. Strapless

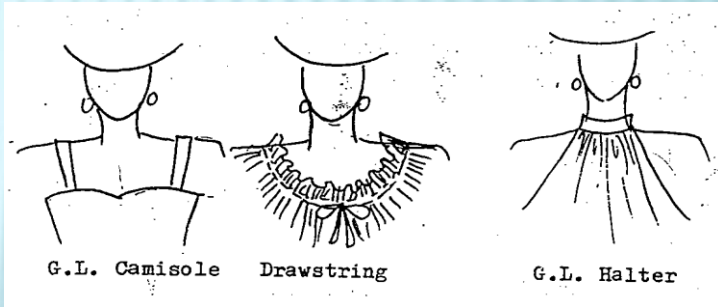

G.L. Camisole Drawstring G.L. Halter

KERAH

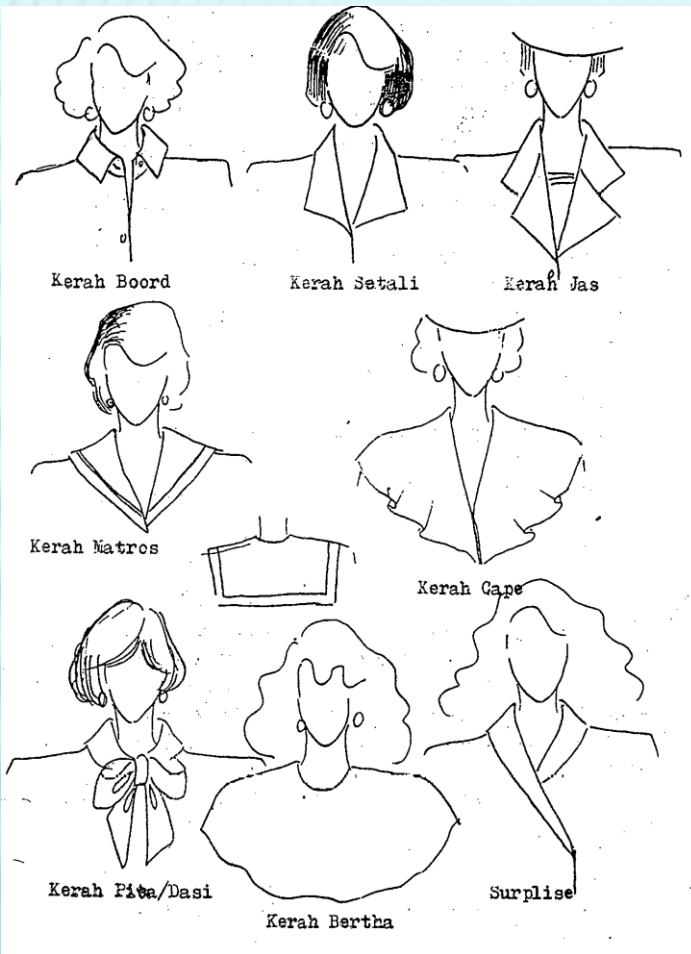

LENGAN

26

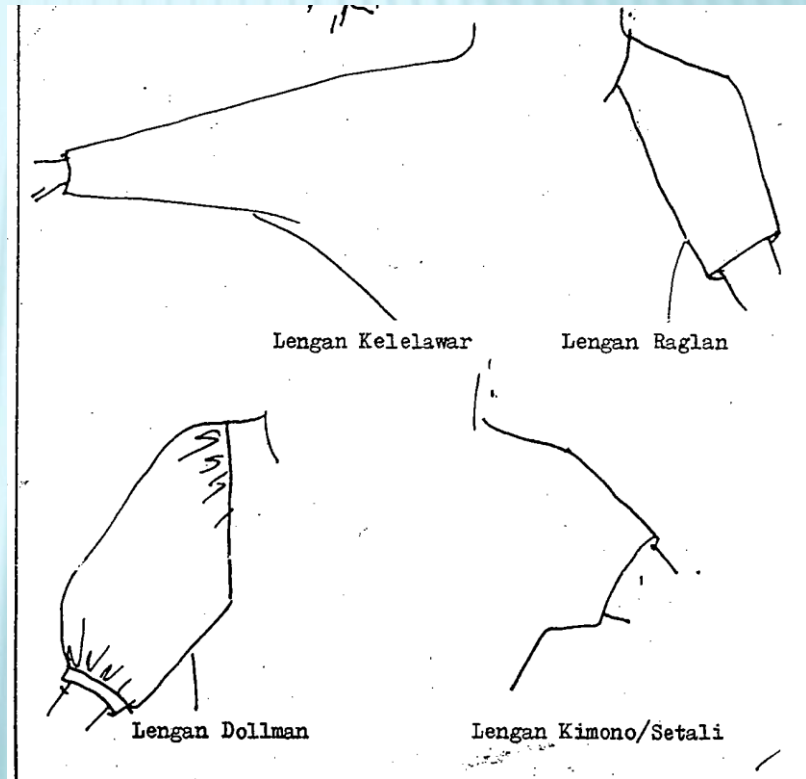
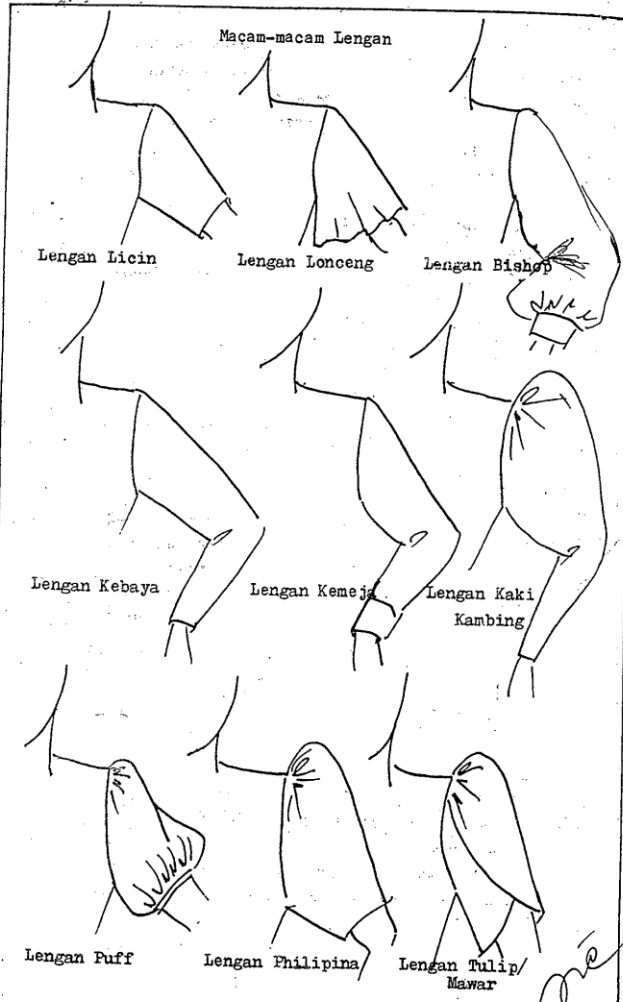

ROK

28

Macam-macam Rok

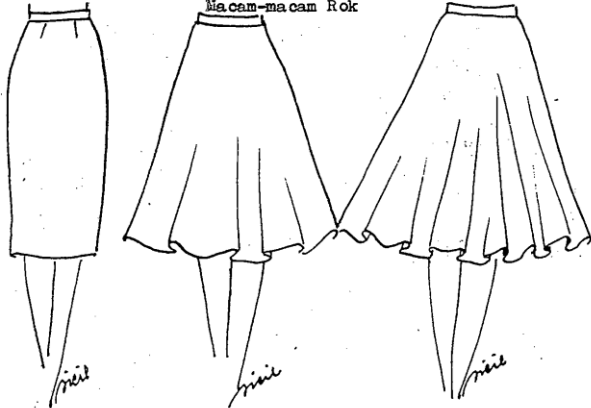

Rok Span/suai Rok Setengan Lingkaran Rok Lingkaran

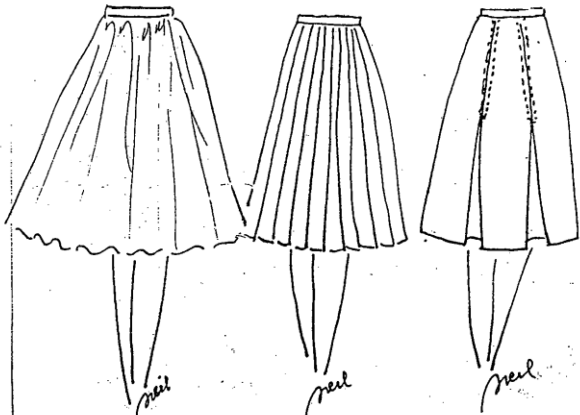

Rok Kerut Rok Lipit Searah Rok Lipit Hadap

29

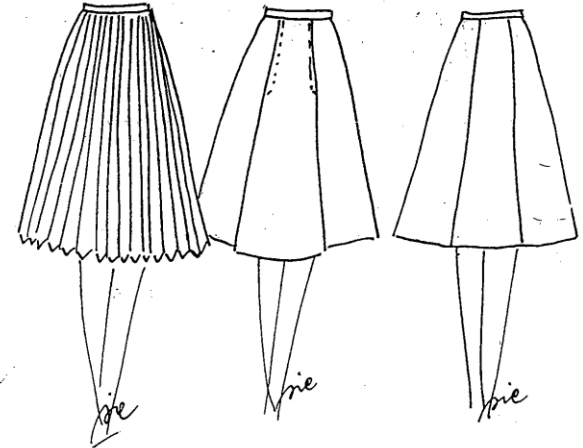

Rok Lipit Kipas/Aqordion Rok Lipit Sungkup Rok Pias 6

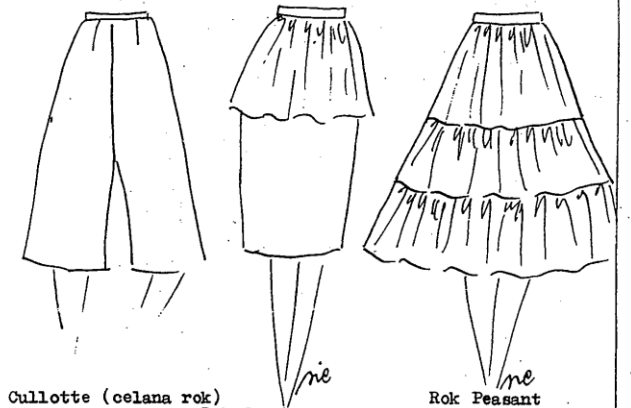

Cullotte (celana rok) Rok dengan Peplum Rok Peasant

CELANA



BUSANA BAYI

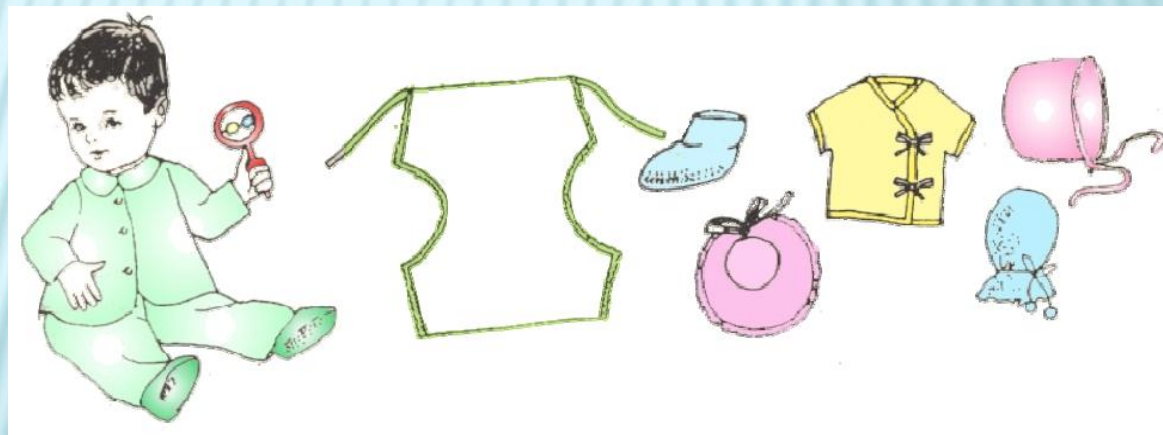

BUSANA ANAK BALITA



BUSANA ANAK USIA 6-12 TH.



BUSANA REMAJA

Cherrybelle
Kids Line
exit girls



A Kaos CB33
Rp. 244.900,-

B Short Jeans CB32
Rp. 294.900,-

D Jeans CB36
Rp. 314.900,-



C Kemeja CB40
Rp. 304.900,-

A. Kaos CB33
Cherrybelle
CB3305, CB3308
CB3310, CB3312
CB3314, CB3316
Warna: Pink
Bahan: rayon Spandex
Model: Kaos tanpa lengan
Ket. S: (105/48), (107/50),
(109/52), (111/54),
(113/56), (115/58)
HK1 Rp. 244.900,-
HK2 Rp. 269.900,-

B. Short Jeans CB32
Cherrybelle
CB3205, CB3208
CB3210, CB3212
CB3214, CB3216
Warna: Biru
Bahan: Denim
Model: Celana Jeans
Pendek
Ket. S: (105/48), (107/50),
(109/52), (111/54),
(113/56), (115/58)
HK1 Rp. 294.900,-
HK2 Rp. 324.900,-

C. Kemeja CB40
Cherrybelle
CB4005, CB4008
CB4010, CB4012
CB4014
Warna: Pink
Bahan: Cotton
Model: Baju Lengan
Panjang
Ket. S: (105/48), (107/50),
(109/52), (111/54),
(113/56), (115/58)
HK1 Rp. 304.900,-
HK2 Rp. 335.900,-

D. Jeans CB36
Cherrybelle
CB3605, CB3608
CB3610, CB3612
CB3614, CB3616
Warna: Biru Dongker
Bahan: Denim
Model: Skinny
Ket. S: (105/48), (107/50),
(109/52), (111/54),
(113/56), (115/58)
HK1 Rp. 314.900,-
HK2 Rp. 346.900,-



WWW.PALOMA-SHOPPING.NET

BUSANA PRIA



BUSANA WANITA



GAMBAR KEPALA, WAJAH DAN RAMBUT

BY :
NUR ROHMAWATI

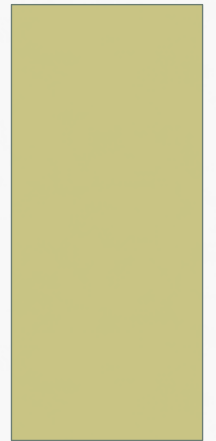

KEPALA DAN WAJAH TAMPAK DEPAN

- Lebar kepala $\frac{2}{3}$ tinggi kepala.
- $\frac{1}{4}$ tinggi kepala bagian atas → batas pertumbuhan rambut.
- Letak mata ditengah-tengah tinggi kepala dan di $\frac{2}{5}$ dan $\frac{4}{5}$ lebar kepala, kelopak mata atas menempel pada garis tengah, dengan lebar mata $\frac{1}{5}$ dari lebar kepala
- Letak alis di atas mata dengan jarak setinggi mata.
- Hidung pada garis $\frac{3}{4}$ tinggi kepala dengan lebar antara mata bagian dalam.
- Letak bibir di atas garis $\frac{7}{8}$ tinggi kepala, dengan lebar jarak antara kedua bola mata $\frac{1}{5}$ lebar kepala.
- Letak telinga sejajar dengan mata, panjangnya sampai batas hidung.

KEPALA DAN WAJAH TAMPAK SAMPING

- Ukuran lebar kepalanya adalah $\frac{5}{6}$ tinggi kepala.
- Letak tinggi mata, hidung, bibir, dll. sama seperti yang tampak depan.
- Letak mata berada pada $\frac{2}{5}$ setengah pertama lebar kepala.
- Alis terletak di atas mata dengan jarak setinggi mata.
- Letak hidung pada garis tepi lebar kepala.
- Letak bibir di antara hidung dan dagu dan $\frac{1}{5}$ setengah pertama lebar kepala.
- Letak telinga sejajar dengan mata, panjangnya sampai hidung dan terletak pada garis setengah lebar kepala bagian kedua.

GAMBAR MATA DAN ALIS

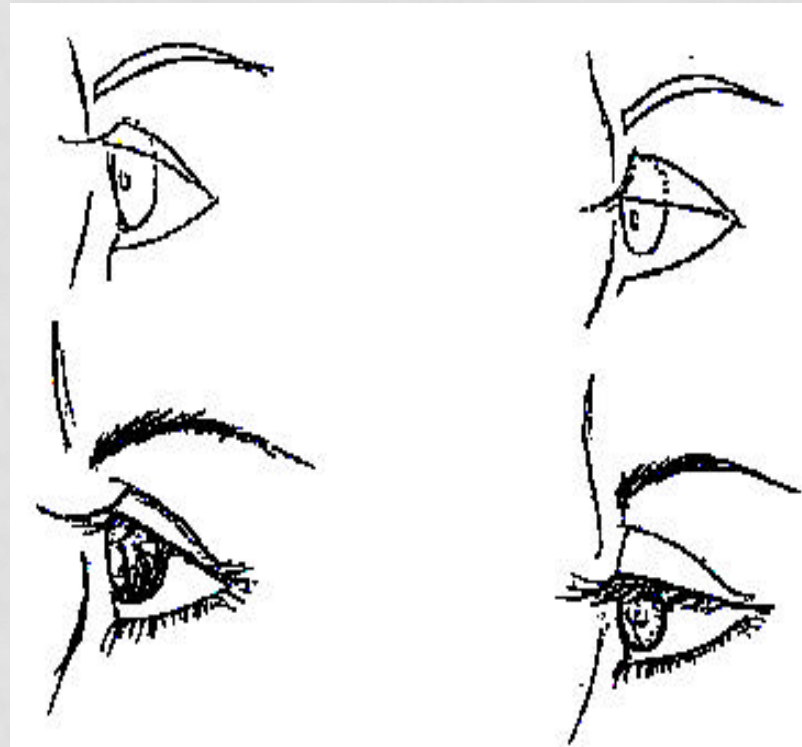
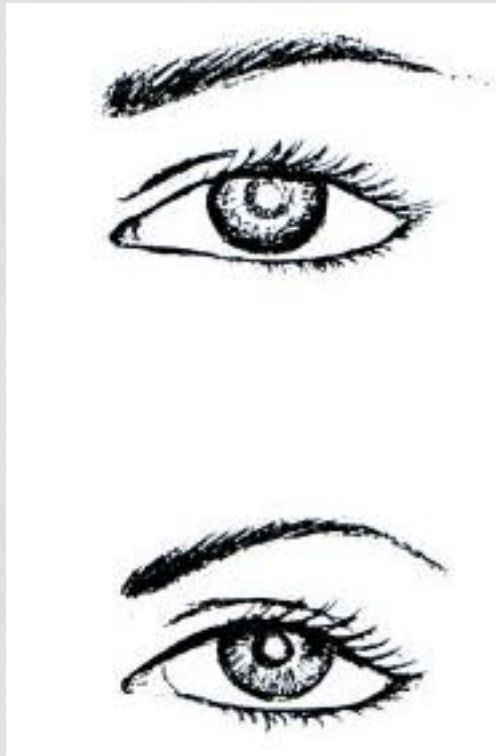

GAMBAR BIBIR

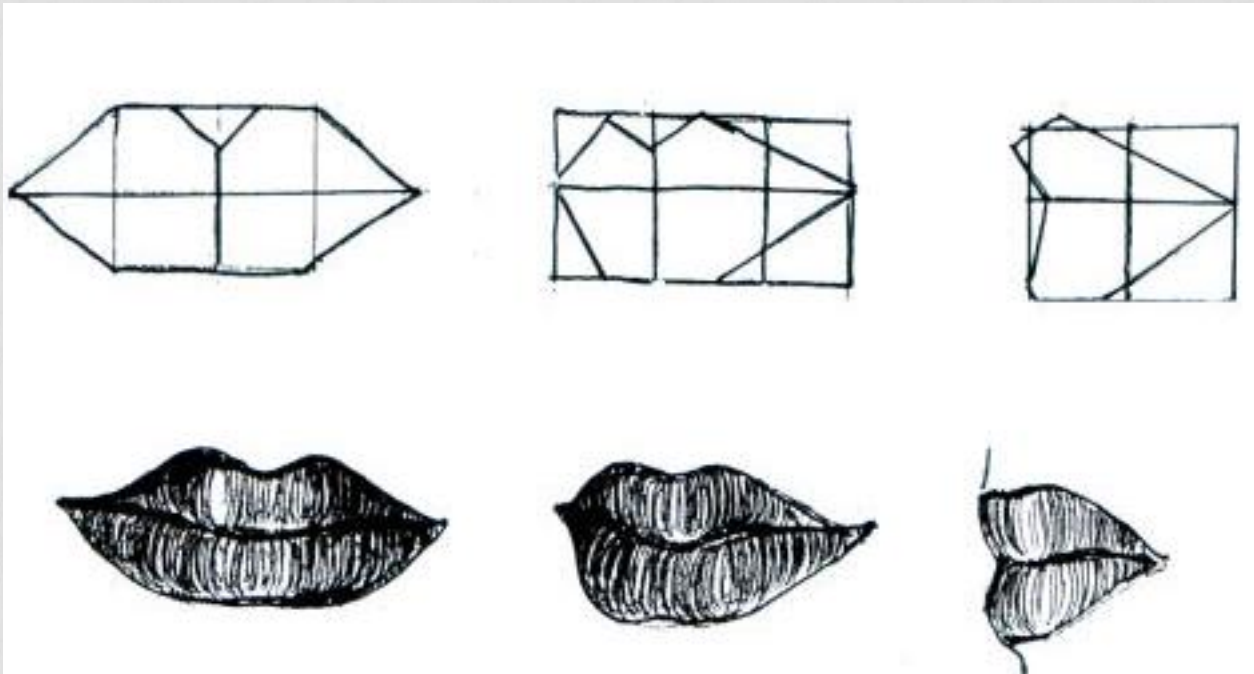

GAMBAR HIDUNG

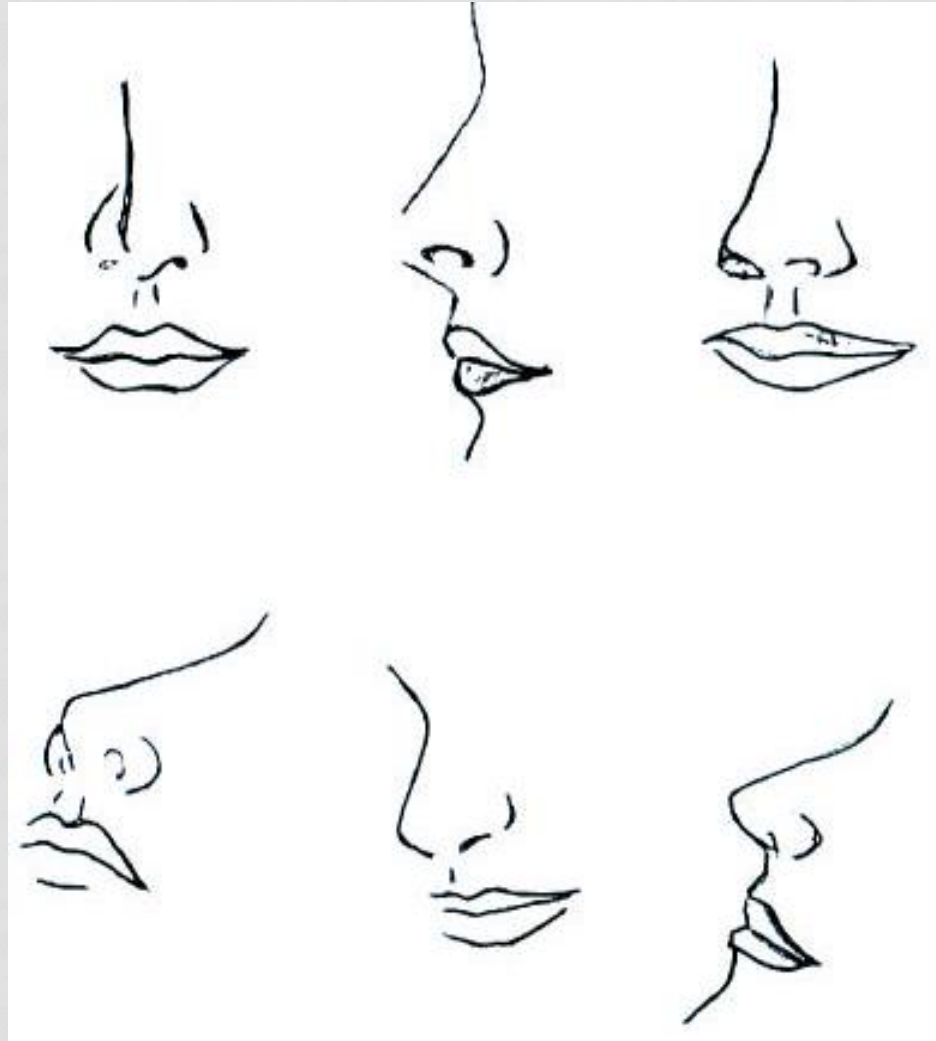

RAMBUT

- Gambarkan dasar siluet dari bentuk rambutnya.
- Gambarkan ke dalamnya seikat besar atau ikalan rambut karena tumbuh dan menjauh dari kulit kepala dengan bayangan-bayangan serta goresan yang terang dan gelap.
- Rambut biasanya lebih gelap dekat garis rambut dan menerang pada bagian atasnya
- Isikan rambut halus, utasan rambut sekitar wajah, kuping, belakang leher, dan di atas kepala.

GAMBAR WAJAH

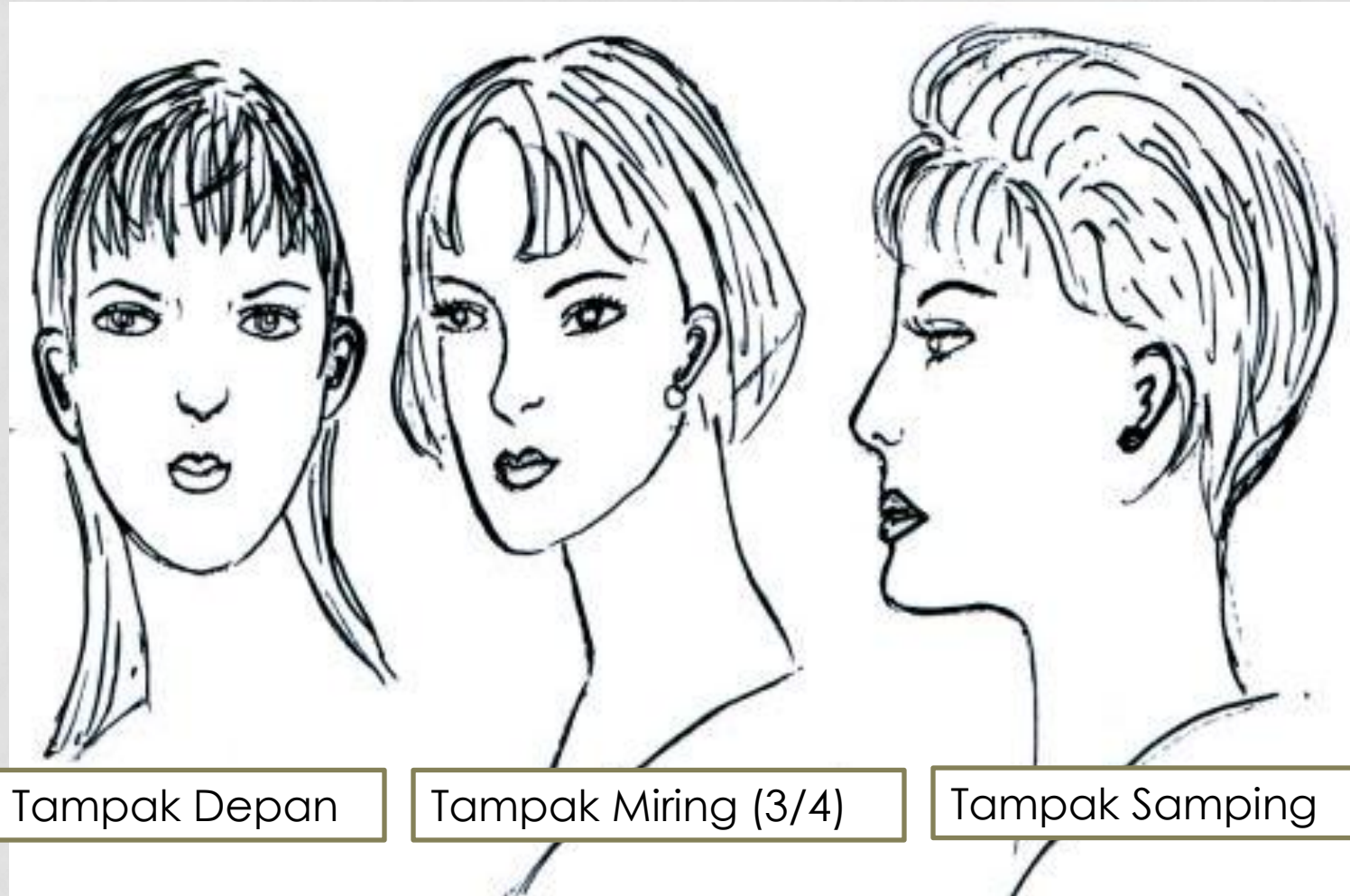

Tampak Depan

Tampak Miring (3/4)

Tampak Samping

GAMBAR WAJAH DENGAN BERBAGAI MODEL RAMBUT







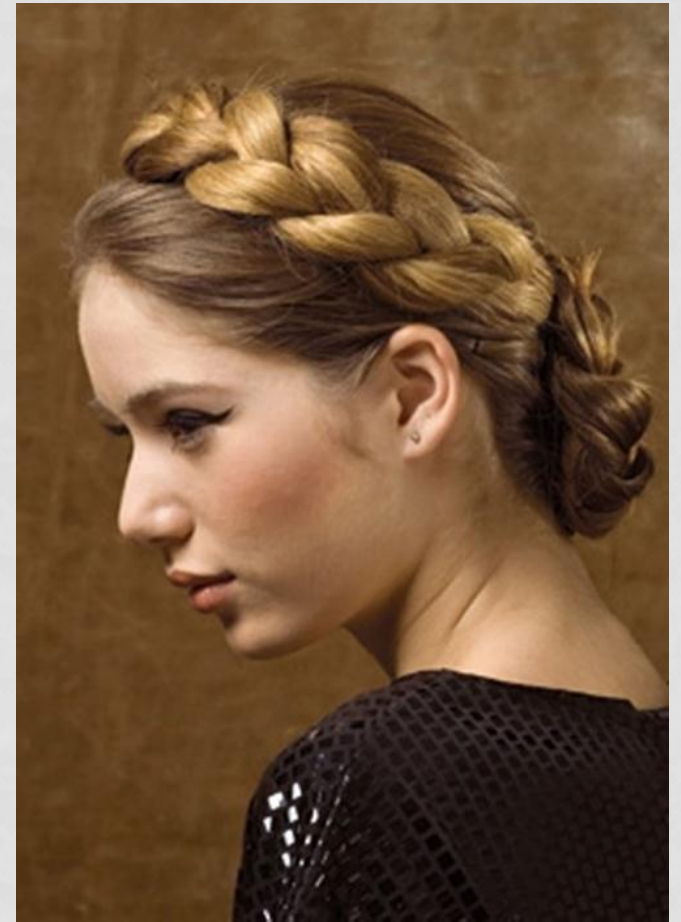



Thank



You



LEMBAR PENILAIAN PENGETAHUAN
Nilai Ulangan Teori Siswa Kelas X BUSANA 1
SMK NEGERI 3 KLATEN

Tanggal Ulangan : 4 September 2014

Mapel : Dasar Desain

Materi Ajar : Ruang Lingkup Desain, Proses dan Penggolongan Desain
serta Desain Struktur

No.	Nama Siswa	Nilai Awal	Remidi I	Remidi II	Nilai Akhir
1	Agustin Dila Anggraeni	76			76
2	Amelia Yuslan Pratiwi	74	96		75
3	Ana Pujiastuti	74	86		75
4	Ayu Istiqomah	60	86		75
5	Bernadeta Sari Dewi K.	66	84		75
6	Destia Ika Yuliana	82			82
7	Devia Damayanti	60	96		75
8	Dewi Nur Indawati	66	90		75
9	Dewik Novita Sari	72	76		75
10	Dian Pertiwi	88			88
11	Dwi Safitri	70	66	88	75
12	Eka Lestari Yuniastuti	72	78		75
13	Febri Astuti	68	76		75
14	Hestikaningrum M. A.	90			90
15	Indriyati	78			78
16	Kusrini	82			82
17	Liya Apriyani	80			80
18	Maisa Novianika Nur A.A.K.	78			78
19	Maria Nanda Kurnia W. P.	72	88		75
20	Maryani	62	84		75
21	Murtini	68	92		75
22	Nadhya Putri Fatimah	94			94
23	Nofi Maryanti	66	82		75
24	Novia Ayu Rahmawati	58	82		75
25	Novita Dewi Widya Nurhayati	72	72	78	75
26	Nur Anisa	86			86
27	Oktaviana Hazelina	74	86		75
28	Pipit Oktaviana	58	84		75
29	Risa Sulistianingsih	78			78
30	Sintha Lusiana	58	94		75
31	Wahyu Lestari	72	80		75
32	Widiya Ayu Lestari	70	94		75
33	Yulia Vera Dhani	70	94		75

LEMBAR PENILAIAN PENGETAHUAN
NILAI ULANGAN TEORI SISWA KELAS XI BUSANA 1
SMK NEGERI 3 KLATEN

Tanggal Ulangan : 1 September 2014

Mapel : Desain Busana

Materi Ajar : Bentuk Dasar Busana dan Perkembangannya

Jenis-jenis dan Bagian-bagian Busana

No.	Nama Siswa	Nilai Awal	Remidi	Nilai Akhir
1	Amin Sulistyowati	70	78	76
2	Ayu Nadya Nur Azizah	72	78	76
3	Dana Subkhi Miftakunnikmah	78		78
4	Devi Angga Pramita	94		94
5	Devita Candra Dewi	92		92
6	Disviana Vira Dela Putri	76		76
7	Endang Tripurwaningsih	76		76
8	Erika Novitasari	80		80
9	Melani Widyastuti	76		76
10	Miftahiyah Muru'udmah	86		86
11	Natasya Ayu Larasati	58	88	76
12	Novita Arum Sari	70	78	76
13	Nurmalia Miftakhul Janah	90		90
14	Nurul Kusmiyati	70	76	76
15	Nurul Widayati	80		80
16	Ragil Danik Suprihatin	80		80
17	Rarasati Rahmaningtyas	78		78
18	Riza Febrianti	82		82
19	Rustia Wahyu Wijayanti	78		78
20	Samitri	82		82
21	Sindy Widyawati	82		82
22	Sinta Andriyani	84		84
23	Sity Yulaikah	68	84	76
24	Siwi Dwi Oktavi	86		86
25	Sri Hastuti	60	82	76
26	Rizka Utami	88		88



ANALISIS HASIL EVALUASI BELAJAR TAHUN PELAJARAN 2010/ 2011

P.M. 7.5.7 / L8



Satuan Pendidikan : SMK Negeri 3 Klaten
Bidang Studi Keahlian : Seni, Kerajinan dan Pariwisata
Program Studi Keahlian : Tata Busana
Kompetensi Keahlian : Busana Butik
Mata Pel./Standar Kompetensi : Dasar Desain
Kelas : X Busana 1
Hari/Tanggal : Kamis/4 September 2014

No	Nama Siswa	Hasil yang dicapai		Nilai		Keterangan		Tindak Lanjut
		Nilai	% jwb benar	Terendah	Tertinggi	Berhasil	Gagal	
1	Agustin Dila Anggraeni	76	76%			Berhasil		Pengayaan
2	Amelia Yuslan Pratiwi	74	74%				Gagal	Remidial
3	Ana Pujiastuti	74	74%				Gagal	Remidial
4	Ayu Istiqomah	60	60%				Gagal	Remidial
5	Bernadeta Sari Dewi K.	66	66%				Gagal	Remidial
6	Destia Ika Yuliana	82	82%			Berhasil		Pengayaan
7	Devia Damayanti	60	60%				Gagal	Remidial
8	Dewi Nur Indawati	66	66%				Gagal	Remidial
9	Dewik Novita Sari	72	72%				Gagal	Remidial
10	Dian Pertiwi	88	88%			Berhasil		Pengayaan
11	Dwi Safitri	70	70%				Gagal	Remidial
12	Eka Lestari Yuniastuti	72	72%				Gagal	Remidial
13	Febri Astuti	68	68%				Gagal	Remidial
14	Hestikaningrum M. A.	90	90%			Berhasil		Pengayaan
15	Indriyati	78	78%			Berhasil		Pengayaan
16	Kusrini	82	82%			Berhasil		Pengayaan
17	Liya Apriyani	80	80%			Berhasil		Pengayaan
18	Maisa Novianika Nur A.A.K.	78	78%			Berhasil		Pengayaan

19	Maria Nanda Kurnia W. P.	72	72%				Gagal	Remidial
20	Maryani	62	62%				Gagal	Remidial
21	Murtini	68	68%				Gagal	Remidial
22	Nadhya Putri Fatimah	94	94%		94	Berhasil		Pengayaan
23	Nofi Maryanti	66	66%				Gagal	Remidial
24	Novia Ayu Rahmawati	58	58%	58			Gagal	Remidial
25	Novita Dewi Widya Nurhayati	72	72%				Gagal	Remidial
26	Nur Anisa	86	86%			Berhasil		Pengayaan
27	Oktaviana Hazelina	74	74%				Gagal	Remidial
28	Pipit Oktaviana	58	58%				Gagal	Remidial
29	Risa Sulistianingsih	78	78%			Berhasil		Pengayaan
30	Sintha Lusiana	58	58%	58			Gagal	Remidial
31	Wahyu Lestari	72	72%				Gagal	Remidial
32	Widiya Ayu Lestari	70	70%				Gagal	Remidial
33	Yulia Vera Dhani	70	70%				Gagal	Remidial
34								
35								
36								
	Jumlah	2394						
	Rata-rata Taraf Serap	72.545	73%			11	22	
	Jelajah Taraf Serap	36						

Mengetahui
Guru Pembimbing Lapangan

Dra. Sri Suharyanti
NIP. 19590820 198803 2 003

Klaten, 10 September 2014
Guru PPL

Nur Rohmawati
NIM. 11513241013



ANALISIS HASIL EVALUASI BELAJAR TAHUN PELAJARAN 2014 / 2015

P.M. 7.5.7 / L8



Satuan Pendidikan : SMK Negeri 3 Klaten
Bidang Studi Keahlian : Seni, Kerajinan dan Pariwisata
Program Studi Keahlian : Tata Busana
Mata Pelajaran/Stand. Komp. : Desain Busana
Kelas : XI Busana 1
Hari/Tanggal : Senin/8 September 2014

No	Nama Siswa	Hasil yang dicapai		Nilai		Keterangan		Tindak Lanjut
		Nilai	% jwb benar	Terendah	Tertinggi	Berhasil	Gagal	
1	Amin Sulistyowati	70	70%				Gagal	Remidi
2	Ayu Nadya Nur Azizah	72	72%				Gagal	Remidi
3	Dana Subkhi Miftakunnikmah	78	78%			Berhasil		Pengayaan
4	Devi Angga Pramita	94	94%		94	Berhasil		Pengayaan
5	Devita Candra Dewi	92	92%			Berhasil		Pengayaan
6	Disviana Vira Dela Putri	76	76%			Berhasil		Pengayaan
7	Endang Tripurwaningsih	76	76%			Berhasil		Pengayaan
8	Erika Novitasari	80	80%			Berhasil		Pengayaan
9	Melani Widyastuti	76	76%			Berhasil		Pengayaan
10	Miftahiyah Muru'udmah	86	86%			Berhasil		Pengayaan
11	Natasya Ayu Larasati	58	58%	58			Gagal	Remidi
12	Novita Arum Sari	70	70%				Gagal	Remidi
13	Nurmalia Miftakhul Janah	90	90%			Berhasil		Pengayaan
14	Nurul Kusmiyati	70	70%				Gagal	Remidi
15	Nurul Widayati	80	80%			Berhasil		Pengayaan
16	Ragil Danik Suprihatin	80	80%			Berhasil		Pengayaan
17	Rarasati Rahmaningtyas	78	78%			Berhasil		Pengayaan

18	Riza Febrianti	82	82%			Berhasil		Pengayaan
19	Rustia Wahyu Wijayanti	78	78%			Berhasil		Pengayaan
20	Samitri	82	82%			Berhasil		Pengayaan
21	Sindy Widyawati	82	82%			Berhasil		Pengayaan
22	Sinta Andriyani	84	84%			Berhasil		Pengayaan
23	Sity Yulaikah	68	68%				Gagal	Remidi
24	Siwi Dwi Oktavi	86	86%			Berhasil		Pengayaan
25	Sri Hastuti	60	60%				Gagal	Remidi
26	Rizka Utami	88	88%			Berhasil		Pengayaan
	Jumlah	2036				19	7	
	Rata-rata Taraf Serap	78.30769	78%					
	Jelajah Taraf Serap	36						

Mengetahui
Guru Pembimbing Lapangan

Dra. Sri Suharyanti
NIP. 19590820 198803 2 003

Klaten, September 2014
Guru PPL

Nur Rohmawati
NIM. 11513241013

I. ANALISA DAN TINDAK LANJUT

No	Kesimpulan	Data		Kriteria Pembandingan	Tindak Lanjut
		Siswa	%		
1.	Jumlah kelompok yang sudah mencapai KKM 75	11	33,3%	-	Belajar Kembali
2.	Jumlah kelompok yang belum mencapai KKM	22	66,7%	-	Remidiasi

II. PERBAIKAN

Berdasarkan analisa hasil evaluasi belajar di atas, perbaiki kesulitan belajar siswa sebagai berikut :

No	Nama Siswa	Jenis Kesulitan	Usaha bantuan	Hasil
1.	Amelia Yuslan Pratiwi	Kurang belajar	Belajar kembali	Berhasil
2.	Ana Pujiastuti	Kurang belajar	Belajar kembali	Berhasil
3.	Ayu Istiqomah	Kurang belajar	Belajar kembali	Berhasil
4.	Bernadeta Sari Dewi K.	Kurang belajar	Belajar kembali	Berhasil
5.	Devia Damayanti	Kurang belajar	Belajar kembali	Berhasil
6.	Dewi Nur Indawati	Kurang belajar	Belajar kembali	Berhasil
7.	Dewik Novita Sari	Kurang belajar	Belajar kembali	Berhasil
8.	Dwi Safitri	Kurang belajar	Belajar kembali	Berhasil
9.	Eka Lestari Yuniastuti	Kurang belajar	Belajar kembali	Berhasil
10.	Febri Astuti	Kurang belajar	Belajar kembali	Berhasil
11.	Maria Nanda Kurnia W. P.	Kurang belajar	Belajar kembali	Berhasil
12.	Maryani	Kurang belajar	Belajar kembali	Berhasil
13.	Murtini	Kurang belajar	Belajar kembali	Berhasil
14.	Nofi Maryanti	Kurang belajar	Belajar kembali	Berhasil
15.	Novia Ayu Rahmawati	Kurang belajar	Belajar kembali	Berhasil
16.	Novita Dewi Widya Nurhayati	Kurang belajar	Belajar kembali	Berhasil
17.	Oktaviana Hazelina	Kurang belajar	Belajar kembali	Berhasil
18.	Pipit Oktaviana	Kurang belajar	Belajar kembali	Berhasil
19.	Sintha Lusiana	Kurang belajar	Belajar kembali	Berhasil
20.	Wahyu Lestari	Kurang belajar	Belajar kembali	Berhasil
21.	Widiya Ayu Lestari	Kurang belajar	Belajar kembali	Berhasil
22.	Yulia Vera Dhani	Kurang belajar	Belajar kembali	Berhasil

III. PENGAYAAN

Berdasarkan analisa hasil evaluasi belajar di atas, pengayaan siswa sebagai berikut:

No	Nama Siswa	Jenis Pengayaan	Hasil
1.	Agustin Dila Anggraeni	Belajar materi yang berikutnya	-
2.	Destia Ika Yuliana	V	-
3.	Dian Pertiwi	V	-
4.	Hestikaningrum M. A.	V	-
5.	Indriyati	V	-
6.	Kusrini	V	-
7.	Liya Apriyani	V	-
8.	Maisa Novianika Nur A.A.K.	V	-
9.	Nadhya Putri Fatimah	V	-
10.	Nur Anisa	V	-
11.	Risa Sulistianingsih	V	-

I. ANALISA DAN TINDAK LANJUT

No	Kesimpulan	Data		Kriteria Pembandingan	Tindak Lanjut
		Siswa	%		
1.	Jumlah kelompok yang sudah mencapai KKM 75	19	73%	-	Belajar Kembali
2.	Jumlah kelompok yang belum mencapai KKM	7	27%	-	Remidiasi

II. PERBAIKAN

Berdasarkan analisa hasil evaluasi belajar di atas, perbaikan kesulitan belajar siswa sebagai berikut :

No	Nama Siswa	Jenis Kesulitan	Usaha bantuan	Hasil
1.	Amin Sulistyowati	Kurang belajar	Belajar kembali	Berhasil
2.	Ayu Nadya Nur Azizah	Kurang belajar	Belajar kembali	Berhasil
3.	Natasya Ayu Larasati	Kurang belajar	Belajar kembali	Berhasil
4.	Novita Arum Sari	Kurang belajar	Belajar kembali	Berhasil
5.	Nurul Kusmiyati	Kurang belajar	Belajar kembali	Berhasil
6.	Sity Yulaikah	Kurang belajar	Belajar kembali	Berhasil
7.	Sri Hastuti	Kurang belajar	Belajar kembali	Berhasil

III. PENGAYAAN

Berdasarkan analisa hasil evaluasi belajar di atas, pengayaan siswa sebagai berikut:

No	Siswa yang Mengalami Kesulitan	Jenis Pengayaan	Hasil
1	Dana Subkhi Miftakunnikmah	Belajar materi selanjutnya	-
2	Devi Angga Pramita	v	-
3	Devita Candra Dewi	v	-
4	Disviana Vira Dela Putri	v	-
5	Endang Tripurwaningsih	v	-
6	Erika Novitasari	v	-
7	Melani Widyastuti	v	-
8	Miftahiyah Muru'udmah	v	-
9	Nurmalia Miftakhul Janah	v	-
10	Nurul Widayati	v	-
11	Ragil Danik Suprihatin	v	-
12	Rarasati Rahmaningtyas	v	-
13	Riza Febrianti	v	-
14	Rustia Wahyu Wijayanti	v	-

15	Samitri	v	-
16	Sindy Widyawati	v	-
17	Sinta Andriyani	v	-
18	Siwi Oktavi	v	-
19	Sri Hastuti	v	-

LEMBAR PENILAIAN SIKAP

Kelas : X Busana 1
 Mapel. : Dasar Desain
 Pertemuan ke- : 1

No.	Nama Siswa	Sikap					Total Skor	Nilai Sikap
		Keaktifan	Sopan santun	Tanggung Jawab	Kedisiplinan	Toleransi		
1	Agustin Dila Anggraeni	4	3	3	4	4	18	90
2	Amelia Yuslan Pratiwi	4	3	3	2	4	16	80
3	Ana Pujiastuti	3	3	3	2	4	15	75
4	Ayu Istiqomah	4	3	3	4	4	18	90
5	Bernadeta Sari Dewi K.	3	3	3	3	4	16	80
6	Destia Ika Yuliana	4	3	3	4	4	18	90
7	Devia Damayanti	3	3	3	2	4	15	75
8	Dewi Nur Indawati	4	3	3	4	4	18	90
9	Dewik Novita Sari	4	3	3	4	4	18	90
10	Dian Pertiwi	4	3	3	4	4	18	90
11	Dwi Safitri	3	3	3	4	4	17	85
12	Eka Lestari Yuniastuti	3	3	3	4	4	17	85
13	Febri Astuti	3	3	3	4	4	17	85
14	Hestikaningrum M. A.	3	3	3	4	4	17	85
15	Indriyati	3	3	3	4	4	17	85
16	Kusrini	3	3	3	4	4	17	85
17	Liya Apriyani	3	3	3	4	4	17	85
18	Maisa Novianika Nur A.A.K.	3	3	3	4	4	17	85
19	Maria Nanda Kurnia W. P.	3	3	3	3	4	16	80
20	Maryani	3	3	3	4	4	17	85
21	Murtini	3	3	3	2	4	15	75
22	Nadhya Putri Fatimah	3	4	3	4	4	18	90
23	Nofi Maryanti	4	3	3	2	4	16	80
24	Novia Ayu Rahmawati	3	3	3	4	4	17	85
25	Novita Dewi Widya Nurhayati	4	3	3	3	4	17	85
26	Nur Anisa	3	3	3	4	4	17	85
27	Oktaviana Hazelina	3	3	3	3	4	16	80
28	Pipit Oktaviana	3	3	3	3	4	16	80
29	Risa Sulistianingsih	4	3	3	2	4	16	80
30	Sintha Lusiana	3	3	3	2	4	15	75
31	Wahyu Lestari	3	3	3	4	4	17	85
32	Widiya Ayu Lestari	3	3	3	4	4	17	85
33	Yulia Vera Dhani	3	3	3	4	4	17	85
34								
35								

Kriteria penskoran : 1 = Kurang
 2 = Cukup
 3 = Baik
 4 = Baik Sekali

Nilai : Jumlah Skor : Jumlah Skor Maksimal x 100

LEMBAR PENILAIAN SIKAP

Kelas : X Busana 1
 Mapel. : Dasar Desain
 Pertemuan ke- : 2

No.	Nama Siswa	Sikap					Total Skor	Nilai Sikap
		Keaktifan	Sopan santun	Tanggung Jawab	Kedisiplinan	Toleransi		
1	Agustin Dila Anggraeni	4	3	3	4	4	18	90
2	Amelia Yuslan Pratiwi	4	3	3	4	4	18	90
3	Ana Pujiastuti	3	3	3	4	4	17	85
4	Ayu Istiqomah	3	3	3	4	4	17	85
5	Bernadeta Sari Dewi K.	3	3	3	4	4	17	85
6	Destia Ika Yuliana	4	3	3	4	4	18	90
7	Devia Damayanti	3	3	3	4	4	17	85
8	Dewi Nur Indawati	3	3	3	4	4	17	85
9	Dewik Novita Sari	4	3	3	4	4	18	90
10	Dian Pertiwi	3	3	3	4	4	17	85
11	Dwi Safitri	3	3	3	4	4	17	85
12	Eka Lestari Yuniastuti	3	3	3	4	4	17	85
13	Febri Astuti	4	3	3	4	4	18	90
14	Hestikaningrum M. A.	3	3	3	4	4	17	85
15	Indriyati	4	3	3	2	4	16	80
16	Kusrini	3	3	3	4	4	17	85
17	Liya Apriyani	3	3	3	4	4	17	85
18	Maisa Novianika Nur A.A.K.	3	3	3	4	4	17	85
19	Maria Nanda Kurnia W. P.	3	3	3	4	4	17	85
20	Maryani	3	3	3	4	4	17	85
21	Murtini	3	3	3	4	4	17	85
22	Nadhya Putri Fatimah	3	4	3	4	4	18	90
23	Nofi Maryanti	3	3	3	4	4	17	85
24	Novia Ayu Rahmawati	3	3	3	4	4	17	85
25	Novita Dewi Widya Nurhayati	4	3	3	4	4	18	90
26	Nur Anisa	3	3	3	4	4	17	85
27	Oktaviana Hazelina	3	3	3	3	4	16	80
28	Pipit Oktaviana	3	3	3	3	4	16	80
29	Risa Sulistianingsih	4	3	3	4	4	18	90
30	Sintha Lusiana	3	3	3	4	4	17	85
31	Wahyu Lestari	3	3	3	4	4	17	85
32	Widiya Ayu Lestari	3	3	3	4	4	17	85
33	Yulia Vera Dhani	3	3	3	4	4	17	85
34								
35								

Kriteria penskoran : 1 = Kurang
 2 = Cukup
 3 = Baik
 4 = Baik Sekali

Nilai : Jumlah Skor : Jumlah Skor Maksimal x 100

LEMBAR PENILAIAN SIKAP

Kelas : X Busana 1
 Mapel. : Dasar Desain
 Pertemuan ke- : 3

No.	Nama Siswa	Sikap					Total Skor	Nilai Sikap
		Keaktifan	Sopan santun	Tanggung Jawab	Kedisiplinan	Toleransi		
1	Agustin Dila Anggraeni	4	3	3	4	4	18	90
2	Amelia Yuslan Pratiwi	4	3	3	4	4	18	90
3	Ana Pujiastuti	3	3	3	4	4	17	85
4	Ayu Istiqomah	3	3	3	4	4	17	85
5	Bernadeta Sari Dewi K.	3	3	3	4	4	17	85
6	Destia Ika Yuliana	3	3	3	4	4	17	85
7	Devia Damayanti	4	3	3	4	4	18	90
8	Dewi Nur Indawati	3	3	3	4	4	17	85
9	Dewik Novita Sari	4	3	3	4	4	18	90
10	Dian Pertiwi	4	3	3	4	4	18	90
11	Dwi Safitri	3	3	3	4	4	17	85
12	Eka Lestari Yuniastuti	3	3	3	4	4	17	85
13	Febri Astuti	4	3	3	4	4	18	90
14	Hestikaningrum M. A.	3	3	3	4	4	17	85
15	Indriyati	3	3	3	2	4	15	75
16	Kusrini	3	3	3	4	4	17	85
17	Liya Apriyani	4	3	3	4	4	18	90
18	Maisa Novianika Nur A.A.K.	3	3	3	4	4	17	85
19	Maria Nanda Kurnia W. P.	3	3	3	4	4	17	85
20	Maryani	3	3	3	4	4	17	85
21	Murtini	3	3	3	4	4	17	85
22	Nadhya Putri Fatimah	3	4	3	4	4	18	90
23	Nofi Maryanti	4	3	3	4	4	18	90
24	Novia Ayu Rahmawati	3	3	3	4	4	17	85
25	Novita Dewi Widya Nurhayati	4	3	3	4	4	18	90
26	Nur Anisa	3	3	3	4	4	17	85
27	Oktaviana Hazelina	3	3	3	4	4	17	85
28	Pipit Oktaviana	3	3	3	4	4	17	85
29	Risa Sulistianingsih	4	3	3	4	4	18	90
30	Sintha Lusiana	3	3	3	4	4	17	85
31	Wahyu Lestari	3	3	3	4	4	17	85
32	Widiya Ayu Lestari	3	3	3	4	4	17	85
33	Yulia Vera Dhani	3	3	3	4	4	17	85
34								
35								

Kriteria penskoran : 1 = Kurang
 2 = Cukup
 3 = Baik
 4 = Baik Sekali

Nilai : Jumlah Skor : Jumlah Skor Maksimal x 100

LEMBAR PENILAIAN SIKAP

Kelas : X Busana 1
 Mapel. : Dasar Desain
 Pertemuan ke- : 4

No.	Nama Siswa	Sikap					Total Skor	Nilai Sikap
		Keaktifan	Sopan santun	Tanggung Jawab	Kedisiplinan	Toleransi		
1	Agustin Dila Anggraeni	4	3	3	4	4	18	90
2	Amelia Yuslan Pratiwi	4	3	3	4	4	18	90
3	Ana Pujiastuti	3	3	3	4	4	17	85
4	Ayu Istiqomah	4	3	3	4	4	18	90
5	Bernadeta Sari Dewi K.	3	3	3	4	4	17	85
6	Destia Ika Yuliana	3	3	3	4	4	17	85
7	Devia Damayanti	3	3	3	4	4	17	85
8	Dewi Nur Indawati	3	3	3	4	4	17	85
9	Dewik Novita Sari	4	3	3	4	4	18	90
10	Dian Pertiwi	4	3	3	4	4	18	90
11	Dwi Safitri	3	3	3	4	4	17	85
12	Eka Lestari Yuniastuti	3	3	3	4	4	17	85
13	Febri Astuti	4	3	3	4	4	18	90
14	Hestikaningrum M. A.	3	3	3	4	4	17	85
15	Indriyati	4	3	3	4	4	18	90
16	Kusrini	3	3	3	4	4	17	85
17	Liya Apriyani	3	3	3	4	4	17	85
18	Maisa Novianika Nur A.A.K.	3	3	3	4	4	17	85
19	Maria Nanda Kurnia W. P.	3	3	3	4	4	17	85
20	Maryani	3	3	3	4	4	17	85
21	Murtini	3	3	3	4	4	17	85
22	Nadhya Putri Fatimah	3	4	3	4	4	18	90
23	Nofi Maryanti	3	3	3	4	4	17	85
24	Novia Ayu Rahmawati	3	3	3	4	4	17	85
25	Novita Dewi Widya Nurhayati	4	3	3	4	4	18	90
26	Nur Anisa	3	3	3	4	4	17	85
27	Oktaviana Hazelina	3	3	3	4	4	17	85
28	Pipit Oktaviana	3	3	3	4	4	17	85
29	Risa Sulistianingsih	3	3	3	4	4	17	85
30	Sintha Lusiana	3	3	3	4	4	17	85
31	Wahyu Lestari	3	3	3	4	4	17	85
32	Widiya Ayu Lestari	3	3	3	4	4	17	85
33	Yulia Vera Dhani	3	3	3	4	4	17	85
34								
35								

Kriteria penskoran : 1 = Kurang
 2 = Cukup
 3 = Baik
 4 = Baik Sekali

Nilai : Jumlah Skor : Jumlah Skor Maksimal x 100

LEMBAR PENILAIAN SIKAP

Kelas : X Busana 1
 Mapel. : Dasar Desain
 Pertemuan ke- : 5

No.	Nama Siswa	Sikap					Total Skor	Nilai Sikap
		Keaktifan	Sopan santun	Tanggung Jawab	Kedisiplinan	Toleransi		
1	Agustin Dila Anggraeni	4	3	3	4	4	18	90
2	Amelia Yuslan Pratiwi	4	3	3	4	4	18	90
3	Ana Pujiastuti	3	3	3	4	4	17	85
4	Ayu Istiqomah	4	3	3	4	4	18	90
5	Bernadeta Sari Dewi K.	3	3	3	4	4	17	85
6	Destia Ika Yuliana	4	3	3	4	4	18	90
7	Devia Damayanti	4	3	3	4	4	18	90
8	Dewi Nur Indawati	3	3	3	4	4	17	85
9	Dewik Novita Sari	4	3	3	4	4	18	90
10	Dian Pertiwi	4	3	3	4	4	18	90
11	Dwi Safitri	3	3	3	4	4	17	85
12	Eka Lestari Yuniastuti	4	3	3	4	4	18	90
13	Febri Astuti	4	3	3	4	4	18	90
14	Hestikaningrum M. A.	3	3	3	4	4	17	85
15	Indriyati	4	3	3	4	4	18	90
16	Kusrini	3	3	3	4	4	17	85
17	Liya Apriyani	4	3	3	4	4	18	90
18	Maisa Novianika Nur A.A.K.	3	3	3	4	4	17	85
19	Maria Nanda Kurnia W. P.	3	3	3	4	4	17	85
20	Maryani	3	3	3	4	4	17	85
21	Murtini	3	3	3	4	4	17	85
22	Nadhya Putri Fatimah	4	4	3	4	4	19	95
23	Nofi Maryanti	4	3	3	4	4	18	90
24	Novia Ayu Rahmawati	4	3	3	4	4	18	90
25	Novita Dewi Widya Nurhayati	4	3	3	4	4	18	90
26	Nur Anisa	3	3	3	4	4	17	85
27	Oktaviana Hazelina	3	3	3	4	4	17	85
28	Pipit Oktaviana	3	3	3	4	4	17	85
29	Risa Sulistianingsih	4	3	3	4	4	18	90
30	Sintha Lusiana	3	3	3	4	4	17	85
31	Wahyu Lestari	3	3	3	4	4	17	85
32	Widiya Ayu Lestari	3	3	3	4	4	17	85
33	Yulia Vera Dhani	3	3	3	4	4	17	85
34								
35								

Kriteria penskoran : 1 = Kurang
 2 = Cukup
 3 = Baik
 4 = Baik Sekali

Nilai : Jumlah Skor : Jumlah Skor Maksimal x 100

LEMBAR PENILAIAN SIKAP

Kelas : XI Busana 1
 Mapel. : Desain Busana
 Pertemuan ke- : 1

No.	Nama Siswa	Sikap					Total Skor	Nilai Sikap
		Keaktifan	Kerjasama	Toleransi	Tanggung Jawab	Kedisiplinan		
1	Amin Sulistyowati	3	4	4	3	4	18	90
2	Ayu Nadya Nur Azizah	3	4	4	3	3	17	85
3	Dana Subkhi Miftakunnikmah	4	3	4	3	4	18	90
4	Devi Angga Pramita	3	4	4	3	4	18	90
5	Devita Candra Dewi	3	4	4	3	4	18	90
6	Disviana Vira Dela Putri	4	3	4	3	3	17	85
7	Endang Tripurwaningsih	3	3	4	3	3	16	80
8	Erika Novitasari	4	4	4	3	4	19	95
9	Melani Widyastuti	3	4	4	3	4	18	90
10	Miftahiyah Muru'udmah	3	4	4	3	4	18	90
11	Natasya Ayu Larasati	3	3	4	3	3	16	80
12	Novita Arum Sari	3	3	4	3	3	16	80
13	Nurmalia Miftakhul Janah	3	4	4	3	4	18	90
14	Nurul Kusmiyati	3	3	4	3	3	16	80
15	Nurul Widayati	3	4	4	3	3	17	85
16	Ragil Danik Suprihatin	3	3	4	3	3	16	80
17	Rarasati Rahmaningtyas	4	3	4	3	3	17	85
18	Riza Febrianti	3	3	4	3	3	16	80
19	Rustia Wahyu Wijayanti	3	4	4	3	3	17	85
20	Samitri	3	4	4	3	3	17	85
21	Sindy Widyawati	3	3	4	3	3	16	80
22	Sinta Andriyani	3	4	4	3	4	18	90
23	Sity Yulaikah	4	3	4	3	4	18	90
24	Siwi Dwi Oktavi	4	4	4	3	4	19	95
25	Sri Hastuti	3	3	4	3	3	16	80
26	Rizka Utami	3	3	4	3	3	16	80

LEMBAR PENILAIAN SIKAP

Kelas : XI Busana 1
 Mapel. : Desain Busana
 Pertemuan ke- : 2

No.	Nama Siswa	Sikap					Total Skor	Nilai Sikap
		Keaktifan	Kerjasama	Toleransi	Langgung Jawab	Kedisiplinan		
1	Amin Sulistyowati	3	3	4	3	3	16	80
2	Ayu Nadya Nur Azizah	3	4	4	3	3	17	85
3	Dana Subkhi Miftakunnikmah	4	3	4	3	3	17	85
4	Devi Angga Pramita	3	4	4	3	3	17	85
5	Devita Candra Dewi	3	4	4	3	3	17	85
6	Disviana Vira Dela Putri	4	4	4	3	3	18	90
7	Endang Tripurwaningsih	3	3	4	3	3	16	80
8	Erika Novitasari	4	3	4	3	3	17	85
9	Melani Widyastuti	3	3	4	3	3	16	80
10	Miftahiyah Muru'udmah	3	3	4	3	3	16	80
11	Natasya Ayu Larasati	3	4	4	3	3	17	85
12	Novita Arum Sari	3	4	4	3	3	17	85
13	Nurmalia Miftakhul Janah	3	3	4	3	3	16	80
14	Nurul Kusmiyati	3	4	4	3	3	17	85
15	Nurul Widayati	4	4	4	3	3	18	90
16	Ragil Danik Suprihatin	4	3	4	3	3	17	85
17	Rarasati Rahmaningtyas	4	4	4	3	3	18	90
18	Riza Febrianti	3	4	4	3	3	17	85
19	Rustia Wahyu Wijayanti	3	3	4	3	3	16	80
20	Samitri	3	4	4	3	3	17	85
21	Sindy Widyawati	4	4	4	3	3	18	90
22	Sinta Andriyani	3	4	4	3	3	17	85
23	Sity Yulaikah	4	4	4	3	3	18	90
24	Siwi Dwi Oktavi	4	4	4	3	3	18	90
25	Sri Hastuti	3	3	4	3	3	16	80
26	Rizka Utami	3	4	4	3	3	17	85

LEMBAR PENILAIAN SIKAP

Kelas : XI Busana 1
 Mapel. : Desain Busana
 Pertemuan ke- : 3

No.	Nama Siswa	Sikap					Total Skor	Nilai Sikap
		Keaktifan	Sopan santun	Tanggung Jawab	Toleransi	Kedisiplinan		
1	Amin Sulistyowati	3	3	3	4	3	16	80
2	Ayu Nadya Nur Azizah	3	3	3	4	3	16	80
3	Dana Subkhi Miftakunnikmah	3	3		4			
4	Devi Angga Pramita	3	3	3	4	3	16	80
5	Devita Candra Dewi	3	3	3	4	4	17	85
6	Disviana Vira Dela Putri	3	3	3	4	3	16	80
7	Endang Tripurwaningsih	3	3	3	4	4	17	85
8	Erika Novitasari	4	3	3	4	3	17	85
9	Melani Widyastuti	3	3	3	4	3	16	80
10	Miftahiyah Muru'udmah	3	3	3	4	4	17	85
11	Natasya Ayu Larasati	3	3		4			
12	Novita Arum Sari	3	3	3	4	4	17	85
13	Nurmalia Miftakhul Janah	3	3	3	4	4	17	85
14	Nurul Kusmiyati	3	3	3	4	4	17	85
15	Nurul Widayati	3	3	3	4	3	16	80
16	Ragil Danik Suprihatin	3	3	3	4	4	17	85
17	Rarasati Rahmaningtyas	4	3	3	4	3	17	85
18	Riza Febrianti	3	3	3	4	3	16	80
19	Rustia Wahyu Wijayanti	3	3	3	4	3	16	80
20	Samitri	3	3	3	4	3	16	80
21	Sindy Widyawati	4	3	3	4	3	17	85
22	Sinta Andriyani	3	3	3	4	3	16	80
23	Sity Yulaikah	4	3	3	4	4	18	90
24	Siwi Dwi Oktavi	4	3	3	4	3	17	85
25	Sri Hastuti	4	3	3	4	3	17	85
26	Rizka Utami	3	3	3	4	3	16	80

LEMBAR PENILAIAN SIKAP

Kelas : XI Busana 1
 Mapel. : Desain Busana
 Pertemuan ke- : 4

No.	Nama Siswa	Sikap					Total Skor	Nilai Sikap
		Keaktifan	Sopan santun	Tanggung Jawab	Toleransi	Kedisiplinan		
1	Amin Sulistyowati	3	3	3	4	4	17	85
2	Ayu Nadya Nur Azizah	3	3	3	4	4	17	85
3	Dana Subkhi Miftakunnikmah	4	3	3	4	4	18	90
4	Devi Angga Pramita	3	3	3	4	4	17	85
5	Devita Candra Dewi	3	3	3	4	4	17	85
6	Disviana Vira Dela Putri	3	3	3	4	4	17	85
7	Endang Tripurwaningsih	3	3	3	4	4	17	85
8	Erika Novitasari	4	3	3	4	4	18	90
9	Melani Widyastuti	3	3	3	4	4	17	85
10	Miftahiyah Muru'udmah	3	3	3	4	4	17	85
11	Natasya Ayu Larasati	3	3	3	4	4	17	85
12	Novita Arum Sari	3	3	3	4	4	17	85
13	Nurmalia Miftakhul Janah	3	3	3	4	4	17	85
14	Nurul Kusmiyati	4	3	3	4	4	18	90
15	Nurul Widayati	3	3	3	4	4	17	85
16	Ragil Danik Suprihatin	4	3	3	4	4	18	90
17	Rarasati Rahmaningtyas	4	3	3	4	4	18	90
18	Riza Febrianti	3	3	3	4	4	17	85
19	Rustia Wahyu Wijayanti	3	3	3	4	4	17	85
20	Samitri	3	3	3	4	4	17	85
21	Sindy Widyawati	4	3	3	4	4	18	90
22	Sinta Andriyani	3	3	3	4	4	17	85
23	Sity Yulaikah	4	3	3	3	4	17	85
24	Siwi Dwi Oktavi	4	3	3	4	4	18	90
25	Sri Hastuti	4	3	3	3	4	17	85
26	Rizka Utami	3	3	3	4	4	17	85

DAFTAR RINCIAN NILAI KETERAMPILAN

Kelas : X Busana 1

Mapel. : Dasar Desain

Kompetensi : Membuat desain struktur benda

No.	Nama Siswa	Aspek yang dinilai				Total Skor	Nilai Keterampilan
		Persiapan alat dan bahan (A)	Proses pembuatan desain (B)	Kreativitas (C)	Kerapihan & Kebersihan (D)		
1	Agustin Dila Anggraeni	4	4	3	3	33	82.5
2	Amelia Yuslan Pratiwi	4	4	3	2	31	77.5
3	Ana Pujiastuti	4	4	3	2	31	77.5
4	Ayu Istiqomah	4	4	3	3	33	82.5
5	Bernadeta Sari Dewi K.	4	4	3	3	33	82.5
6	Destia Ika Yuliana	4	4	3	3	33	82.5
7	Devia Damayanti	4	4	3	3	33	82.5
8	Dewi Nur Indawati	4	4	3	2	31	77.5
9	Dewik Novita Sari	4	4	3	2	31	77.5
10	Dian Pertiwi	4	4	4	3	38	95
11	Dwi Safitri	4	4	3	3	33	82.5
12	Eka Lestari Yuniastuti	4	4	4	3	38	95
13	Febri Astuti	4	4	3	2	31	77.5
14	Hestikaningrum M. A.	4	4	4	3	38	95
15	Indriyati	4	4	3	2	31	77.5
16	Kusrini	4	4	3	3	33	82.5
17	Liya Apriyani	4	4	3	3	33	82.5
18	Maisa Novianika Nur A.A.K.	4	4	3	2	31	77.5
19	Maria Nanda Kurnia W. P.	4	4	4	3	38	95
20	Maryani	4	4	3	3	33	82.5
21	Murtini	4	4	3	2	31	77.5
22	Nadhya Putri Fatimah	4	4	3	3	33	82.5
23	Nofi Maryanti	4	4	4	3	38	95
24	Novia Ayu Rahmawati	4	4	4	3	38	95
25	Novita Dewi Widya Nurhayati	4	4	3	3	33	82.5
26	Nur Anisa	4	4	3	2	31	77.5
27	Oktaviana Hazelina	4	4	4	3	38	95
28	Pipit Oktaviana	4	4	3	3	33	82.5
29	Risa Sulistianingsih	4	4	3	3	33	82.5
30	Sintha Lusiana	4	4	3	2	31	77.5
31	Wahyu Lestari	4	4	4	3	38	95
32	Widiya Ayu Lestari	4	4	3	2	31	77.5
33	Yulia Vera Dhani	4	4	4	3	38	95
34							
35							

Kriteria penskoran : 1 = Kurang

2 = Cukup

3 = Baik

4 = Baik Sekali

Nilai : ((SkorAx1)+(SkorBx2)+(SkorCx5)+(SkorDx2)):jumlah skor maksimalx100

: ((4X1)+(4X2)+(4X5)+(4X2)) : 40 X 100 = 100

RINCIAN NILAI KETERAMPILAN

Kelas : X Busana 1

Mapel. : Dasar Desain

Kompetensi : Membuat desain struktur lenan rumah tangga

No.	Nama Siswa	Aspek yang dinilai				Total Skor	Nilai Keterampilan
		Persiapan alat dan bahan (A)	Proses pembuatan desain (B)	Kreativitas (C)	Kerapihan & Kebersihan (D)		
1	Agustin Dila Anggraeni	4	4	3	3	33	82.5
2	Amelia Yuslan Pratiwi	4	4	4	3	38	95
3	Ana Pujiastuti	4	4	3	3	33	82.5
4	Ayu Istiqomah	4	4	3	3	33	82.5
5	Bernadeta Sari Dewi K.	4	4	3	3	33	82.5
6	Destia Ika Yuliana	4	4	4	3	38	95
7	Devia Damayanti	4	4	3	2	31	77.5
8	Dewi Nur Indawati	4	4	3	3	33	82.5
9	Dewik Novita Sari	4	4	3	2	31	77.5
10	Dian Pertiwi	4	4	3	3	33	82.5
11	Dwi Safitri	4	4	4	3	38	95
12	Eka Lestari Yuniastuti	4	4	4	3	38	95
13	Febri Astuti	4	4	4	3	38	95
14	Hestikaningrum M. A.	4	4	4	3	38	95
15	Indriyati	4	4	3	3	33	82.5
16	Kusrini	4	4	3	3	33	82.5
17	Liya Apriyani	4	4	3	3	33	82.5
18	Maisa Novianika Nur A.A.K.	4	4	3	3	33	82.5
19	Maria Nanda Kurnia W. P.	4	4	4	3	38	95
20	Maryani	4	4	4	3	38	95
21	Murtini	4	4	3	2	31	77.5
22	Nadhya Putri Fatimah	4	4	4	3	38	95
23	Nofi Maryanti	4	4	3	3	33	82.5
24	Novia Ayu Rahmawati	4	4	3	3	33	82.5
25	Novita Dewi Widya Nurhayati	4	4	3	3	33	82.5
26	Nur Anisa	4	4	3	3	33	82.5
27	Oktaviana Hazelina	4	4	4	3	38	95
28	Pipit Oktaviana	4	4	3	2	31	77.5
29	Risa Sulistianingsih	4	4	3	2	31	77.5
30	Sintha Lusiana	4	4	3	3	33	82.5
31	Wahyu Lestari	4	4	3	3	33	82.5
32	Widiya Ayu Lestari	4	4	4	3	38	95
33	Yulia Vera Dhani	4	4	3	3	33	82.5
34							
35							

Kriteria penskoran : 1 = Kurang

2 = Cukup

3 = Baik

4 = Baik Sekali

Nilai : ((SkorAx1)+(SkorBx2)+(SkorCx5)+(SkorDx2)):jumlah skor maksimalx100

: ((4X1)+(4X2)+(4X5)+(4X2)) : 40 X 100 = 100

DAFTAR RINCIAN NILAI KETERAMPILAN

Kelas : X Busana 1

Mapel. : Dasar Desain

Kompetensi : Membuat desain struktur geometris pelengkap busana

No.	Nama Siswa	Aspek yang dinilai				Total Skor	Nilai Keterampilan
		Persiapan alat dan bahan (A)	Proses pembuatan desain (B)	Kreativitas (C)	Kerapihan & Kebersihan (D)		
1	Agustin Dila Anggraeni	4	4	3	2	31	77.5
2	Amelia Yuslan Pratiwi	4	4	3	3	33	82.5
3	Ana Pujiastuti	4	4	3	3	33	82.5
4	Ayu Istiqomah	4	4	3	3	33	82.5
5	Bernadeta Sari Dewi K.	4	4	4	3	38	95
6	Destia Ika Yuliana	4	4	3	2	31	77.5
7	Devia Damayanti	4	4	3	2	31	77.5
8	Dewi Nur Indawati	4	4	3	4	35	87.5
9	Dewik Novita Sari	4	4	3	3	33	82.5
10	Dian Pertiwi	4	4	3	4	35	87.5
11	Dwi Safitri	4	4	3	3	33	82.5
12	Eka Lestari Yuniastuti	4	4	3	2	31	77.5
13	Febri Astuti	4	4	3	3	33	82.5
14	Hestikaningrum M. A.	4	4	3	3	33	82.5
15	Indriyati	4	4	3	3	33	82.5
16	Kusrini	4	4	4	3	38	95
17	Liya Apriyani	4	4	3	4	35	87.5
18	Maisa Novianika Nur A.A.K.	4	4	3	4	35	87.5
19	Maria Nanda Kurnia W. P.	4	4	4	4	40	100
20	Maryani	4	4	3	3	33	82.5
21	Murtini	4	4	3	3	33	82.5
22	Nadhya Putri Fatimah	4	4	4	3	38	95
23	Nofi Maryanti	4	4	3	2	31	77.5
24	Novia Ayu Rahmawati	4	4	4	3	38	95
25	Novita Dewi Widya Nurhayati	4	4	3	3	33	82.5
26	Nur Anisa	4	4	3	4	35	87.5
27	Oktaviana Hazelina	4	4	3	3	33	82.5
28	Pipit Oktaviana	4	4	3	2	31	77.5
29	Risa Sulistianingsih	4	4	4	3	38	95
30	Sintha Lusiana	4	4	3	3	33	82.5
31	Wahyu Lestari	4	4	3	2	31	77.5
32	Widiya Ayu Lestari	4	4	3	2	31	77.5
33	Yulia Vera Dhani	4	4	3	2	31	77.5
34							
35							

Kriteria penskoran : 1 = Kurang

2 = Cukup

3 = Baik

4 = Baik Sekali

Nilai : ((SkorAx1)+(SkorBx2)+(SkorCx5)+(SkorDx2)):jumlah skor maksimalx100

: ((4X1)+(4X2)+(4X5)+(4X2)) : 40 X 100 = 100

DAFTAR RINCIAN NILAI KETERAMPILAN

Kelas : X Busana 1

Mapel. : Dasar Desain

Kompetensi : Membuat desain struktur non geometris (Flora)

No.	Nama Siswa	Aspek yang dinilai				Total Skor	Nilai Keterampilan
		Persiapan alat dan bahan (A)	Proses pembuatan desain (B)	Kreativitas (C)	Kerapihan & Kebersihan (D)		
1	Agustin Dila Anggraeni	4	4	3	3	33	82.5
2	Amelia Yuslan Pratiwi	4	4	3	3	33	82.5
3	Ana Pujiastuti	4	4	3	3	33	82.5
4	Ayu Istiqomah	4	4	3	3	33	82.5
5	Bernadeta Sari Dewi K.	4	4	3	3	33	82.5
6	Destia Ika Yuliana	4	4	3	3	33	82.5
7	Devia Damayanti	4	4	3	3	33	82.5
8	Dewi Nur Indawati	4	4	3	3	33	82.5
9	Dewik Novita Sari	4	4	4	3	38	95
10	Dian Pertiwi	4	4	4	3	38	95
11	Dwi Safitri	4	4	3	3	33	82.5
12	Eka Lestari Yuniastuti	4	4	3	3	33	82.5
13	Febri Astuti	4	4	4	3	38	95
14	Hestikaningrum M. A.	4	4	2	4	30	75
15	Indriyati	4	4	3	3	33	82.5
16	Kusrini	4	4	3	4	35	87.5
17	Liya Apriyani	4	4	3	3	33	82.5
18	Maisa Novianika Nur A.A.K.	4	4	2	4	30	75
19	Maria Nanda Kurnia W. P.	4	4	3	3	33	82.5
20	Maryani	4	4	3	3	33	82.5
21	Murtini	4	4	3	3	33	82.5
22	Nadhya Putri Fatimah	4	4	3	3	33	82.5
23	Nofi Maryanti	4	4	3	3	33	82.5
24	Novia Ayu Rahmawati	4	4	3	3	33	82.5
25	Novita Dewi Widya Nurhayati	4	4	4	3	38	95
26	Nur Anisa	4	4	4	3	38	95
27	Oktaviana Hazelina	4	4	4	3	38	95
28	Pipit Oktaviana	4	4	4	3	38	95
29	Risa Sulistianingsih	4	4	4	3	38	95
30	Sintha Lusiana	4	4	2	4	30	75
31	Wahyu Lestari	4	4	4	3	38	95
32	Widiya Ayu Lestari	4	4	4	3	38	95
33	Yulia Vera Dhani	4	4	3	3	33	82.5
34							
35							

Kriteria penskoran : 1 = Kurang

2 = Cukup

3 = Baik

4 = Baik Sekali

Nilai : ((SkorAx1)+(SkorBx2)+(SkorCx5)+(SkorDx2)):jumlah skor maksimalx100

: ((4X1)+(4X2)+(4X5)+(4X2)) : 40 X 100 = 100

DAFTAR RINCIAN NILAI KETERAMPILAN

Kelas : XI Busana 1

Mapel. : Desain Busana

Kompetensi : Membuat desain bentuk dasar busana dan perkembangannya

No.	Nama Siswa	Aspek yang dinilai				Total Skor	Nilai Keterampilan
		Persiapan alat dan bahan (A)	Proses pembuatan desain (B)	Kreativitas (C)	Kerapihan & Kebersihan (D)		
1	Amin Sulistyowati	4	4	3	3	33	82.5
2	Ayu Nadya Nur Azizah	4	4	3	3	33	82.5
3	Dana Subkhi Miftakunnikmah	4	4	4	3	38	95
4	Devi Angga Pramita	4	4	3	2	31	77.5
5	Devita Candra Dewi	4	4	4	3	38	95
6	Disviana Vira Dela Putri	4	4	3	3	33	82.5
7	Endang Tripurwaningsih	4	4	3	3	33	82.5
8	Erika Novitasari	4	4	3	3	33	82.5
9	Melani Widyastuti	4	4	4	3	38	95
10	Miftahiyah Muru'udmah	4	4	4	3	38	95
11	Natasya Ayu Larasati	4	4	3	3	33	82.5
12	Novita Arum Sari	4	4	3	2	31	77.5
13	Nurmalia Miftakhul Janah	4	4	4	3	38	95
14	Nurul Kusmiyati	4	4	3	3	33	82.5
15	Nurul Widayati	4	4	4	3	38	95
16	Ragil Danik Suprihatin	4	4	4	3	38	95
17	Rarasati Rahmaningtyas	4	4	4	2	36	90
18	Riza Febrianti	4	4	3	3	33	82.5
19	Rustia Wahyu Wijayanti	4	4	4	3	38	95
20	Samitri	4	4	4	3	38	95
21	Sindy Widyawati	4	4	4	3	38	95
22	Sinta Andriyani	4	4	3	3	33	82.5
23	Sity Yulaikah	4	4	3	3	33	82.5
24	Siwi Dwi Oktavi	4	4	3	3	33	82.5
25	Sri Hastuti	4	4	3	3	33	82.5
26	Rizka Utami	4	4	3	3	33	82.5
27							
28							

Kriteria penskoran : 1 = Kurang

2 = Cukup

3 = Baik

4 = Baik Sekali

Nilai : ((SkorAx1)+(SkorBx2)+(SkorCx5)+(SkorDx2));jumlah skor maksimalx100

DAFTAR RINCIAN NILAI KETERAMPILAN

Kelas : XI Busana 1

Mapel. : Dasar Desain

Kompetensi : Membuat desain jenis dan bagian-bagian busana

No.	Nama Siswa	Aspek yang dinilai				Total Skor	Nilai Keterampilan
		Persiapan alat dan bahan (A)	Proses pembuatan desain (B)	Kreativitas (C)	Kerapihan & Kebersihan (D)		
1	Amin Sulistyowati	4	4	3	3	33	82.5
2	Ayu Nadya Nur Azizah	4	4	3	2	31	77.5
3	Dana Subkhi Miftakunnikmah	4	4	3	3	38	95
4	Devi Angga Pramita	4	4	4	3	38	95
5	Devita Candra Dewi	4	4	4	3	38	95
6	Disviana Vira Dela Putri	4	4	3	3	33	82.5
7	Endang Tripurwaningsih	4	4	3	3	33	82.5
8	Erika Novitasari	4	4	4	3	38	95
9	Melani Widyastuti	4	4	3	3	33	82.5
10	Miftahiyah Muru'udmah	4	4	4	3	38	95
11	Natasya Ayu Larasati	4	4	3	3	33	82.5
12	Novita Arum Sari	4	4	3	3	33	82.5
13	Nurmalia Miftakhul Janah	4	4	4	3	38	95
14	Nurul Kusmiyati	4	4	3	3	33	82.5
15	Nurul Widayati	4	4	3	3	33	82.5
16	Ragil Danik Suprihatin	4	4	4	3	38	95
17	Rarasati Rahmaningtyas	4	4	3	3	33	82.5
18	Riza Febrianti	4	4	4	3	38	95
19	Rustia Wahyu Wijayanti	4	4	4	3	38	95
20	Samitri	4	4	4	3	38	95
21	Sindy Widyawati	4	4	3	3	33	82.5
22	Sinta Andriyani	4	4	3	3	33	82.5
23	Sity Yulaikah	4	4	3	3	33	82.5
24	Siwi Dwi Oktavi	4	4	3	3	33	82.5
25	Sri Hastuti	4	4	3	3	33	82.5
26	Rizka Utami	4	4	4	3	38	95
27							
28							

Kriteria penskoran : 1 = Kurang

2 = Cukup

3 = Baik

4 = Baik Sekali

Nilai : ((SkorAx1)+(SkorBx2)+(SkorCx5)+(SkorDx2));jumlah skor maksimalx100

DAFTAR RINCIAN NILAI KETERAMPILAN

Kelas : XI Busana 1

Mapel. : Dasar Desain

Kompetensi : Membuat gambar kepala wajah dan rambut

No.	Nama Siswa	Aspek yang dinilai				Total Skor	Nilai Keterampilan
		Persiapan alat dan bahan (A)	Proses pembuatan desain (B)	Kreativitas (C)	Kerapihan & Kebersihan (D)		
1	Amin Sulistyowati	4	4	4	3	38	95
2	Ayu Nadya Nur Azizah	4	4	3	3	33	82.5
3	Dana Subkhi Miftakunnikmah	4	4	4	3	38	95
4	Devi Angga Pramita	4	4	3	3	33	82.5
5	Devita Candra Dewi	4	4	4	3	38	95
6	Disviana Vira Dela Putri	4	4	3	3	33	82.5
7	Endang Tripurwaningsih	4	4	3	3	33	82.5
8	Erika Novitasari	4	4	4	3	38	95
9	Melani Widyastuti	4	4	3	2	31	77.5
10	Miftahiyah Muru'udmah	4	4	3	2	31	77.5
11	Natasya Ayu Larasati	4	4	4	3	38	95
12	Novita Arum Sari	4	4	3	3	33	82.5
13	Nurmalia Miftakhul Janah	4	4	3	3	33	82.5
14	Nurul Kusmiyati	4	4	3	3	33	82.5
15	Nurul Widayati	4	4	3	3	33	82.5
16	Ragil Danik Suprihatin	4	4	3	3	33	82.5
17	Rarasati Rahmaningtyas	4	4	3	3	33	82.5
18	Riza Febrianti	4	4	3	2	31	77.5
19	Rustia Wahyu Wijayanti	4	4	3	3	33	82.5
20	Samitri	4	4	4	3	38	95
21	Sindy Widyawati	4	4	4	3	38	95
22	Sinta Andriyani	4	4	3	3	33	82.5
23	Sity Yulaikah	4	4	3	3	33	82.5
24	Siwi Dwi Oktavi	4	4	3	3	33	82.5
25	Sri Hastuti	4	4	3	3	33	82.5
26	Rizka Utami	4	4	3	3	33	82.5
27							
28							

Kriteria penskoran : 1 = Kurang

2 = Cukup

3 = Baik

4 = Baik Sekali

Nilai : ((SkorAx1)+(SkorBx2)+(SkorCx5)+(SkorDx2));jumlah skor maksimalx100

**DAFTAR NILAI TUGAS DESAIN BUSANA
KELAS X BUSANA 1 SMK N 3 KLATEN**

Kompetensi : Membuat desain struktur benda

NO	NAMA SISWA	NILAI
1	Agustin Dila Anggraeni	82.5
2	Amelia Yuslan Pratiwi	77.5
3	Ana Pujiastuti	77.5
4	Ayu Istiqomah	82.5
5	Bernadeta Sari Dewi K.	82.5
6	Destia Ika Yuliana	82.5
7	Devia Damayanti	82.5
8	Dewi Nur Indawati	77.5
9	Dewik Novita Sari	77.5
10	Dian Pertiwi	95
11	Dwi Safitri	82.5
12	Eka Lestari Yuniastuti	95
13	Febri Astuti	77.5
14	Hestikaningrum M. A.	95
15	Indriyati	77.5
16	Kusrini	82.5
17	Liya Apriyani	82.5
18	Maisa Novianika Nur A.A.K.	77.5
19	Maria Nanda Kurnia W. P.	95
20	Maryani	82.5
21	Murtini	77.5
22	Nadhya Putri Fatimah	82.5
23	Nofi Maryanti	95
24	Novia Ayu Rahmawati	95
25	Novita Dewi Widya Nurhayati	82.5
26	Nur Anisa	77.5
27	Oktaviana Hazelina	95
28	Pipit Oktaviana	82.5
29	Risa Sulistianingsih	82.5
30	Sintha Lusiana	77.5
31	Wahyu Lestari	95
32	Widiya Ayu Lestari	77.5
33	Yulia Vera Dhani	95

Klaten, September 2014
Guru PPL

Nur Rohmawati
NIM. 11513241013

**DAFTAR NILAI TUGAS DESAIN BUSANA
KELAS X BUSANA 1 SMK N 3 KLATEN**

Kompetensi : Membuat desain struktur lenan rumah tangga

NO	NAMA SISWA	NILAI
1	Agustin Dila Anggraeni	82.5
2	Amelia Yuslan Pratiwi	95
3	Ana Pujiastuti	82.5
4	Ayu Istiqomah	82.5
5	Bernadeta Sari Dewi K.	82.5
6	Destia Ika Yuliana	95
7	Devia Damayanti	77.5
8	Dewi Nur Indawati	82.5
9	Dewik Novita Sari	77.5
10	Dian Pertiwi	82.5
11	Dwi Safitri	95
12	Eka Lestari Yuniastuti	95
13	Febri Astuti	95
14	Hestikaningrum M. A.	95
15	Indriyati	82.5
16	Kusrini	82.5
17	Liya Apriyani	82.5
18	Maisa Novianika Nur A.A.K.	82.5
19	Maria Nanda Kurnia W. P.	95
20	Maryani	95
21	Murtini	77.5
22	Nadhya Putri Fatimah	95
23	Nofi Maryanti	82.5
24	Novia Ayu Rahmawati	82.5
25	Novita Dewi Widya Nurhayati	82.5
26	Nur Anisa	82.5
27	Oktaviana Hazelina	95
28	Pipit Oktaviana	77.5
29	Risa Sulistianingsih	77.5
30	Sintha Lusiana	82.5
31	Wahyu Lestari	82.5
32	Widiya Ayu Lestari	95
33	Yulia Vera Dhani	82.5

Klaten, September 2014
Guru PPL

Nur Rohmawati
NIM. 11513241013

**DAFTAR NILAI TUGAS DESAIN BUSANA
KELAS X BUSANA 1 SMK N 3 KLATEN**

Kompetensi : Membuat desain struktur geometris benda pelengkap busana

NO	NAMA SISWA	NILAI
1	Agustin Dila Anggraeni	77.5
2	Amelia Yuslan Pratiwi	82.5
3	Ana Pujiastuti	82.5
4	Ayu Istiqomah	82.5
5	Bernadeta Sari Dewi K.	95
6	Destia Ika Yuliana	77.5
7	Devia Damayanti	77.5
8	Dewi Nur Indawati	87.5
9	Dewik Novita Sari	82.5
10	Dian Pertiwi	87.5
11	Dwi Safitri	82.5
12	Eka Lestari Yuniastuti	77.5
13	Febri Astuti	82.5
14	Hestikaningrum M. A.	82.5
15	Indriyati	82.5
16	Kusrini	95
17	Liya Apriyani	87.5
18	Maisa Novianika Nur A.A.K.	87.5
19	Maria Nanda Kurnia W. P.	100
20	Maryani	82.5
21	Murtini	82.5
22	Nadhya Putri Fatimah	95
23	Nofi Maryanti	77.5
24	Novia Ayu Rahmawati	95
25	Novita Dewi Widya Nurhayati	82.5
26	Nur Anisa	87.5
27	Oktaviana Hazelina	82.5
28	Pipit Oktaviana	77.5
29	Risa Sulistianingsih	95
30	Sintha Lusiana	82.5
31	Wahyu Lestari	77.5
32	Widiya Ayu Lestari	77.5
33	Yulia Vera Dhani	77.5

Klaten, September 2014
Guru PPL

Nur Rohmawati
NIM. 11513241013

**DAFTAR NILAI TUGAS DESAIN BUSANA
KELAS X BUSANA 1 SMK N 3 KLATEN**

Kompetensi : Membuat desain struktur non-geometris (flora)

NO	NAMA SISWA	NILAI
1	Agustin Dila Anggraeni	82.5
2	Amelia Yuslan Pratiwi	82.5
3	Ana Pujiastuti	82.5
4	Ayu Istiqomah	82.5
5	Bernadeta Sari Dewi K.	82.5
6	Destia Ika Yuliana	82.5
7	Devia Damayanti	82.5
8	Dewi Nur Indawati	82.5
9	Dewik Novita Sari	95
10	Dian Pertiwi	95
11	Dwi Safitri	82.5
12	Eka Lestari Yuniastuti	82.5
13	Febri Astuti	95
14	Hestikaningrum M. A.	75
15	Indriyati	82.5
16	Kusrini	87.5
17	Liya Apriyani	82.5
18	Maisa Novianika Nur A.A.K.	75
19	Maria Nanda Kurnia W. P.	82.5
20	Maryani	82.5
21	Murtini	82.5
22	Nadhya Putri Fatimah	82.5
23	Nofi Maryanti	82.5
24	Novia Ayu Rahmawati	82.5
25	Novita Dewi Widya Nurhayati	95
26	Nur Anisa	95
27	Oktaviana Hazelina	95
28	Pipit Oktaviana	95
29	Risa Sulistianingsih	95
30	Sintha Lusiana	75
31	Wahyu Lestari	95
32	Widiya Ayu Lestari	95
33	Yulia Vera Dhani	82.5

Klaten, September 2014
Guru PPL

Nur Rohmawati
NIM. 11513241013

**DAFTAR NILAI TUGAS DESAIN BUSANA
KELAS XI BUSANA 1 SMK N 3 KLATEN**

Kompetensi : Membuat gambar bentuk dasar busana
dan perkembangannya

NO	NAMA SISWA	NILAI
1	Amin Sulistyowati	82.5
2	Ayu Nadya Nur Azizah	82.5
3	Dana Subkhi Miftakunnikmah	95
4	Devi Angga Pramita	77.5
5	Devita Candra Dewi	95
6	Disviana Vira Dela Putri	82.5
7	Endang Tripurwaningsih	82.5
8	Erika Novitasari	82.5
9	Melani Widyastuti	95
10	Miftahiyah Muru'udmah	95
11	Natasya Ayu Larasati	82.5
12	Novita Arum Sari	77.5
13	Nurmalia Miftakhul Janah	95
14	Nurul Kusmiyati	82.5
15	Nurul Widayati	95
16	Ragil Danik Suprihatin	95
17	Rarasati Rahmaningtyas	90
18	Riza Febrianti	82.5
19	Rustia Wahyu Wijayanti	95
20	Samitri	95
21	Sindy Widyawati	95
22	Sinta Andriyani	82.5
23	Sity Yulaikah	82.5
24	Siwi Dwi Oktavi	82.5
25	Sri Hastuti	82.5
26	Rizka Utami	82.5

Klaten, September 2014
Guru PPL

Nur Rohmawati
NIM. 11513241013

**DAFTAR NILAI TUGAS DESAIN BUSANA
KELAS XI BUSANA 1 SMK N 3 KLATEN**

Kompetensi : Membuat gambar jenis dan bagian-bagian
busana

NO	NAMA SISWA	NILAI
1	Amin Sulistyowati	82.5
2	Ayu Nadya Nur Azizah	77.5
3	Dana Subkhi Miftakunnikmah	95
4	Devi Angga Pramita	95
5	Devita Candra Dewi	95
6	Disviana Vira Dela Putri	82.5
7	Endang Tripurwaningsih	82.5
8	Erika Novitasari	95
9	Melani Widyastuti	82.5
10	Miftahiyah Muru'udmah	95
11	Natasya Ayu Larasati	82.5
12	Novita Arum Sari	82.5
13	Nurmalia Miftakhul Janah	95
14	Nurul Kusmiyati	82.5
15	Nurul Widayati	82.5
16	Ragil Danik Suprihatin	95
17	Rarasati Rahmaningtyas	82.5
18	Riza Febrianti	95
19	Rustia Wahyu Wijayanti	95
20	Samitri	95
21	Sindy Widyawati	82.5
22	Sinta Andriyani	82.5
23	Sity Yulaikah	82.5
24	Siwi Dwi Oktavi	82.5
25	Sri Hastuti	82.5
26	Rizka Utami	95

Klaten, September 2014
Guru PPL

Nur Rohmawati
NIM. 11513241013

**DAFTAR NILAI TUGAS DESAIN BUSANA
KELAS XI BUSANA 1 SMK N 3 KLATEN**

Kompetensi : Membuat gambar kepala, wajah dan rambut
tampak depan

NO	NAMA SISWA	NILAI
1	Amin Sulistyowati	82.5
2	Ayu Nadya Nur Azizah	77.5
3	Dana Subkhi Miftakunnikmah	95
4	Devi Angga Pramita	95
5	Devita Candra Dewi	95
6	Disviana Vira Dela Putri	82.5
7	Endang Tripurwaningsih	82.5
8	Erika Novitasari	95
9	Melani Widyastuti	82.5
10	Miftahiyah Muru'udmah	95
11	Natasya Ayu Larasati	82.5
12	Novita Arum Sari	82.5
13	Nurmalia Miftakhul Janah	95
14	Nurul Kusmiyati	82.5
15	Nurul Widayati	82.5
16	Ragil Danik Suprihatin	95
17	Rarasati Rahmaningtyas	82.5
18	Riza Febrianti	95
19	Rustia Wahyu Wijayanti	95
20	Samitri	95
21	Sindy Widyawati	82.5
22	Sinta Andriyani	82.5
23	Sity Yulaikah	82.5
24	Siwi Dwi Oktavi	82.5
25	Sri Hastuti	82.5
26	Rizka Utami	95

Klaten, September 2014
Guru PPL

Nur Rohmawati
NIM. 11513241013

BUKU PEGANGAN GURU SMK NEGERI 3 KLATEN



PM. 7.5.5/L4
21 Juni 2008

No.	JUDUL BUKU	PENGARANG	PENERBIT	TAHUN	KETERANGAN
1.	Dasar-dasar Desain	Atiqah Sipahelut	Dirjen. Depdikbud.	1979	
2.	Dasar-dasar Desain	Atiqah Sipahelut, Petrussumadi	Dirjen. Depdikbud.	1991	
3.	Tata Busana Jilid 2	Ernawati, dkk.	Direktorat Jend. Pendidikan Menengah Kejuruan Nasional	2008	

Klaten, September 2014

Guru PPL

Nur Rohmawati
NIM. 11513241013

BUKU PEGANGAN GURU SMK NEGERI 3 KLATEN



PM. 7.5.5/L4
21 Juni 2008

No.	JUDUL BUKU	PENGARANG	PENERBIT	TAHUN	KETERANGAN
1.	Desain Busana	Sri Widarwati	FPTK IKIP Yogyakarta	2000	
2.	Perkembangan mode busana dari masa ke masa	Sri Wisdiati	FPTK IKIP Yogyakarta	2000	
3.	Tata Busana Jilid 1	Ernawati, dkk.	Dirjen Depdiknas	2008	
4.	Tata Busana Jilid 2	Ernawati, dkk.	Dirjen Depdiknas	2008	
5.	Teknik Menggambar Mode Busana	Goet Poespo	Kanisius	2001	

Klaten, 10 September 2014

Guru PPL

Nur Rohmawati
NIM. 11513241013