

**LAPORAN INDIVIDU
PRAKTIK PENGALAMAN LAPANGAN (PPL)**

**SD NEGERI 4 WATES, KULON PROGO
Jalan Stasiun No. 4, Wates, Kulon Progo**

**Dosen Pembimbing Lapangan (DPL PPL)
H. Sujati, M.Pd**



**Oleh :
MULYATI
11108241099**

**PROGRAM STUDI S1 PENDIDIKAN GURU SEKOLAH DASAR
JURUSAN PENDIDIKAN PRA SEKOLAH DAN SEKOLAH DASAR
FAKULTAS ILMU PENDIDIKAN
UNIVERSITASS NEGERI YOGYAKARTA
2014**

HALAMAN PENGESAHAN

Pengesahan Laporan Kegiatan PPL di SD Negeri 4 WATES:

Nama : MULYATI

NIM : 11108241099

Jurusan/Prodi : PPSD/S1 PGSD Guru Kelas

Fakultas : Fakultas Ilmu Pendidikan

Telah melaksanakan kegiatan PPL 2014 di SD Negeri 4 WATES dari tanggal 2 Juli sampai dengan 17 September 2014. Hasil kegiatan tercakup dalam laporan ini.

Telah diterima dan disahkan

Pada Tanggal

17 September 2014

Mengetahui,

Koordinator PPL Sekolah

TRI UNTARI, S.Pd

NIP. 19570627 197701 2 001

Dosen Pembimbing Lapangan

Kepala Sekolah SD N 4 WATES

H. SUJATI, M. Pd

NIP. 19571229 198312 1 001

Drs. TEGUH RIYANTA, M.Pd

NIP. 19660403 198604 1 001

KATA PENGANTAR

Puji dan syukur kami panjatkan kepada Allah SWT yang telah melimpahkan rahmat dan hidayahNya kepada penyusun sehingga dapat menyelesaikan laporan PPL ini sebagai tugas akhir PPL mahasiswa S1 PGSD Fakultas Ilmu Pendidikan Universitas Negeri Yogyakarta.

Tujuan disusunnya laporan ini adalah untuk mendeskripsikan kegiatan Praktik Pengalaman Lapangan dalam serangkaian kegiatan KKN-PPL khususnya di SD Negeri 4 Wates, Kulon Progo, pada tahun ajaran 2014/2015. Dari kegiatan-kegiatan tersebut dapat kita ketahui tentang KBM yang telah terlaksana di sekolah ini.

Penyusun menyampaikan terima kasih yang sebesar-besarnya atas segala bantuan dan bimbingannya kepada:

1. Tuhan Yang Maha Esa yang telah memberikan limpahan rahmat dan karunia-Nya.
2. Orang tua yang senantiasa memberikan dukungan dan doa.
3. Bapak H. Sujati, M.Pd selaku DPL yang telah memberikan pengarahan dan bimbingan selama PPL berlangsung.
4. Bapak Drs. Teguh Riyanta, M.Pd, selaku Kepala SD Negeri 4 Wates yang telah memberikan dukungan moral maupun spiritual pada setiap program PPL yang telah dilaksanakan.
5. Ibu Tri Untari, S.Pd, selaku koordinator KKN-PPL S1 PGSD Guru Kelas.
6. Bapak dan Ibu guru serta karyawan-karyawati SD Negeri 4 Wates yang telah memberikan dukungan moral maupun spiritual pada setiap program PPL yang telah dilaksanakan.
7. Semua pihak yang telah membantu terlaksananya program PPL.

Dalam penyusunan laporan ini tentunya masih banyak kekurangan dan kesalahan untuk itu mohon kritik dan saran yang membangun demi kesempurnaan laporan ini. Semoga laporan ini dapat bermanfaat baik untuk pembaca pada umumnya dan penyusun pada khususnya

Kulon Progo, 17 September 2014

Penyusun,

MULYATI

**LAPORAN INDIVIDU PRAKTIK PENGALAMAN LAPANGAN (PPL)
SD NEGERI 4 WATES, KULON PROGO**

Oleh : Mulyati

Fakultas Ilmu Pendidikan Universitas Negeri Yogyakarta

ABSTRAK

Praktek Pengalaman Lapangan (PPL) merupakan salah satu rangkaian mata kuliah yang wajib diikuti mahasiswa. SD Negeri 4 Wates merupakan salah satu sekolah yang ditunjuk oleh pihak UNY untuk menjadi lokasi PPL pada tahun 2014. Tujuan dari program PPL adalah untuk memberikan pengalaman kepada mahasiswa dalam bidang manajerial dan pembelajaran di sekolah, memberikan pengalaman kepada mahasiswa dalam rangka melatih dan mengembangkan keprofesionalan dalam bidang keguruan atau pendidikan, memberikan kesempatan kepada mahasiswa untuk mengenal, belajar, dan memahami seluk beluk sekolah dengan segala permasalahannya, serta memberikan kesempatan kepada mahasiswa untuk menerapkan pengetahuan dan kemampuan yang telah dimiliki dalam proses pembelajaran.

Program kegiatan PPL adalah mengajar mata pelajaran dasar selama kurang lebih dua setengah bulan dimulai tanggal 2 Juli sampai dengan 17 September 2014. Sebelum proses pembelajaran dilaksanakan di kelas, praktikan menyusun Rencana Pelaksanaan Pembelajaran (RPP), membuat media pembelajaran, dan instrumen penilaian.

Dari pelaksanaan kegiatan PPL, dapat disimpulkan bahwa kegiatan PPL, dapat memberikan pengalaman kepada mahasiswa dalam pengembangan kompetensi di bidang pendidikan, memberikan kesempatan kepada mahasiswa untuk belajar dan mengenal segala permasalahan di sekolah yang terkait dengan proses pembelajaran, memberikan kesempatan kepada mahasiswa untuk menerapkan ilmu, pengetahuan, dan keterampilan yang telah dipelajari dalam kehidupan nyata di sekolah, serta dapat meningkatkan hubungan kemitraan yang baik antara UNY dengan sekolah yang terkait, yaitu SD Negeri 4 Wates.

DAFTAR ISI

HALAMAN JUDUL.....	i
HALAMAN PENGESAHAN.....	ii
KATA PENGANTAR	iii
ABSTRAK.....	iv
DAFTAR ISI.....	v
DAFTAR TABEL.....	vi
DAFTAR GAMBAR	vii
DAFTAR LAMPIRAN.....	viii
BAB I. PENDAHULUAN	
A. ANALISIS SITUASI	1
1. Permasalahan.....	2
2. Potensi Pembelajaran	4
B. PERUMUSAN PROGRAM & RANCANGAN KEGIATAN PPL	9
1. Perumusan Program	9
2. Rancangan Kegiatan.....	10
BAB II PERSIAPAN, PELAKSANAAN, DAN ANALISIS HASIL	
A. PERSIAPAN	13
B. PELAKSANAAN PROGRAM PPL.....	13
C. ANALISIS HASIL PELAKSANAAN DAN REFLEKSI.....	16
BAB III PENUTUP	
A. KESIMPULAN	18
B. SARAN.....	18
DAFTAR PUSTAKA.....	20

DAFTAR TABEL

Tabel 1. Sarana SD N 4 Wates.....	3
Tabel 2. Prasarana SD N 4 Wates	5
Tabel 3. Jumlah Siswa SD N 4 Wates Tahun Ajaran 2014/2015	6
Tabel 4. Jumlah Pendidik dan Tenaga Kependidikan	7
Tabel 5. Jadwal Mengajar Terbimbing	11
Tabel 6. Jadwal Mengajar Mandiri.....	12
Tabel 7. Jadwal Ujian.....	13

DAFTAR GAMBAR

Gambar 1. Mengajar.....	130
Gambar 2. PPDB.....	133
Gambar 3. MOS.....	133
Gambar 4. Pramuka	134
Gambar 5. Pesantren Kilat	135
Gambar 6. Administrasi Sekolah	135
Gambar 7. Apotek Hidup.....	136

DAFTAR LAMPIRAN

Lampiran 1. Denah.....	21
Lampiran 2. Stuktur Organisasi Sekolah.....	22
Lampiran 3. Jadwal Praktek Terbimbing, Mandiri, dan Ujian.....	24
Lampiran 4. Rencana Pelaksanaan Pembelajaran.....	25
Lampiran 5. Rekap surat tugas praktik mengajar.....	63
Lampiran 6. Matrik Kegiatan PPL.....	64
Lampiran 7. Catatan Mingguan.....	73
Lampiran 8. Rekapitulasi Dana.....	98
Lampiran 9. Nama Siswa Tahun Ajaran 2014/2015.....	103
Lampiran 10. Personalia	115
Lampiran 11. Jadwal Pelajaran SD Negeri 4 Wates.....	116
Lampiran 12. Format Observasi kelas dan Peserta Didik	129
Lampiran 13. Foto Dokumentasi.....	130

BAB I

PENDAHULUAN

A. ANALISIS SITUASI

Sebelum penerjunan ke lokasi PPL yaitu SDN 4 Wates pada tanggal 2 Juli 2014, para mahasiswa melakukan kegiatan observasi ke lokasi yang dijadikan tempat PPL yaitu pada tanggal 26 sampai dengan tanggal 28 Februari 2014. Kegiatan ini dilakukan untuk mengamati secara langsung terhadap situasi, kondisi, sarana, dan prasarana yang ada di lokasi PPL guna mendukung proses dalam kegiatan KKN.

Dari hasil observasi dapat dilihat antara lain:

1. Lokasi dan waktu pelaksanaan PPL

PPL yang dilakukan di sekolah bertempat di SD Negeri 4 Wates, di Jalan Stasiun No.4 Wates, Kecamatan Wates, Kabupaten Kulon Progo. PPL dilakukan mulai dari tanggal 2 Juli sampai dengan 17 September 2014.

2. Lingkungan sekolah dan fasilitas

a. Riwayat SD Negeri 4 Wates

Sekolah Dasar Negeri 4 Wates merupakan SD Inti dari gugus IV Wates, baik gugus binaan PEQIP maupun gugus SEQIP. Terletak di tengah kota pusat pemerintah Kabupaten Kulon Progo, tepatnya di Jalan Stasiun No.4 Wates. Walaupun jaraknya cukup dekat dengan jalan raya, tetapi kenyamanan proses kegiatan belajar mengajar tidak terganggu.

Bangunan fisik sekolah yang berdiri di atas tanah 3050 m² ini juga telah mengalami beberapa kali perubahan. Pada tahun 1992 mendapat rehab dengan dibangun gedung berlantai dua. Pada tahun 2003 mendapat bantuan baru Pemerintah berupa gedung Pusat Sumber Belajar (PSB) yang merupakan dana *Debt Swap Conservation* atau penghapusan hutang dari Pemerintah Jerman. Sekaligus mendapat binaan untuk meningkatkan kualitas pembelajaran IPA dari SEQIP Fase II. Tahun 2007 mendapat bantuan dari *Debt Swap For Education* Tahun 2007 untuk rehab gedung kantor, ruang kelas, dan ruang perpustakaan.

b. Visi dan Misi SD Negeri 4 Wates

Visi SD Negeri 4 Wates

“Terwujudnya manusia yang beriman, bertakwa, unggul dalam prestasi, terampil, berkarakter, peduli lingkungan, dan berwawasan global”

Misi SD Negeri 4 Wates

- 1) Mengamalkan ajaran agama
- 2) Mengoptimalkan pembinaan prestasi bidang akademik dan non akademik
- 3) Mengembangkan keterampilan dalam bidang IT
- 4) Melaksanakan pembelajaran berbasis ICT dan Bahasa Inggris
- 5) Melaksanakan pembelajaran yang mengintegrasikan nilai-nilai karakter bangsa
- 6) Melaksanakan pembelajaran berwawasan lingkungan hidup
- 7) Mengembangkan pembelajaran SBK
- 8) Melatih karawitan dan membatik
- 9) Melaksanakan pembelajaran dengan model pembelajaran Aktif inovatif Kreatif Efektif dan menyenangkan dan kontekstual

3. Kondisi SD Negeri 4 Wates

a. Kondisi Fisik

SD Negeri 4 Wates terletak di Jalan Stasiun No. 4, Kecamatan Wates, Kabupaten Kulon Progo. SD Negeri 4 Wates adalah sebuah sekolah yang memiliki lokasi yang sangat strategis. Terletak di tengah kota Wates dan berdekatan dengan stasiun Wates dan Bank BPD DIY. Akses menuju SD Negeri 4 Wates pun relatif mudah. Lingkungan di sekitar sekolah sangat bersih dan rapi sehingga dapat mendukung dalam menciptakan proses belajar belajar yang kondusif. SD Negeri 4 Wates merupakan salah satu sekolah favorit di Wates karena kondisi gedung sekolah dan fasilitas yang sangat lengkap yang tentu saja sangat menunjang kegiatan belajar mengajar di sekolah.

1) Fasilitas Kegiatan Belajar Mengajar

Fasilitas kegiatan belajar mengajar yang dimiliki SDN 4 Wates sangat memadai dan lengkap. Setiap kelas terdapat TV ataupun LCD proyektor yang dapat digunakan untuk kegiatan pembelajaran. Media pembelajaran di sekolah lengkap. Fasilitas yang ada di SD N 4 Wates dengan rincian sebagai berikut:

Tabel 1. Sarana SDN 4 Wates

No	Jenis Sarana	Jumlah	Letak	Keterangan
1.	Lemari	2	RUANG LAB KOMPUTER	baik
2.	Komputer	51	RUANG LAB KOMPUTER	baik
3.	Proyektor	1	RUANG KELAS 3B	baik
4.	Kursi Guru	1	RUANG KELAS 3B	baik
5.	Meja Guru	1	RUANG KELAS 3B	baik
6.	Kursi Siswa	40	RUANG KELAS 3B	baik
7.	Meja Siswa	20	RUANG KELAS 3B	baik
8.	Lainnya	3	RUANG KELAS 3B	baik
9.	Pengeras Suara	1	RUANG KELAS 3B	baik
10.	Papan Tulis	2	RUANG KELAS 2A	baik
11.	Meja Siswa	20	RUANG KELAS 2A	baik
12.	Filling Cabinet	5	RUANG KELAS 2A	baik
13.	Kursi Siswa	20	RUANG KELAS 2A	baik
14.	Kursi Guru	1	RUANG KELAS 2A	baik
15.	Meja Guru	1	RUANG KELAS 2A	baik
16.	Lainnya	6	RUANG KELAS 2A	baik
17.	Meja Guru	1	RUANG KELAS 5A	baik
18.	Meja Siswa	21	RUANG KELAS 5A	baik
19.	Lainnya	4	RUANG KELAS 5A	baik
20.	Filling Cabinet	5	RUANG KELAS 5A	baik
21.	Papan Tulis	2	RUANG KELAS 5A	baik
22.	Kursi Guru	1	RUANG KELAS 5A	baik
23.	Kursi Siswa	21	RUANG KELAS 5A	baik
24.	Meja Guru	1	RUANG KELAS 6A	baik
25.	Meja Siswa	21	RUANG KELAS 6A	baik
26.	Kursi Guru	1	RUANG KELAS 6A	baik
27.	Kursi Siswa	20	RUANG KELAS 6A	baik
28.	Lemari	1	RUANG KELAS 6A	baik
29.	Proyektor	1	RUANG KELAS 6A	baik
30.	Lainnya	10	RUANG KELAS 6A	baik
31.	Pengeras Suara	1	RUANG KELAS 6A	baik
32.	Pengeras Suara	1	RUANG KELAS 4A	baik
33.	Lainnya	3	RUANG KELAS 4A	baik
34.	Kursi Guru	1	RUANG KELAS 4A	baik
35.	Meja Guru	1	RUANG KELAS 4A	baik
36.	Kursi Siswa	40	RUANG KELAS 4A	baik
37.	Proyektor	1	RUANG KELAS 4A	baik
38.	Meja Siswa	20	RUANG KELAS 4A	baik
39.	Meja Guru	38	RUANG GURU	baik
40.	Printer	1	RUANG GURU	baik
41.	Papan tulis	1	RUANG GURU	baik
42.	Kursi Guru	38	RUANG GURU	baik
43.	Meja Siswa	15	RUANG KELAS 6B	baik
44.	Lainnya	10	RUANG KELAS 6B	baik
45.	Kursi Guru	1	RUANG KELAS 6B	baik
46.	Meja Guru	1	RUANG KELAS 6B	baik

47.	Kursi Siswa	38	RUANG KELAS 6B	baik
48.	Pengeras Suara	1	RUANG KELAS 6B	baik
49.	Proyektor	1	RUANG KELAS 6B	baik
50.	Kursi Guru	1	RUANG KELAS 1A	baik
51.	Meja Guru	1	RUANG KELAS 1A	baik
52.	Papan Tulis	2	RUANG KELAS 1A	baik
53.	Lemari	1	RUANG KELAS 1A	baik
54.	Meja Siswa	21	RUANG KELAS 1A	baik
55.	Kursi Siswa	21	RUANG KELAS 1A	baik
56.	Lainnya	5	RUANG KELAS 1A	baik
57.	Filling Cabinet	5	RUANG KELAS 1A	baik
58.	Lemari	2	RUANG KELAS 1B	baik
59.	Meja Guru	1	RUANG KELAS 1B	baik
60.	Lainnya	6	RUANG KELAS 1B	baik
61.	Kursi Guru	1	RUANG KELAS 1B	baik
62.	Filling Cabinet	5	RUANG KELAS 1B	baik
63.	Kursi Siswa	21	RUANG KELAS 1B	baik
64.	Papan Tulis	2	RUANG KELAS 1B	baik
65.	Meja Siswa	21	RUANG KELAS 1B	baik
66.	Kursi Guru	1	RUANG KELAS 3A	baik
67.	Meja Siswa	20	RUANG KELAS 3A	baik
68.	Kursi Siswa	20	RUANG KELAS 3A	baik
69.	Meja Guru	1	RUANG KELAS 3A	baik
70.	Papan Tulis	2	RUANG KELAS 3A	baik
71.	Lainnya	6	RUANG KELAS 3A	baik
72.	Filling Cabinet	5	RUANG KELAS 3A	baik
73.	Kursi Siswa	40	RUANG KELAS 4B	baik
74.	Meja Siswa	20	RUANG KELAS 4B	baik
75.	Pengeras Suara	1	RUANG KELAS 4B	baik
76.	Meja Guru	1	RUANG KELAS 4B	baik
77.	Kursi Guru	1	RUANG KELAS 4B	baik
78.	Proyektor	1	RUANG KELAS 4B	baik
79.	Lainnya	3	RUANG KELAS 4B	baik
80.	Filling Cabinet	5	RUANG KELAS 2B	baik
81.	Meja Guru	1	RUANG KELAS 2B	baik
82.	Kursi Siswa	21	RUANG KELAS 2B	baik
83.	Papan Tulis	2	RUANG KELAS 2B	baik
84.	Lainnya	6	RUANG KELAS 2B	baik
85.	Meja Siswa	21	RUANG KELAS 2B	baik
86.	Kursi Guru	1	RUANG KELAS 2B	baik
87.	Gantungan Pakaian	4	KM GURU	baik
88.	Gayung	4	KM GURU	baik
89.	Kloset	4	KM GURU	baik
90.	Tempat Air (Bak)	4	KM GURU	baik
91.	Kursi Siswa	8	RUANG PERPUSTAKAAN	baik
92.	Kursi TU	1	RUANG PERPUSTAKAAN	baik

93.	Meja Siswa	4	RUANG PERPUSTAKAAN	baik
94.	Printer	1	RUANG PERPUSTAKAAN	baik
95.	Komputer TU	1	RUANG PERPUSTAKAAN	baik
96.	Meja TU	1	RUANG PERPUSTAKAAN	baik
97.	Kursi Guru	1	RUANG KELAS 5B	baik
98.	Kursi Siswa	21	RUANG KELAS 5B	baik
99.	Meja Siswa	21	RUANG KELAS 5B	baik
100.	Lainnya	10	RUANG KELAS 5B	baik
101.	Proyektor	1	RUANG KELAS 5B	baik
102.	Pengeras Suara	1	RUANG KELAS 5B	baik
103.	Meja Guru	1	RUANG KELAS 5B	baik
104.	Komputer	1	RUANG GUDANG ATK	Kurang baik
105.	Printer	1	RUANG GUDANG ATK	Kurang baik
106.	Mesin Ketik	2	RUANG GUDANG ATK	Kurang baik
		885		

Tabel 2. Prasarana SDN 4 Wates

No	Nama Prasarana	Panjang (m)	Lebar (m)
1	KM GURU LAKI-LAKI	2	1,5
2	KM GURU PEREMPUAN	2	1,5
3	KM/WC SISWA LAKI-LAKI	2	1
4	KM/WC SISWA PEREMPUAN	2	1
5	RUANG BP/BK	3,5	6,5
6	RUANG DAPUR	3	3
7	RUANG GUDANG	2,5	2
8	RUANG GUDANG ATK	2,5	2
9	RUANG GURU	10,5	6,5
10	RUANG KELAS 1A	7,5	7,5
11	RUANG KELAS 1B	7,5	7,5
12	RUANG KELAS 2A	7,5	7,5
13	RUANG KELAS 2B	7,5	7,5
14	RUANG KELAS 3A	7,5	7,5
15	RUANG KELAS 3B	7,5	7,5
16	RUANG KELAS 4A	7,5	7,5
17	RUANG KELAS 4B	7,5	7,5
18	RUANG KELAS 5A	7,5	7,5
19	RUANG KELAS 5B	7,5	7,5
20	RUANG KELAS 6A	7,5	7,5

21	RUANG KELAS 6B	7,5	7,5
22	RUANG KEPALA SEKOLAH	7	6,5
23	RUANG KERAWITAN	6,5	5,5
24	RUANG LAB BAHASA	10,5	5
25	RUANG LAB INTRANET	10,5	5
26	RUANG LAB IPA	15	7
27	RUANG LAB KOMPUTER	15	6
28	RUANG MUSHOLA	8	6
29	RUANG PENJAGA SEKOLAH	7,5	5
30	RUANG PERPUSTAKAAN	8	7
31	RUANG UKS	7,5	5

2) Lingkungan dan Letak Sekolah

- a) Kabupaten : Kulon Progo
- b) Kecamatan : Wates
- c) Kelurahan : Wates
- d) Jalan : Jalan Stasiun No.4 Wates

3) Kondisi / Lingkungan Sekolah (Geografis)

- a) Kondisi lingkungan cukup aman dan mudah dijangkau gugus yang ada di Kecamatan Wates.
- b) Penerangan listrik sarana air bersih dan telepon ada
- c) Letak geografis antara SD Imbas tidak berjauhan dan mudah dijangkau karena jalan sudah diaspal
- d) Denah (terlampir)

b. Kondisi Non Fisik

1) Potensi Siswa

Jumlah siswa secara keseluruhan adalah 332 siswa, dengan rincian sebagai berikut:

Tabel 3. Jumlah Siswa SD N 4 Wates tahun 2013/2014

No	Nama Rombel		Jumlah Siswa			Wali Kelas
			L	P	Jumlah	
1	1A	Kelas 1	17	11	28	SITI FATHIYAH SUNATI
2	1B	Kelas 1	16	12	28	TRI UNTARI
3	2A	Kelas 2	13	16	29	KEMINEM
4	2B	Kelas 2	18	11	29	SRI SUGIARTI
5	3A	Kelas 3	10	18	28	UTARI
6	3B	Kelas 3	10	17	27	SAMSUDIN
7	4A	Kelas 4	13	15	28	SUPRIYANTA
8	4B	Kelas 4	13	14	27	ARNI SETYANINGSIH
9	5A	Kelas 5	13	14	27	SUPARTI
10	5B	Kelas 5	15	13	28	NGADIKIN
11	6A	Kelas 6	16	9	25	SURYADI

12	6B	Kelas 6	18	10	28	SUTARJILAH
Total			172	160	332	

Mayoritas anak-anak bertempat tinggal di jauh dari sekolah. Pada dasarnya para siswa memiliki bakat yang berbeda-beda satu dengan yang lainnya.

2) Potensi Personalia

Jumlah personalia yang ada di sekolah tersebut adalah sebagai berikut:

Tabel 4. Jumlah Pendidik dan Tenaga Kependidikan

Nama	Keterangan			
	Pendidikan	Kepegawaian	Jabatan	Mengajar
Ambarwati Nugrahaningsih	S1	Guru Honor Sekolah	Lainnya	Kelas SD/MI,
Andika Adi Prabowo	S1	Tenaga Honor Sekolah	Tenaga Administrasi Sekolah	
Ari Hargiatmi	S1	GTT/PTT Kab/Kota	Lainnya	Seni Budaya,
Arni Setyaningsih	S1	PNS	Lainnya	Kelas SD/MI,
Asnawi		Lainnya	Lainnya	
Dwi Astutiningsih	S1	GTT/PTT Kab/Kota	Lainnya	
Kadarsih	S1	Guru Honor Sekolah	Lainnya	Pendidikan Agama Islam,
Keminem	S1	PNS	Lainnya	Kelas SD/MI,
Masirah	S1	PNS	Lainnya	Pendidikan Agama Islam,
Murgiyati	S1	PNS	Lainnya	Pendidikan Agama Katolik,
Ngadikin	S1	PNS	Lainnya	Kelas SD/MI,
Samsudin	S1	PNS	Lainnya	Kelas SD/MI,
Sholekah	S1	GTT/PTT Kab/Kota	Guru Mata Pelajaran	Pendidikan Agama Islam,
Siti Fathiyah Sunati	S1	PNS	Lainnya	Kelas SD/MI,
Sri Sugiarti	S2	PNS	Lainnya	Kelas SD/MI,
Sugito	SMP / sederajat	PNS	Lainnya	
Sugiyati	S1	PNS	Lainnya	PJOK,
Sukrisna	S1	PNS	Lainnya	PJOK,
Sulastri	SMA / sederajat	GTT/PTT Kab/Kota	Lainnya	
Sumiyati	S1	PNS	Lainnya	Pendidikan Agama Kristen,

				Pendidikan Agama Islam,
Suparno		PNS	Lainnya	Pendidikan Agama Kristen,
Suparti	S1	PNS	Lainnya	Kelas SD/MI,
Supriyanta	S1	PNS	Lainnya	Kelas SD/MI,
Suryadi	S1	PNS	Lainnya	Kelas SD/MI,
Sutarjilah	S1	PNS	Lainnya	Kelas SD/MI,
Teguh Riyanta	S2	PNS	Lainnya	Muatan Lokal Bahasa Daerah,
Tri Untari	S1	PNS	Lainnya	Kelas SD/MI,
Utari Budi Harti		GTT/PTT Kab/Kota	Lainnya	Bahasa Inggris,

Potensi guru yang ada cukup bagus dalam mengajar dan mendidik siswa.

3) Bimbingan dan Konseling

Bimbingan dan konseling di SDN 4 Wates dilakukan secara klasikal yakni dilakukan oleh satu guru kelas untuk semua murid dan seringkali disisipkan pada waktu proses pembelajaran berlangsung secara tersirat.

4) Ekstrakurikuler

Ekstrakurikuler yang terdapat di SDN 4 Wates yaitu ekstra Pramuka, Komputer, Olimpiade Mipa, Karawitan, Qiro'ah, Hadroh serta kegiatan bimbingan belajar (les mata pelajaran) untuk siswa kelas 4, 5, dan 6.

5) Administrasi

Administrasi sekolah yang ada sudah cukup baik dan lengkap.

6) Kesehatan lingkungan

Kesehatan lingkungan di SDN 4 Wates cukup mendukung karena mempunyai 4 WC untuk siswa dan 4 WC untuk guru. Kondisi WC tersebut cukup bersih dan terawat. Selain itu, SDN 4 Wates telah mempunyai beberapa tempat sampah di setiap depan kelas, tempat cuci tangan, saluran sanitasi, taman sekolah, dan parit saluran air hujan.

7) Lain- lain

Hal lain yang dapat diamati adalah tingkah laku siswa di dalam dan di luar kelas. Tingkah laku mereka cukup sopan kepada guru ataupun karyawan di lingkungan sekolah tersebut. Hanya

sebagian siswa saja yang kurang mendapat perhatian dari orang tuanya sehingga terkadang bertingkah laku kurang baik.

8) Permasalahan

Permasalahan yang dihadapi oleh mahasiswa PPL diantaranya:

- a) Perbedaan Rencana Pelaksanaan Pembelajaran (RPP) dari masing-masing guru. Hal ini menyebabkan kerancuan dan ketidakterpaduan antara format RPP yang didapat dari bangku kuliah dengan sekolah sehingga pada pelaksanaan pembelajaran kurang maksimal.
- b) Adanya beberapa siswa yang kurang antusias dalam mengikuti kegiatan belajar mengajar, sehingga cenderung mencari perhatian dan membuat gaduh. Hal ini tentu mengganggu kegiatan belajar mengajar.
- c) Beberapa siswa yang terlanjur akrab dengan mahasiswa PPL terkesan santai dan kurang serius dalam proses pembelajaran serta kurang dapat menghargai bahwa mahasiswa PPL yang ada disana adalah guru mereka.
- d) Adanya beberapa anak yang tidak biasa seperti anak suka tiba-tiba menangis tanpa sebab yang jelas, manja kepada orang tuanya maupun guru dan mahasiswa ppl di sekolah sehingga apa yang dia inginkan harus segera dipenuhi. Selain itu juga anak yang sangat hiperaktif di kelas, suka berantem dan mengganggu temannya yang sedang belajar di kelas.

B. PERUMUSAN PROGRAM & RANCANGAN KEGIATAN KKN-PPL

1. Perumusan Program

Supaya kegiatan PPL lebih terprogram dan terarah, maka dilakukan perumusan program dan rancangan kegiatan. Untuk dapat sampai pada penyusunan laporan, kegiatan PPL meliputi lima tahap, antara lain sebagai berikut.

a. Pembekalan

Pembekalan PPL dilakukan di UNY kampus Wates dalam hal ini pembekalan yang diperoleh penulis di laboratorium pemasaran Kampus Wates. Pembekalan ini berguna untuk membekali mahasiswa untuk melaksanakan PPL yang akan mereka laksanakan pada bulan juli. Semua mahasiswa yang hendak mengikuti kegiatan

PPL wajib mengahdirinya. Pelaksanannya tersendiri dilakukan oleh Tim dari UPPL.

b. Observasi

Setelah pembekalan, mahasiswa diperkenankan melakukan observasi dan orientasi. Observasi dilaksanakan mulai tanggal 26 Februari sampai 28 Februari Observasi tersebut dilakukan dengan cara mengamati dan mendata berbagai aspek di sekolah, baik aspek fisik maupun non-fisik. Pengamatan dan pendataan dapat dilakukan secara langsung atau tidak langsung. Hal yang demikian dilakukan agar nantinya mahasiswa memperoleh gambaran mengenai aktivitas pembelajaran di sekolah serta keadaan sekolah secara keseluruhan sehingga mampu menyesuaikan diri.

c. Pengamatan *Audio-Video Aid* (AVA)

Pengamatan *Audio-Video Aid* (AVA) bertujuan agar mahasiswa memperoleh gambaran cara mengajar dan mendidik yang ideal. Prosedur yang dilakukan diantaranya.

- 1) Mahasiswa menyiapkan format pengamatan
- 2) Mahasiswa mengamati AVA secara individu.
- 3) Mahasiswa melakukan pengamatan bersama dengan DPL.
- 4) Mahasiswa bersama dengan DPL mendiskusikan hal-hal yang telah diamati dalam AVA.

d. Praktik *Peer-Microteaching*

Agar mahasiswa dapat mengasah dan mengembangkan kemampuannya dalam mengajar dan mendidik, maka dilaksanakanlah praktik *peer-microteaching*. Praktik mengajar dilakukan sepuluh orang sesama mahasiswa. Prosedurnya yaitu.

- 1) Mahasiswa membuat rencana pelaksanaan pembelajaran dan menyiapkan media yang diperlukan sebelum melakukan praktik mengajar.
- 2) Setiap mahasiswa melakukan praktik mengajar secara bergantian, sementara mahasiswa yang lain akan berperan sebagai siswa.
- 3) Mahasiswa akan melakukan praktik sebanyak delapan kali dan berlatih dengan berbagai keterampilan mengajar kelas rendah dan kelas tinggi.

- 4) DPL melakukan pengamatan dan memberikan penilaian atas praktik yang telah dilaksanakan.
 - 5) DPL memberikan kritik dan saran terhadap penampilan mengajar setiap mahasiswa.
- e. Praktik *Real Pupil Microteaching*
- 1) Mahasiswa terlebih dahulu meminta bahan dan materi yang akan digunakan untuk mengajar kepada guru.
 - 2) *Real-pupil* dilaksanakan sebanyak dua kali praktik, masing-masing terdiri dari kelas rendah dan kelas tinggi.
 - 3) Waktu yang diperlukan adalah dua kali jam pelajaran (2 x 35 menit).
- f. Kegiatan PPL

Kegiatan Praktik Pengalaman Lapangan ini terdiri dari tiga macam praktik, yaitu sebagai berikut.

1) Praktik Pembelajaran Terbimbing

Dalam praktik terbimbing yang dilakukan sebanyak delapan kali ini, mahasiswa akan diberi arahan dalam hal pemberian materi, konsultasi saat penyusunan RPP, dan refleksi serta evaluasi setelah mengajar. Adapun jadwal praktik pembelajaran terbimbing yaitu:

Tabel 5. Jadwal Praktik Pembelajaran Terbimbing

Hari, Tgl Pelaksanaan	Kelas	Materi Pembelajaran
Kamis, 7 Agustus 2014	III B	BAHASA INDONESIA
Jumat, 8 Agustus 2014	IV B	TEMATIK
Senin, 11 Agustus 2014	V B	TEMATIK
Senin, 18 Agustus 2014	I B	TEMATIK
Selasa, 19 Agustus 2014	II B	TEMATIK
Kamis, 21 Agustus 2014	III A	MATEMATIKA
Jumat, 22 Agustus 2014	IV A	TEMATIK
Sabtu, 23 Agustus 2014	V A	TEMATIK

2) Praktik Pembelajaran Mandiri

Mahasiswa akan menyusun rencana pembelajaran, mempersiapkan hal-hal yang diperlukan, dan melakukan pengajaran secara mandiri setelah sebelumnya meminta bahan dan materi ajar. Praktik ini dilakukan sebanyak dua kali sesuai prosedur yang berlaku. Adapun jadwal praktik pembelajaran mandiri yaitu:

Tabel 6. Jadwal Praktik Pembelajaran Mandiri

Hari, Tgl Pelaksanaan	Kelas	Materi Pembelajaran
Senin, 25 Agustus 2014	I A	TEMATIK
Jumat, 29 Agustus 2014	II A	TEMATIK

3) Ujian

Sesudah melaksanakan praktik terbimbing dan praktik mandiri, mahasiswa akan diuji dengan melakukan praktik mengajar sebanyak dua kali, masing masing di kelas rendah dan kelas tinggi. Adapun jadwal ujian yaitu:

Tabel 7. Jadwal Ujian

Hari, Tgl Pelaksanaan	Kelas	Materi Pembelajaran
Kamis, 4 September 2014	III A	MATEMATIKA
Sabtu, 6 September 2014	II A	TEMATIK

g. Penyusunan Laporan

Penyusunan laporan merupakan salah satu tugas akhir mahasiswa sebagai laporan pertanggungjawaban setelah menyelesaikan kegiatan PPL. Laporan tersebut berisi perihal kegiatan yang dilakukan selama PPL berlangsung.

2. Rancangan Kegiatan

a. Perencanaan Praktik Mengajar

- 1) Observasi kelas
- 2) Pembuatan Rencana Pelaksanaan Pembelajaran
- 3) Pencarian Referensi dan materi ajar
- 4) Persiapan media pembelajaran dan media presentasi
- 5) Penyiapan instrument evaluasi pembelajaran

b. Pelaksanaan Praktik Mengajar

- 1) Pelaksanaan perencanaan pembelajaran di kelas
- 2) Pengoptimalisasian pembelajaran dan membimbing siswa aktif berfikir

c. Evaluasi Praktik Mengajar

Evaluasi keberhasilan proses mengajar mahasiswa (oleh guru pembimbing dan dosen pembimbing)

BAB II

PERSIAPAN, PELAKSANAAN, DAN ANALISIS HASIL

A. Persiapan PPL

Kegiatan PPL yang dilakukan secara berkelompok dan individu ini dimulai sejak tanggal 2 Juli 2014. Mahasiswa melakukan beberapa persiapan sebelumnya, di antaranya.

1. Pembekalan PPL

Pembekalan PPL dilakukan di Kampus Wates, dalam hal ini pembekalan yang diperoleh penulis di laboratorium pemasaran Kampus Wates. Semua mahasiswa yang hendak mengikuti kegiatan PPL wajib menghadirinya. Pelaksanannya tersendiri dilakukan oleh Tim dari UPPL.

Dalam pembekalan tersebut, diterangkan mengenai prosedur pelaksanaan PPL, aturan dan tata tertib pelaksanaan PPL, serta segala sesuatu yang sebaiknya dilakukan selama kegiatan PPL berlangsung. Pembekalan ini bertujuan untuk membekali mahasiswa sebelum terjun kelapangan.

2. Observasi

Langkah selanjutnya yaitu melakukan kegiatan pengamatan atau observasi. Observasi dilakukan mulai tanggal 26 Februari 2014 - 28 februari 2014. Kegiatan ini dilakukan untuk mengamati berbagai aspek, mulai dari fisik dan non fisik, aspek fisik misalnya sarana dan prasarana yang terdapat di SD Negeri 4 Wates, aspek non fisik misalnya potensi guru dan karyawan serta kegiatan belajar mengajar di setiap kelas . Aspek ini dilakukan agar mahasiswa mengetahui kondisi yang ada di sekolah sehingga pada saat PPL mahasiswa dapat menyesuaikan diri dengan sekolah.

B. Pelaksanaan PPL

PPL dilaksanakan sejak tanggal 2 Juli sampai dengan 17 September 2014. Kegiatan yang dilakukan meliputi praktik mengajar terbimbing sebanyak delapan kali, dan juga praktik mengajar mandiri sebanyak dua kali. Setelahnya diadakan ujian praktik sebanyak dua kali, masing-masing terdiri dari kelas rendah dan kelas tinggi.

1. Praktik Mengajar Terbimbing

Praktik mengajar terbimbing merupakan praktik yang dilakukan dalam melatih dan meningkatkan kemampuan mengajar dengan bimbingan

guru dan dosen pembimbing. Praktik ini dilaksanakan bertujuan untuk melatih kemampuan mahasiswa dalam mengajar dengan didampingi oleh guru kelas masing-masing. Praktik mengajar terbimbing dilaksanakan sebanyak delapan kali. Berikut jadwal mengajar terbimbing selengkapnya.

No	Tanggal	Kelas	Materi	Tema/mapel	Guru Penilai
1	Kamis, 7 Agustus 2014	III B	Mengenal petunjuk melakukan sesuatu	Tempat umum/Bahasa Indonesia	Samsudin, S.Pd
2	Jumat, 8 Agustus 2014	IV B	Perambatan bunyi	Indahnya kebersamaan	Arni Setyaningsih, S.Pd
3	Senin, 11 Agustus 2014	V B	Aktivitas manusia yang merusak lingkungan	Benda-benda di lingkungan sekitar	Ngadikin, S.Pd
4	Senin, 18 Agustus 2014	I B	Cara merawat tubuh	Diriku	Tri Untari, S.Pd
5	Selasa, 19 Agustus 2014	II B	Bersatu dalam keberagaman. Menulis tegak bersambung. Mengenal asal suku bangsa teman-teman sekelas.	Hidup Rukun	Sri Sugiarti, M.Pd
6	Kamis, 21 Agustus 2014	III A	Penjumlahan dengan teknik menyimpan	Matematika	Ambarwati, S.Pd
7	Jumat, 22 Agustus 2014	IV A	Macam-macam sumber energi. Cara membuat kincir air dan kincir angin.	Mari Berhemat Energi	Supriyanta, S.Pd
8	Sabtu, 23	V A	Pencemaran di air.	Benda-benda di lingkungan	Suparti, S.Pd

	Agustus 2014		Membuat topeng punakawan.	sekitar.	
--	--------------	--	---------------------------	----------	--

2. Praktik Mengajar Mandiri

Praktik belajar mandiri merupakan praktik mengajar yang dilakukan mahasiswa dikelas sehari-hari penuh, praktik ini berbeda dengan praktek terbimbing karena pada praktek mandiri mahasiswa tidak mendapat bimbingan dari guru maupun dosen. Praktek mandiri dilakukan satu kali dikelas yang telah ditentukan dari jam pertama sampai jam terakhir.

Berikut jadwal praktik mandiri selengkapnya :

No	Tanggal	Kelas	Materi	Mata Pelajaran / Tema	Guru Penilai
1.	Senin, 25 Agustus 2014	I A	<ul style="list-style-type: none"> • Mengukur tinggi badan teman • Mengenal perbedaan diantara teman. 		Siti Fatiyah S., S.Pd
2.	Jumat, 29 Agustus 2014	II A			Keminen, S.Pd

3. Ujian Praktik Mengajar

Ujian praktik merupakan evaluasi dari kemampuan mengajar mahasiswa yang telah melakukan praktik mengajar terbimbing. Ujian dilaksanakan sebanyak 2 kali, yakni di kelas rendah dan di kelas tinggi. Penilaian diberikan oleh guru kelas masing-masing. Berikut jadwal ujian PPL selengkapnya.

No	Tanggal	Kelas	Tema/Subtema /Pembelajaran	Muatan Pelajaran	Guru Penilai
1.	4 September 2014	III A	-	Matematika	Utari Budi Hartri, S.Pd
2.	6 September	II A	Bermain di Lingkunganku/	Matematika, bahasa Indonesia dan SBdP	Keminen, S.Pd

	2014		Bermain di rumah teman/3		
--	------	--	--------------------------	--	--

C. Analisis Hasil Pelaksanaan dan Refleksi

1. Pengalaman Belajar

Dari beberapa kegiatan yang telah dilaksanakan, mahasiswa mendapat banyak pengalaman, diantaranya yaitu.

- a. Setelah melakukan observasi, telah diketahui kondisi sekolah meliputi kondisi lingkungan fisik dan kondisi non-fisik seperti keadaan peserta didik beserta para guru karyawan serta lingkungan budaya dan sosial di dalamnya. Dengan demikian, mahasiswa telah mengenal karakteristik berbagai aspek pendidikan yang terdapat di SDN 4 Wates sehingga mampu melakukan penyesuaian saat melaksanakan program PPL.
- b. Praktik mengajar terbimbing memberikan mahasiswa pengalaman berharga dalam melakukan kordinasi dengan guru, cara menyusun RPP dengan baik, serta penerapan model dan metode yang cocok digunakan dikelas. Tidak hanya itu saja dalam praktik mengajar terbimbing mahasiswa juga belajar membaca karakter tiap siswa dikelas.
- c. Dalam praktik mengajar mandiri, mahasiswa dituntut untuk menjadi seorang guru sebenarnya dalam waktu sehari. Maka dari itu akan timbul rasa tanggung jawab yang besar dalam mengelola kelas. Dengannya, dibutuhkan nilai dan norma untuk menjadi seorang guru yang berwibawa, yang mampu membawakan materi dengan apik dari awal pelajaran sampai akhir pelajaran.

2. Hambatan yang Dialami dan Solusinya

Setiap perbuatan manusia tentu tak akan luput dari kesalahan, termasuk dalam kegiatan PPL ini. Masih banyak kendala yang dihadapi dalam pelaksanaan PPL, antara lain sebagai berikut.

- a. Durasi waktu mengajar yang seringkali terasa kurang akibat jauhnya perbedaan antara teori yang didapatkan dengan situasi dan kondisi di lapangan.
- b. Banyaknya waktu liburan sehingga kegiatan PPL tidak berjalan dengan maksimal
- c. Siswa tergolong aktif, namun aktif dalam artian sering bermain sendiri dikelas, jalan-jalan keluar kelas, mengganggu teman yang lain, bermain gadget dan ngobrol dengan teman.

- d. Banyaknya siswa yang kurang antusias dalam mengikuti pembelajaran, terutama di waktu-waktu menjelang siang hari.
- e. Susahnya membagi siswa ke dalam kelompok yang heterogen. Siswa laki-laki kebanyakan enggan menjadi satu kelompok dengan siswa perempuan. Adanya genk di dalam kelas terkadang mempersulit keadaan untuk membagi kelompok.
- f. Susahnya membagi waktu antara jam KKN dan PPL.

Tindakan yang dapat dijadikan solusi atas hambatan-hambatan yang dialami antara lain dengan melakukan hal-hal berikut.

- a. Menegur anak yang ramai di luar konteks pelajaran dengan tutur kata yang baik, maupun secara non-verbal.
- b. Melakukan *ice-breaking* dan permainan tertentu di sela-sela pembelajaran, jika siswa pada saat pembelajaran terlihat jenuh.
- c. Dalam pembentukan kelompok bisa dilakukan dengan permainan, mungkin dengan demikian siswa akan lebih tertarik dalam melakukan kegiatan.
- d. Memvariasikan kegiatan pembelajaran agar siswa tidak jenuh.
- e. Menciptakan pembelajaran yang menyenangkan sehingga siswa antusias dalam mengikuti pelajaran.

BAB III

PENUTUP

A. Kesimpulan

Secara umum penulis menyimpulkan bahwa kegiatan PPL di SDN 4 Wates yang terdiri beberapa kegiatan yakni : praktik mengajar terbimbing, praktik mengajar mandiri, maupun praktik mengajar ujian sudah berjalan dengan lancar sesuai dengan tujuan, sasaran serta kebutuhan warga sekolah, meskipun program PPL yang dilaksanakan belum dapat menjadi tolak ukur keberhasilan siswa karena waktu yang terbatas.

Berdasarkan pada praktik mengajar yang telah dilaksanakan maka dapat diperoleh hasil :

1. Observasi yang dilakukan sebelum kegiatan PPL sangat berguna untuk mengetahui kondisi sekolah baik fisik maupun non fisik. dengan observasi yang dilakukan sebelumnya, penulis dapat menyesuaikan diri dengan sekolah. Kegiatan PPL ini juga memberikan kesempatan kepada mahasiswa untuk menyalurkan dan menyampaikan ilmu yang telah diterima sebelumnya di bangku perkuliahan.
2. PPL yang telah dilaksanakan di SDN 4 Wates memberikan banyak pengalaman yang berharga kepada mahasiswa PPL baik dalam kelas maupun diluar kelas, pengalaman ini tentunya menjadi bekal mahasiswa kelak setelah menjadi guru SD..

B. Saran

Untuk meningkatkan kualitas PPL perlu adanya masukan dan saran yang membangun dari berbagai pihak. Oleh karena itu penulis menyampaikan saran kepada beberapa pihak demi meningkatnya kualitas kegiatan PPL. Saran – saran tersebut antara lain :

1. Bagi Universitas Negeri Yogyakarta
Pihak Universitas Negeri Yogyakarta hendaknya dalam pemberian bekal yang cukup bagi mahasiswa sebelum melaksanakan program PPL, sehingga pada waktu pelaksanaan tujuan yang diharapkan dapat tercapai secara optimal.
2. Kepada Sekolah

- a. Sarana dan prasarana yang lengkap (ruang komputer, perpustakaan, lab) yang lengkap hendaknya dimanfaatkan dengan baik oleh sekolah guna mendukung kegiatan belajar mengajar.
 - b. Dalam kegiatan belajar mengajar hendaknya guru menggunakan media yang ada terdapat di sekolah
 - c. Selalu meningkatkan kerjasama yang telah terjalin
3. Kepada Mahasiswa
- a. Mahasiswa hendaknya memiliki persiapan yang cukup baik itu mental, maupun fisik sehingga kegiatan PPL dapat berjalan lancar dan optimal.
 - b. Dalam mengajar, hendaknya mahasiswa menggunakan media dan metode yang dapat menarik perhatian siswa sehingga siswa antusias dalam mengikuti pembelajaran.

DAFTAR PUSTAKA

Tim Pembekalan KKN – PPL . (2014). *Materi Pembekalan KKN – PPL SI PGSD Guru Kelas*. Yogyakarta : UPPL UNY

Unit Program Pengalaman Lapangan. (2014). *Panduan KKN – PPL SI PGSD FIP UNY 2009*. Yogyakarta : UPPL UNY

LAMPIRAN

Lampiran 1
Denah Sekolah
Lampiran 1
Denah Sekolah

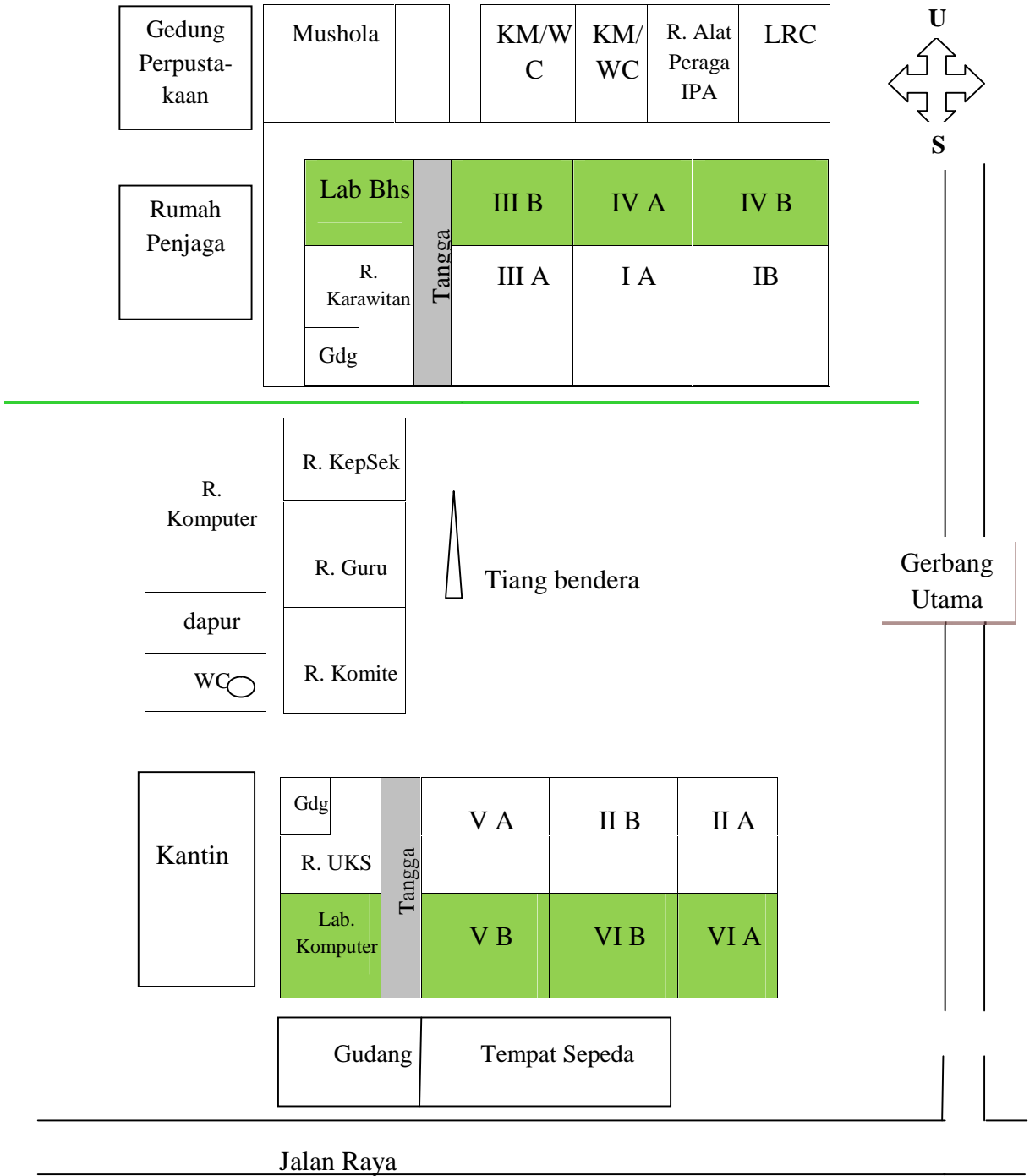
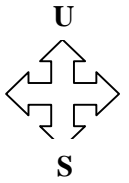
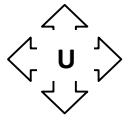

Keterangan :

= Lantai atas

= Lantai bawah

LAMPIRAN 2

Bagan Struktur Organisasi Sekolah

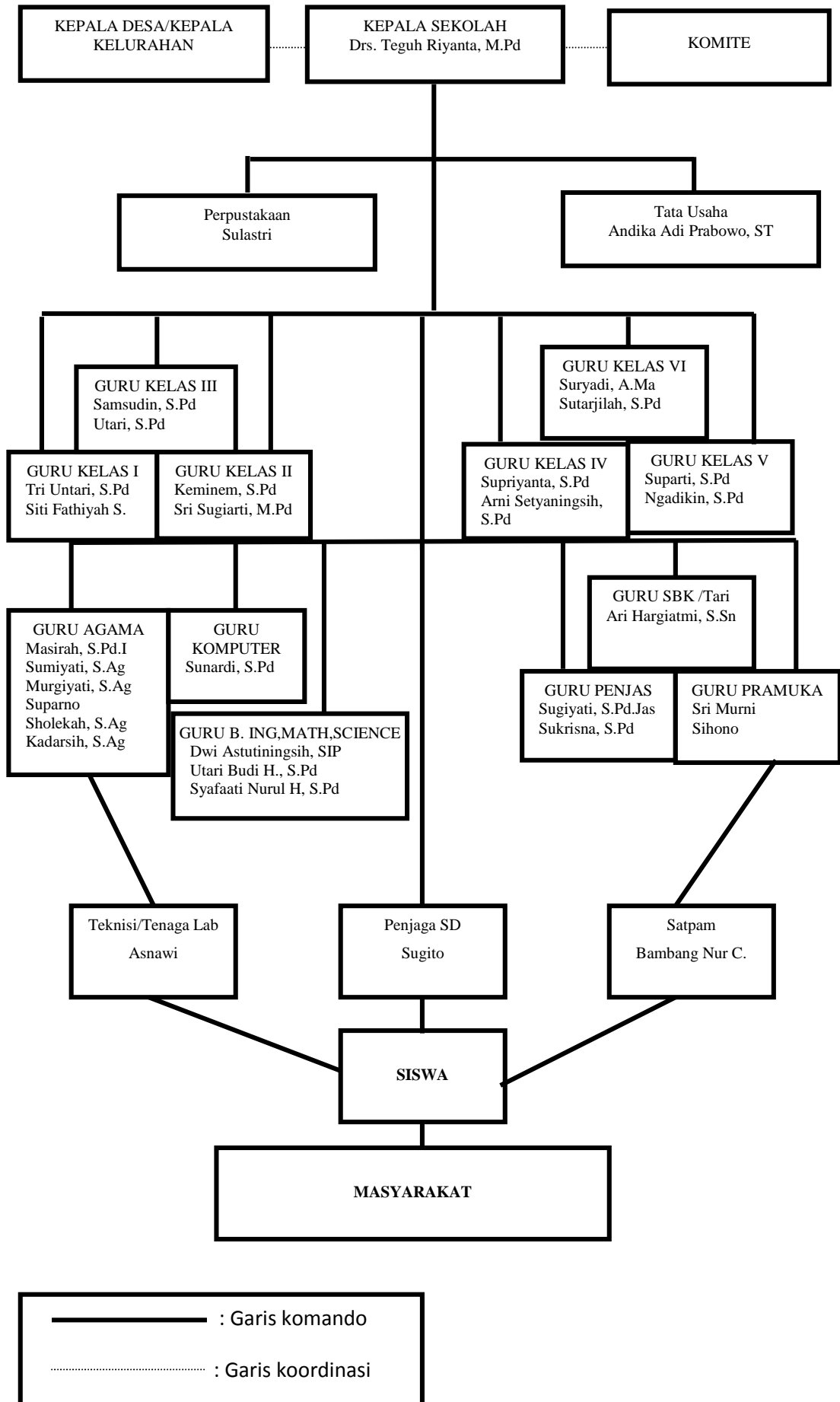

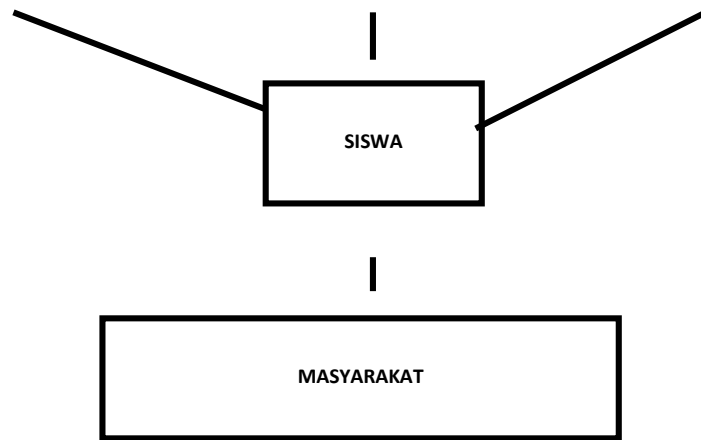

Lampiran 3

1. Jadwal PPL Terbimbing

Hari, Tgl Pelaksanaan	Kelas	Mata Pelajaran
Kamis, 7 Agustus 2014	III B	BAHASA INDONESIA
Jum'at, 8 Agustus 2014	IV B	TEMATIK
Senin, 11 Agustus 2014	V B	TEMATIK
Senin, 18 Agustus 2014	I B	TEMATIK
Selasa, 19 Agustus 2014	II B	TEMATIK
Kamis, 21 Agustus 2014	III A	MATEMATIKA
Jumat, 22 Agustus 2014	IV A	TEMATIK
Sabtu, 23 Agustus 2014	V A	TEMATIK

2. Jadwal PPL Mandiri

Hari/Tanggal	Mata pelajaran	Kelas
Kamis, 25 Agustus 2014	TEMATIK	I A
Jumat, 29 Agustus 2014	TEMATIK	II A

3. Jadwal Ujian

Hari/Tanggal	Mata pelajaran	Kelas
Kamis, 4 September 2014	MATEMATIKA	III A
Sabtu, 6 September 2014	TEMATIK	II A

Lampiran 4

a. RPP PPL Terbimbing

RENCANA PELAKSANAAN PEMBELAJARAN (RPP)

Satuan Pendidikan : SDN Yogyakarta
Kelas / Semester : 4 /1
Tema : Selalu Berhemat Energi (Tema 2)
Sub Tema : Macam-macam Sumber Energi (Sub Tema 1)
Pembelajaran ke : 2
Alokasi waktu : 1 Hari

A. KOMPETENSI INTI

1. Menerima dan menjalankan ajaran agama yang dianutnya.
2. Memiliki perilaku jujur, disiplin, tanggung jawab, santun, peduli, dan percaya diri dalam berinteraksi dengan keluarga, teman dan guru.
3. Memahami pengetahuan factual dengan cara mengamati [mendengar, melihat, membaca] dan menanya berdasarkan rasa ingin tahu tentang dirinya, makhluk ciptaan Tuhan dan kegiatannya, dan benda-benda yang dijumpainya di rumah, sekolah.
4. Menyajikan pengetahuan factual dalam bahasa yang jelas dan logis dan sistematis, dalam karya yang estetis dalam gerakan yang mencerminkan anak sehat, dan dalam tindakan yang mencerminkan perilaku anak beriman dan berakhlak mulia.

B. KOMPETENSI DASAR dan INDIKATOR

SBdP

<p>KOMPETENSI DASAR</p> <p>3.5 Mengetahui berbagai alur cara dan pengolahan media karya kreatif.</p> <p>4.4 Membuat karya kreatif yang diperlukan untuk melengkapi proses pembelajaran dengan memanfaatkan bahan di lingkungan.</p>	<p>INDIKATOR</p> <ul style="list-style-type: none"> • Menyebutkan alur cara membuat kincir angin dan air. • Membuat kincir angin dan air sederhana menggunakan kertas dan plastik bekas.
<p>IPA</p>	
<p>KOMPETENSI DASAR</p> <p>3.4 Membedakan berbagai bentuk energi melalui pengamatan dan mendeskripsikan pemanfaatannya dalam kehidupan sehari-hari.</p> <p>4.7 Menyajikan laporan hasil pengamatan tentang teknologi yang digunakan di kehidupan sehari-hari serta kemudahan yang diperoleh oleh masyarakat dengan memanfaatkan teknologi tersebut</p>	<p>INDIKATOR</p> <ul style="list-style-type: none"> • Menjelaskan melalui tulisan laporan tentang pemanfaatan angin dan air sumber energi kincir. • Menuliskan laporan hasil percobaan sumber energi dengan menggunakan kincir angin dan air sederhana.
<p>BAHASA INDONESIA</p>	
<p>KOMPETENSI DASAR</p> <p>3.1 Menggali informasi dari teks laporan hasil pengamatan tentang gaya, gerak, energi panas, bunyi, dan cahaya dengan bantuan guru dan teman dalam bahasa Indonesia lisan dan tulis dengan memilih dan memilah kosakata baku.</p> <p>4.1 Mengamati, mengolah, dan</p>	<p>INDIKATOR</p> <ul style="list-style-type: none"> • Menemukan informasi tambahan dari teks tentang manfaat kincir angin dan air dalam kehidupan sehari-hari. • Menuliskan laporan hasil

menyajikan teks laporan hasil pengamatan tentang gaya, gerak, energi panas, bunyi, dan cahaya dalam bahasa Indonesia lisan dan tulis dengan memilih dan memilah kosakata baku.	percobaan kincir angin dan air sederhana.
--	---

C. TUJUAN

1. Dengan membaca teks petunjuk pembuatan kincir angin dan air sederhana, maka siswa mampu menyebutkan alur cara pembuatannya dengan benar.
2. Dengan membaca teks petunjuk pembuatan kincir angin dan air, maka siswa mampu membuat kincir dengan benar.
3. Dengan melakukan percobaan, maka siswa mampu menyimpulkan bahwa angin dan air sebagai sumber energi dari kincir dengan benar.
4. Setelah melakukan percobaan, maka siswa mampu menuliskan laporan hasil percobaannya menggunakan kosa kata baku dengan benar.
5. Dengan membaca teks, maka siswa menemukan informasi baru tentang pemanfaatan kincir angin dan air dalam kehidupan sehari-hari dengan benar.

D. MATERI

1. Membuat kincir angin dan kincir air. Kertas berbentuk persegi /origami (kertas warna, majalah/koran bekas), gelas plastik bekas, sumpit atau lidi, lem kertas, jarum/paku payung, gunting.
2. Energi Angin dan Energi Air.
3. Perkiraan tentang kincir angin:
 - a. Apa yang membuat kincir berputar? (*ditiup angin*)
 - b. Sumber energi apa yang bisa menggerakkan kincir itu? (*angin*)
 - c. Bentuk energi apa yang timbul saat kincir berputar? (*gerakan*)
 - d. Apa manfaat kincir angin dan kincir air dalam kehidupan sehari-hari? (*untuk bermain, sebagai benda perantara yang mengubah sumber energi angin menjadi bentuk energi gerak pada baling-baling, dan mengakibatkan pompa bergerak memompa air*)
4. Menulis Laporan hasil pengamatan dan percobaan

E. PENDEKATAN & METODE

Pendekatan : *Scientific*

Metode : Percobaan, Tanya Jawab, Diskusi dan Ceramah

G. KEGIATAN PEMBELAJARAN

Kegiatan	Deskripsi Kegiatan	Alokasi Waktu
<p>Kegiatan Pendahuluan</p>	<ol style="list-style-type: none"> 1. Guru mengucapkan salam. 2. Guru mengajak siswa berdoa dan menghimbau siswa untuk <ul style="list-style-type: none"> - Duduk di tempat duduk dengan rapi - Menundukan kepala saat berdoa - Membaca lafal doa dengan benar dan meresapi maknanya - Meyakini bahwa Allah mendengar dan akan mengabulkannya 3. Beryel-yel semangat 4. Guru melakukan apersepsi <p>Guru bertanya, “Pernahkah kalian menyalakan kipas angin? Apa yang terjadi pada kipas angin setelah dinyalakan? Dan apa yang kalian rasakan?”</p> <p>Siswa (mungkin) menjawab, “Pernah Bu. Baling-baling dalam kipas berputar dan kita merasa segar.”</p> <p>Guru bertanya, “Baik. Sekarang siapa yang sudah pernah melihat pompa air atau sanyo bekerja? Dan apa yang terjadi pada airnya?”</p> <p>Siswa (mungkin) menjawab, “Saya Bu. Air yang ada di dalam sumur bisa naik Bu.”</p> <p>Guru berkata, “Baiklah. Tahu kah kalian, angin dan air juga bisa menjadi sumber energi dalam kehidupan kita juga. Tidak percaya? mari bersama-sama kita buktikan.”</p> 5. Guru menyampaikan tujuan, sub tema, dan tema pembelajaran untuk 1 hari. 	<p>5 %</p>
<p>Kegiatan Inti</p>	<ol style="list-style-type: none"> 1. Siswa mengamati gambar kincir yang ada pada buku. Untuk membuat kegiatan pembuka ini semakin menarik, guru juga membawa sebuah kincir kertas dan kincir plastik. Siswa disuruh untuk mengamati kedua kincir tersebut. 2. Siswa membuat perkiraan tentang kincir angin: <ol style="list-style-type: none"> a. Apa yang membuat kincir berputar? (<i>ditiup angin</i>) 	<p>85 %</p>

Kegiatan	Deskripsi Kegiatan	Alokasi Waktu
	<p>b. Sumber energi apa yang bisa menggerakkan kinciritu? (<i>angin</i>)</p> <p>c. Bentuk energi apa yang timbul saat kincir berputar?(<i>gerakan</i>)</p> <p>d. Apa manfaat kincir angin dan air dalam kehidupan sehari-hari?(<i>untuk bermain, sebagai benda perantara yang merubah sumber energi angin menjadi bentuk energi gerak pada baling-baling, dan mengakibatkan pompa bergerak memompa air</i>)</p> <p>3. Siswa menjawab rumusan masalah tersebut dengan cara diskusi bersama teman sebangku untuk menemukan jawabannya. Kegiatan ini untuk melatih keterampilan sains siswa dalam membuat “Hipotesa” (dugaan sementara) dari rumusan masalah.</p> <p>4. Siswa membuat kincir air dan kincir air plastik sesuai instruksi pada buku. Guru berkeliling memastikan siswa memahami instruksi yang diberikan dan memberikan bantuan kepada siswa yang menemui kesulitan.</p> <p>5. Siswa keluar kelas dan melakukan percobaan menggunakan kincir tersebut</p> <p>6. Siswa menggerakkan kincir angin dengan membawanya berlari atau ditiup.</p> <p>7. Siswa menggerakkan kincir air dengan cara mengucurkan air dari atas kincir, pastikan air jatuh tepat di atas baling-baling.</p> <p>8. Siswa mengamati proses percobaan hingga kincir bergerak berputar.</p> <p>9. Siswa mencocokkan jawaban sementara mereka di awal pembelajaran dengan hasil percobaan.</p> <p>10. Siswa menuliskan hasil percobaan seperti yang tertera pada lembar kerja.</p> <p>11. Siswa mengomunikasikan proses pembuatan kincir kepada teman sekelasnya. Kesimpulan yang diharapkan : Angin dan air merupakan salah satu sumber energi yang</p>	

Kegiatan	Deskripsi Kegiatan	Alokasi Waktu
	<p>membuat kincir berputar</p> <p>12. Siswa diberi kesempatan untuk memasang kincir mereka di halaman sekolah dan mengamati saat kapan kincir tersebut berputar.</p> <p>13. Untuk memberikan penguatan kepada siswa, guru memberikan soal sebagai kuis, siapa yang bisa menjawab soal tersebut akan mendapat hadiah dari guru.</p>	
Kegiatan Penutup	<ol style="list-style-type: none"> 1. Guru melakukan penilaian berupa tes tulis kepada siswa untuk mengetahui penguasaan materi yang telah dipelajari selama pembelajaran (evaluasi hasil belajar). 2. Siswa menuliskan refleksi dari kegiatan :Apa yang kalian pelajari dari kegiatan hari ini?Kegiatan apa yang paling kalian sukai? Mengapa?Kesulitan apa yang kalian temui?Hal baik apa yang dapat kamu terapkan dalam kegiatan sehari-hari? Serta jelaskan mengapa kamu perlu menerapkannya. 3. Siswa bersama guru menyimpulkan hasil belajar. 4. Guru memberikan tugas rumah pada siswa. 5. Guru menyampaikan pesan moral kepada siswa untuk senantiasa mengucapkan terima kasih kepada teman yang sudah menolong. 6. Siswa bersama guru membaca doa sesudah belajar. 	10 %

H. SUMBER DAN MEDIA

1. Diri anak, lingkungan keluarga, dan lingkungan sekolah.
2. Buku Pedoman Guru Tema 2 Kelas 4 dan Buku Siswa Tema 2 Kelas 4 (Buku Tematik Terpadu Kurikulum 2013, Jakarta: Kementerian Pendidikan dan Kebudayaan, 2013).
3. Buku Pengembangan Diri Anak.

I. PENILAIAN

1. Prosedur Penilaian

a. Penilaian Pengetahuan

Membuat laporan hasil percobaan

b. Penilaian Keterampilan

Keterampilan siswa menggunting, melipat dan menempel berdasarkan instruksi secara mandiri.

c. **Penilaian Produk**

Karya kincir angin dan air buatan siswa.

d. **Penilaian Sikap**

Ketekunan, teliti, mandiri

2. Instrumen Penilaian

a. **Penilaian Pengetahuan**

Berupa rubrik penilaian laporan hasil percobaan.

b. **Penilaian Keterampilan**

Berupa rubrik penilaian keterampilan menggunting, melipat dan menempel.

c. **Penilaian Produk**

Berupa rubrik penilaian hasil karya kincir angin dan air siswa.

d. **Penilaian Sikap**

Berupa rubrik penilaian sikap ketekunan, teliti, mandiri

Mengetahui

Wates, 22 Agustus 2014

Wali Kelas IV A,

Praktikan,

.....
NIP.

Mulyati
NIM. 11108241099

LAMPIRAN

MATERI

1. Langkah-langkah membuat kincir angin dan air



Kincir Angin dari Kertas
Alat dan Bahan :

- Lidi/sumpit kayu
- Gunting
- Lem
- Kertas berbentuk persegi
- Jarum/pin/paku payung

Langkah Pembuatan:

- Ambil kertas lalu ikuti Instruksi pada gambar.
- Setelah baling-baling kertas siap, tempelkan ke ujung sumpit menggunakan jarum. Pastikan baling-baling bisa berputar.

Kincir Air dari Plastik
Alat dan Bahan:

- Gelas plastik bekas
- Gabus bekas tutup botol
- Lidi/sumpit
- Gunting

Langkah Pembuatan:

- Gunting gelas plastik menjadi 4 bentuk persegi untuk baling-baling.
- Buatlah 4 sayatan sepanjang baling-baling plastik, atur agar jaraknya sama.
- Masukkan baling-baling ke dalam setiap sayatan tersebut.
- Pasang sumpit/lidi di bagian tengah gabus.
- Kincir siap digunakan.

Tambahan:

Potong bagian dasar botol, buat dua lubang di sisi kanan dan kiri badan botol. Masukkan dan pasang baling-baling plastik di dalamnya.

2. Pemanfaatan Kincir dalam Kehidupan sehari-hari



Energi Air



Air merupakan salah satu sumber energi yang cukup berlimpah. Air menyimpan energi yang cukup besar. Aliran air mampu menggerakkan kincir yang dibangun di dekat sungai. Kincir-kincir ini akan dihubungkan dengan generator untuk menghasilkan listrik. Makin deras aliran air, makin kencang kincir berputar. Energi listrik yang dihasilkan pun makin besar.

Pompa Air Tenaga Angin



Kincir Angin EGRA (Pompa Air Tenaga Angin Energi Gratis), menggunakan aliran angin untuk menggerakkan kincir. Desa Nambakor yang terletak di pulau Madura, merupakan desa dengan hamparan tambak garam yang membentang luas dari ujung timur sampai barat. Selama ratusan tahun Desa Nambakor terkenal dengan tambak garam dan ikannya. Di lahan tambak garam, kita bisa melihat kincir-kincir angin yang dibuat untuk mengatur jalannya air masuk ke dalam tambak. Di setiap tambak pasti ada kincir anginnya. Jadi, jika kita melihatnya akan seperti berada di Negeri Kincir Angin Belanda.

PENILAIAN

1. Rubrik Penilaian Pengetahuan

No	KRITERIA	
	Benar	Salah
A	25	0
B	15	0
C	20	0
D	25	0
E	15	0

Nilai = total skor

2. Rubrik Penilaian Keterampilan

Kriteria	Mahir	Sedang	Cukup	Kurang
Menggunting				
Melipat				
Menempel				

Ket :

Mahir : siswa tampak lincah dan hasilnya rapi. Skor 4

Sedang : siswa tidak lincah dan hasilnya rapi. Skor 3

Cukup : siswa tidak lincah dan hasil tidak rapi

Kurang : siswa tampak bingung, tidak tahu apa yang akan dikerjakan, skor 1

3. Rubrik Penilaian Kincir (produk)

Kriteria	Bagus Sekali	Bagus	Cukup	Berlatih lagi
Model kincir	Kincir berbentuk sesuai dengan instruksi dan dapat berputar dengan sempurna (4) ✓	Kincir kurang sesuai dengan instruksi tetapi dapat berputar dengan sempurna (3)	Kincir berbentuk sesuai dengan instruksi tetapi tidak dapat berputar dengan sempurna (2)	Kincir tidak berbentuk sesuai instruksi dan tidak dapat berputar (1)
Sikap (kemandirian dan ketertiban)	Tertib mengikuti instruksi, dan selesai tepat waktu serta mampu mendesain setiap bagian dengan mandiri (4) ✓	Tertib mengikuti instruksi, dan selesai tepat waktu, tetapi dibimbing untuk mengerjakan beberapa bagian dari kincir. (3)	Tertib mengikuti instruksi, dan selesai tepat waktu tetapi dibimbing untuk mengerjakan seluruh bagian kincir. (2)	Tidak tertib tidak mandiri dan dibimbing untuk mengerjakan semua bagian. (1)
Keterampilan mengkomunikasikan hasil.	Penjelasan mudah difahami, pemilihan kata sesuai dengan bahasa Indonesia baku. (4) ✓	Penjelasan mudah difahami, pemilihan beberapa kata sesuai dengan bahasa Indonesia baku. (3)	Penjelasan kurang difahami, pemilihan beberapa kata sesuai/tidak sesuai dengan bahasa Indonesia baku. (2)	Penjelasan sulit difahami, pemilihan kata tidak sesuai dengan bahasa Indonesia baku (1)

Catatan: Centang (✓) pada bagian yang memenuhi kriteria.
 penilaian $\frac{\text{total nilai}}{16} \times 10$, contoh $\frac{4+4+4+4}{16} \times 10 = \frac{16}{16} \times 10 = 10$

4. Rubrik Penilaian Sikap

Sikap	BT	MT	MB	M
Tekun				
Teliti				
Mandiri				

Ket:

BT : 1

MT : 2

MB : 3

M : 4

b. RPP PPL Mandiri

RENCANA PELAKSANAAN PEMBELAJARAN

KELAS II A

TEMA : BERMAIN DI LINGKUNGANKU

SUB TEMA : BERMAIN DI LINGKUNGAN RUMAH

PEMBELAJARAN : 2



disusun oleh :

MULYATI

11108241099

PENDIDIKAN GURU SEKOLAH DASAR

FAKULTAS ILMU PENDIDIKAN

UNIVERSITAS NEGERI YOGYAKARTA

2014

Pemetaan Indikator Pembelajaran



Nama Sekolah : SD Negeri 4 Wates

Kelas / Semester : II A / 1

Tema : Bermain di Lingkunganku

Subtema : Bermain di Lingkungan Rumah

Pembelajaran ke : 2 (dua)

Alokasi waktu : 1 hari

A. Kompetensi Inti

1. Menerima, menjalankan, dan menghargai ajaran agama yang dianutnya.
2. Menunjukkan perilaku jujur, disiplin, tanggung jawab, santun, peduli, dan percaya diri dalam berinteraksi dengan keluarga, teman, guru, dan tetangganya.
3. Memahami pengetahuan faktual dengan cara mengamati dan menanya berdasarkan rasa ingin tahu tentang dirinya, makhluk ciptaan Tuhan dan

kegiatannya, dan benda-benda yang dijumpainya di rumah, di sekolah dan tempat bermain.

4. Menyajikan pengetahuan faktual dalam bahasa yang jelas, sistematis dan logis, dalam karya yang estetis, dalam gerakan yang mencerminkan anak sehat, dan dalam tindakan yang mencerminkan perilaku anak beriman dan berakhlak mulia.

B. Kompetensi Dasar dan Indikator

PPKn	
Kompetensi Dasar	Indikator
3.3. Memahami makna keberagaman karakteristik individu di rumah dan di sekolah.	3.3.1 Menjelaskan keberagaman anggota keluarga berdasarkan sifat-sifat yang dimiliki (pendiam, ramah, suka menolong, suka marah, sabar, dll)
4.3 Berinteraksi dengan beragam teman di lingkungan rumah dan sekolah.	4.3.1 Menceritakan pengalaman ketika membantu anggota keluarga yang berbeda jenis kelamin, kegemaran, dan sifat (karakter)

Bahasa Indonesia	
Kompetensi Dasar	Indikator
3.2 Mengenal teks cerita narasi sederhana kegiatan dan bermain di lingkungan dengan bantuan guru atau teman dalam bahasa Indonesia lisan dan tulis yang dapat diisi dengan kosakata bahasa daerah untuk membantu pemahaman.	3.2.1 Menceritakan berbagai aktivitas bermain di lingkungan rumah. 3.2.2 Menyebutkan urutan aktivitas bermain dengan topik tertentu.
4.2 Memperagakan teks cerita narasi sederhana tentang kegiatan dan	4.2.1 Membacakan cerita narasi yang telah ditulis dengan lafal dan

bermain di lingkungan secara mandiri dalam bahasa Indonesia lisan dan tulis yang dapat diisi dengan kosakata bahasa daerah untuk membantu penyajian	intonasi yang jelas.
---	----------------------

Matematika	
Kompetensi Dasar	Indikator
3.3 Mengenal kesamaan dua ekspresi menggunakan benda konkret, simbol atau penjumlahan/pengurangan bilangan hingga satu angka.	3.3.1 Menentukan suku yang belum diketahui dan kalimat matematika yang berkaitan dengan penjumlahan (ruas kanan dan ruas kiri dari 2 suku).
4.5 Memecahkan masalah nyata secara efektif yang berkaitan dengan penjumlahan, pengurang, perkalian, pembagian, waktu, berat, panjang, berat benda dan uang, selanjutnya memeriksa kebenaran jawaban.	4.5.1 Mengemukakan langkah-langkah menentukan suku yang belum diketahui dari kalimat matematika penjumlahan (ruas kanan dan kiri terdiri dari 2 suku).

C. Tujuan Pembelajaran

1. Dengan mengamati guru membaca teks, siswa dapat membaca teks narasi tentang bermain di lingkungan rumah dengan percaya diri.
2. Dengan mengikuti contoh guru, siswa dapat membaca teks percakapan Beni, Ibu dan Tiur dengan percaya diri.
3. Dengan mengamati teman membaca teks percakapan, siswa dapat mengisi kalimat berdasarkan percakapan yang telah dilakukan dengan cermat.
4. Dengan mengisi kalimat berdasarkan teks percakapan, siswa dapat menjelaskan keberagaman anggota keluarga berdasarkan sifat-sifat yang dimiliki dengan cermat.
5. Setelah membaca dan mengamati teks percakapan, siswa dapat mengatakan makna keberagaman karakteristik individu di rumah dengan cermat.
6. Dengan mengamati gambar acak, siswa dapat menyebutkan urutan aktivitas bermain belanja-belanjaan dengan cermat dan bertanggungjawab.

7. Dengan melengkapi kalimat, siswa dapat menceritakan pengalaman ketika membantu anggota keluarga yang berbeda jenis kelamin, kegemaran, dan sifat dalam berbelanja dengan percaya diri.
8. Dengan bimbingan guru, siswa dapat melakukan permainan belanja-belanjaan dengan bertanggungjawab.
9. Dengan mengamati teks bermain yang dilakukan Beni dan Tiur, siswa dapat menceritakan aktivitas bermain dilingkungan rumah dengan percaya diri.
10. Dengan mengamati contoh soal, siswa dapat menentukan suku yang belum diketahui dan kalimat matematika yang berkaitan dengan penjumlahan (ruas kanan dan ruas kiri dari 2 suku) dengan percaya diri.
11. Dengan mengamati soal, siswa dapat mengemukakan langkah-langkah menentukan suku yang belum diketahui dari kalimat matematika penjumlahan (ruas kanan dan kiri terdiri dari 2 suku) dengan percaya diri.

D. Media dan Alat Pembelajaran

1. Gambar acak tentang “Beni dan Tiur Berbelanja”.
2. Peraga penjumlahan dengan sedotan plastik

E. Pendekatan dan Metode

Pendekatan : Pendekatan Saintifik

Metode : Observasi, Bermain peran, Ceramah, diskusi

F. Langkah Pembelajaran

Kegiatan	Deskripsi	Alokasi Waktu
Pendahuluan	<ol style="list-style-type: none"> 1. Pembelajaran dibuka dengan salam. 2. Berdoa bersama sebelum pelajaran dimulai. 3. Menanyakan kabar siswa. 4. Memberikan apersepsi : “<i>Apa yang biasa kalian lakukan setelah pulang dari sekolah?</i>” mungkin siswa menjawab : “<i>Bermain Bu</i>”. “<i>Permainan apa saja yang sering kalian lakukan?</i>” mungkin siswa menjawab : “<i>Petak umpet, pasaran dan lain-lain</i>”. 	5 %

	5. Menyampaikan tema, subtema dan tujuan pembelajaran yang akan dipelajari hari ini.	
Inti	<ol style="list-style-type: none"> 1. Pada awal pembelajaran siswa menyimak penjelasan guru tentang kegiatan yang akan dilakukan. 2. Siswa mengamati gambar teks percakapan pada buku siswa. (<i>mengamati</i>). 3. Siswa membaca teks percakapan Beni, Tiur dan Ibu sesuai dengan instruksi guru (<i>mengamati</i>). 4. Siswa diarahkan oleh guru untuk mengamati teks percakapan Beni, Tiur dan Ibu dengan cermat. 5. Siswa mengamati percakapan yang diperagakan beberapa orang siswa di depan kelas (<i>mengamati</i>). 6. Siswa mengisi kalimat berdasarkan percakapan yang telah diperagakan di depan kelas (<i>mengasosiasi</i>). 7. Siswa menjelaskan keberagaman anggota keluarga berdasarkan sifat-sifat yang dimiliki (<i>mengumpulkan informasi</i>). 8. Siswa mengidentifikasi makna keberagaman karakteristik individu di rumah berdasarkan teks percakapan yang telah diperagakan (<i>mengasosiasi</i>). 9. Siswa dibagi menjadi beberapa kelompok dan diarahkan oleh guru untuk mengurutkan gambar bermain belanja-belanjaan dengan percaya diri. 10. Siswa mengamati gambar acak 	75 %

	<p>bermain belanja-belanjaan yang pada buku siswa (<i>mengamati</i>).</p> <p>11. Siswa menyebutkan urutan aktivitas bermain belanja-belanjaan berdasarkan gambar acak (<i>mengumpulkan informasi</i>).</p> <p>12. Siswa dibimbing oleh guru melakukan kegiatan bermain dengan bertanggungjawab (<i>mengamati</i>).</p> <p>13. Siswa bermain belanja-belanjaan sesuai dengan instruksi guru di depan kelas (<i>mengumpulkan informasi</i>).</p> <p>14. Siswa diarahkan oleh guru untuk mengerjakan penjumlahan dengan percaya diri.</p> <p>15. Siswa mengamati contoh soal pada buku siswa (<i>mengamati</i>).</p> <p>16. Siswa menentukan suku yang belum diketahui dan kalimat matematika yang berkaitan dengan penjumlahan (ruas kanan dan ruas kiri dari 2 suku) (<i>mengumpulkan informasi</i>).</p> <p>17. Siswa mengemukakan langkah-langkah menentukan suku yang belum diketahui dari kalimat matematika penjumlahan (ruas kanan dan kiri terdiri dari 2 suku) (<i>mengumpulkan informasi</i>).</p>	
Penutup	<p>1. Siswa bersama guru melakukan refleksi:</p> <ol style="list-style-type: none"> a. Hal apa yang paling menarik? b. Hal apa yang kurang menarik? c. Kesulitan apa yang kalian temui? <p>2. Melakukan evaluasi hasil belajar.</p>	20 %

	<p>3. Bersama dengan guru memberikan kesimpulan.</p> <p>4. Pembelajaran ditutup dengan salam.</p>	
--	---	--

G. Penilaian

1. Prosedur Penilaian

a. Penilaian Proses/Keterampilan

Penilaian yang dilakukan selama siswa melakukan aktivitas pembelajaran.

b. Penilaian Hasil Belajar

Penilaian yang dilakukan pada akhir pembelajaran.

c. Penilaian Sikap

Penilaian sikap cermat, percaya diri dan bertanggungjawab selama proses pembelajaran berlangsung.

2. Instrumen Penilaian

a. Rubrik penilaian keterampilan (Proses)

b. Soal tes

c. Rubrik penilaian sikap

H. Sumber Belajar

Kemdikbud. 2014. Bermain di Lingkunganku (Buku pegangan guru tematik kurikulum 2013, tema 2 kelas II). Jakarta : Pusat Perbukuan Kemdikbud.

Kemdikbud. 2014. Bermain di Lingkunganku (Buku siswa tematik kurikulum 2013, tema 2 kelas II). Jakarta : Pusat Perbukuan Kemdikbud.

Diri sendiri, lingkungan dan guru.

Mengetahui,
Wali Kelas II A

.....
NIP.

Wates, 29 Agustus 2014
Praktikan,

Mulyati
NIM.11108241099

Lampiran Bahan Ajar

Bacalah dengan nyaring.

Hari ini Beni merasa lebih sehat.

Badan Beni sudah tidak demam lagi.

Tapi kata Ibu, Beni masih belum boleh keluar rumah.

Agar Beni tidak bosan, Ibu mengajak Beni dan Tiur bermain belanja-belanjaan.

Membaca bacaan

Bacalah percakapan berikut. Ikuti contoh dari gurumu.



Amati percakapan di atas dengan cermat, lalu lengkapi kalimat di bawah.

1. Perasaan Beni adalah _____
Perasaan Tiur adalah _____
Perasaan Ibu adalah _____
2. Yang Beni inginkan _____
Yang Tiur inginkan _____
Yang Ibu inginkan _____
3. Yang kamu inginkan _____
Yang kakakmu inginkan _____
Yang adikmu inginkan _____
Keinginan kalian berbeda, tapi sebagai keluarga kalian tetap _____

Urutkan gambar di bawah dengan percaya diri.

Mulailah dari gambar pertama hingga terakhir dengan menuliskan nomor urutnya dari nomor 1 sampai nomor 6.





Ayo Bercerita

Ceritakan pengalamanmu berbelanja dengan percaya diri.

Pernahkah kamu pergi berbelanja?
Apakah ada anggota keluarga yang membantumu?
Ceritakan pengalamanmu saat berbelanja.
Apa yang kamu lihat, dengar dan rasakan waktu berbelanja, dan apa yang harus dilakukan? Ceritakan pula siapa yang membantumu, dan bagaimana cara membantunya.

Lengkapi kalimat di bawah.

Kakak pernah disuruh Ibu berbelanja. Di sana ada _____

Kakak disuruh membeli _____

Aku ikut Kakak berbelanja. Aku membantu _____

Saat membantu Kakak, aku merasa _____

Berlatih sambil bermain jual beli dengan bertanggung jawab

Berbarislah dalam dua baris di depan papan tulis. Siswa paling depan memegang spidol/kapur tulis. Guru akan menyebutkan harga sebuah benda, serta jumlah yang akan dibeli. Pikirkan jawabannya bersama dalam kelompokmu. Siswa yang berdiri paling depan akan menuliskan jawabannya pada papan tulis. Lalu siswa kembali ke barisan dan berdiri paling belakang. Yang sekarang berdiri di depan mendapat giliran menuliskan jawaban untuk pertanyaan berikut. Selamat bermain!

Perhatikan contoh berikut. Lalu kerjakan penjumlahan berikut dengan percaya diri.



Bilangan 20, 7, 13 dan 14 dapat ditulis sebagai berikut.

$$20 + 7 = 13 + 14$$

$$7 + 20 = 14 + 13$$

Nilai penjumlahan kiri dan kanan adalah sama, yaitu 27. Perhatikan contoh berikut.

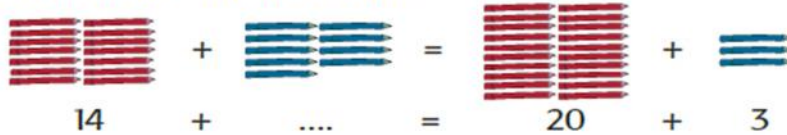

Di ruas kanan $20 + 3 = 23$, ruas kiri = ruas kanan, maka pada ruas kiri $14 + \dots = 23$.

1. Penilaian Sikap

Minggu ke : Bulan : 20.... Sub Tema :

No	Nama Siswa	Perubahan tingkah laku											
		Cermat				Percaya diri				Bertanggungjawab			
		BT	MT	MB	SM	BT	MT	MB	SM	BT	MT	MB	SM
1.													
2.													
3.													
4.													
dst.													

2. Penilaian Pengetahuan

Penilaian : Penskoran

- Melengkapi kalimat berdasarkan teks keberagaman di rumah
 Banyak soal : 3 buah
 Skor maksimal : 100
 Kunci jawaban :
 1) Bosan (skor 30)
 Khawatir dengan keadaan Beni
 Perhatian kepada Beni
 2) Bermain di luar rumah (skor 30)
 Beni istirahat di rumah
 Beni bermain di dalam rumah
 3) Jawaban berdasarkan pendapat siswa (skor 40)
- Menyebutkan urutan aktivitas bermain belanja-belanjaan
 Banyak soal : 1 buah
 Skor maksimal : 100
 b - d - f - e - c - a (skor 100)
 $500 - 175 = 325$ dan $500 - 325 = 175$ kembalian
- Menentukan suku yang belum diketahui dalam kalimat matematika penjumlahan.
 Banyak soal : 4 buah
 Skor maksimal : 100
 1) 12 (skor 25)
 2) 19 (skor 25)
 3) 12 (skor 25)
 4) 23 (skor 25)

3. Penilaian Keterampilan

Penilaian: Unjuk Kerja

a. Rubrik Penilaian Kemampuan Membaca Narasi

No	Kriteria	Baik Sekali	Baik	Cukup	Perlu Bimbingan
		4	3	2	1
1.	Kemampuan Membaca Teks	Siswa mampu membaca keseluruhan teks	Siswa mampu membaca sebagian besar teks	Siswa mampu membaca sebagian kecil teks	Siswa belum mampu membaca teks
2.	Pemahaman Isi teks	Mampu menjawab semua pertanyaan yang diajukan	Mampu menjawab setengah atau lebih pertanyaan yang diajukan	Mampu menjawab kurang dari setengah bagian teks	Belum mampu menjawab semua pertanyaan yang diajukan

b. Rubrik Penilaian Melengkapi Kalimat Menceritakan Pengalaman Membantu Keluarga Berbelanja

No	Kriteria	Baik Sekali	Baik	Cukup	Perlu Bimbingan
		4	3	2	1
1.	Kemampuan Bercerita	Siswa bercerita dengan tepat	Sebagian besar cerita dituliskan dengan tepat	Sebagian kecil cerita dituliskan dengan tepat	Belum mampu bercerita
2.	Melengkapi Kalimat Menceritakan Pengalaman Membantu Keluarga Berbelanja	Siswa melengkapi seluruh kalimat menceritakan pengalaman membantu keluarga berbelanja	Siswa melengkapi sebagian besar kalimat menceritakan pengalaman membantu keluarga berbelanja	Siswa melengkapi sebagian kecil kalimat menceritakan pengalaman membantu keluarga berbelanja	Siswa tidak melengkapi kalimat menceritakan pengalaman membantu keluarga berbelanja
3.	Kebersihan dan kerapian tulisan	Semua tulisan siswa bersih dan rapi	Sebagian besar tulisan siswa bersih dan rapi	Sebagian kecil tulisan siswa bersih dan rapi	Tulisan siswa tidak bersih dan rapi

d. Lembar Pengamatan Mengurutkan Gambar Acak

No	Kriteria	Terlihat (√)	Belum terlihat (√)
1	Mengamati gambar acak dengan serius
2	Sesuai dengan instruksi guru
3	Aktif dalam mengurutkan gambar acak
4	Mengurutkan gambar acak secara runtun

Hasil Pengamatan Mengurutkan Gambar Acak

No	Nama Siswa	Kriteria 1		Kriteria 2		Kriteria 3		Kriteria 4	
		T (√)	BT (√)	T (√)	BT (√)	T (√)	BT (√)	T (√)	BT (√)
1.	Siti								
2.	Dayu								
3.	Beni								
dst.	...								

- e. Rubrik Penilaian Mengemukakan Langkah-Langkah Menentukan Suku yang Belum Diketahui dari Kalimat Matematika Penjumlahan (Ruas Kanan dan Kiri terdiri dari 2 Suku).

No	Kriteria	Baik Sekali	Baik	Cukup	Perlu Bimbingan
		4	3	2	1
1.	Ketepatan mengemukakan langkah-langkah	Seluruh langkah-langkah dikemukakan dengan tepat oleh siswa	Sebagian langkah-langkah dikemukakan dengan tepat oleh siswa	Sebagian kecil langkah-langkah dikemukakan dengan tepat oleh siswa	Tidak ada langkah-langkah dikemukakan siswa
2.	Kerapian tulisan	Seluruh soal ditulis dengan rapi oleh siswa	Sebagian besar soal ditulis dengan rapi oleh siswa	Sebagian kecil soal ditulis dengan rapi oleh siswa	Tidak ada soal yang ditulis rapi oleh siswa
3.	Kebersihan tulisan	Seluruh soal ditulis dengan bersih oleh siswa	Sebagian besar soal ditulis dengan bersih oleh siswa	Sebagian kecil soal ditulis dengan bersih oleh siswa	Tidak ada soal yang ditulis bersih oleh siswa
4.	Kemampuan siswa memberikan alasan nilai kebenaran kesamaan	Siswa mampu memberikan seluruh alasan nilai kebenaran kesamaan dengan tepat	Siswa mampu memberikan sebagian besar alasan nilai kebenaran kesamaan dengan tepat	Siswa mampu memberikan sebagian kecil alasan nilai kebenaran kesamaan dengan tepat	Siswa tidak mampu memberikan alasan nilai kebenaran kesamaan

Lembar Kerja Siswa

Nama Anggota:

1.
2.
3.
4.
5.

Petunjuk:

Tempelkan gambar seri yang kalian miliki menjadi sebuah urutan kegiatan bermain belanja-belanjaan.

1.	2.
3.	4.
5.	6.

--	--

Soal Evaluasi

Nama:

No :

Sekarang kerjakan soal berikut.

1. 

$$15 + 5 = \dots + 8$$

Di ruas kiri $15 + 5 = 20$, ruas kiri = ruas kanan, maka pada ruas kanan $\dots + 8 = 20$.

2. 

$$23 + 6 = 10 + \dots$$

Di ruas kiri $23 + 6 = 29$, ruas kiri = ruas kanan, maka pada ruas kanan $10 + \dots = 29$.

3. 

$$32 + \dots = 20 + 24$$

Di ruas kanan $20 + 24 = 44$, ruas kiri = ruas kanan, maka pada ruas kiri $32 + \dots = 44$.

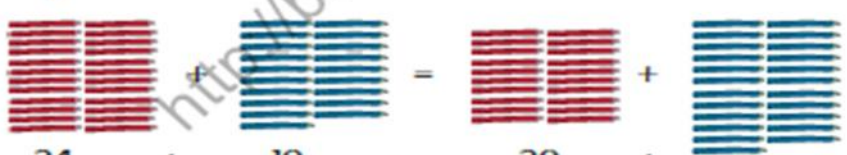
4. 

$$24 + 19 = 20 + \dots$$

Di ruas kiri $24 + 19 = 43$, ruas kiri = ruas kanan, maka pada ruas kanan $20 + \dots = 43$.

c. RPP PPL Ujian

Pemetaan Indikator Pembelajaran

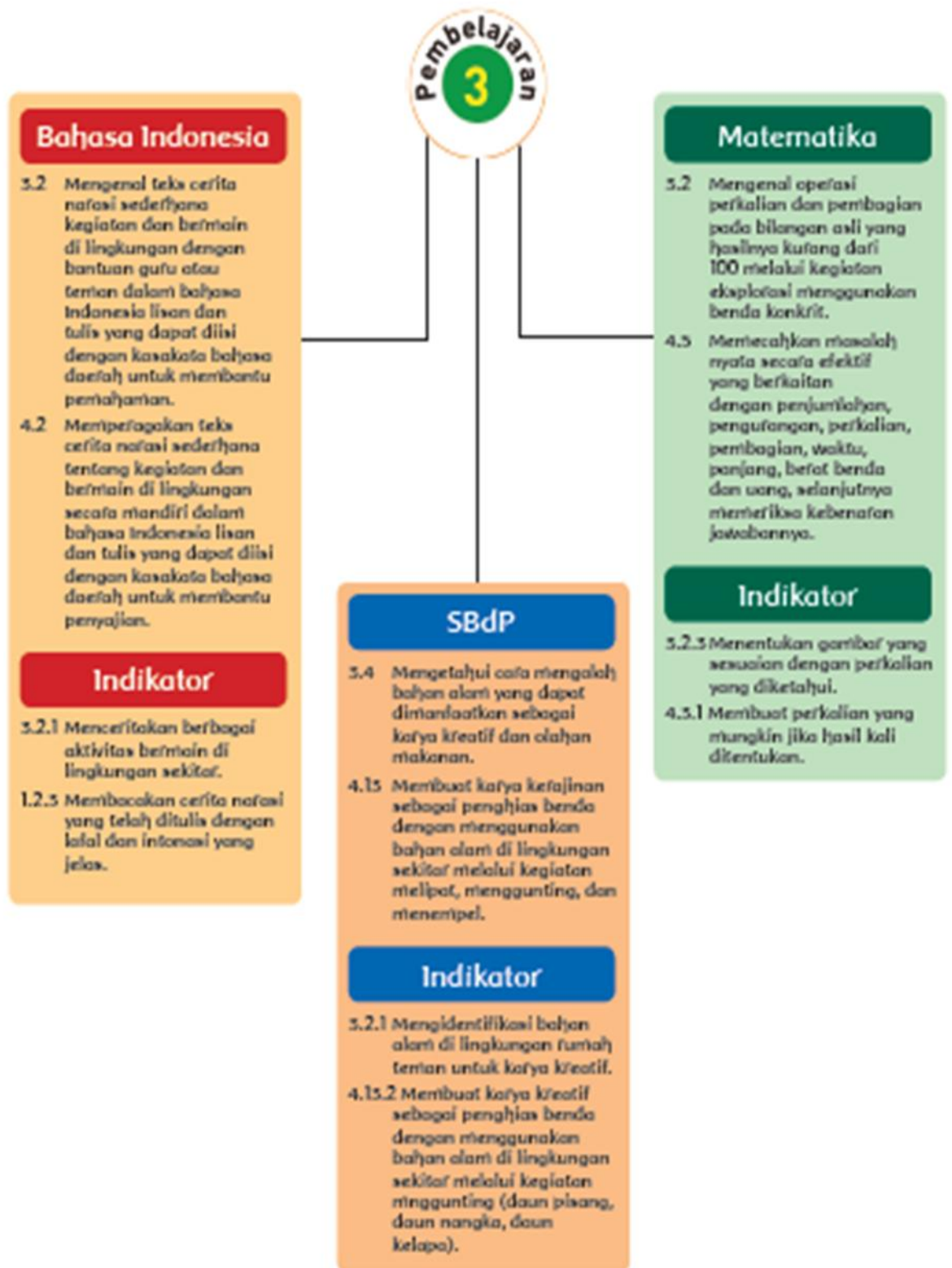

RENCANA PELAKSANAAN PEMBELAJARAN TEMATIK

Nama Sekolah	: SD Negeri 4 Wates
Kelas / Semester	: II A / 1
Tema	: Bermain di Lingkunganku
Subtema	: Bermain di Rumah Teman
Pembelajaran ke	: 3 (dua)
Alokasi waktu	: 1 hari

I. Kompetensi Inti

5. Menerima, menjalankan, dan menghargai ajaran agama yang dianutnya.
6. Menunjukkan perilaku jujur, disiplin, tanggung jawab, santun, peduli, dan percaya diri dalam berinteraksi dengan keluarga, teman, guru, dan tetangganya.
7. Memahami pengetahuan faktual dengan cara mengamati dan menanya berdasarkan rasa ingin tahu tentang dirinya, makhluk ciptaan Tuhan dan kegiatannya, dan benda-benda yang dijumpainya di rumah, di sekolah dan tempat bermain.
8. Menyajikan pengetahuan faktual dalam bahasa yang jelas, sistematis dan logis, dalam karya yang estetis, dalam gerakan yang mencerminkan anak sehat, dan dalam tindakan yang mencerminkan perilaku anak beriman dan berakhlak mulia.

J. Kompetensi Dasar dan Indikator

Bahasa Indonesia	
Kompetensi Dasar	Indikator
3.2 Mengenal teks cerita narasi sederhana kegiatan dan bermain di lingkungan dengan bantuan guru atau teman dalam bahasa Indonesia lisan dan tulis yang dapat diisi dengan kosakata bahasa daerah untuk membantu pemahaman.	3.2.1 Menceritakan berbagai aktivitas bermain di lingkungan sekitar.
4.2 Memperagakan teks cerita narasi sederhana tentang kegiatan dan bermain di lingkungan secara mandiri dalam bahasa Indonesia	4.2.3 Membacakan cerita narasi dengan lafal dan intonasi yang jelas.

lisan dan tulis yang dapat diisi dengan kosakata bahasa daerah untuk membantu penyajian.	
--	--

Matematika

Kompetensi Dasar	Indikator
<p>3.2 Mengenal operasi perkalian dan pembagian pada bilangan asli yang hasilnya kurang dari 100 melalui kegiatan eksplorasi menggunakan benda konkrit.</p> <p>4.5 Memecahkan masalah nyata secara efektif yang berkaitan dengan penjumlahan, pengurangan, perkalian, pembagian, waktu, panjang, berat benda dan uang, selanjutnya memeriksa kebenaran jawabannya.</p>	<p>3.2.3 Menentukan gambar yang sesuai dengan perkalian yang diketahui.</p> <p>4.3.1 Membuat perkalian yang mungkin jika hasil kali ditentukan.</p>

SBdP

Kompetensi Dasar	Indikator
<p>3.4 Mengetahui cara mengolah bahan alam yang dapat dimanfaatkan sebagai karya kreatif dan olahan makanan.</p> <p>4.13 Membuat karya kerajinan sebagai penghias benda dengan menggunakan bahan alam di lingkungan sekitar melalui kegiatan melipat, menggunting, dan menempel.</p>	<p>3.2.1 Mengidentifikasi bahan alam di lingkungan rumah teman untuk karya kreatif.</p> <p>4.13.2 Membuat karya kreatif sebagai penghias benda dengan menggunakan bahan alam di lingkungan sekitar melalui kegiatan mnggunting (daun pisang, daun nangka, daun kelapa)</p>

K. Tujuan Pembelajaran

1. Dengan mengamati gambar, siswa dapat membuat kalimat tanya berdasarkan gambar pada buku siswa dengan cermat.
2. Dengan mengamati media gambar, siswa dapat menentukan gambar yang sesuai dengan perkalian yang diketahui dengan cermat.

3. Dengan mengamati gambar, siswa dapat menghitung perkalian sederhana dengan cermat.
4. Dengan mempelajari contoh, siswa dapat membuat perkalian yang hasil kali sudah ditentukan dengan cermat.
5. Dengan membaca teks singkat, siswa dapat mengidentifikasi bahan alam di lingkungan sekitar untuk karya kreatif dengan cermat.
6. Dengan memahami cara membuat karya kreatif, siswa dapat membuat karya kreatif sebagai penghias benda dengan menggunakan benda alam di lingkungan sekitar rumah teman melalui kegiatan menggunting (daun pisang, daun nangka, daun mangga) dengan cermat dan bertanggung jawab.

L. Materi

1. Menceritakan aktivitas bermain di lingkungan sekitar
2. Membaca teks narasi
3. Menentukan gambar dari perkalian
4. Membuat perkalian yang mungkin dari hasil perkalian yang sudah ditentukan
5. Membuat karya dengan menggunakan dedaunan

M. Media dan Alat Pembelajaran

1. Kelereng
2. Gambar yang berhubungan dengan kegiatan menentukan perkalian.
3. Daun pisang, daun mangga, dan daun nangka.
4. Gunting, lem, dan pensil
5. Teres
6. Wadah teres
7. 5 buah gelas akua bekas
8. Contoh hasil karya

N. Pendekatan, Model dan Metode Pembelajaran

1. Pendekatan : Saintifik
2. Model : Discovery Learning
3. Metode : Observasi, Mencoba, Tanya jawab, Ceramah

O. Langkah Pembelajaran

Kegiatan	Deskripsi	Waktu
Pendahuluan	<ol style="list-style-type: none"> 1. Pembelajaran dibuka dengan mengucapkan salam. 2. Berdoa bersama sebelum pembelajaran dimulai. 	3 %

	<ol style="list-style-type: none"> 3. Menanyakan kabar siswa. 4. Mengecek kehadiran siswa. 5. Memberikan apersepsi dengan: Guru mengeluarkan kelereng dan bertanya kepada siswa. Guru : “Benda apakah ini?” Siswa : “Kelereng Bu”. Guru : “Benar sekali Nak. Hari ini Ibu membawa kelereng. Kalian tahu kelereng biasa digunakan untuk apa?”. Siswa : “Bermain Bu”. Guru : “Bagus. Siapa yang tahu mengapa Ibu hari ini membawa kelereng ya?”. Siswa : “Mau bermain”. Guru : “Ya. Hari ini kita masih belajar dengan tema Bermain di Lingkunganku”. 6. Menyampaikan subtema dan tujuan pembelajaran serta menuliskannya di papan tulis. 7. Siswa diingatkan untuk menuliskan tema, subtema dan tujuan pada buku masing-masing. 	
Inti	<ol style="list-style-type: none"> 1. Siswa bertanya jawab dengan guru tentang aktivitas-aktivitas permainan yang ada di lingkungan mereka (mengumpulkan informasi). 2. Siswa diminta untuk membuat teks narasi pendek tentang permainan yang mereka sukai (mengumpulkan informasi). 3. Siswa membacakan teks ceritanya di depan kelas (mengkomunikasikan). 4. Siswa diminta untuk membaca buku siswa halaman 58 (mengamati). 5. Salah satu siswa maju ke depan kelas dan mengambil 5 kotak kelereng Beni 	87 %

	<p>dan mengisi masing-masing kotak tersebut dengan 4 butir kelereng (mencoba).</p> <p>6. Siswa lain bergantian bisa memperagakan soal berikutnya dengan menggunakan kelereng (mencoba).</p> <p>7. Guru sedikit mengulas tentang konsep perkalian sebagai penjumlahan berulang dengan bertanya kepada siswa :</p> <p>Guru : “Tadi berapakah jumlah kelereng Beni?”</p> <p>Siswa : “5 kotak yang berisi 4 butir”.</p> <p>Guru : “Ya benar”. (Menuliskan bentuk perkaliannya di papan tulis). Kemudian bertanya lagi : “Masih ingatkah kalian?”</p> <p>Siswa : “Maju menuliskan bentuk perkalian soal kedua dan ketiga”.</p> <p>8. Salah satu siswa maju ke depan untuk memperagakan perkalian dengan menggunakan kelereng (mencoba).</p> <p>9. Satu siswa yang lainnya menuliskan bentuk perkaliannya pada kertas yang dipasang di papan tulis dengan bimbingan guru (mengumpulkan informasi).</p> <p>10. Siswa diberikan soal latihan (mencoba).</p> <p>11. hasil jawaban siswa dicocokkan (menalar).</p> <p>12. Siswa yang belum jelas bertanya (menanya).</p> <p>13. Guru membimbing siswa untuk melakukan kegiatan dengan percaya diri.</p> <p>14. Siswa membaca teks pada buku siswa, dan mengidentifikasi bahan alam di lingkungan sekitar untuk karya kreatif (<i>mengamati</i>).</p>	
--	--	--

	<p>15. Siswa memahami cara membuat karya seni dari daun (<i>mengasosiasi</i>).</p> <p>16. Siswa membuat karya kreatif dengan menggunakan benda alam dari lingkungan sekitar rumah melalui kegiatan menggunting (daun pisang, daun nangka, daun kelapa) (<i>mengasosiasi</i>).</p> <p>17. Guru memberikan apresiasi terhadap hasil karya kreatif yang dibuat siswa (<i>mengomunikasikan</i>).</p>	
Penutup	<p>1. Siswa mengerjakan soal evaluasi.</p> <p>2. Lembar jawab dikumpulkan.</p> <p>3. Bersama guru, siswa melakukan refleksi:</p> <p>a. Apa saja yang sudah dipelajari hari ini.</p> <p>b. Hal apa yang paling menarik.</p> <p>c. Kesulitan apa yang dialami siswa.</p> <p>4. Pembelajaran ditutup dengan mengucapkan salam.</p>	10 %

P. Penilaian

1. Prosedur Penilaian
 - a. Penilaian Sikap
 - b. Penilaian Keterampilan
 - c. Penilaian
2. Instrumen Penilaian
 - a. Rubrik Penilaian Sikap
 - b. Rubrik Penilaian Keterampilan
 - c. Soal tes

Q. Sumber Belajar

Kemendikbud. 2014. *Bermain di Lingkunganku (Tema 2 Kelas 2) Buku Pegangan Guru*. Jakarta : Pusat Perbukuan Depdiknas.

Kemendikbud. 2014. *Bermain di Lingkunganku (Tema 2 Kelas 2) Buku Siswa*. Jakarta : Pusat Perbukuan Depdiknas.

Diri sendiri,
Guru, dan
Lingkungan.

Mengetahui,
Wali Kelas 2 A

Wates, 6 September 2014
Mahasiswa Praktikan,

Keminem, S.Pd
NIP.

Mulyati
NIM. 11108241099

Lampiran Bahan Ajar



Ayo Mengamati

Manakah gambar yang sesuai dengan kalimat perkalian di bawah?

Tentukan dengan cermat.

Contoh:

Siti memiliki 4 bungkus jepit rambut. Tiap bungkus berisi 2 jepit rambut.

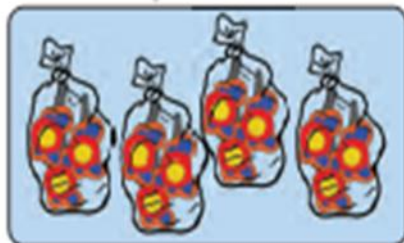

Sekarang tentukanlah gambar mana yang sesuai!
Berilah centang di bawah gambar yang sesuai dengan soal perkalian di bawah!

1. Beni memiliki 5 kotak kelereng. Tiap kotak berisi 4 kelereng.

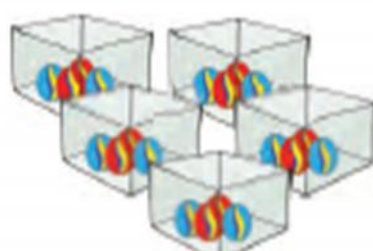
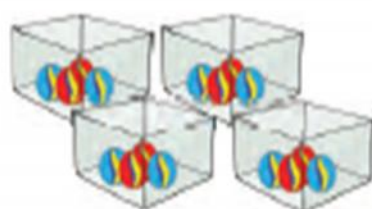

2. Edo membeli 3 tabung kok bulutangkis. Tiap tabung berisi 8 kok.



3. Lani menyusun bonekanya dalam 2 kotak. Tiap kotak berisi 9 boneka.





Ayo Berlatih

Sekarang kita akan membuat perkalian yang mungkin jika hasil kalinya ditentukan.

Buatlah dengan cermat!

Lihat contoh berikut!

Edo punya 40 butir kelereng. Beni dan Edo mengelompokkan kelereng-kelereng dalam berbagai cara.



Beni dan Edo mengelompokkan 40 kelereng dengan berbagai cara.

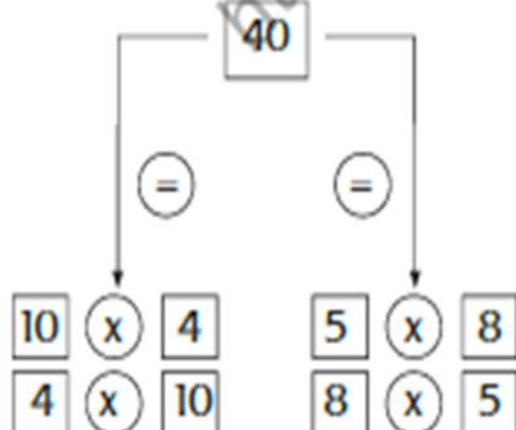

Keterangan

40 adalah hasil perkalian yang dapat diperoleh dari beberapa cara mengalikan.

$$10 \times 4 = 40 \rightarrow 4 \times 10 = 40$$

$$5 \times 8 = 40 \rightarrow 8 \times 5 = 40$$

Dapatkan kamu membuat pengelompokan perkalian yang lain untuk 40?

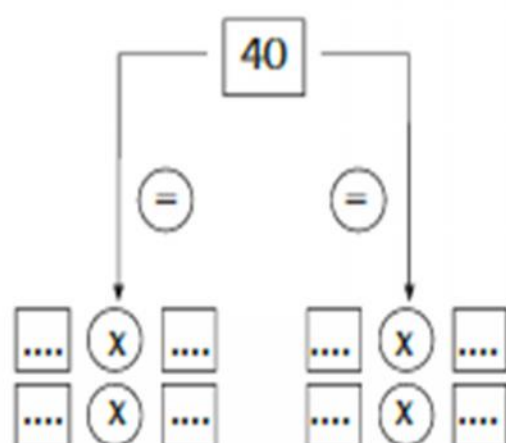

Sekarang cobalah mengelompokkan 60 buah topi dengan berbagai cara seperti contoh di atas!

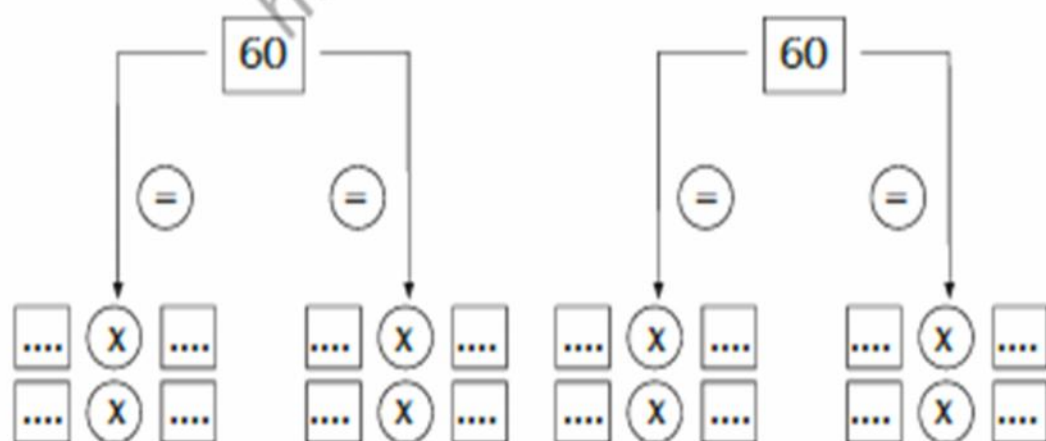
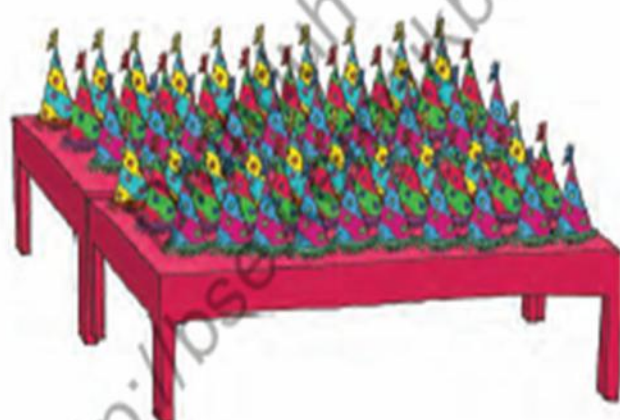

Mengelompokkan 30 buah
kue mangkok

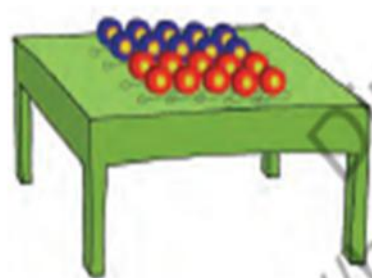
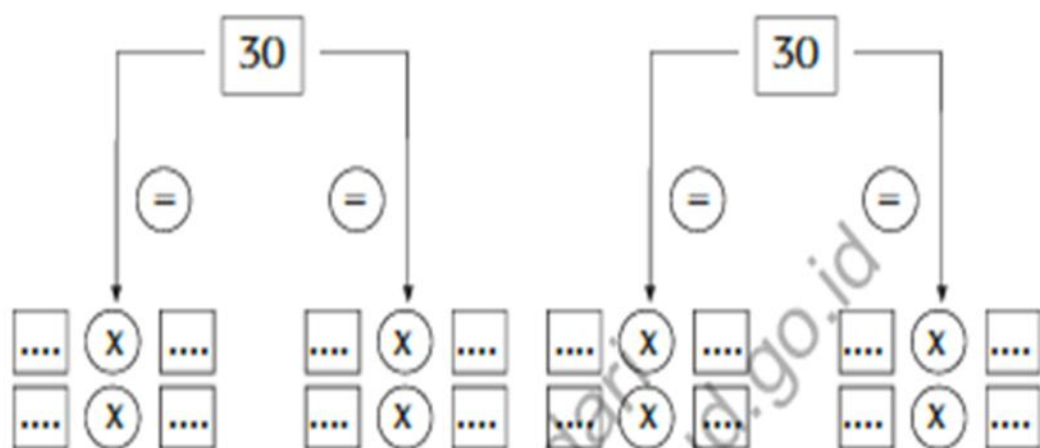

Mengelompokkan 20 buah
yoyo

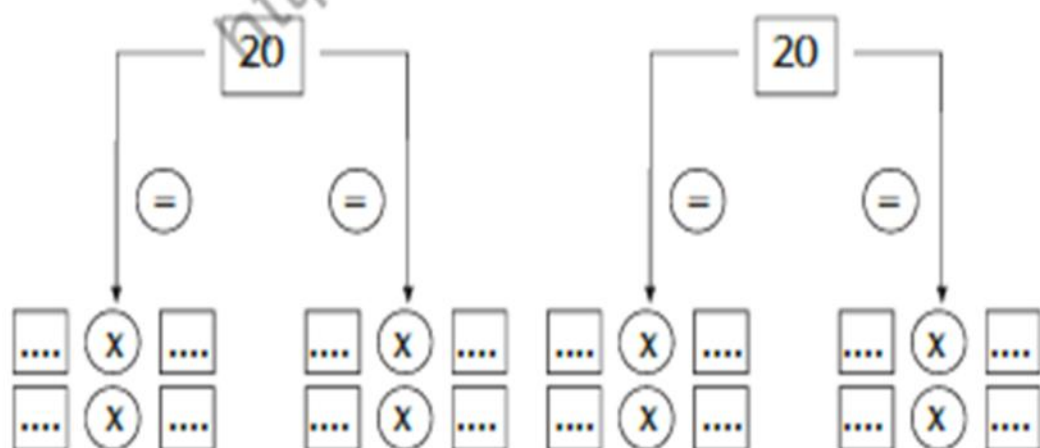



Ayo Berkreasi

Membuat karya seni dengan mencetak penampang

Di halaman rumah Edo terdapat banyak pohon.

Ada pohon pisang, nangka, dan pohon kelapa.

Ada juga daun tumbuh-tumbuhan lainnya.

Ibu Edo mengajarkan cara membuat karya seni dengan mencetak penampang daun.

Mari berkreasi dengan mencetak penampang daun.

Guru akan menjelaskan bahan, alat, dan cara membuatnya.



Soal Evaluasi

Nama :

No U :

Kerjakan soal di bawah ini dengan cermat!

1. Berilah tanda centang () pada gambar yang sesuai!

a. Dayu memiliki 4 kotak kelereng. Tiap kotak berisi 4 butir kelereng.

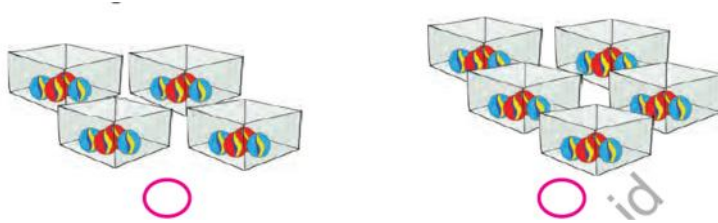

b. Lani menyusun bonekanya dalam 9 kotak. Tiap kotak berisi 2 buah boneka.



2. Lengkapilah perkalian di bawah ini!

a. $4 \times \dots = 20$

$5 \times \dots = 20$

$\dots \times 10 = 20$

$20 \times \dots = 20$

$10 \times \dots = 20$

b. $\dots \times 15 = 30$

$30 \times \dots = 30$

$3 \times \dots = 30$

$\dots \times 6 = 30$

$$1 \times \dots = 30$$

Kunci jawaban soal evaluasi

1. Memilih gambar
 - a. Gambar pertama
 - b. Gambar pertama
2. Menentukan perkalian
 - a. 5, 4, 2, 1, 2.
 - b. 2, 1, 10, 5, 30.

Rubrik Penilaian Soal Evaluasi

No	Skor	
	Benar	Salah
1. a, b	@ 25	@ 0
2. a, b	@ 5	@ 0

Keterangan :

Nilai = jumlah skor

Nilai Maksimal = 25 + 25 + (10 × 5) = 100

Rubrik Penilaian Keterampilan

No	Kriteria	Baik Sekali (4)	Baik (3)	Cukup (2)	Perlu Bimbingan (1)
1.	Ketepatan dalam melipat daun	Lipatan daun pisang/nangka rapi dan simetris	Lipatan daun pisang/nangka rapi dan kurang simetris	Lipatan daun pisang/nangka kurang rapi dan tidak simetris	Lipatan daun pisang/nangka tidak rapi dan tidak simetris
2.	Kerapihan dalam	Pola menggunting	Pola menggunting	Pola menggunting	Belum mampu

	menggunting dan menempel	terlihat halus dan tidak terdapat bekas lem di sekitar bidang penempelan	terlihat halus dan terdapat bekas lem di sekitar bidang penempelan atau sebaliknya	terlihat kasar dan terdapat bekas lem di sekitar bidang penempelan	menggunting dan menempel
3.	Keindahan karya yang dihasilkan	Karya yang dihasilkan menimbulkan kesan rasa sangat kagum	Karya yang dihasilkan menimbulkan kesan rasa kagum	Karya yang dihasilkan menimbulkan kesan kurang enak dilihat	Karya yang dihasilkan menimbulkan kesan tidak enak dilihat

Rubrik Penilaian Sikap

No	Nama Siswa	Perubahan tingkah laku											
		Cermat				Percaya diri				Bertanggungjawab			
		BT	MT	MB	SM	BT	MT	MB	SM	BT	MT	MB	SM
1.													
2.													
3.													
4.													
dst.													

Lampiran 5: Surat Tugas

No	Hari/ Tgl	Kls	Materi Pembelajaran	TTD Guru Kelas
1.	Kamis, 7 Agustus 2014	III B	Bahasa Indonesia Materi : Mengenal teks petunjuk melakukan sesuatu	SAMSUDIN, S.Pd
2.	Jum'at, 8 Agustus 2014	IV B	Tematik Tema : Indah nya Kebersamaan Materi:Perambatan bunyi	ARNI S, S.Pd
3.	Senin, 11 Agustus 2014	V B	Tematik Benda-benda di Lingkungan Sekitar	NGADIKIN, S.Pd
4.	Senin, 18 Agustus 2014	I B	Tematik Diriku Cara merawat kebersihan diri	TRI UNTARI, S.Pd
5.	Selasa, 19 Agustus 2014	II B	Tematik Hidup Rukun Mengenal keberagaman suku bangsa teman-teman satu kelas	SRI SUGIARTI,M.Pd
6.	Kamis, 21 Agustus 2014	III A	Matematika Penjumlahan 3 angka dengan teknik menyimpan	AMBARWATI, S.Pd
7.	Jumat, 22 Agustus 2014	IV A	Tematik Selalu Berhemat Energi Macam-macam Sumber Energi	SUPRIYANTA, S.Pd
8.	Sabtu, 23 Agustus 2014	V A	Tematik Benda-benda di Lingkungan Sekitar Aktivitas manusia yang menyebabkan perubahan lingkungan	SUPARTI,S.Pd
9.	Senin, 25 Agustus 2014	I A	Tematik Diriku Mengukur tinggi badan teman	SITI F. S, S.Pd

10.	Jumat, 29 Agustus 2014	II A	Tematik Bermain di Lingkungan Sekitar	KEMINEM,S.Pd
11.	Kamis, 4 September 2014	III A	Matematika Masalah sehari-hari yang berkaitan dengan penjumlahan dan pengurangan	UTARI B.H. S.Pd
12.	Sabtu, 6 September 2014	II A	Tematik Bermain di Lingkungan Sekitar	KEMINEM,S.Pd

Mengetahui,

Guru Pembimbing

Praktikan Mahasiswa

Tri Untari, S.Pd

Mulyati

NIP. 19570627 197701 2 001

NIM. 11108241099



Lampiran 6

MATRIKS PROGRAM KERJA PPL UNIVERSITAS NEGERI YOGYAKARTA

TAHUN 2014

F01
MPK

NAMA MAHASISWA : Mulyati
NAMA LOKASI : SD Negeri 4 Wates
ALAMAT LOKASI : Jalan Stasiun No. 4, Wates, Kulon Progo, Yogyakarta

BULAN		JULI				AGUSTUS				SEPTEMBER			Jumlah jam
MINGGU		I	II	III	IV	V	VI	VII	VIII	XI	X	XI	
NO	PROGRAM KERJA PPL												
1.	Penerimaan mahasiswa PPL oleh pihak sekolah												
	a. Persiapan	0,5											0,5
	b. Pelaksanaan	1											1
	c. Evaluasi dan tindak lanjut												
2.	Rapat penyusunan jadwal PPL												

	a. Persiapan												
	b. Pelaksanaan			3				2					5
	c. Evaluasi dan tindak lanjut												
3.	Pendataan guru pembimbing PPL												
	a. Persiapan												
	b. Pelaksanaan	2											2
	c. Evaluasi dan tindak lanjut												
4.	Mengajar Terbimbing I												
	a. Persiapan (konsultasi dengan guru kelas membuat RPP, membuat media pembelajaran, foto kopi soal evaluasi dan LKS)												10
	b. Pelaksanaan							4					4
	c. Evaluasi dan tindak lanjut							2					2
5.	Mengajar Terbimbing II												
	a. Persiapan (konsultasi dengan guru kelas membuat RPP, membuat media pembelajaran, foto kopi soal evaluasi dan LKS)												10

	b. Pelaksanaan					4							4
	c. Evaluasi dan tindak lanjut					2							2
6.	Mengajar Terbimbing III												
	a. Persiapan (konsultasi dengan guru kelas membuat RPP, membuat media pembelajaran, foto kopi soal evaluasi dan LKS)												10
	b. Pelaksanaan												4
	c. Evaluasi dan tindak lanjut												2
7.	Mengajar Terbimbing IV												
	a. Persiapan (konsultasi dengan guru kelas membuat RPP, membuat media pembelajaran, foto kopi soal evaluasi dan LKS)												10
	b. Pelaksanaan												4
	c. Evaluasi dan tindak lanjut												2
8.	Mengajar Terbimbing V												
	a. Persiapan (konsultasi dengan guru kelas membuat RPP, membuat media												10

	pembelajaran, foto kopi soal evaluasi dan LKS)											
	b. Pelaksanaan						4					4
	c. Evaluasi dan tindak lanjut						2					2
9.	Mengajar Terbimbing VI											
	a. Persiapan (konsultasi dengan guru kelas membuat RPP, membuat media pembelajaran, foto kopi soal evaluasi dan LKS)						10					10
	b. Pelaksanaan						4					4
	c. Evaluasi dan tindak lanjut						2					2
10.	Mengajar Terbimbing VII											
	a. Persiapan (konsultasi dengan guru kelas membuat RPP, membuat media pembelajaran, foto kopi soal evaluasi dan LKS)						10					10
	b. Pelaksanaan						4					4
	c. Evaluasi dan tindak lanjut						2					2
11.	Mengajar Terbimbing VIII											

	a. Persiapan (konsultasi dengan guru kelas membuat RPP, membuat media pembelajaran, foto kopi soal evaluasi dan LKS)						10					10
	b. Pelaksanaan						4					4
	c. Evaluasi dan tindak lanjut						2					2
12.	Mengajar Mandiri I											
	a. Persiapan (konsultasi dengan guru kelas membuat RPP, membuat media pembelajaran, foto kopi soal evaluasi dan LKS)						10					10
	b. Pelaksanaan						4					4
	c. Evaluasi dan tindak lanjut						2					2
13.	Mengajar Mandiri II											
	a. Persiapan (konsultasi dengan guru kelas membuat RPP, membuat media pembelajaran, foto kopi soal evaluasi dan LKS)						10					10
	b. Pelaksanaan						4					4

	c. Evaluasi dan tindak lanjut							2				2
14.	Mengajar Ujian I											
	a. Persiapan (konsultasi dengan guru kelas membuat RPP, membuat media pembelajaran, foto kopi soal evaluasi dan LKS)								10			10
	b. Pelaksanaan								4			4
	c. Evaluasi dan tindak lanjut								2			2
15.	Mengajar Ujian II											
	a. Persiapan (konsultasi dengan guru kelas membuat RPP, membuat media pembelajaran, foto kopi soal evaluasi dan LKS)								10			10
	b. Pelaksanaan								4			4
	c. Evaluasi dan tindak lanjut								2			2
16.	Bimbingan dengan DPL PPL											
	a. Persiapan											
	b. Pelaksanaan			1			1	1		1		4
	c. Evaluasi dan tindak lanjut											

17.	Apotik hidup											
	a. Persiapan (mendesain rak tanaman, memilih bahan rak, mencari bahan rak, memesan rak, menyiapkan media tanam, mencari bibit)				2			2		3		7
	b. Pelaksanaan								4,5	4,5		9
	c. Evaluasi dan tindak lanjut											
18.	Pramuka dan outbond pramuka											
	a. Persiapan									0,5		0,5
	b. Pelaksanaan							2	2			4
	c. Evaluasi dan tindak lanjut								0,5			0,5
19.	Mengajar tambahan											
	a. Persiapan											
	b. Pelaksanaan			4		10				4		18
	c. Evaluasi dan tindak lanjut											
20.	PPDB											
	a. Persiapan	1,5										1,5
	b. Pelaksanaan	12										12
	c. Evaluasi dan tindak lanjut	1										1
21.	MOS											

	a. Persiapan		3	2									5
	b. Pelaksanaan			7,5									7,5
	c. Evaluasi dan tindak lanjut			1									1
22.	Pesantren kilat												
	a. Persiapan			1,5									1,5
	b. Pelaksanaan			7									7
	c. Evaluasi dan tindak lanjut			1									1
23.	Administrasi sekolah (inventarisasi buku perpus, inventarisasi seragam tonti, pendataan siswa)												
	a. Persiapan												
	b. Pelaksanaan	2			6	2			2	2			14
	c. Evaluasi dan tindak lanjut												
24.	Penyusunan laporan PPL												
	a. Persiapan												
	b. Pelaksanaan	2	2	2	2	2	2	2	2	2	4	20	42
	c. Evaluasi dan tindak lanjut												
25.	Penarikan mahasiswa PPL dari sekolah/perpisahan												
	a. Persiapan									3	1		4
	b. Pelaksanaan										2		2

	c. Evaluasi dan tindak lanjut										0,5	0,5
Jumlah Jam											343,5	

JUMLAH JAM = 343,5 JAM

Mengetahui/Menyetujui,

Kepala SD Negeri 4 Wates

Dosen Pembimbing Lapangan

Kulon Progo, 17 September 2014

Mahasiswa Praktikan

Teguh Riyanta, M. Pd.

NIP. 19660403 198604 1 001

H.Sujati , M.Pd

NIP.19571229 198312 1 001

Mulyati

NIM. 11108241099



LAPORAN MINGGUAN PELAKSANAAN PPL

F02
Untuk
Mahasiswa

NAMA SEKOLAH : SD Negeri 4 Wates

ALAMAT SEKOLAH : Jalan Stasiun No. 4, Wates, Kulon Progo, Yogyakarta

GURU PEMBIMBING : Tri Untari, S.Pd

PGSD

NAMA MAHASISWA : Mulyati

NO. MAHASISWA : 11108241099

FAK/JUR/PR.STUDI : FIP/ PPSD/

DOSEN PEMBIMBING :H. Sujati, M.Pd

No	Hari, Tanggal	Materi Kegiatan	Hasil Kualitatif/ kuantitatif	Hambatan	Solusi
1.	MINGGU I Rabu, 2 Juli 2014	Penerimaan mahasiswa PPL oleh pihak sekolah	Kepala Sekolah menyambut kedatangan mahasiswa dengan baik. Beliau berpesan untuk menyesuaikan program PPL dengan kegiatan di SD. Kepala Sekolah meminta mahasiswa membantu penerimaan zakat fitrah, pelaksanaan MOS, buka bersama, dan pembuatan apotek hidup. Guru pembimbing		

			PPL di SD N 4 Wates adalah Ibu Tri Untari, S.Pd.		
2.	Rabu, 2 Juli 2014	Penataan Perpustakaan SD N 4 Wates	Kegiatan penataan buku ini memilah buku sesuai jenisnya baik itu buku pelajaran, buku cerita anak, atau pengetahuan umum. Selain itu buku yang sudah tidak layak baca juga dikemas dalam dus. Ada kurang lebih 200 buku.		
3.	Kamis, 3 Juli 2014	PPDB	Membantu penerimaan siswa baru. Formulir yang masuk 71 lembar. Ditayangkan data siswa yang diterima di SD N 4 Wates. Ada 56 siswa yang diterima.		
4.	Kamis, 3 Juli 2014	Menyiapkan undangan pertemuan orangtua siswa baru	Undangan disiapkan untuk pertemuan orangtua siswa baru pada Sabtu, 5 Juli 2014. Disiapkan 56 undangan.		
5.	Jumat, 4 Juli 2014	Persiapan tempat pertemuan orangtua siswa baru	Pertemuan akan diadakan di lantai dua, kelas IV A dan IV B. Mahasiswa menyiapkan tempat, penataan meja dan kursi. Ruang kelas siap digunakan untuk pertemuan.		
6.	Sabtu, 5 Juli 2014	Daftar ulang siswa	Siswa yang diterima sebanyak 56 siswa		

		baru	(seleksi berdasarkan umur). Siswa yang tidak diterima sebanyak 22 siswa dan dapat mengambil berkas asli. Orangtua siswa baru mengumpulkan formulir daftar ulang dan mengikuti pertemuan. Pertemuan membahas tata tertib SD dan pengarahan dari Kepala Sekolah.		
7.	Sabtu, 5 Juli 2014	Penataan seragam baris-berbaris	Baju dikelompokkan sesuai ukuran dan dimasukkan ke dalam plastik. Seragam putra M = 5, L = 15, XL = 11. Sedangkan seragam putri M = 4, L = 15, XL = 7.		
8.	Minggu, 6 Juli 2014	Menulis laporan PPL	Menulis kegiatan PPL selama seminggu terakhir.		
9.	MINGGU II Kamis, 10 Juli 2014	Rapat PPL	Membahas MOS tanggal 14 – 16 Juli 2014, Buka bersama tanggal 17 – 19 Juli 2014, dan penerimaan zakat mulai tanggal 14 Juli. PJ MOS : Ratri, Vita, Bene, Lawan PJ Buber : Dewi, Erlis, Nur, Eko PJ Zakat : Mulyati, Indika, Ditya		

			PJ Apotek : Ade, Sista, Haries		
10.	Jumat, 11 Juli 2014	Rapat PPL	Membahas teknis acara dan membuat susunan acaranya. MC : Ratri, Vita, Bene, Eko Sie Acara : Mulyati, Dewi, Sista PDD : Lawan, Ade, Erlis Perkap : Indika, Diya, Mulyati, Haries		
11.	Sabtu, 12 Juli 2104		Menulis kegiatan PPL selama seminggu terakhir.		
12.	MINGGU III Senin, 14 Juli 2014	MOS hari pertama	MOS hari pertama diisi dengan acara perkenalan sesama teman di kelas 1. Jumlah siswa di kelas 1 A, putra = 17 dan siswa putri = 11. Sedangkan di kelas 1 B, putra = 16 dan siswa putri = 12. Selain itu, anak-anak juga dikenalkan dengan guru kelas 1 yaitu Ibu Fathiyah (I A) dan Ibu Tri (I B). Siswa juga dikenalkan dengan lingkungan sekolah.	Kegiatan mengenal lingkungan sekolah agak terganggu karena hujan.	Mengenal lingkungan sekolah melalui pengamatan sekilas. Diselingi dengan games dan bernyanyi di dalam kelas
13.	Senin, 14 Juli 2014	Evaluasi pelaksanaan MOS	Evaluasi dilakukan untuk perbaikan pelaksanaan MOS hari berikutnya		

14.	Selasa, 15 Juli 2014	MOS hari kedua	Siswa diajak mengenal lingkungan luar sekolah. Siswa dikenalkan dengan sarana umum yang ada di lingkungan sekitar sekolah, seperti stasiun, bank, masjid, dll.		
15.	Selasa, 15 Juli 2014	Evaluasi dan membahas apotek hidup	Pelaksanaan MOS hari kedua lancar. Apotek hidup akan dibuat dengan memesan rak besi untuk meletakkan tanaman apotek hidup.		
16.	Rabu, 16 Juli 2014	MOS hari ketiga	Siswa diajak membersihkan kelas dan lingkungan sekolah. Setelah itu diadakan pentas unjuk bakat secara berkelompok.		
15.	Kamis, 17 Juli 2014	Menggantikan guru kelas I A yang sedang PLPG	Menunggu dan membimbing siswa menggambar dan mewarnai gambar.		
16.	Kamis, 17 Juli 2014	Membantu administrasi data siswa	Memasukkan data orangtua dan penghasilan orangtua dalam database SD N 4 Wates.		
17.	Kamis, 17 Juli 2014	Buka bersama kelas IV A dan IV B	Buka bersama berlangsung meriah		
18.	Jumat, 18 Juli 2014	Buka Bersama kelas V A dan V B	Isi pengajian tentang perjalanan hidup manusia.		

19.	Sabtu, 19 Juli 2014	Konsultasi dengan Bu Arni, guru kelas IV A	Menanyakan materi yang harus saya ajarkan pada tanggal 7 Agustus 2014.	Susah menemui bu Arni karena kesibukan beliau	Menemui Bu Arni pada saat pesantren kilat
20.	Sabtu, 19 Juli 2014	Membenahi seragam	Membantu membenahiseragam tonti dan memasukannya dalam plastic-plastik. Ada 6 buah seragam tambahan. juga diberi keterangan Putra atau Putri serta ukurannya.		
21.	Sabtu, 19 Juli 2014	Pesantren kilat kelas VI A dan VI B	Syarat puasa, amalan sunah....		
22.	Sabtu, 19 Juli 2014	Catatan mingguan PPL	Menulis kegiatan PPL selama seminggu terakhir.	-	-
23.	MINGGU IV Minggu, 20 Juli 2014	Rapat penyusunan jadwal PPL	Rapat membahas mengenai pembagian jadwal setiap mahasiswa saat PPL, dihadiri oleh beberapa mahasiswa anggota PPL.	Terkadang ditemukan jadwal yang bertabrakan.	Mengecek ulang
24.	Senin, 21 Juli 2014	Inventarisasi buku perpustakaan	Buku-buku yang baru masuk diinventarisasi sebanyak kurang lebih 100 buku. Invebtarisasi berupa pengecapan, pemberian label, dan pencatatan. Ada buku pelajaran dan cerita anak.		

25.	Selasa, 22 Juli 2014	Inventarisasi buku perpustakaan	Melakukan inventarisasi buku-buku baru di perpustakaan.		
26.	Rabu, 23 Juli 2014	Inventarisasi buku perpustakaan	Melakukan inventarisasi buku-buku baru di perpustakaan.		
27.	Kamis, 24 Juli 2014	Pendataan siswa kelas III B ke dalam buku induk siswa	Memasukan data-data siswa ke dalam buku induk siswa.		
28.	Kamis, 24 Juli 2014	Membuat RPP bahasa Indonesia kelas III B	Membuat RPP tema tempat umum	Bingung materinya	Melihat silabus dan konsultasi dengan guru kelas III B
29.	Kamis, 24 Juli 2014	Membuat media pembelajaran	Media berupa sirup obat batuk, sendok		
30.	Kamis, 24 Juli 2014	Mencetak RPP, fotokopi LKS dan soal evaluasi	Mencetak RPP, LKS dan soal evaluasi		
31.	Sabtu, 26 Juli 2014	Membuat laporan	Menulis kegiatan PPL selama seminggu terakhir.		
32.	MINGGU V Rabu, 6 Agustus 2014	Konsultasi RPP dengan Pak Samsudin,	Saya sudah membuat RPP yang akan saya gunakan untuk mengajar pada tanggal 7		

		wali kelas III B	Agustus 2014. Saya mendapatkan beberapa koreksi dan saran dari beliau seperti misalnya perumusan tujuan pembelajaran dan bahasa yang digunakan untuk membuat soal evaluasi.		
33.	Kamis, 7 Agustus 2014	Mengajar terbimbing kelas III B	Saya mengajar perdana di kelas III B ini dengan perasaan yang sedikit masih ragu. Apalagi dengan materi yang saya sampaikan. Meskipun sudah disetujui oleh guru kelas, namun menerapkan kurikulum KTSP di kelas membuat sesuatu terasa lain dan was-was jangan-jangan salah dan lain sebagainya. Namun alhamdulillah, siswa-siswa kelas III B cukup mudah untuk dikendalikan sehingga tidak terlalu membuat saya kuatir.		
34.	Kamis, 7 Agustus	Membuat RPP tematik kelas IV B	Setelah konsultasi dengan bu Arni sebelum lebaran, ternyata saya tetap saja baru memulai menyusun RPP H-1 sebelum mengajar.	Sulit membagi waktu	
35.	Kamis, 7 Agustus	Membuat media	Saya memanfaatkan media yang sudah ada		

		pembelajaran	dan pasti ada seperti meja, pensil dan udara untuk mengenalkan perambatan bunyi pada siswa melalui benda padat dan benda gas.		
36.	Kamis, 7 Agustus	Mencetak RPP, fotokopi LKS dan soal evaluasi	Setelah RPP selesai, termasuk juga LKS dan soal evaluasi maka saatnya untuk dicetak dan diperbanyak.		
37.	Jumat, 8 Agustus 2014	Mengajar terbimbing kelas IV B	Saya mengajarkan materi tentang perambatan bunyi melalui benda gasa dan benda padat. Pada waktu evaluasi, saya mendapat beberapa masukan dan saran dari bu Arni tentang format penulisan tujuan dan indikator pelajaran serta instrumen penilaian autentik tentang sikap.		
38.	Jumat, 8 Agustus 2014	Konsultasi dengan guru kelas V B	Menanyakan tema, subtema dan materi yang harus saya ajarkan.		
39.	Minggu, 10 Agustus 2104	Laporan PPL	Menulis kegiatan PPL selama seminggu terakhir.		
40.	Minggu, 10 Agustus 2014	Membuat RPP tematik kelas V B	Membuat RPP, LKS dan soal evaluasi		

41.	Minggu, 10 Agustus 2014	Membuat media pembelajaran	Mempersiapkan gambar kerusakan lingkungan, aktivitas manusia, membuat alat peraga pembagian pecahan dengan menggunakan karton.	Tidak mempunyai alat-alat yang lengkap seperti tidak mempunyai jangka, sehingga kesulitan saat akan membentuk lingkaran.	Menggunakan peralatan seadanya, walaupun lebih lama.
42.	Minggu, 10 Agustus 2014	Mencetak RPP, fotokopi LKS dan soal evaluasi	Mencetak RPP, kemudian menjilid, memperbanyak LKS dan soal evaluasi.		
43.	MINGGU VI Senin, 11 Agustus 2014	Mengajar terbimbing kelas V B	<ul style="list-style-type: none"> Awalnya mengajar semua siswa, namun setelah istirahat pertama, sebagian besar siswanya ijin keluar untuk mengikuti kegiatan latihan baris berbaris bersama pelatihnya. 		
44.	Selasa, 12 Agustus 2014	Mengajar tambahan di kelas IV A menggantikan Pak Supriyanta selama satu hari penuh.	Pada hari itu, kebetulan saya tidak ada jadwal mengajar sehingga saya menggantikan Pak Supriyanta yang sedang mengawal siswa mengikuti jelajah binangun. Saya mengajar kelas IV dari pukul 07.00 sampai dengan	Karena tanpa persiapan maka media yang digunakan hanya seadanya.	Menggunakan media sapu lidi yang sudah tersedia di sekolah.

			<p>12.45 WIB.</p> <p>Kegiatan siswa antara lain secara berkelompok membuat naskah drama tentang arti bersatu di sekolah, rumah dan masyarakat kemudian mementaskannya di depan kelas. Salah satu teman saya bahkan mengabadikan pentas mereka dengan cara merekamnya.</p>		
45.	Kamis, 14 Agustus 2014	Mengajar tambahan di kelas IV A menggantikan Pak Supriyanta selama 4 jam pelajaran.	Pada hari ini, Pak Supri kembali ada keperluan sehingga saya diminta untuk mengisi kelasnya. Awalnya hanya menunggu siswa mengerjakan tugas, setelah itu pada waktu tugas terstruktur saya berusaha mengulang penafsiran yang ada pada pembelajaran waktu dan memberikan tugas kepada mereka untuk mengerjakan soal penafsiran.		
46.	Sabtu, 16 Agustus 2014	Konsultasi dengan Bu Tri Untari, wali kelas I B	Menanyakan materi, konsultasi tentang metode yang harus digunakan dan tentang karakteristik siswa.		

47.	MINGGU VII Minggu , 17 agustus 2014	Membuat RPP	Menyusun RPP, membuat LKS dan soal evaluasi		
48.	Minggu , 17 agustus 2014	Membuat media pembelajaran	Menyediakan peralatan mandi, membuat gambar kegiatan membersihkan diri		
49.	Minggu , 17 agustus 2014	Mencetak RPP, fotokopi LKS dan soal evaluasi	Mencetak RPP, LKS dan soal evaluasi. Mengadakan LKS dan soal evaluasi		
50.	Senin, 18 Agustus 2014	Mengajar terbimbing 3 di kelas I B	<ul style="list-style-type: none"> • Karakteristik siswa sangat beragam. • Ada yang pendiam dan ada satu anak yang sangat hiperaktif sehingga harus dikendalikan oleh guru kelasnya supaya bisa duduk dengan tenang. • Meterinya berupa kegiatan membersihkan diri dan alat-alat yang digunakan untuk membersihkan diri. • Mayoritas siswa antusias dengan pembelajaran saya terutama waktu saya mengeluarkan peralatan mandi, mereka berebut untuk mempraktikkan 		

			<p>di depan kelas.</p> <ul style="list-style-type: none"> • Namun, saat harus mengerjakan LKS, banyak yang ngambek tidak mau mengerjakan dengan teman-teman sekelompoknya. Syukurnya, mayoritas sudah mampu memahami meterinya. • Pada saat mengerjakan soal evaluasi makan saya harus mengajari satu per satu untuk menulis karena ternyata sebagian besar masih belum begitu mampu menulis dengan baik. Ada yang masih belum paham tentang huruf. 		
51.	Senin, 18 Agustus 2014	Konsultasi dengan wali kelas II B	Menanyakan materi, tema dan lain-lain kepada guru kelas. Konsultasi tentang karakteristik siswa kelas II B.		
52.	Senin, 18 Agustus 2014	Membuat RPP	Menyusun RPP berdasarkan arahan dari guru kelas, membuat LKS dan soal evaluasi.		

53.	Senin, 18 Agustus 2014	Membuat media pembelajaran	Media yang saya gunakan untuk kelas II B ini hanya berupa gambar menyesuaikan dengan materinya. Namun selain itu, saya juga menyediakan kertas origami untuk keterampilan menulis tegak bersambung.		
54.	Senin, 18 Agustus 2014	Mencetak RPP, fotokopi LKS dan soal evaluasi	Mencetak RPP, LKS dan soal evaluasi kemudian menggandakannya.		
55.	Selasa, 19 Agustus 2014	Mengajar terbimbing 5 di kelas II B	<ul style="list-style-type: none"> • Karakteristik siswa-siswanya sangat aktif. • Mereka sangat antusias dengan berbagai tugas yang saya berikan. 		
56.	Selasa, 19 Agustus 2014	konsultasi dengan guru kelas III A	Menanyakan jadwal, mata pelajaran dan materi yang harus saya ajarkan.		
57.	Rabu, 20 Agustus 2014	Membuat RPP	Membuat RPP matematika dengan materi penjumlahan dengan teknik menyimpan menggunakan KTSP.		
58.	Rabu, 20 Agustus 2014	Membuat Media pembelajaran	Media yang saya gunakan hanya berupa kertas dan daftar prestasi siswa sebagai pemicu semangat.		

59.	Rabu, 20 Agustus 2014	Mencetak RPP, fotokopi LKS dan soal evaluasi	Mencetak RPP, soal evaluasi kemudian diperbanyak sebanyak 30 lembar.		
60.	Kamis, 21 Agustus 2014	Mengajar terbimbing 6 di kelas III A	<ul style="list-style-type: none"> • Terdapat beberapa anak yang hiperaktif dan sulit dikendalikan sehingga guru kelas turun tangan untuk menenangkannya. • Siswa-siswanya mudah menangkap materi yang saya sampaikan. • Siswa-siswa berebut untuk mengerjakan soal di depan kelas demi mengumpulkan bintang sebagai catatan prestasi mereka. • Mayoritas siswa mampu mengerjakan soal evaluasi dengan skor maksimal. 		
61.	Kamis, 21 Agustus 2014	Konsultasi dengan wali kelas IV A	Menanyakan materi yang harus saya ajarkan.		
62.	Kamis, 21 Agustus 2014	Membuat RPP	Membuat RPP dengan sebaik mungkin.		

63.	Kamis, 21 Agustus 2014	Membuat media pembelajaran	Saya menyediakan beberapa media untuk melakukan percobaan sumber energi, untuk keterampilan membuat kincir anging dan kincir air. Saya juga membuat contoh kincir angin dan kincir air sebagai contoh siswa.		
64.	Kamis, 21 Agustus 2014	Mencetak RPP, fotokopi LKS dan soal evaluasi	Mencetak RPP, LKS dan soal evaluasi kemudian menggandakannya.		
65.	Jumat,22 Agustus 2014	Mengajar terbimbing 7 di kelas IV A	<ul style="list-style-type: none"> • Semua siswa hadir pada hari itu • Pembelajaran terasa sangat cepat karena semua siswa senang dan sangat antusias mengikuti setiap tahap pembelajaran 		
66.	Jumat,22 Agustus 2014	konsultasi dengan guru kelas V A	Menanyakan materi kepada guru kelas		
67.	Jumat,22 Agustus 2014	Membuat RPP	Membuat RPP		
68.	Jumat,22 Agustus 2014	Membuat Media pembelajaran	Membuat media berupa gambar punakawan, menyediakan sabun untuk mencuci tangan beserta tisu. Selain itu saya juga		

			menyedeiakan kertas HVS untuk menggambar punakawan.		
69.	Jumat,22 Agustus 2014	Mencetak RPP, fotokopi LKS dan soal evaluasi	Mencetak RPP, LKS dan soal evaluasi		
70.	Sabtu, 23 Agustus 2014	Mengajar terbimbing 8 di kelas V A	Pada saat itu saya hanya mengajar 11 orang siswa saja dari jumlah siswa keseluruhan sekitar 27 siswa karena yang lain akan berlatih baris berbaris di lapangan guna persiapan lomba tonti. Namun pembelajaran tetap berjalan lancar dan siswanya mudah dikoordinasi, meskipun ada salah satu siswa yang menurut saya manja dan tidak menyenangkan bagi saya.karena anaknya sama seklai tidak bisa mandiri seperti teman-teman yang lain.		
71.	Sabtu, 23 Agustus 2014	Konsultasi dengan guru kelas I A	Saya berkonsultasi dengan bu Fatiyah mengenai tema,subtema, materi yang harus saya ajarkan. Dan beliau juga memberikan beberapa saran yang sesuai dengan		

			karakteristik siswa-siswi kelas I A.		
72.	MINGGU VIII Minggu, 24 Agustus 2014	Membuat RPP	Membuat RPP kelas I A		
73.	Minggu, 24 Agustus 2014	Membuat media pembelajaran	Media yang saya gunakan adalah rafia, gambar lingkungan rumah dan kertas origami.		
74.	Minggu, 24 Agustus 2014	Mencetak RPP, fotokopi LKS dan soal evaluasi	Mencetak RPP, LKS dan soal evaluasi.		
75.	Minggu, 24 Agustus 2014	Menulis laporan	Menulis bab 1 dan 2 laporan ppl		
76.	Senin, 25 Agustus 2014	Mengajar mandiri di kelas I A	Mayoritas siswa tertarik dan antusias dalam mengikuti pembelajaran saya. Hanya saja ada salah satu siswa yang suka nangis dan manja, menangis tanpa sebab sehingga sedikit mengganggu kegiatan pembelajaran.	Ada siswa yang nangis	Dibujuk
77.	Senin, 25 Agustus 2014	Konsultasi dengan guru kelas II A	Menanyakan materi,keberadaan buklu siswa dan lain-lain kepada guru kelas yaitu bu		

			Keminem.		
78.	Selasa, 26 Agustus 2104	Membuat RPP	Menyusun RPP		
79.	Kamis, 28 Agustus 2014	Membuat media pembelajaran	Membuat media pembelajaran untuk perkalian dari karton dan selang plastik.		
80.	Kamis, 28 Agustus 2014	Mencetak RPP, fotokopi LKS dan soal evaluasi	Mencetak RPP yang sudah jadi, LKS dan soal evaluasi.		
81.	Jumat, 29 Agustus 2014	Mengajar mandiri di kelas II A	Siswa-siswa kelas II A menurut saya relatif tenang dan mudah dikendalikan. Sehingga mayoritas bisa fokus dengan pembelajaran saya dan mengikuti pembelajaran dengan senang hati.		
82.	Sabtu, 30 Agustus 2014	Laporan PPL	Menulis bab 3 dan catatan mingguan.		
83.	MINGGU IX Senin, 1 September 2014	Pembagian jadwal ujian	Pembagian jadwal dilakukan dengan cara mengundinya. Saya mendapatkan undian kelas III A dan II A.		

84.	Selasa, 2 September 2014	Konsultasi dengan guru kelas III A	Saya berkonsultasi dengan bu Utari untuk mata pelajaran matematika. Waktu itu materinya perkalian.		
85.	Rabu, 3 September 2014	Membuat RPP	Saya membuat RPP dengan menggunakan metode pembelajaran permainan dan kuis.		
86.	Rabu, 3 September 2014	Membuat Media Pembelajaran	Saya hanya membuat soal yang saya tuliskan pada kertas samson.		
87.	Rabu, 3 September 2014	Mencetak RPP, fotokopi LKS dan soal evaluasi	Mencetak RPP dan soal evaluasi.		
88.	Kamis, 4 September 2014	Ujian I mengajar di kelas III A	Saat itu tidak semuanya hadir karena ada dua siswa yang sakit dan mereka beristirahat di UKS. Saya menemukan beberapa anak yang sangat malas dan tidak bisa dinasehati. Sukanya hanya bermain sendiri dan tidak pernah memperhatikan saya ketika mengajar. Namun di sisi lain, 90 % siswanya anyusias dengan pembelajaran saya.		
89.	Kamis, 4 September 2014	Konsultasi dengan guru kelas II A	Menanyakan materi yang harus saya ajarkan di kelas II A pada hari sabtu, 6 September	-	-

			2014.		
90.	Jumat, 5 September 2014	Membuat RPP	Membuat RPP kelas II A dengan tema bermain di lingkunganku, subtema bermain di rumah teman, pembelajaran ke 3.	-	-
91.	Jumat, 5 September 2014	Membuat media pembelajaran	Media berupa kelereng untuk perkalian, gambar untuk membuat cerita, dan pelepah pisang maupun dedaunan, teres untuk mengecap. Selain itu, saya juga membuat contoh hasil dari mengecap tersebut.	Susah mencari bahan, pelepah dan dedaunan.	Meminta di tempat warga.
92.	Jumat, 5 September 2014	Mencetak RPP, fotokopi soal evaluasi	Setelah semua selesai, maka RPP siap diprint dan soal evaluasi diperbanyak.	Ngantri di tempat fotokopian	Datang lebih awal
93.	Jumat, 5 September 2014	Pramuka di SD	Kegiatan berupa kado silang.	-	-
94.	Sabtu, 6 September 2014	Ujian II mengajar di kelas II A	<ul style="list-style-type: none"> • Semua siswa hadir dalam pembelajaran saya hari ini. • Tema pembelajarannya adlah bermain di lingkunganku. • Subtemanya bermain di rumah teman. • Pembelajaran ke 3, berupa bahasa 	<ul style="list-style-type: none"> • Saya terlupa membawa format penilaian PPL. • Siswa banyak yang ceroboh sehingga pada waktu 	<ul style="list-style-type: none"> • Meminta bantua teman untuk membawakan format penilaian ke

			<p>Indonesia, matematika dan SBdP.</p> <ul style="list-style-type: none"> Materinya berupa membuat cerita narasi bermain di rumah teman, menentukan bentuk perkalian, dan mengecap menggunakan pelepah pisang dan dedaunan. 	mengecap itu, banyak pewarna yang tumpah ke meja, kursi dan lantai.	<p>kelas.</p> <ul style="list-style-type: none"> Membersihkan seluruh bagian kelas dengan menyapu dan mengepelnya setelah pembelajaran selesai.
			Menulis kegiatan PPL selama seminggu terakhir.		
95.	Jumat, 12 September 2014	Outbond pramuka di SD	Kegiatan pramuka SD N 4 Wates diikuti oleh siswa kelas 4 dan 5 yang masing-masing terdiri dari kelas A dan B. Kegiatan dimulai pada pukul 13.30 dari mulai persiapan dan berakhir pada pukul 16.00. Para peserta tampak sangat antusias sekali dan senang mengikuti kegiatan outbond ini.	Tidak ada hambatan yang berarti	
96.	Senin, 15	Mengajar tambahan di	Pada saat ini diminta bapak kepala sekolah	Hambatan yang saya	Solusi yang saya

	September 2014	kelas V A	untuk menggantikan bu Parti yang tengah ada keperluan di luar. Adapun siswa sudah diberikan tugas untuk membuat sebuah denah desa yang hendak mereka bangun.	temui, karena saya akrab dengan beberapa siswanya, mereka terkesan menyepelkan dan terlalu santai dalam mengerjakan tugasnya sehingga ada salah satu siswa yang tidak selesai padahal bel pulang sekolah sudah berbunyi. Saya pikir mereka mau menunggu beberapa saat agar semuanya selesai, ternyata justru menuai protes keras dan mereka berhamburan keluar sendiri-sendiri.	ambil pada waktu itu adalah memanggil siswa yang berhamburan keluar, memintanya untuk duduk kembali, tenang, berdoa sebelum pulang dan menunggu siswa yang belum selesai tadi.
97.	Rabu, 17 September 2014	Penarikan PPL di SD	Penarikan resmi dari kampus berupa penandatanganan berita acara penarikan oleh 14 mahasiswa. Dan diketahui oleh kepala sekolah.	Hambatan yang kami hadapi adalah padatnya kegiatan pak Sriawan selaku DPL di SD N 4	Menunggu dengan sabar seharian di SD.

				Wates yang mengantar kami, sehingga kami tidak tahu persis beliau akan hadir jam berapa.	
98.	Kamis, 18 September 2014	Persiapan apotek hidup	Hari ini, mempersiapkan media tanam berupa campuran tanah dan kompos dimasukkan ke dalam pot. Sehingga media siap ditanami bibit.	Hambatan yang kami alami adalah susah mencari bibit tanaman obat karena sudah musim kamarau.	Solusinya adalah mencari bibit ke daerah bagelen, mengambil dari pekarangan salah satu teman kami.
99.	Jumat, 19 September 2014	Persiapan apotek hidup	Masih melanjutkan penanaman bibit.	-	-
100.	Sabtu, 20 September 2014	Pelaksanaan pembuatan apotek hidup	Masih melanjutkan penanaman bibit.	-	-
101.	Minggu, 21 September 2014	Pelaksanaan pembuatan apotek hidup	Menata tanaman dalam pot-pot tersebut ke rak tanaman yang sudah ada. Membuat banner.	-	-
102.	Minggu, 21 September 2014	Menyusun Laporan PPL	Melengkapi lampiran-lampiran seperti denah sekolah, struktur organisasi dan lain-lain.		

103.	Senin, 22 September 2014	Perpisahan PPL di SD	<p>Acara perpisahan dibagi menjadi dua bagian, yaitu pada pagi hari setelah upacara bendera, kami pamit dengan para siswa dari kelas 1 sampai dengan kelas 6. Setelah itu kami saling bersalaman, meminta maaf dan foto-foto sebagai kenang-kenangan. Selain itu, juga banyak siswa yang datang ke kami untuk sekedar memberikan surat dan meminta tanda tangan serta kontak person. Saya terharu rasanya melihat keceriaan mereka dan seakan tak ingin kembali lagi ke kampus kalau harus berpisah dengan mereka yang menyenangkan seperti itu.</p> <p>Adapun acara kedua yaitu pada siang hari setelah pulang sekolah berupa pamit kepada kepala sekolah, guru dan karyawan karyawan SD N 4 Wates yang telah banyak sekali membimbing kami semua sehingga bisa melaksanakan PPL di SD N 4 ini dengan baik. Pada acara ini juga dihadiri Bapak</p>	<p>Hambatan yang dihadapi adalah susahnya menentukan waktu yang tepat antara kesibukan Pak Jati dengan kegiatan di sekolah, sehingga kegiatan ini tertunda sebanyak 2 kali.</p>	<p>Adapun solusi yang kami ambil adalah menyesuaikan waktu dengan kegiatan di SD, yaitu pada jam setelah pulang sekolah dan memadatkan acaranya sehingga guru-guru dan pak jati bisa hadir semuanya.</p>
------	--------------------------	----------------------	---	---	--

			<p>Sujati, M.Pd selaku Dosen pembimbing kami. Banyak hal yang disampaikan oleh beliau selain ucapan terima kasih yang tak terhingga kepada pihak sekolah yaitu pemaparan tentang tujuan kurikulum 2013 yang hendak mencetak manusia autentik dengan melalui pembelajaran dan penilaian yang autentik pula. Para guru pun menyambut sangat antusias pemaparan tersebut, bahkan bu Tri Untari yang pada waktu itu mewakili bapak Kepala Sekolah yang berhalangan hadir pun sempat menyampaikan keinginannya suatu saat nanti untuk mengadakan semacam sarasehan mengenai pembelajaran dan penilaian autentik.</p>		
104.	Senin, 22 September 2014	Menyusun Laporan	Melengkapi laporan PPL dengan lampiran dokumentasi kegiatan, mengecek ulang matriks program dan menyelesaikan catatan		

			mingguan PPL.		
--	--	--	---------------	--	--

Total Jam PPL : 343,5 jam

Mengetahui/ Menyetujui:

Kulon Progo, 19 September 2014

Dosen Pembimbing

Guru Pembimbing

Mahasiswa,

H. Sujati, M.Pd

NIP. 19571229 198312 1 001

Tri Untari, S.Pd

NIP. 19570627 197701 2 001

Mulyati

NIM. 11108241099



**REKAPITULASI DANA DAN HASIL KERJA PPL
UNIVERSITAS NEGERI YOGYAKARTA
SEMESTER VI
TAHUN 2014**

Nama Lokasi
Alamat Lokasi

: SD Negeri 4 Wates
: Jl. Stasiun No 4 Wates

Nama Mahasiswa : Mulyati
Dosen Pembimbing : H. Sujati, M.Pd

NO	NAMA KEGIATAN	HASIL KUALITATIF/KUANTITATIF	SERAPAN DANA DALAM RUPIAH				JUMLAH	
			MASYARAKAT	MAHASISWA	BOS SD	UNY		SPONSOR
1.	Mengajar, 7 Agustus 2014	Fotocopy RPP, Lembar evaluasi, LKS, belanja bahan media, dll	-	Rp 12.000,00	-	-	-	Rp 12.000,00
2.	Mengajar, 8 Agustus 2014	Fotocopy RPP, Lembar evaluasi, LKS, belanja bahan media, dll	-	Rp.10.800,00	-	-	-	Rp.10.800,00
3.	Mengajar, 11 Agustus 2014	Fotocopy RPP, Lembar evaluasi, LKS, belanja bahan media, dll	-	Rp 16.400,00	-	-	-	Rp 16.400,00

4.	Mengajar, 18 Agustus 2014	Fotocopy RPP, Lembar evaluasi, LKS, belanja bahan media, dll	-	Rp 16.200,00	-	-	-	Rp 16.200,00
5.	Mengajar, 19 Agustus 2014	Fotocopy RPP, Lembar evaluasi, LKS, belanja bahan media, dll	-	Rp 12.800,00	-	-	-	Rp 12.800,00
6.	Mengajar 21 Agustus 2014	Fotocopy RPP, Lembar evaluasi, LKS, belanja bahan media, dll	-	Rp 8.900,00	-	-	-	Rp 8.900,00
7.	Mengajar, 22 Agustus 2014	Fotocopy RPP, Lembar evaluasi, LKS, belanja bahan media, dll	-	Rp 17.600,00	-	-	-	Rp 17.600,00
8.	Mengajar, 23 Agustus 2014	Fotocopy RPP, Lembar evaluasi, LKS, belanja bahan media, dll	-	Rp 21.900,00	-	-	-	Rp 21.900,00
9.	Mengajar 25 Agustus 2014	Fotocopy RPP, Lembar evaluasi, LKS, belanja bahan media, dll	-	Rp 20.700,00	-	-	-	Rp 20.700,00
10.	Mengajar,	Fotocopy RPP, Lembar	-	Rp 15.300,00	-	-	-	Rp 15.300,00

	29 Agustus 2014	evaluasi, LKS, belanja bahan media, dll	-	Rp 9.300,00	-	-	-	Rp 9.300,00
11.	Mengajar, 4 September 2014	Fotocopy RPP, Lembar evaluasi, LKS, belanja bahan media, dll		RP 16.300,00	-	-	-	RP 16.300,00
12.	Mengajar, 6 September 2014	Fotocopy RPP, Lembar evaluasi, LKS, belanja bahan media, dll	Rp 300.000,00	Rp 750.000,00	-	-	-	Rp 1.050.000,00
13.	Apotek Hidup	Membuat rak tanaman, membeli pot, kompos, mengecat rak, mencari bibit		Rp 50.000,00	-	-	-	Rp 50.000,00
14.	Outbound Pramuka	Mempersiapkan alat-alat untuk outbound berupa rafia, botol, balon						
Jumlah total			Rp 300.000,00	Rp 978.200,00	-	-	-	Rp 1.278.200,00

Kulon Progo, 17 September 2014

Mengetahui:

Kepala Sekolah

Koordinator PPL

Dosen Pembimbing

Mahasiswa Praktikan

Teguh Riyanta, M.Pd

NIP.19660403 198604 1 001

Tri Untari, S.Pd

NIP.19570627 197701 2 001

H. Sujati, M.Pd

NIP. 19571229 198312 1 001

Mulyati

NIM. 11108241099

Lampiran 9**DAFTAR NAMA SISWA****KELAS 1 A**

NIS	Nama	Jenis Kelamin
3955	ADHI DEJA PUTRA BILLI NUGROHO	L
3956	ADYUTA FAISHOL HAFIIZH	L
3957	AIGINA DWI UTARI ANGGREANI	P
3958	ALFIAN NAZRI ASFIYA'	L
3959	ALI AKBAR ASH SHIDDIQIE	L
3960	AMALIA CHELSY FATHUNNIDA	P
3961	BERLIAN JASMINE ANDIKA	P
3962	BRAVA FREEDOM ATTALA WILLSY	L
3963	CHANDRA DEWA BUANA AL JAWI	L
3964	DEVIN AGUSTA	L
3965	DIMAS RIZKI FAIRUS NABIL PERDANA P	L
3966	DYAH AYU KUSUMANINGTYAS	P
3967	ECI DWISAPUTRI	P
3968	ESTETYA ZARLINA PUTRI	P
3969	FARIZ KRISNA NUR PRASETYA	L
3970	IRZAN FERIZA ARDIYANTO	L
3971	KAYLA ASSYIFA PUTRI	P
3972	MUHAMMAD FAIQ ZIHNI IHMAWAN	L
3973	NABILA ZAIMA RAQIKA HAPSARI	P
3974	NIRWAN IKHSAN NURFIKRI	L
3975	NURAINI ZHULFA SALSABILLA	P
3976	PANDU RAHMAN ARDIANSYAH	L
3977	PATRIOT FITRAS PERSADA	L
3978	QUEENA ALODIA	P
3979	RAKHA SYAHRUN	L
3980	SAFRIZAL FIRDAUS AFANDI	L
3981	SYAHRIL NUR FALAH	L
3982	ZASKIA ALINA RIZKA RAMADHANI	P

KELAS 1 B

NIS	Nama	Jenis Kelamin
3983	ALDAFAPANCA PUTRA	L
3984	ALEA HELMA ALMEYRA	P
3985	ALVIRA AZZAHRA	P
3986	ANDHIKA SANCHIA PUTRA	L
3987	ANGGA SANCHIA PUTRA	L
3988	ATIFA AMEYLIA	P
3989	BERLIANA SETYANOVA	P
3990	BONDAN SATRIO WICAKSONO	L
3991	CHELSY CAHYA DEWI	P
3992	DAANIYS ALYA PAQHITA	P
3993	DANU BRAMANTYA	L
3994	DIAJENG CANDRA KIRANA	P
3995	EDLYN ZADA MAHARDHIKA	L
3996	FAREL ADITYA PRATAMA	L
3997	FIBIAN AQIL ADI KURNIA	L
3998	JOSHUA MARCELLO NATANAEL	L
3999	MASDITA GHANI FIRMANSYAH	L
4000	MUHAMMAD RAIHANENDRA WIDYATMAJA	L
4001	NAILA PUTRI NISRINA	P
4002	NICLAUS HOLYZEUS JENANDHRA	L
4003	OKTAVIA RAHAYU KARISMA	P
4004	PANJI WISETRA SUKMA HANDARDJATI	L
4005	PUTRA ARDI PRATAMA	L
4006	RAFA ZVEZDA AL MAFAZA	L
4007	RYAN PANJI KUSUMA	L
4008	SALIMA ARINA ZHULFA	P
4009	ZAHRADISA LULU FADHILA	P
4010	ZUHAPSARI JAGAD PRASNANNINGRUM	P

KELAS 2 A

NIS	Nama Siswa	Jenis Kelamin
3890	AKHUND ZADA NUZAYH ARSYAD	L
3891	ANDROMEDA BRIYAN PRABASWARA	L
3892	ANGELIVTA PINK PASSA ATMAJA	P
3893	CHAESELLA ANDARISTA KUSUMANINGRUM	P
3894	CHOIRURRIZKY TSALSA GATRI	P
3895	DAFFA ROFI YUSUF PRADANA	L
3896	DIMAS ATKHA RAMADHAN	L
3897	FAREL AHMADINEJAD	L
3898	GHIFARI RACHMADITYA	L
3899	HANI RAHMAWATI	P
3900	IKBAR HAWARI	L
3901	KEYSHA AULIA	P
3902	KINANTHI AULIA VIRGINA WIJAYA	P
3903	LELA NUR KHANNAH	P
3904	LUT DEA NASTITI	P
3905	MUHAMAD ARDHI DARMOGO	L
3906	NAFISHA ZALFA DAHIZAH PUTRI SIHANA	P
3907	NAZHWA ALIYA PUTRI	P
3908	NIDA'AN KHOFIYYA	P
3909	PINTAKU TIARA NANTITI	P
3910	QOTHRUNADA SAFINATULHAQ	P
3911	RAHMAD ILHAM KUSUMA SYAHBARONI	L
3912	ROIQ MUHAMMAD FARRAS	L
3913	SABIL MECCA AL BANA	L
3914	SELFIA NANDA WIDYANINGSIH	P
3915	TEGAR DELANO ROSOVELT	L
3916	TSANIA MAHARANI	P
3917	WIKAN WITANTRI	P
3918	YUSUF CANDRA KURNIAWAN	L

KELAS 2 B

NIS	Nama Siswa	Jenis Kelamin
3919	ADIL HIKAM SYAUQI	L
3920	ALFIAN RAKHA BINTANG PRABASWARA	L
3921	ATHIYYAH KHAISYAURA AULIYA	P
3922	AVIF SAPUTRA PRADANA	L
3923	CHEN YAYIKAPILA RAJENDRIYARAYA L.R.	P
3924	DARMA PRATAMA	L
3925	DESTADA KAYANA ARIFENDA	P
3926	GILBERTUS IVAN CHRISTIANTO	L
3927	HANINDYA RIA HANDAYANI	P
3928	HAYFA ARLANDA FIRMANSYAH	L
3929	ILHAM PRATOWO NUGRAHANTO	P
3930	JUANITHA AGUSTINE	P
3931	KATLYN KARMA	P
3932	KAYLA PUTRI ADELLYA	P
3933	LUNA KEMALA SARI	P
3934	M. HAFIDZ 'IZZA FATHINURROHMAN	L
3935	MAHSA ARISTA NURAINI	P
3936	MANGESTI REGITA MEIDA SHAKIRANI	P
3937	NABILA LUTHFI INKA AHMADA	P
3938	NADYA NUHA NABILA	P
3939	OLIVIA AUDREY ELVARETTA LARASATI	P
3940	PAHLAWAN DEWANTARA ATMA TEJA	L
3941	RIDHO MUHAMMAD ZAHIDIN	L
3942	RIFKY ARDIANSAH PRATAMA	L
3943	SILVI WAHYUNINGRUM	P
3944	TALITHA DWINANTRANA SHAFASANI	P
3945	TITANIA ASHIFA RAMADHAN	P
3946	WHYNNE SACHIKO APTA ZABRINA	P
3947	ZIDNY LUTHFIA HUSNA AZZAHRA	P

KELAS 3 A

NIS	Nama	Jenis Kelamin
3828	ALECCANDREA BASTINA AIDINASTYA MONTHNOVA	P
3829	ANAKAYA RIZKI FALAH	P
3830	AUDREY DAFFA CARYSHA	P
3831	DUTA FATAH HUTAMA	P
3832	ELFIRA NISFI HIDAYAT	P
3833	EMMYLLIANA DEWI ANGGRAENI	P
3834	EVAN BILLIE BERNANDIE	L
3835	FANISA GHOVIN AFFIAH	P
3836	FAWWAZIN KURNIANINGTYAS	P
3838	GHIFARI RAYHAN HIDAYAT	L
3839	HAPPY YUNITA ARIANI	P
3840	MAUHIBAH SALSABILA AZ-ZAHWA	P
3841	MUHAMMAD ALIFFAN PURNAMA	L
3842	MUHAMMAD FAWWAZ AIDIN	P
3843	MUHAMMAD SAELANI ADLAN	L
3844	NAILA BINTANG ADISTY UTOMO	P
3845	NARIMBI AYUNINGSEKAR SUSETYA	P
3846	NATHANIA ALIKA CHIQUITYTA	P
3847	NAYSILLA TASYA PUSPITASARI	P
3848	RADEN RARA HANIFA NUR ARIFAH	P
3849	REFALDY RATJENDRA RIZQY ZAQY	L
3852	SHEVANO KURNIA WIDITAMA	L
3853	WORO PADMI ASIH	P
3854	YUSA FATHURRAHMAN	L
3889	RENDY SATRIA	L
3953	BAGAS SAPUTRA	L
3954	SIERA AYU PUTRI RUDITA	P
4012	DERIO HAFID KURNIAWAN	L

KELAS 3 B

NIS	Nama	Jenis Kelamin
3855	ADRISTI YUNIA JANITRA	P
3856	ALIFEA NAJWA PUTRI WIRAWAN	P
3857	ALMIRA SYAHDA HERDIAN LUTHFIANI	P
3858	AZWA NARINDRA MAHARANI	P
3859	BRILIAN ASYFI'UNA LUTHFI	P
3860	DANDY HERDIAN WIBISONO	L
3861	FELA ELVARETA	P
3862	GADING GETAR BUMI	L
3863	GHERA POETRA SETYA PRATAMA	L
3864	HANA HASANAH	P
3865	HILMY ARROZAN	L
3866	JIHAN ATIKA SARI	P
3867	KARTIKA WIJAYANTI	P
3868	LIESTYA ROSAFISTY PRAMESWARA	P
3869	LUTFIKAL HANIF FALIH	L
3870	MUHAMMAD ABIDU ASH SHOLAH	L
3871	MUHAMMAD FAUZAN DHUKHA	L
3872	NASYWA AULIA AZZAHRA	P
3873	NOVA WAHYU RAMADHAN	L
3874	OXSA TAFURUN CAHYA RAMADHANI	P
3875	RIDHA GUSTIAWAN SAMUDERA	L
3876	SAKTIWAN ARI SYAHPUTRA	L
3877	SALVIA DZAKY MAHISWARI SUPRIYONO	P
3878	TUFFAKHATI NUR RAMADHANI	P
3879	YUNASTIKA TANIRA PRIMASTUTI	P
3880	ZAHRA NUR RAHMAH TEKTONIA	P
3881	ZAHWA MALIKHA PUTRI	P
3951	SALMAA ALIFAH FAUZIYYAH	P

KELAS 4 A

NIS	Nama	Jenis Kelamin
3768	ADISAKA SATRIA LAKSANA	L
3769	ADYASA BAGUS WICAKSANA	L
3770	AFIFA AURELYA JASMINE	P
3771	ALMA AULIA RIFQI	P
3772	AMELIA SHINTA DEWI	P
3773	BAGUS ANDHIKA FAJAR PRIYANTO	L
3774	CALISTA PUTRI KARTIKA HAPSARI	P
3775	CITRAS KAUTSAR PURBADETRA	P
3776	DZULFIQAR VULCANO RAHARJO	L
3778	FIKRI ZIDANE ALWALLY	L
3779	GARIZA EVAN FADHIL TABRITZ	L
3780	HAFIZD RAFI AL FARRUQ	L
3782	LATIF FARICHAH CHILMI	L
3783	MUHLISA AMALIA ZAHRA	P
3784	MUHAMMAD OMARZADA NADILUHUNG NUGROHO	L
3785	NASYWA CHRISTINA HERAWATI	P
3786	NOLAN EDGAR DANIS KUMARA	L
3787	NOVIANA HERAWATY	P
3788	RADEN BIMASENA CAHYA NUGRAHA	L
3789	RADITA SUKESWARI	P
3790	RARA KARTIKA MAHARANI	P
3791	RENDITYA DHIKA PRAMANA PUTRA	L
3792	SHERYN NAJWA JUSTICIA	P
3793	VALISHA KHAIRANI AFIFAH	P
3794	ZAHRA AMALIA LARASATI	P
3795	ZAHREY ARYAKA ATMOJO	L
3888	MAGFIRA AULIA ADHA	P
3950	EKA NUR ZANDA WASTY	P

KELAS 4 B

NIS	Nama	Jenis Kelamin
3796	ABYASA ABRAR NUGROHO	L
3797	ADAM MAULANA	L
3798	ALYA JAYANTI WIGUNA	P
3799	ANGGI YOSHIDA YANISWARA	P
3801	ARMAN KUSUMA ADDIN	L
3802	BINTANG AUDRIC DEXTRA	L
3803	CHIQUITA LAILA AZHARI	P
3804	DIVA TRISTA MAHARANI	P
3805	ERFINA OKTA AULIASARI	P
3806	FARAH IZZA CHAIRUNNISA	P
3807	FIRDA RAZAK SUKMA NATA	P
3808	GRISELDA VIVIA TALITHA	P
3809	HARIESTYA ZAKI AKMAL AULIA	L
3810	KEVIN KRISNA ADE HERLAMBANG	L
3811	MAULIDA KHOIRIYAH	P
3812	MUHAMMAD FRISKY MAKARIM	L
3813	MUHAMMAD IRFAN BAIHAQI	L
3814	MUHAMMAD RAYHAN FAIZ	L
3815	NAILA ALYA ASYROFI	P
3816	NAURANISSA RIZKYKA ERLINDIANDA	P
3818	RADEN RIDHO AKHNAYA EZRA HENDARTO	L
3819	RAYHAN ZAKY AFRIZAL	L
3820	VALENTINA RESTI WIJAYANTI	P
3821	VINCELIA NATHANI	P
3822	YACINTA CIKAL JULIA SUBRATA	P
3823	ZIDAN KURNIA RAMADHAN	L
4011	ANISA EVA KURNIA	P
4013	RIZQIYA NIKMATUL IZZA	P

KELAS 5 A

NIS	Nama	Jenis Kelamin
3707	ACHMAD LINTANG AL HAFIZH	L
3708	AGESTYN VIMBI AISYAH	P
3709	AIDA MAYANG HERNANDA	P
3711	DODY SUHERMAN	L
3712	EVANIA ZAHRA FREDLINA ANINDYA	P
3715	GEMPAR SATRIA JAYA WARDANA PUTRA	L
3716	HAJID LUTFI HIDAYANTO	L
3717	IBNU ILHAM ZULFIKRI	L
3718	IMAM HAFILAH SUPRAPTO	L
3719	JASMINE NASHA NABILA	P
3720	LAURENCIA MUTIARA KEFILARASATI	P
3722	MIRZA NASHWAN ICHWANDA	L
3723	MUHAMMAD ILHAM DERYAN MARTONO	L
3724	MUHAMMAD RIZQY NUR RAHMAN	L
3725	MUHAMMAD SYAFIQ ADHYAS PUTRA	L
3726	NADIA JUNISTITA PUTRI	P
3727	NATHANIA CINDY PUTRI HERYKA	P
3728	NAUFAL FADHILLAH HERMAWAN	L
3729	PALUPI WASKITO	L
3730	RADEN RARA ANNISA NUR ALIMAH	P
3731	RADEN RORO INNAYATI YASMIN	P
3732	SEKAR ARUM	P
3733	SIDIQ PAMBUDI	L
3734	YASMIN ISNA KHOIRUNIDA	P
3883	VANESSA GLORIA CANDRA ADININGRUM	P
3887	FARAH MUNIFA KHAIRUN NISA	P
3952	VARAH ERVINA INDRI ASTUTI	P

KELAS 5 B

NIS	Nama	Jenis Kelamin
3735	AFWAN DAIN NAUFAL	L
3736	ATHAYA FELDA DEWANDRA	L
3737	AURIGA GEMILANG ARDI PUTRA	L
3738	CHANITA ERDIKA NUFRIYANTARI	P
3739	DINDA NUR 'AYNI	P
3740	ELDESTA NISRINA HAPSARI	P
3741	EVAN ADHI SATRIA JATI	L
3742	FADHILLAH REO UTOMO	L
3743	FAIRUZ AFNAN TSAFIQ	L
3744	FATHAN IMAM ASSAFFAT	L
3745	HABIB RAMADHAN	L
3746	HILDA AULIA VANISA SALMA	P
3747	INTAN NAURA NUR AINI	P
3749	LUTHFIA HANIFAH YASMIN	P
3750	MAHA PUTRA ADI NUGRAHA	L
3751	MARSAA SHABRINA NUR'AINI	P
3752	MUHAMMAD RAFI FAIRUZA	L
3753	MUHAMMAD ZEIN ADITYA MASLIDA	L
3755	NAUFAL MUHAMMAD RAIHAN	L
3756	PATRICK SATRIA BAGASKARA	L
3757	QORY RAHMALIA KARDINA	P
3758	RIZKI ZAYYINA RAHMA	P
3759	RONA DEASY MANDOVA	P
3760	SHALAHUDIN NAUFAL RASYID	L
3761	SRESHI DISSA ALMITA	P
3762	YOGY ARIF NURRAHMAN	L
3825	SHELMA FATIKA CANDRA KUSUMANINGSIH	P
3826	ALMAAS NURUL FAUZIYAH	P

KELAS 6 A

NIS	NAMA	JENIS KELAMIN
3650	AZURA PANYADIBA CISALWA	P
3651	AZZAHRA AUDRIA RAHARJA	P
3652	BERLIANNA DEVI MAHARANI	P
3653	DZAKY ARISTO RAZAN	L
3654	ENDRA TEGAR SEJATI	L
3656	FARREL NAUFAL RAZZAQ	L
3657	FAZRIL MAULANA	L
3658	FIRMAN LAZARO	L
3659	HAFIZH MOHAMMAD FATHAN	L
3660	ILHAM NUR ARDY	L
3661	LATIF PANDU PANJIARTO	L
3663	MICHAEL TAN NENDA ABIMANYU BAGUS ARSAWIJAYA	L
3664	MUHAMMAD HARISH WIJAYA	L
3665	NIBRASIRIZAL NIRWASITA RAHARJO	L
3666	NIKEN AYU PUTRI AGUSTIN	P
3667	RAMADAN WAHYU WIBOWO	L
3668	REYNALDI RAFLIKASHA HARTONO	L
3670	SAFIRA AYU MELINDA	P
3671	SATRIA BAGUS TENGGARA	L
3672	SHAFARTIANA INDAH RAHMAWATI	P
3673	SYIFA'UL MUFIDATI NUR EDMA	P
3674	TIARA CAHYA NOVA	P
3675	YOGI ALFIANDY	L
3824	REYNA DHITA ANDINI	P
3948	RAYHAN ALIF WICAKSONO	L

KELAS 6 B

NIS	Nama	Jenis Kelamin
3614	AHMAD DANNY SAPUTRA	L
3618	ATMAJI ADRI PRATAMA	L
3676	ANDHIKA FARHAN FADHILLAH	L
3677	ARIFAN RIDHO SAPUTRA	L
3678	ARLYN KUSUMANINGRUM	P
3679	BERLIAN NURSALIM	L
3681	FAKA DIESTANA	L
3682	FAUZAN DWI PAMUNGKAS	L
3683	FIDELIA FIONA INEZ	P
3684	HANIF ALBAIHAQI	L
3685	HANIN DIANI PUSPITA	P
3686	ILHAM AZHARI	L
3687	LASKASAVA SEPTA SAMUDERA	L
3688	MUHAMMAD DHIYANASYWA NAUFALDI	L
3689	MUHAMMAD RAFFI FATHIHA	L
3690	NASYWAN JIBRAN ARYADI	L
3691	NOVIANI FAHRUNISA NUR RAHMADHANI	P
3692	RADEN RARA NISRINA ALYA RAMADHANTY	P
3693	RANGGA MAHARDHIKA ALJAWI	L
3694	RAYHAN AVIV KUS AZHARI	L
3695	RIZKA SALSABILA ASYROFI	P
3696	SALMAN DWI FARISKI	L
3697	SESA ORVALA	L
3698	SHADA KHOIRUNISSA TSABITA	P
3699	SHAFHA HUSNUN HANIYYA	P
3700	SYAIFUL FEBRIAN HIDAYAT	L
3702	YUSHITA TIARA LUTFI	P
3767	YASMIN AISYAH RAHMAH	P

Lampiran 10

SUSUNAN PERSONALIA

KEGIATAN PPL UNY 2014

SD NEGERI 4 WATES

Pelindung : Rektor Universitas Negeri Yogyakarta

Ketua UPPL Universitas Negeri Yogyakarta

Penasehat : H.Sujati M.Pd (Dosen Pembimbing Lapangan)

Teguh Riyanta M.Pd (Kepala SD N 4 WATES)

Tri Untari S.Pd. (Guru Koordinator PPL)

Pelaksana

Ketua : Eko Yuli Supriyanta (PGSD Kelas)

Sekretaris I : Mulyati (PGSD Kelas)

Sekretaris II : Anggraeni Eka Mustika D. (PGSD Kelas)

Bendahara : Ade Cintya Putri (PGSD Kelas)

Anggota :

1. Bene Aryo Subandi (PGSD Penjas)
2. Ditya Apriliarini (PGSD Kelas)
3. Erlis Riasti (PGSD Kelas)
4. Indika Candra D.P (PGSD Kelas)
5. G. George Lawan (PGSD Penjas)
6. Haries Aprilianti (PGSD Kelas)
7. Novita Citra S.C. (PGSD Kelas)
8. Nur Failin (PGSD Penjas)
9. Prasista Novalinda (PGSD Penjas)
10. Ratri Isnayanti (PGSD Kelas)

**JADWAL PELAJARAN SD NEGERI 4 WATES
TAHUN PELAJARAN 2014/2015**

KELAS IA

JAM KE	WAKTU	SENIN	SELASA	RABU	KAMIS	JUMAT	SABTU
1	07.00-07.35	UPACARA	PJOK	TEMATIK	AGAMA	SENAM	TEMATIK
2	07.35-08.10	TEMATIK	PJOK	B TEMATIK	AGAMA	TEMATIK	TEMATIK
3	08.10-08.45	TEMATIK	PJOK	TEMATIK	TEMATIK	TEMATIK	TEMATIK
4	08.45-09.20	TEMATIK	PJOK	TEMATIK	TEMATIK	TEMATIK	TEMATIK
	09.20-09.35	I S T I R A H A T					
5	09.35-10.10	TEMATIK	TEMATIK	B. JAWA	TEMATIK	TEMATIK	TT
6	10.10-10.45	TEMATIK	TEMATIK	B. JAWA	TEMATIK	TEMATIK	TT
7	10.45-11.20	AGAMA	TT	TT	TT		TBTQ
	11.20-11.35	I S H O M A					
8	11.35 -12.10	AGAMA	TT	TT	TT		TBTQ
9	12.10 – 12.45	B. Inggris	TIK				

KELAS IB

JAM KE	WAKTU	SENIN	SELASA	RABU	KAMIS	JUMAT	SABTU	
1	07.00-07.35	UPACARA	PJOK	TEMATIK	AGAMA	SENAM	TEMATIK	
2	07.35-08.10	TEMATIK	PJOK	TEMATIK	AGAMA	TEMATIK	TEMATIK	
3	08.10-08.45	TEMATIK	PJOK	TEMATIK	TEMATIK	TEMATIK	TEMATIK	
4	08.45-09.20	TEMATIK	PJOK	TEMATIK	TEMATIK	TEMATIK	TEMATIK	
	09.20-09.35	I S T I R A H A T						
5	09.35-10.10	TEMATIK	TEMATIK	TEMATIK	TEMATIK	TEMATIK	TT	
6	10.10-10.45	TT	TEMATIK	B. JAWA	TEMATIK	TEMATIK	TT	
7	10.45-11.20	AGAMA	TT	B.JAWA	TT		TBTQ	
	11.20-11.35	I S H O M A						TBTQ
8	11.35-12.10	AGAMA	TT	TT	TT			
9	12.10-12.45	TIK	B. Inggris		TT			

KELAS IIA

JAM KE	WAKTU	SENIN	SELASA	RABU	KAMIS	JUMAT	SABTU
1	07.00-07.35	UPACARA	TEMATIK	TEMATIK	PJOK	SENAM	TEMATIK
2	07.35-08.10	TEMATIK	TEMATIK	TEMATIK	PJOK	TEMATIK	TEMATIK
3	08.10-08.45	TEMATIK	TEMATIK	TEMATIK	PJOK	TEMATIK	TEMATIK
4	08.45-09.20	TEMATIK	TEMATIK	TEMATIK	PJOK	TEMATIK	TEMATIK
	09.20-09.35	I S T I R A H A T					
5	09.35-10.10	TEMATIK	TEMATIK	TEMATIK	TEMATIK	B. JAWA	<i>TT</i>
6	10.10-10.45	TEMATIK	AGAMA	TEMATIK	TEMATIK	B. JAWA	<i>TT</i>
7	10.45-11.20	TT	AGAMA	AGAMA	TEMATIK		<i>TBTQ</i>
	11.20-11.35	I S H O M A					
8	11.35-12.10	TT	TT	AGAMA	TT		<i>TBTQ</i>
9	12.10 – 12.45		TT		TIK		B.Inggris

KELAS IIB

JAM KE	WAKTU	SENIN	SELASA	RABU	KAMIS	JUMAT	SABTU
1	07.00-07.35	UPACARA	TEMATIK	TEMATIK	PJOK	SENAM	TEMATIK
2	07.35-08.10	TEMATIK	TEMATIK	TEMATIK	PJOK	TEMATIK	TEMATIK
3	08.10-08.45	TEMATIK	TEMATIK	TEMATIK	PJOK	TEMATIK	TEMATIK
4	08.45-09.20	TEMATIK	TEMATIK	TEMATIK	PJOK	TEMATIK	TEMATIK
	09.20-09.35	I S T I R A H A T					
5	09.35-10.10	TEMATIK	TEMATIK	TEMATIK	TEMATIK	B. JAWA	TT
6	10.10-10.45	TEMATIK	AGAMA	TT	TEMATIK	B.JAWA	TT
7	10.45-11.20	TT	AGAMA	AGAMA	TEMATIK		TBTQ
	11.20-11.35	I S H O M A					
8	11.35-12.10	TT	TT	AGAMA	TEMATIK		TBTQ

9	12.10 -12.45		TT	TIK	TT		
---	--------------	--	----	-----	----	--	--

KELAS IIIA

JAM KE	WAKTU	SENIN	SELASA	RABU	KAMIS	JUMAT	SABTU
1	07.00-07.35	UPACARA	B. INDO	PJOK	B. JAWA	SENAM	MATEMATIKA
2	07.35-08.10	B. INDO	B. INDO	PJOK	B. JAWA	PKN	MATEMATIKA
3	08.10-08.45	B. INDO	MATEMATIKA	PJOK	MATEMATIKA	PKN	SBK
4	08.45-09.20	IPA	MATEMATIKA	PJOK	MATEMATIKA	IPS	SBK
	09.20-09.35	I S T I R A H A T					
5	09.35-10.10	IPA	IPA	AGAMA	IPS	IPS	MAT*
6	10.10-10.45	IPA*	AGAMA	AGAMA	IPS		MAT*
7	10.45-11.20	IPA*	B.INDO*	AGAMA*	B.INDO		
	11.20-11.35	I S H O M A					

8	11.35-12.10	B. INDO*	TIK	AGAMA*	B.INDO		
9	12.10-12.45	B. Inggris					

KELAS IIIB

JAM KE	WAKTU	SENIN	SELASA	RABU	KAMIS	JUMAT	SABTU
1	07.00-07.35	UPACARA	B. INDO	PJOK	B. INDO	SENAM	MATEMATIKA
2	07.35-08.10	IPA	B. INDO	PJOK	B. INDO	PKN	MATEMATIKA
3	08.10-08.45	IPA	MATEMATIKA	PJOK	B. JAWA	PKN	SBK
4	08.45-09.20	IPA*	MATEMATIKA	PJOK	B. JAWA	IPS	SBK
	09.20-09.35	I S T I R A H A T					
5	09.35-10.10	B. INDO	IPA	AGAMA	MATEMATIKA	IPS	MAT*
6	10.10-10.45	B. INDO	AGAMA	AGAMA	MATEMATIKA		MAT*

7	10.45-11.20	B. INDO*	B. INDO*	TIK	IPS		
	11.20-11.35	ISHOMA					
8	11.35-12.10	B.Inggris			IPS		
9	12.10 -12.45						

KELAS IVA

JAM KE	WAKTU	SENIN	SELASA	RABU	KAMIS	JUMAT	SABTU
1	07.00-07.35	UPACARA	TEMATIK	TEMATIK	TEMATIK	SENAM	PJOK
2	07.35-08.10	PJOK	TEMATIK	TEMATIK	TEMATIK	TEMATIK	PJOK
3	08.10-08.45	PJOK	AGAMA	TEMATIK	TEMATIK	TEMATIK	TEMATIK
4	08.45-09.20	PJOK	AGAMA	TEMATIK	TEMATIK	TEMATIK	TEMATIK
	09.20-09.35	ISTIRAHAT					
5	09.35-10.10	PJOK	TEMATIK	TEMATIK	TEMATIK	TEMATIK	TEMATIK

6	10.10-10.45	TEMATIK	TEMATIK	B. JAWA	TEMATIK	TEMATIK	TEMATIK
7	10.45-11.20	TEMATIK	TEMATIK	B. JAWA	TEMATIK		TT
	11.20-11.35	I S H O M A					
8	11.35-12.10	TEMATIK	TT	TT	TT		TT
9	12.10-12.45	TEMATIK	TT	TT	TT		B.Ingggris
10	12.45 – 13.20	TT		TIK			B.Ingggris
11	13.20 -13.55			TIK			

KELAS IVB

JAM KE	WAKTU	SENIN	SELASA	RABU	KAMIS	JUMAT	SABTU
1	07.00-07.35	UPACARA	TEMATIK	TEMATIK	TEMATIK	SENAM	AGAMA
2	07.35-08.10	PJOK	TEMATIK	TEMATIK	TEMATIK	TEMATIK	AGAMA
3	08.10-08.45	PJOK	AGAMA	TEMATIK	TEMATIK	TEMATIK	TEMATIK

4	08.45-09.20	PJOK	AGAMA	TEMATIK	TEMATIK	TEMATIK	TEMATIK
	09.20-09.35	I S T I R A H A T					
5	09.35-10.10	PJOK	TEMATIK	TEMATIK	TEMATIK	TEMATIK	TEMATIK
6	10.10-10.45	TEMATIK	TEMATIK	B. JAWA	TEMATIK	TEMATIK	TEMATIK
7	10.45-11.20	TEMATIK	TT	B. JAWA	TEMATIK		TEMATIK
8	11.20-11.35	I S H O M A					
8	11.35-12.10	TT	TT	TT	TEMATIK		TEMATIK
9	12.10-12.45	TT	B. Inggris	TT	TT		TT
10	12.45 – 13.20		B. Inggris		TT		TIK
11	13.20 -13.55						TIK

KELAS VA

JAM KE	WAKTU	SENIN	SELASA	RABU	KAMIS	JUMAT	SABTU
--------	-------	-------	--------	------	-------	-------	-------

1	07.00-07.35	UPACARA	AGAMA	TEMATIK	TEMATIK	SENAM	TEMATIK
2	07.35-08.10	AGAMA	AGAMA	TEMATIK	TEMATIK	PJOK	TEMATIK
3	08.10-08.45	AGAMA	TEMATIK	TEMATIK	TEMATIK	PJOK	TEMATIK
4	08.45-09.20	TEMATIK	TEMATIK	TEMATIK	TEMATIK	PJOK	TEMATIK
	09.20-09.35	I S T I R A H A T					
5	09.35-10.10	TEMATIK	TEMATIK	TEMATIK	TEMATIK	PJOK	TEMATIK
6	10.10-10.45	TEMATIK	TEMATIK	TEMATIK	TEMATIK	B. JAWA	TT
7	10.45-11.20	TEMATIK	TEMATIK	TEMATIK	TEMATIK	B.JAWA	TT
	11.20-11.35	I S H O M A					
8	11.35-12.10	TEMATIK	TEMATIK	TT	TT		PSM
9	12.10-12.45	TT	TT	B.Ingggris	TT		PSM
10	12.45 – 13.20	TT	TT	B. Ingggris	TIK		
11	13.20 – 13.55				TIK		

KELAS VB

JAM KE	WAKTU	SENIN	SELASA	RABU	KAMIS	JUMAT	SABTU
1	07.00-07.35	UPACARA	AGAMA	TEMATIK	TEMATIK	SENAM	TEMATIK
2	07.35-08.10	AGAMA	AGAMA	TEMATIK	TEMATIK	PJOK	TEMATIK
3	08.10-08.45	AGAMA	TEMATIK	TEMATIK	TEMATIK	PJOK	TEMATIK
4	08.45-09.20	TEMATIK	TEMATIK	TEMATIK	TEMATIK	PJOK	TEMATIK
	09.20-09.35	I S T I R A H A T					
5	09.35-10.10	TEMATIK	TEMATIK	TEMATIK	TEMATIK	PJOK	TEMATIK
6	10.10-10.45	TEMATIK	TEMATIK	TT	TEMATIK	B.JAWA	TT
7	10.45-11.20	TEMATIK	TEMATIK	TT	TEMATIK	B.JAWA	TT
	11.20-11.35	I S H O M A					
8	11.35-12..10	TEMATIK	TEMATIK	B. Inggris	TEMATIK		PSM
9	12.10-12.45	TEMATIK	TT	B. Inggris	TT		PSM

10	12.45 – 13.20	TT	TT		TT		
11	13.20 – 13.55		TIK				
12	13.55 – 14.35		TIK				

KELAS VIA

JAM KE	WAKTU	SENIN	SELASA	RABU	KAMIS	JUMAT	SABTU
1	07.00-07.35	UPACARA	IPA	MATEMATIKA	B.INDO	SENAM	PJOK
2	07.35-08.10	MATEMATIKA	IPA	MATEMATIKA	B.INDO	MATEMATIKA	PJOK
3	08.10-08.45	MATEMATIKA	B.JAWA	PKN	AGAMA	MATEMATIKA	PJOK
4	08.45-09.20	B.INGGRIS	B. JAWA	PKN	AGAMA	MATEMATIKA	PJOK
	09.20-09.35	I S T I R A H A T					
5	09.35-10.10	B.INGGRIS	SBK	IPS	B. INDO	AGAMA	B.INDO
6	10.10-10.45	IPA	SBK	IPS	B. INDO*	AGAMA	B.INDO
7	10.45-11.20	IPA	SBK	IPS	AGAMA*		B.INDO*

	11.20-11.35	I S H O M A					
8	11.35 – 12.10	MATEMATIKA*	IPA*	SBK	AGAMA*		
9	12.10 – 12.45	MATEMATIKA*	IPA*	PKN*			

KELAS VIB

JAM KE	WAKTU	SENIN	SELASA	RABU	KAMIS	JUMAT	SABTU
1	07.00-07.35	UPACARA	IPA	MATEMATIKA	B.INDO	SENAM	PJOK
2	07.35-08.10	B.INGGRIS	IPA	MATEMATIKA	B.INDO	MATEMATIKA	PJOK
3	08.10-08.45	B.INGGRIS	B. JAWA	IPS	AGAMA	MATEMATIKA	PJOK
4	08.45-09.20	MATEMATIKA	B. JAWA	IPS	AGAMA	AGAMA	PJOK
	09.20-09.35	I S T I R A H A T					
5	09.35-10.10	MATEMATIKA	PKn	IPS	B. INDO	AGAMA	B.INDO
6	10.10-10.45	MATEMATIKA*	PKn	SBK	SBK	AGAMA*	B.INDO
7	10.45-11.20	IPA	IPA*	SBK	SBK		B.INDO*

	11.20-12.00	I S H O M A					
8	12.00-12.35	IPA	IPA*	MATEMATIKA*	B.INDO*		
9	12.35-13.10		PKn*		AGAMA*		

Ket * = TTHN



Lampiran 12

Universitas Negeri Yogyakarta

**FORMAT OBSERVASI
PEMBELAJARAN DI KELAS DAN OBSERVASI PESERTA
DIDIK**

NPma. 1

untukmahasiswa

NAMA MAHASISWA : Mulyati

PUKUL : 07.00-12.00

NO. MAHASISWA : 11108241099

TEMPAT PRAKTIK : SD NEGERI 4 WATES

TGL. OBSERVASI : 27 Februari 2014

FAK/JUR/PRODI : FIP/ PPSD/ PGSD GURU KELAS

No	Aspek yang diamati	Deskripsi Hasil Pengamatan
A	Perangkat pembelajaran	
	1. Kurikulum 2013	Ada
	2. Silabus	Ada
	3. Rencana Pelaksanaan Pembelajaran	Ada
	4. Buku guru	Ada
	5. Buku siswa	Ada
B	Proses Pembelajaran	
	1. Membuka pelajaran	Baik
	2. Penyajian materi	Baik

	3. Metode pembelajaran	Komando, demonstrasi, latihan
	4. Penggunaan bahasa	Campuran (Indonesia dan Jawa)
	5. Penggunaan waktu	Tepat
	6. Gerak	Baik
	7. Cara memotivasi siswa	Dengan pengarahan dan menyemangati
	8. Teknik bertanya	Ada
	9. Teknik penguasaan kelas	Baik
	10. Penggunaan media	Menggunakan media
	11. Bentuk dan cara evaluasi	Pada setiap akhir pembelajaran di koreksi satu persatu
	12. Menutup pelajaran	Baik
C	Perilaku siswa	
	1. Perilaku siswa di dalam kelas	Kondusif
	2. Perilaku siswa di luar kelas	Kondusif

Kulon Progo, 19 September 2014

Guru Pembimbing

Mahasiswa Praktikan

Tri Untari, S.Pd
NIP. 19570627 197701 2 001

Mulyati
NIM. 11108241099

Lampiran 13
Foto Dokumentasi

1. Praktek Mengajar







2. PPDB



3. MOS



4. Pramuka



5. Pesantren Kilat



6. Pendataan seragam (administrasi)



7. Apotek Hidup



