

LAPORAN INDIVIDU
PRAKTIK PENGALAMAN LAPANGAN (PPL)
LOKASI SMK N 1 PUNDONG

Menang, Srihardono, Pundong, Bantul, Yogyakarta 55771

Semester Khusus Tahun Akademik 2015/ 2016

Periode 10 Agustus – 12 September 2015



Oleh:
AHMAD FATULLAH
NIM 12518241014

PROGRAM STUDI PENDIDIKAN TEKNIK MEKATRONIKA
JURUSAN PENDIDIKAN TEKNIK ELEKTRO
FAKULTAS TEKNIK
UNIVERSITAS NEGERI YOGYAKARTA
2015

LEMBAR PENGESAHAN
LAPORAN PRAKTIK PENGALAMAN LAPANGAN (PPL)

Yang bertanda tangan di bawah ini, kami selaku pembimbing Praktik Pengalaman Lapangan (PPL) Universitas Negeri Yogyakarta menerangkan dengan sesungguhnya bahwa mahasiswa di bawah ini :

Nama : Ahmad Fatullah
NIM : 12518241014
Program Studi : Pendidikan Teknik Mekatronika
Jurusan : Pendidikan Teknik Elektro
Fakultas : Teknik

Telah melaksanakan kegiatan Praktik Pengalaman Lapangan (PPL) Universitas Negeri Yogyakarta di SMK Negeri 1 Pundong dari tanggal 10 Agustus 2015 sampai dengan 12 September 2015.

Bantul, 12 September 2015

Menyetujui / Mengesahkan :

Dosen Pembimbing Lapangan

Guru Pembimbing

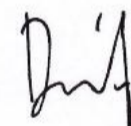

Dr. Sunaryo Soenarto, M.Pd
NIP. 19580630 198601 1 001

Widiastuti, S.Pd
NIP 19761123 200604 2 013

Kepala SMK N 1 Pundong

Koordinator PPL SMK N 1 Pundong

Dra. Elly Karyani Sulistyawati
NIP. 19580118 1986032 004

Drs. Heru Sunarto
NIP. 19610403198903 1 011

KATA PENGANTAR

Puji dan syukur kami panjatkan kepada Tuhan Yang Maha Esa, karena atas berkat rahmat dan karuniaNya dapat melaksanakan PPL di SMK 1 Pundong dengan baik dan lancar serta dapat menyelesaikan laporan PPL ini sesuai dengan waktu yang telah ditetapkan.

Sebagai bahan pertanggungjawaban dan penilaian, disusunlah Laporan Pelaksanaan Kegiatan PPL. Laporan ini dapat digunakan pula sebagai pemenuh persyaratan program PPL sekaligus bahan pertimbangan pelaksanaan kegiatan PPL di waktu mendatang, khususnya di SMK 1 Pundong. Penyusunan laporan PPL merupakan tahap akhir dari seluruh rangkaian kegiatan PPL yang dilaksanakan pada tanggal 10 Agustus 2015 hingga 12 September 2015. Laporan ini dapat tersusun tidak lepas dari kerjasama dan bantuan dari berbagai pihak yang ikut mendukung dan mensukseskan program-program PPL yang telah kami rencanakan. Oleh karena itu, pada kesempatan ini penulis mengucapkan terima kasih kepada :

1. Dra. Elly Karyani Sulistyawati, selaku Kepala Sekolah SMK 1 Pundong yang telah banyak memberikan izin untuk melaksanakan PPL.
2. Drs. Heru Sunarto, selaku koordinator PPL SMK 1 Pundong.
3. Ibu Widiastuti. S.Pd., selaku guru pembimbing dan pengampu mata pelajaran PAUL yang telah banyak memberikan bimbingan dan pengarahan sehingga proses dalam kegiatan belajar mengajar dapat dengan lancar dilaksanakan.
4. Dr. Sunaryo Soenarto, M.Pd., selaku Dosen Pembimbing Lapangan yang telah banyak memberikan arahan dan bimbingannya selama kami melaksanakan PPL di SMK N 1 Pundong.
5. Bapak Djabidin, Ibu Wasilah, Kakak dan saudara saya yang telah mendukung baik secara material maupun non material sehingga saya bisa melaksanakan PPL di SMK N 1 Pundong dengan baik.
6. Seluruh Siswa SMK 1 Pundong yang ramah, baik, dan menyenangkan, Khususnya Siswa – siswi Kelas X TITL A dan X TITL B yang telah memberikan warna dan pengalaman indah selama proses mengajar.
7. Prof. Dr. Rachmat Wahab, M.Pd., M.A, selaku Rektor Universitas Negeri Yogyakarta yang telah memberikan izin untuk melaksanakan KKN - PPL.
8. Lembaga Pengembangan dan Penjaminan Mutu Pendidikan (LPPMP), yang telah menyelenggarakan PPL 2015 di SMK 1 Pundong.
9. Guru dan karyawan SMK N 1 Pundong yang telah mengajarkan dan berbagi ilmunya tentang administrasi sekolah, penanaman budaya karakter, penanganan siswa di Bagian Bimbingan Konseling, dan banyak hal yang tidak bisa saya sebutkan.

10. Rekan-rekan mahasiswa PPL UNY, PPL UAD, dan PPL UST di SMK N 1 Pundong yang telah bekerjasama dengan baik dan memberikan arti sebuah persahabatan dalam suka dan duka selama pelaksanaan Program PPL.
11. Semua pihak yang tidak bisa saya sebutkan satu persatu yang telah membantu pelaksanaan Program PPL sampai selesai penyusunan laporan ini.

Harapan penulis semoga laporan PPL ini bermanfaat bagi pihak-pihak yang membutuhkan referensi atau bacaan sebagai bahan untuk menambah pengetahuan. Kami menyadari bahwa masih terdapat banyak kekurangan dalam pelaksanaan program kerja PPL serta penyusunan laporan ini. Oleh karena itu kami senantiasa mengharapkan saran dan kritik yang membangun demi kesempurnaan laporan ini.

Yogyakarta, 12 September 2015
Penyusun

Ahmad Fatullah
NIM. 12518241014

DAFTAR ISI

	Halaman
HALAMAN SAMPUL	i
HALAMAN PENGESAHAN	ii
KATA PENGANTAR	iii
DAFTAR ISI	v
DAFTAR TABEL	vi
DAFTAR LAMPIRAN	vii
ABSTRAK	viii
BAB I PENDAHULUAN	1
A. Analisis Situasi.....	2
1. Kondisi Fisik Sekolah	5
2. Kondisi Non Fisik Sekolah	6
B. Perumusan Program dan Rencana Kegiatan PPL	11
BAB II PERSIAPAN, PELAKSANAAN, DAN ANALISIS HASIL	16
A. Persiapan PPL	16
B. Pelaksanaan PPL / Magang III	20
C. Analisis Hasil dan Refleksi	26
BAB III PENUTUP	30
A. Kesimpulan	30
B. Saran	31
DAFTAR PUSTAKA	32
LAMPIRAN	

DAFTAR TABEL

	Halaman
Tabel 1. Kondisi Fisik Sekolah	6
Tabel 2. Kondisi Non Fisik Sekolah	11
Tabel 3. Jadwal Pelaksanaan PPL	11
Tabel 4. Jadwal <i>Team Teaching</i>	25

DAFTAR LAMPIRAN

Lampiran 1. Observasi Pembelajaran Dikelas

Lampiran 2. Observasi Kondisi Kelas

Lampiran 3. Matriks Program Kerja PPL

Lampiran 4. Laporan Mingguan Pelaksanaan PPL

Lampiran 5. Silabus

Lampiran 6. Rencana Pelaksanaan Pembelajaran

Lampiran 7. Daftar Hadir Siswa

Lampiran 8. Nilai Ulangan Harian dan Pendidikan Karakter Budaya Jawa

Lampiran 9. Jadwal Pelajaran Teknik Instalasi Tenaga Listrik

Lampiran 10. Jadwal Piket Mahasiswa PPL

Lampiran 11. Dokumentasi

PRAKTEK PENGALAMAN LAPANGAN

SMK NEGERI 1 PUNDONG

Oleh : Ahmad Fatullah

NIM 12518241014 / Pendidikan Teknik Mekatronika – SI

ABSTRAK

PPL adalah suatu bentuk pendidikan yang memberikan kesempatan kepada mahasiswa untuk mempelajari, mengenal, dan menghayati permasalahan lembaga pendidikan, baik yang berkaitan dengan proses pembelajaran maupun kegiatan manajerial kelembagaan. Tujuan dari pelaksanaan PPL adalah sebagai wahana dan sarana bagi mahasiswa dalam mengaplikasikan ilmu yang telah diperoleh di bangku kuliah guna mengukur seberapa besar kemampuannya dalam memenuhi peran sebagai anggota masyarakat. Pada kelompok PPL di sekolah, mahasiswa diharapkan dapat memberikan bantuan pemikiran, tenaga, dan ilmu pengetahuan dalam merencanakan dan melaksanakan program pengembangan atau pembangunan sekolah. Dalam hal ini akan tampak peranan mahasiswa sebagai inovator, mediator, *problem solver*, dan motivator dalam rangka merangsang peningkatan kualitas sekolah, baik secara fisik maupun non fisik.

Pelaksanaan PPL di SMK Negeri 1 Pundong dilakukan mulai tanggal 10 Agustus 2015 sampai dengan 12 September 2015. Setelah melakukan observasi dan mengamati kondisi yang ada, mahasiswa praktikan merencanakan beberapa program yang dilaksanakan selama masa PPL. Program tersebut meliputi penyusunan rencana pelaksanaan pembelajaran (RPP), persiapan dan pembuatan media, dan praktik mengajar serta melakukan Piket diantaranya Piket Perpustakaan, Piket Administrasi Sekolah (TU), Piket Bimbingan Konseling (BK), Piket Unit Kesehatan Sekolah (UKS), Piket Guru, dan Piket Pendidikan Karakter. Dalam praktik mengajar, mahasiswa melakukan 8 kali pertemuan mengajar terbimbing dan 14 kali pertemuan pendampingan mengajar atau tim teaching. Mata pelajaran utama Pengenalan Alat Ukur Listrik (PAUL) dan mata pelajaran pendampingan yaitu IBB, PPIL, PME, dan K3.

Pada dasarnya, seluruh kegiatan PPL dapat terlaksana dengan baik. Meskipun ada sedikit hambatan dalam pelaksanaannya, tetapi hambatan tersebut dapat diatasi berkat bantuan dan kerjasama yang baik dari seluruh rekan mahasiswa serta pihak sekolah. Dari pelaksanaan PPL tersebut mahasiswa dapat memperoleh pengalaman dalam hal manajerial di sekolah dan permasalahan yang dihadapi yang bermanfaat sebagai bekal untuk menjadi tenaga pendidik yang profesional.

Keyword: Paul, SMK N 1 Pundong, PPL

BAB I

PENDAHULUAN

Tri Dharma Perguruan Tinggi yang ketiga yaitu pengabdian kepada masyarakat, maka tanggung jawab mahasiswa dalam pendidikan adalah melaksanakan tugas-tugas yang diberikan di kampus secara akademik. Tanggungjawab mahasiswa setelah mendapatkan ilmu dari kampus ialah mentransfer, menginformasikan dan mengaplikasikan ilmunya kepada masyarakat pada umumnya dan lingkungan kependidikan khususnya. Dari hasil pengaplikasian itu seorang mahasiswa dapat diukur mengenai kesiapan dan kemampuannya sebelum akhirnya menjadi bagian dari masyarakat luas. Beranjak dari hal itu maka diadakanlah program PPL sebagai implementasi dari pengabdian kepada masyarakat dan pengaplikasian ketrampilan dan ilmu pengetahuan yang dimiliki kepada masyarakat khususnya dalam lingkungan pendidikan.

Program PPL di lingkungan sekolah merupakan ajang mahasiswa dalam memberikan sumbangan nyata dalam rangka meningkatkan dan mengembangkan seluruh potensi sekolah. Mahasiswa dengan bekal ilmu yang telah diperoleh sesuai dengan bidang studinya, diharapkan dapat menyumbangkan sesuatu yang berharga di sekolah saat melaksanakan PPL. Oleh karena itu mahasiswa diharapkan mampu mengaktualisasikan potensi akademis, tenaga dan keahlian yang dimilikinya dalam upaya peningkatan potensi sekolah.

Guru sebagai tenaga profesional bertugas melaksanakan dan merencanakan pembelajaran, menilai hasil pembelajaran, melakukan bimbingan dan pelatihan, melakukan penelitian, membantu pengembangan dan pengelolaan program sekolah serta mengembangkan profesionalitasnya (Depdiknas, 2004 : 8). Maka dari itu, persiapan tenaga guru merupakan hal yang harus diperhatikan sebelum memasuki proses belajar mengajar.

Praktik Pengalaman Lapangan (PPL) yang dilaksanakan oleh Universitas Negeri Yogyakarta merupakan salah satu sarana yang digunakan

sebagai latihan mengajar bagi mahasiswa calon guru setelah lulus nanti. Dalam praktik di lapangan, mahasiswa diharapkan menerapkan teori - teori pengajaran yang telah diberikan saat kuliah. Dan diharapkan keluaran dari PPL ini adalah mahasiswa sudah memiliki pengalaman mengajar dan siap untuk menjadi guru setelah lulus dari Universitas.

Tempat Loksai PPL UNY adalah sekolah atau lembaga pendidikan yang ada di wilayah Propinsi DIY dan Jawa Tengah, meliputi SD, SMP, MTs, SMA, SMK, dan MAN.

Sekolah yang digunakan sebagai lokasi PPL dipilih berdasarkan pertimbangan kesesuaian antara mata pelajaran atau materi kegiatan yang dipraktikkan di sekolah atau lembaga pendidikan dengan program studi mahasiswa.

Pada program PPL 2015 penulis mendapatkan tempat pelaksanaan program PPL di SMK N 1 Pundong yang beralamat di dusun Menang, Srihardono, Pundong, Bantul, Yogyakarta.

A. Analisis Situasi

SMK N 1 Pundong merupakan sekolah kejuruan yang didirikan dan dibuka pada tahun 2004 dengan SK Bupati Bantul No. 280 Tahun 2003. SMK N 1 Pundong berdiri di atas tanah seluas 7.521 m², dengan tujuan menghasilkan tenaga Teknisi yang handal, memiliki kompetensi dan integritas tinggi serta profesional dibidangnya, sehingga mampu menghadapi tantangan teknologi dan kompetisi dunia kerja di masa depan.

Pada awalnya SMK N 1 Pundong membuka 2 Jurusan yaitu Teknik Listrik Pemakaian dan Teknik Komputer dan Jaringan, pada tahun kedua membuka jurusan baru yaitu Teknik Las dan tahun ke enam membuka jurusan Teknik Audio Video, Jumlah sampai sekarang ada 24 rombongan belajar (kelas).

Sejak saat berdirinya terjadi pergantian pimpinan sekolah dapat diurutkan sebagai berikut :

- Tahun 2004 - 2009 dipimpin oleh Bapak Drs. Sudarseno

- Tahun 2009 – 2013 dipimpin oleh Bapak Drs.Surojo, M.Pd.
- Tahun 2013 - sekarang dipimpin oleh Ibu Dra. Elly Karyani Sulistyawati

SMK N 1 Pundong memiliki 67 Guru dan Pegawai, dan 17 orang karyawan. Begitu besarnya harapan masyarakat terhadap peningkatan kualitas SMK 1 Pundong, hal ini terwujud dengan besarnya dukungan dan antusiasme masyarakat untuk menyekolahkan putra-putrinya di SMK N 1 Pundong Pada tahun pembelajaran 2015/2016 tercatat sebanyak ± 316 pendaftar dan dari jumlah tersebut yang dapat diterima di sekolah ini berjumlah 258 siswa. Kualitas pendidikan di SMK N 1 Pundong tidak perlu diragukan lagi, terbukti dengan berbagai prestasi dan penghargaan yang diraih siswa-siswi SMK N 1 Pundong baik tingkat provinsi maupun nasional.

Visi SMK N 1 PUNDONG

Menghasilkan lulusan yang profesional, berbudaya dan berakhlak mulia.

MISI SMK 1 PUNDONG

1. Membentuk manusia yang beriman dan bertaqwa kepada Tuhan Yang Maha Esa.
2. Membentuk manusia yang cerdas, terampil, disiplin dan berkepribadian Indonesia.
3. Mengembangkan kemampuan berwirausaha.
4. Membekali IPTEK untuk mengembangkan karier
5. Membekali kemampuan berbahasa Inggris.

TUJUAN SMK N 1 PUNDONG

1. Mempersiapkan peserta didik agar menjadi manusia produktif.
2. Mempersiapkan peserta didik mampu bekerja mandiri.
3. Mempersiapkan peserta didik dapat bekerja di DU/DI sesuai dengan kompetensinya.

4. Membekali peserta didik agar mampu memilih karir, ulet dan gigih dalam berkompetisi, beradaptasi di lingkungan kerja dan mengembangkan sikap profesional dalam bidang keahlian yang diminatinya.
5. Membekali peserta didik dengan ilmu pengetahuan dan teknologi, iman dan taqwa agar mampu mengembangkan diri di kemudian hari baik secara mandiri maupun melalui jenjang pendidikan yang lebih tinggi.

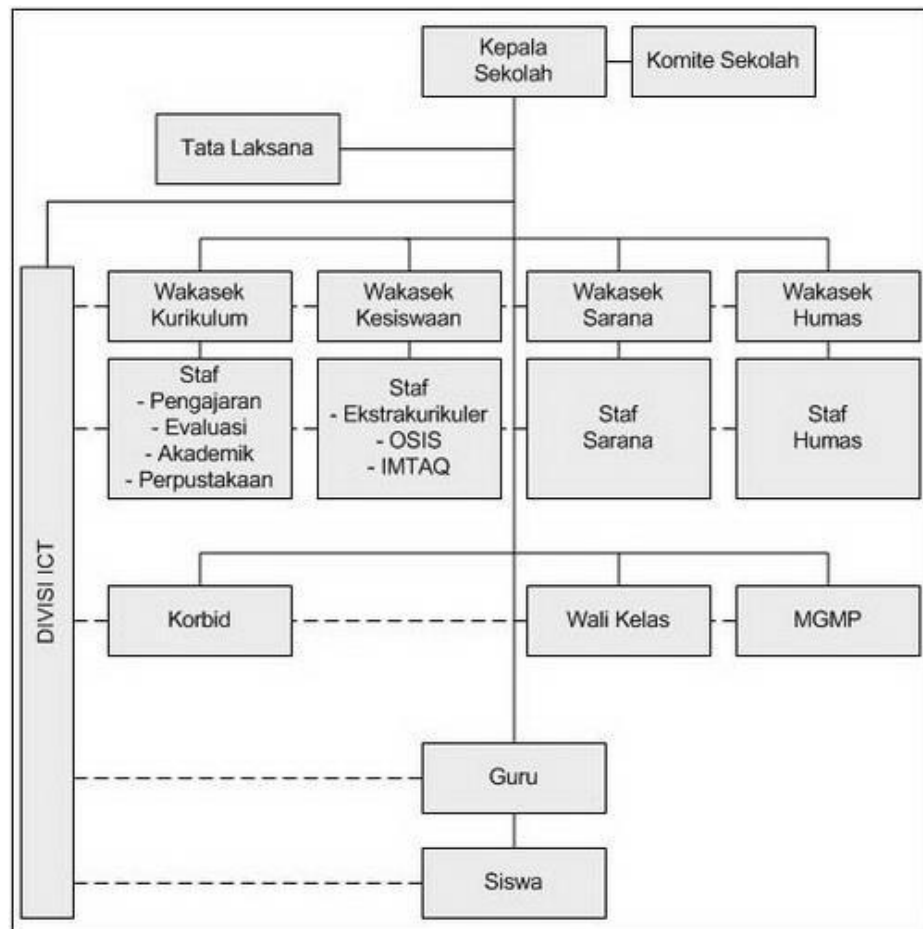

gambar 1 : Struktur Organisasi SMK 1 Pundong

Dalam melaksanakan kegiatan PPL di SMK N 1 Pundong terlebih dahulu Tim PPL melakukan observasi ke sekolah. Hal ini dimaksudkan untuk mengetahui kondisi lingkungan sekolah tempat melaksanakan PPL serta untuk mencari data tentang fasilitas yang telah ada di sekolah tersebut.

Berdasarkan analisis situasi hasil observasi, maka kelompok PPL berusaha memberikan stimulus bagi pengembangan lebih lanjut di SMK N 1 Pundong sebagai wujud pengabdian terhadap sekolah. Dengan kesadaran bahwa kontribusi yang bisa diberikan hanya bersifat sementara, yakni kurang lebih 1 bulan, kami mengharapkan kerjasama yang saling mendukung serta terjalinnya komunikasi yang intensif antara kami dengan pihak sekolah. Selain itu kami berharap keberadaan kami di SMK N 1 Pundong yang hanya dalam waktu yang singkat ini akan memberikan pengalaman yang berharga dan bermanfaat yang tidak sedikit bagi berbagai pihak yang terkait.

SMK N 1 Pundong yang memiliki lahan yang luas ini, didukung oleh tenaga pengajar yang berjumlah kurang lebih 67 guru dan pegawai, dan 17 orang karyawan, sementara untuk siswa sebanyak \pm 768 orang siswa. Sarana dan prasarana yang terdapat di SMK N 1 Pundong ini antara lain :

1. Kondisi Fisik Sekolah

NO	JENIS	JUMLAH (Unit)	Luas rara-rata	LUAS (m ²)
1	Mushola	1	10x12	120
2	Ruang Kelas	14	9x9	1134
3	Ruang Pelayanan Administrasi/TU	1	4x9	
4	Ruang Kepala	1	4x9	36
5	Ruang Guru	1	9x9	81
6	Perpustakaan	1	4x12	
7	Kantin Sekolah	4	2x3	
8	Laboratorium	1	9x9	81
9	Ruang Praktek TITL	2	9x9	162
10	Ruang Praktek TKJ	2	9x9	162
11	Ruang Praktek TP	2	12x18	216
12	Ruang Praktek TAV	2	9x9	128
13	Lapangan Bola Voli	1	8x16	
14	Lapangan Upacara	1	20x18	
15	Tempat Parkir	1	5x20	
16	Koperasi Siswa	1	3x2	
17	Pos satpam	1	2x2	
18	BP/BK	1	2x3	

19	UKS	1	3x3	
20	Ruang Gudang	1	3x7	
21	Toilet	11	2x2	

Table 1. Kondisi Fisik Sekolah

2. Kondisi Non Fisik Sekolah

No	Aspek yang diamati	Deskripsi Hasil Pengamatan	Keterangan
1.	Potensi siswa	<input type="checkbox"/> Siswa memiliki potensi lebih baik di bidang ekstrakurikuler dari pada bidang akademik.(praktiknya lebih bagus dari pada di teori) <input type="checkbox"/> Untuk lulusan di SMK N 1 Pundong sekitar 75 % kerja, dan 25 % mendaftar pada bangku perkuliahan. <input type="checkbox"/> Potensi untuk kerja sangat tinggi, banyak yang tertarik dengan pelajaran, banyak yang memperhatikan pelajaran	
2.	Potensi guru	Baik, profesional dalam mengajar, hanya kurang dalam penggunaan media pembelajaran. Jumlah semua ada 67 guru dan pegawai. S2 ada 6 orang, proses S2 ada 2 orang, dan yg lain S1.	

3.	Potensi Karyawan	Menunjang kualitas sekolah sudah dibagi kemampuan masing-masing karyawan. Jumlah semua ada 17 karyawan. Diketai oleh bapak Panggung. Terdiri dari keuangan, kepegawaian, urusan siswa, urusan perpustakaan, urusan barang, juru bengkel, UKS, keamanan, rumah tangga, dan administrasi serta Wakasek.	
4.	Fasilitas KBM, Media	Kondisi Baik, namun hanya beberapa guru saja yang menggunakan alat dan fasilitas yang sudah disediakan.	
5.	Perpustakaan	Baik rapi, pencarian buku manual, namun berdampingan dengan kantin sekolah sehingga sering menggagu konsentrasi membaca, dan minat siswa sudah cukup untuk membaca.	
6.	Laboratorium	<p>Contoh Laboratorium yang diamati :</p> <ol style="list-style-type: none"> 1. Laboratorium/bengkel Jurusan <ul style="list-style-type: none"> - Bengkel TAV - Bengkel TITL - Bengkel TP - Bengkel/Laboratorium TKJ - Ada beberapa Lab yang kurang memperhatikan K3 sehingga fasilitas untuk keselamatan belum ada. 	

		<ul style="list-style-type: none"> - Ada beberapa Lab yang sirkulasi dalam ruangan juga kurang sehingga udara terasa panas - Dari segi fasilitas penunjang KBM sudah cukup baik 	
7.	Bimbingan konseling	<p>Fasilitas :</p> <ul style="list-style-type: none"> - 3 x 3 m, lengkap, tapi masih kurang luas untuk menampung peserta didik yang melakukan bimbingan. - Meja, kursi, rak buku. <p>Pelayanan :</p> <ul style="list-style-type: none"> - BK bertugas untuk mendampingi siswa yang bermasalah, masalah yang sering dihadapi adalah pelanggaran kedisiplinan terutama keterlambatan dan ketidakhadiran dalam kegiatan ekstrakurikuler. - BK tidak melakukan tindakan pemberian hukuman kepada siswa, BK hanya membimbing, untuk sanksi/hukuman akan diurus oleh bagian kesiswaan. <p>Struktur organisasi :</p> <ul style="list-style-type: none"> - BK dipimpin oleh seorang koordinator, di bawah koordinator terdiri atas beberapa anggota BK. <p>Program kerja :</p> <ul style="list-style-type: none"> - Sistem pencatatan masih manual, diperlukan sistem pengolah informasi berbasis komputer untuk mempermudah kinerja BK. 	

		. Kurangnya ketersediaan buku referensi untuk BK.	
8.	Pos Satpam	<p>Pos satpam ini terletak disamping bagian dalam.</p> <p>Ada beberapa tugas satpam yaitu :</p> <ul style="list-style-type: none"> • Mengawasi keluar masuknya siswa seperti izin keluar, siswa-siswi yang olahraga, beberapa tamu dan pedagang. • Keliling kelas untuk memastikan kondisi sekolah aman, misalnya ada beberapa siswa yang berada dipojokan atau nongkrong sambil merokok. 	
9	Ekstrakurikuler	<p>Wajib : Kerohanian (senin) Pramuka (jum'at)</p> <p>Pilihan (Sabtu) setelah pelajaran sekolah (pilih salah satu) :</p> <ol style="list-style-type: none"> a) Pramuka b) Paskibra c) Palang Merah Remaja (PMR) d) Patroli Keamanan Sekolah (PKS) e) Pecinta Alam (PA) f) Olah Raga (Voli, Basket, Sepak Bola, Tenis Meja, Tenis Lapangan, Karate, dll) g) Kerohanian/Himmah Musada h) Kesenian (Karawitan, Obar- abir) 	

10.	Organisasi dan fasilitas OSIS	OSIS berjalan dan terorganisir dengan dengan baik serta fasilitas yang memadai. Setiap minggu mengadakan evaluasi kerja.	
11.	Organisasi dan fasilitas UKS	<ul style="list-style-type: none"> <input type="checkbox"/> Kondisi fisik ruang uks sudah cukup baik, tapi masih belum ada pembeda antara ruang untuk siswa perempuan atau laki-laki. <input type="checkbox"/> Tata tertib ruang uks dan struktur organisasi sudah tertera pada dinding ruang uks <input type="checkbox"/> Obat-obatan yang tersedia pun sudah cukup lengkap, obat-obatan disupply dari sekolah. <input type="checkbox"/> Untuk hari senin ditambahkan beberapa anggota PMR untuk mengantisipasi hal-hal yang tidak diinginkan pada saat upacara bendera. <input type="checkbox"/> Kekurangan dari uks SMK N 1 Pundong adalah tidak adanya tenaga ahli yang selalu menjaga di dalam uks, sehingga apabila sewaktu-waktu terjadi masalah kesehatan terhadap siswa, penanganan terhadap siswa tersebut masih kurang optimal. 	
12.	Administrasi (kary an, sekolah, dinding)	Sudah cukup baik. Administrasi sekolah sudah baik dan terorganisir.	

13.	Tempat ibadah/ Mushola	Tempat cukup luas, bersih dan nyaman.	
14.	Lain-lain		

Table 2. Kondisi Non Fisik Sekolah

Observasi lingkungan dan observasi kelas telah memberikan pengetahuan bagi penulis dalam mempersiapkan bekal sebelum kegiatan PPL berlangsung. Observasi kelas merupakan kegiatan yang paling penting sebelum kegiatan PPL dimulai. Hal tersebut dikarenakan melalui observasi kelas penulis dapat mengetahui kondisi sebenarnya yang terjadi di dalam kelas ketika proses pembelajaran sedang berlangsung.

B. Perumusan Program dan Rancangan Kegiatan PPL

Setelah menganalisis berbagai permasalahan dari observasi awal, maka kami dapat membentuk suatu rumusan program serta rancangan kegiatan Praktek Pengalaman Lapangan. Adapun program atau kegiatan

Praktek Pengalaman Lapangan tersebut antara lain :

No	Kegiat	Waktu	Keterangan
1	Penerjunan Mahasiswa ke Sekolah	24 Februari 2015	SMK 1 Pundong
2	Observasi Pra PPL	25 Februari 2015 - Selesai	SMK 1 Pundong
3	Pembekalan PPL	3 Agustus 2015	UNY
4	Pelaksanaan PPL	10 agustus 2015 – 12 September 2015	SMK 1 Pundong
5	Praktek Mengajar	14 Agustus 2015 – 2 September 2015	SMK 1 Pundong
6	Penyelesaian Laporan/ Ujian	08 September 2015 – 15 September	SMK 1 Pundong
7	Penarikan mahasiswa PPL	12 September 2015	SMK 1 Pundong
9	Bimbingan DPL PPL	Sesuai DPL PPL	SMK 1 Pundong

Table 3. Jadwal Pelaksanaan PPL

1. Pengajaran Mikro (*Micro Teaching*)

Secara umum pengajaran mikro bertujuan membentuk dan mengembangkan kompetensi dasar mengajar sebagai bekal praktek mengajar (*Real Teaching*) disekolah dalam program PPL. Secara khusus, tujuan pengajaran mikro adalah sebagai berikut :

- a. Memahami dasar-dasar pengajaran mikro.
- b. Melatih mahasiswa menyusun Rencana Pelaksanaan pembelajaran (RPP).
- c. Membentuk dan meningkatkan kompetensi dasar mengajar terbatas.
- d. Membentuk dan meningkatkan kompetensi dasar mengajar terpadu dan utuh.
- e. Membentuk kompetensi kepribadian.
- f. Membentuk kompetensi sosial.

2. Pembekalan PPL

Pembekalan pengajaran mikro sebagai salah satu bentuk orientasi pengajaran mikro, dimaksudkan untuk memberikan bekal kepada mahasiswa tentang pengetahuan dasar yang diperlukan pada praktek pengajaran mikro dan praktek pembelajaran di sekolah.

Pembekalan PPL UNY 2015 dilaksanakan pada tanggal 06 Agustus 2015 di Gedung KPLT Lt 3, FT, UNY. Pembekalan ini berisi tentang materi PPL, bagaimana kita merencanakan, melaksanakan, dan mengevaluasi PPL. Selain itu pembekalan ini juga diberikan Tas dan Buku Panduan/Referensi PPL untuk bekal PPL nanti.

3. Pelaksanaan PPL

1) Picket Gerbang (Pendidikan Karakter)

Picket Gerbang adalah Proses pendidikan karakter yang ada di SMK N 1 Pundong. Dimana para guru berdiri berjejer disamping gerbang masuk untuk menyambut kedatangan siswa setiap pagi dan bersalaman dengan siswa hingga bel KBM pertama dibunyikan, dan menutup Pintu gerbang setelah bel selesai

dibunyikan. Serta memberi sanksi terdidik untuk siswa yang datang terlambat. Tujuannya agar terwujudnya budaya sopan santun dan disiplin di lingkungan warga SMK N 1 Pundong.

2) **Praktek Mengajar Terbimbing**

Praktek mengajar terbimbing adalah praktek mengajar dimana praktikan masih mendapat arahan pada pembuatan perangkat pembelajaran yang meliputi program satuan pelajaran, rencana pembelajaran, media pembelajaran, alokasi waktu dan pendampingan pada saat mengajar di dalam kelas. Dalam praktek terbimbing ini semua praktikan mendapat bimbingan dari guru mata diklatnya masing-masing. Bimbingan dilaksanakan pada waktu yang telah disepakati praktikan dengan guru pembimbing masing-masing.

3) **Praktek Mengajar Mandiri**

Dalam praktek mengajar mandiri, praktikan melaksanakan praktik mengajar yang sesuai dengan program studi praktikan dan sesuai dengan mata diklat yang diajarkan oleh guru pembimbing didalam kelas secara penuh.

Kegiatan praktek mengajar meliputi:

- Membuka pelajaran :
 - Salam pembuka
 - Berdoa
 - Absensi
 - Apersepsi
 - Memberikan motivasi
- Pokok pembelajaran :
 - Menyampaikan materi (Eksplorasi, Elaborasi, Konformasi)
 - Memberikan kesempatan bertanya (diskusi) aktif dua arah
 - Menjawab pertanyaan siswa
 - Memotivasi siswa untuk aktif
- Menutup pelajaran :

- Membuat kesimpulan
- Memberi tugas dan evaluasi
- Berdoa
- Salam Penutup

4) Umpan Balik Guru Pembimbing

a. Sebelum praktik mengajar

Manfaat keberadaan guru pembimbing sangat dirasakan besar ketika kegiatan PPL dilaksanakan, guru pembimbing memberikan arahan-arahan yang berguna seperti pentingnya merancang pembelajaran pengajaran dan alokasi waktu sebelum pengajaran di kelas dimulai, fasilitas yang dapat digunakan dalam mengajar, serta memberikan informasi yang penting dalam proses belajar mengajar yang diharapkan. Selain itu guru pembimbing dapat memberikan beberapa pesan dan masukan yang akan disampaikan sebagai bekal praktikan mengajar di kelas.

b. Sesudah praktik mengajar

Dalam hal ini guru pembimbing diharapkan memberikan gambaran kemajuan mengajar praktikan, memberikan arahan, masukan dan saran baik secara visual, material maupun mental serta evaluasi bagi praktikan.

5) Upacara Bendera

Mengikuti upacara bendera secara rutin setiap hari Senin maupun hari – hari besar Nasional.

6) Piket Harian Guru

Ikut melaksanakan piket yang telah dijadwalkan di Ruang Piket, seperti mentranskrip, mencatat siswa yang terlambat dan mengabsen kehadiran siswa di masing – masing kelas-kelas. Selain itu praktikan juga dapat membantu mengisi kelas kosong jika ada guru yang tidak dapat mengisi kelas dan memonitoring siswa yang keluar masuk lingkungan sekolah.

7) Piket Perpustakaan

Membantu menata, menertibkan, menyampul, dan mendata buku di perpustakaan, serta mencatat peminjaman dan pengembalian buku yang dipinjam siswa baik buku mata pelajaran maupun non mata pelajaran.

8) Piket Tata Usaha

Membantu menulis buku induk siswa, buku presensi siswa, membantu pendataan siswa baru dan menginput data siswa baru.

9) Piket Bimbingan Konseling

Merekap data kehadiran dan keterlambatan siswa, membuat agenda guru piket bimbingan konseling, dan merekap kebutuhan siswa tentang materi bimbingan konseling.

10) Piket Unit Kesehatan Siswa

Memberikan pelayanan bagi siswa yang sakit maupun meminta obat, mengecek ketersediaan obat, dan merapikan ruang kesehatan.

11) Penyusunan Laporan

Kegiatan penyusunan laporan dilaksanakan pada minggu terakhir dari kegiatan PPL setelah praktik mengajar mandiri. Laporan ini berfungsi sebagai pertanggung jawaban atas pelaksanaan program PPL.

12) Evaluasi

Evaluasi digunakan untuk mengetahui kemampuan yang dimiliki mahasiswa maupun kekurangannya serta pengembangan dan peningkatannya dalam pelaksanaan PPL. Dalam Evaluasi ini mahasiswa memberikan laporan pembelajaran, kendala dalam pembelajaran, dan pertanyaan dalam kesulitan mengajar. guru membimbing mencoba memberikan solusi untuk masalah tersebut. Diakhir bimbingan evaluasi ini mahasiswa dan guru pembimbing sama-sama memberi masukan atas keterlaksanaan PPL ini.

BAB II

PERSIAPAN, PELAKSANAAN DAN ANALISIS HASIL

Mahasiswa yang menempuh program Praktek Pengalaman Lapangan (PPL) telah menyiapkan program kerja untuk dapat dilaksanakan di sekolah selama kegiatan Praktek Pengalaman Lapangan. Kegiatan Praktek Pengalaman Lapangan meliputi kegiatan persiapan PPL dan pelaksanaan PPL itu sendiri. Kegiatan persiapan PPL meliputi kegiatan observasi dan pengajaran mikro (Magang II) , sedangkan kegiatan PPL (magang III) dilaksanakan setelah kegiatan persiapan PPL dilaksanakan.

A. Persiapan Praktek Pengalaman Lapangan (PPL)

Sebelum mahasiswa diterjunkan untuk melaksanakan Praktek Pengalaman Lapangan, mahasiswa melakukan observasi ke sekolah tempat praktek pengalaman lapangan masing-masing. Hal ini bertujuan sebagai bekal pelaksanaan PPL di sekolah maupun dalam menempuh perkuliahan pengajaran mikro di jurusan masing-masing sebagai gambaran simulasi mengajar di sekolah. Perkuliahan pengajaran mikro ini dibimbing oleh dosen mikro sesuai dengan jurusan masing-masing.

1. Pengajaran Mikro (Magang II)

Secara umum, pengajaran mikro bertujuan untuk membentuk dan mengembangkan kompetensi dasar mengajar sebagai bekal praktik mengajar dalam program PPL. Secara khusus tujuan pengajaran mikro adalah :

- a) Memahami dasar-dasar pengajaran mikro
- b) Melatih mahasiswa menyusun Rencana Pelaksanaan Pembelajaran (RPP).
- c) Memberikan inspirasi bagi mahasiswa untuk mempraktekan berbagai gaya mengajar dan model pembelajaran.
- d) Membentuk dan meningkatkan kompetensi dasar mengajar terbatas.
- e) Membentuk dan meningkatkan kompetensi dasar mengajar terpadu dan utuh.
- f) Membentuk kompetensi kepribadian.
- g) Membentuk kompetensi sosial

2. Observasi

Observasi adalah peninjauan lapangan dimana mahasiswa akan ditempatkan atau ditugaskan untuk melaksanakan Praktek Pengalaman Lapangan. Observasi dilaksanakan dengan tujuan agar mahasiswa dapat :

- 1) Mengetahui secara langsung keadaan kelas dan siswanya dalam pelaksanaan proses belajar mengajar
- 2) Mengetahui perangkat kurikulum sekolah

3) Mengenal perangkat pembelajaran sekolah

a. **Pelaksanaan observasi**

Observasi lapangan ini dilaksanakan dari tanggal 2 Februari hingga 5 Juni 2015 Selain itu observasi dilaksanakan secara kondisional menyesuaikan jadwal guru dan mahasiswa. Keadaan yang diamati ada 2 (dua) yaitu, pengenalan lapangan dan kegiatan belajar mengajar. Rincian kegiatan antara lain :

No	Tanggal	kegiatan	Keterangan
1	2 Februari 2015	Penerjunan mahasiswa ke sekolah/lembaga	<ul style="list-style-type: none"> - Penerimaan tim PPL UNY oleh pihak sekolah SMK N 1 Pundong dalam hal ini adalah Ibu Kepala Sekolah tidak hadir sehingga diwakilkan Bapak Wakil Kepala Sekolah Bidang Kurikulum dan staff. - Penentuan guru pembimbing dengan mengunjungi Ruang Guru Jurusan masing – masing
		Observasi keadaan fisik sekolah	<ul style="list-style-type: none"> - Pengenalan lingkungan sekolah - Pengenalan kondisi fisik sekolah (gedung, laboratorium, bengkel, fasilitas, dll) termasuk mengamati penggunaannya
2	Maret 2015	Observasi administrasi sekolah	<ul style="list-style-type: none"> - Daftar guru, staf dan karyawan SMK 1 Pundong - Tata tertib sekolah

3	Maret 2015	Observasi peserta didik dan pembelajaran disekolah	<ul style="list-style-type: none"> - Mahasiswa secara individu melakukan observasi didalam kelas saat guru pendamping melakukan proses KBM - Pengamatan kurikulum, silabus dan RPP - Metode mengajar guru - Interaksi sosial, interaksi siswa terhadap mata diklat, mengenali karakter siswa - Selain itu mahasiswa juga melakukan observasi ekstrakurikuler
---	------------	--	---

Kegiatan observasi lapangan dilaksanakan tepat pada saat penerjunan tim PPL di sekolah. Kegiatan tersebut dilaksana secara berkelompok. Observasi yang dilakukan meliputi pengenalan fisik sekolah maupun on fisik.

Kegiatan observasi pembelajaran di kelas dilaksanakan bertujuan agar praktikan memperoleh deskripsi tetntang metode mengajar dan mengenali situasi dan kondisi calon tempat praktikan mengajar pada saat Praktek pengalaman Lapangan, serta mendapatkan bahan ajar untuk digunakan dalam kegiatan *microteaching* atau magang II. Kegiatan observasi pembelajaran tersebut dilaksanakan pada bulan maret 2015.

b. Hasil observasi

1) Keadaan guru yang mengajar

- Sikap guru sangat berwibawa dan tenang.
- Pemberian motivasi dan apersepsi kepada siswa sangat baik
- Penyampaian materi sangat jelas dan tegas.
- Perangkat pembelajaran/administrasi pembelajaran lengkap
- Pengelolaan waktu belajar mengajar efektif
- Penyampaian materi sangat baik
- Kedudukan guru tidak hanya sebagai pengajar tetapi juga sebagai praktikan, pembimbing, dan pelatih.
- Belum menggunakan media pembelajaran.

2) Keadaan siswa yang belajar

Siswa memperhatikan dan mendengarkan penjelasan guru. Selain itu siswa akan bertanya apabila ada penjelasan guru yang belum dimengerti. Untuk kegiatan praktik guru akan menjelaskan / mendemonstrasikan terlebih dahulu langkah –

langkah yang harus dilakukan, setelah itu siswa akan melaksanakan kegiatan praktik dengan pengawasan oleh guru.

3) Hubungan antar siswa

Hubungan antara siswa satu dan yang lainnya baik, karena siswa menyadari bahwa keberadaan mereka di sekolah adalah untuk menuntut ilmu pengetahuan, sehingga proses belajar mengajar berjalan dengan lancar.

3. Pembekalan PPL

Pembekalan dilaksanakan dalam kelompok kecil tergantung fakultas dan jurusannya. Peserta PPL yang dinyatakan lulus dalam mengikuti pembekalan adalah peserta yang mengikuti seluruh rangkaian pembekalan dengan tertib dan disiplin. Waktu pembekalan PPL dilaksanakan di pada tanggal 6 Agustus 2015 bertempat di KPLT Lt 3 FT UNY dengan Shift waktu kloter III (Jurusan Pendidikan Teknik Elektro dan Jurusan Teknik Elektronika dan Informatika).

4. Pengenalan Perangkat Pembelajaran (Administrasi Pembelajaran)

Sebelum melaksanakan praktek mengajar di kelas, mahasiswa PPL harus mempersiapkan administrasi pembelajaran antara lain :

a. Silabus

Silabus merupakan salah satu bagian yang penting dan dapat menunjang tugas guru dalam kegiatan belajar mengajar. Silabus menguraikan tentang materi pelajaran yang tercakup dalam pokok bahasan dan sub pokok bahasan, untuk mengetahui kedalaman dan keluasan uraian materi. Silabus yang berlaku di SMK 1 Pundong menguraikan tentang :

- Nama sekolah
- Mata pelajaran
- Kelas / semester
- Kompetensi Dasar
- Alokasi waktu
- Kompetensi dasar
- Materi pembelajaran
- Kegiatan pembelajaran
- Indikator
- Penilaian
- Sumber belajar
- Nilai karakter yang dikembangkan

b. Rencana Pelaksanaan Pembelajaran (RPP)

Rencana pelaksanaan Pembelajaran (RPP) dibuat dengan tujuan sebagai acuan atau pedoman dalam pelaksanaan kegiatan belajar mengajar di kelas dalam satu atau beberapa kali tatap muka. Pembuatan RPP disesuaikan dengan silabus yang telah diberikan oleh guru pembimbing.

Dalam RPP memuat beberapa hal, antara lain :

- Nama sekolah
- Mata pelajaran
- Tingkat/kelas
- Semester/tahun ajaran
- Kompetensi Dasar
- Indikator
- Alokasi waktu
- Tujuan pembelajaran
- Materi pembelajaran
- Metode pembelajaran
- Langkah-langkah pembelajaran/proses pembelajaran
- Sumber pembelajaran
- Evaluasi
- Penilaian

5. Konsultasi dengan Guru Pembimbing

Agar kegiatan belajar mengajar berjalan dengan lancar, maka sebelum kegiatan praktek mengajar dimulai mahasiswa PPL melakukan konsultasi dengan guru pembimbing, dengan diawali memfotokopi silabus mata pelajaran Pengukuran Alat Ukur Listrik (PAUL) kemudian mempelajarinya. Dilanjutkan dengan konsultasi mengenai Rencana Pelaksanaan Pembelajaran (RPP) dan Penilaian, dan mengenai materi yang telah dibuat mahasiswa PPL. Sehingga harapan guru dan praktikan bisa sejalan tanpa adanya perbedaan yang mempengaruhi pembelajaran.

Setiap akhir pekan biasanya hari Senin siang pada jam Istirahat, praktikan melakukan konsultasi dan evaluasi dengan guru pembimbing. Tujuan dari kegiatan ini adalah untuk melaporkan hasil pembelajaran, kendala dalam pembelajaran, dan solusi dari permasalahan selama pembelajaran.

B. Pelaksanaan PPL / Magang III (Praktek Terbimbing dan Mandiri)

1. Praktek Mengajar Terbimbing

Praktek Mengajar berlangsung mulai tanggal 10 Agustus 2015 hingga tanggal 12 September 2015. Sesuai dengan Surat Tugas Guru

Pembimbing yang diberikan oleh Pihak SMK N 1 Pundong, Praktikan mendapat Tugas mengajar dari Guru Pembimbing mengampu mata pelajaran Pengenalan Alat Ukur Listrik (PAUL) untuk X Teknik Instalasi Tenaga Listrik (TITL) kelas A dan X Teknik Instalasi Tenaga Listrik (TITL) kelas B.

Kemudian untuk menambah jam mengajar serta membantu teman dengan sistem tim *Teaching*, sehingga praktikan juga membantu tugas mengajar mata pelajaran K3, IBB, PME, dan PPIL untuk kelas X Teknik Instalasi Tenaga Listrik (TITL) kelas A dan B, dan kelas XI Teknik Instalasi Tenaga Listrik (TITL) kelas A.

Praktikan mengampu mata pelajaran Pengenalan Alat Ukur Listrik (PAUL) sebagai mata pelajaran utama dalam pelaksanaan PPL. Untuk jadwal mengajar PAUL setiap hari Rabu jam ke 7 sampai jam ke 10 atau pukul 12.20 – 15.00 WIB untuk kelas X TITL B, dan setiap hari Sabtu jam ke 6 sampai jam ke 9 atau pukul 11.05 – 14.20 WIB untuk kelas X TITL A. Untuk pendampingan mengajar IBB setiap hari senin jam ke 2 hingga jam ke 6 atau pukul 07.45 – 11.50 WIB untuk kelas XI TITL A. Pendampingan mengajar PME/K3/PPIL setiap hari selasa jam ke 5 – 11 atau pukul 10.20 – 16.10 WIB untuk kelas X TITL A, dan setiap hari Kamis jam ke 3 – 9 atau pukul 08.30 – 14.20 WIB.

Agenda Praktik Mengajar Pengenalan Alat Ukur Listrik (PAUL)

Kelas X TITL A

No	Hari / Tanggal	Pertemuan	Waktu	Materi Ajar
1	Sabtu / 15 Agustus 2015	2	4 x 45 menit	<ul style="list-style-type: none"> - Resume materi penggunaan multimeter - Materi Pembacaan Alat Ukur - Pra Praktik Job 1
2	Sabtu / 22 Agustus 2015	3	4 x 45 menit	<ul style="list-style-type: none"> - Tes Tertulis Pembacaan Kode Warna Resistor - Praktikum job 1
3	Sabtu / 29 Agustus 2015	4	4 x 45 menit	KBM diliburkan untuk kegiatan Persami

4	Sabtu / 5 Agustus 2015	5	4 x 45 menit	- Ujian Praktik Job 1 “pengukuran tahanan dengan multimeter”
5	Sabtu / 12 Agustus 2015	6	4 x 45 menit	Ijin tidak mengajar untuk agenda penarikan mahasiswa PPL

Agenda Praktik Mengajar Pengenalan Alat Ukur Listrik (PAUL)

Kelas X TITL B

No	Hari / Tanggal	Pertemu an	Waktu	Materi Ajar
1	Rabu / 12 Agustus 2015	2	4 x 45 menit	- Pengenalan Bagian – bagian multimeter untuk pengukuran - Pembacaan Kode warna Resistor
2	Rabu / 19 Agustus 2015	3	4 x 45 menit	- Tes tertulis Pembacaan Kode Warna Resistor - Praktik Job 1 “Pengukuran Tahanan”
3	Rabu / 26 Agustus 2015	4	4 x 45 menit	- Penjelasan Pengukuran Tegangan DC dengan multimeter - Praktik Job 2 “Pengukuran Tegangan DC”
4	Rabu / 2 Agustus 2015	5	4 x 45 menit	- Ujian Praktik Job 1 “pengukuran tahanan dengan multimeter”
5	Rabu / 9 Agustus 2015	6	4 x 45 menit	KBM diliburkan untuk kegiatan Peringatan Hari Olahraga Nasional

Adapun rincian kegiatan praktik mengajar adalah sebagai berikut :

Mata Pelajaran : **Pengenalan Alat Ukur Listrik**

1. Hari, Tanggal : Rabu – Sabtu (Minggu I)

Mata Pelajaran : Pengenalan Alat Ukur Listrik (PAUL)

Kelas/Semester : X TITL A, X TITL B / I

Alokasi Waktu : 4 x 45 menit

Pertemuan pertama diisi dengan pengenalan diri dengan peserta didik. Guru Pembimbing mengawali dengan memperkenalkan mahasiswa dengan peserta didik. Kemudian dilanjutkan apersepsi, dan memotivasi peserta didik. Pertemuan pertama ini masih pengenalan. Kemudian guru menyerahkan kepada mahasiswa untuk memperkenalkan diri. Disini mahasiswa memperkenalkan diri, mengenalkan tujuan dari PPL ini, dan kontrak belajar. Serta aturan – aturan yang harus disepakati antara mahasiswa dan peserta didik.

Dalam pertemuan pertama ini mahasiswa lebih memberi motivasi belajar dalam mengenal multimeter. Untuk kelas A diberikan materi penggunaan multimeter dan simulasi praktik. Agar saat praktik peserta didik sudah paham. Sedangkan untuk Kelas B juga diberikan materi penggunaan multimeter hingga masuk ke materi pembacaan kode warna resistor. Diakhir pembelajaran diberi Tips dan Trik bagaimana menggunakan alat ukur yang baik dan berdoa sesuai dengan agamanya masing – masing.

2. Hari, Tanggal : Rabu – Sabtu (minggu II)
 Mata Pelajaran : Pengenalan Alat Ukur Listrik
 Kelas / Semester : X TITL A, X TITL B / I
 Alokasi Waktu : 4 x 45 menit

Pertemuan kedua, Pembelajaran dimulai dengan mengerjakan soal Tes Tertulis Pembacaan Kode Warna Resistor. Setelah dirasa cukup, maka mahasiswa mengulas sedikit materi yang perlu ditekankan untuk praktikum dan menjelaskan *job sheet* 1. Karena keterbatasan alat ukur atau multimeter sehingga peserta didik dibagi menjadi 8 kelompok dengan komposisi 1 kelompok diisi 4 orang peserta didik. Beberapa peserta didik masih kesulitan dalam menggunakan multimeter sehingga sistem pembelajarannya lebih ditekankan pada sistem pendampingan dari kelompok satu ke kelompok lainnya.

3. Hari, Tanggal : Rabu – Sabtu (minggu III)
 Mata Pelajaran : Pengenalan Alat Ukur Listrik
 Kelas / Semester : X TITL A, X TITL B / I
 Alokasi Waktu : 4 x 45 menit

Pertemuan ketiga pada minggu ke III, untuk kelas X TITL A KBM ditiadakan Karen digunakan untuk kegiatan persami. Sedangkan untuk kelas X TITL B materi dilanjutkan dengan masuk ke persiapan praktikum job 2 tentang pengukuran teganga DC. Sebelum masuk ke praktikum, mahasiswa menjelaskankan dulu

tujuan pembelajaran hari ini dan maksud dari isi *Job Sheet 2* tersebut.

4. Hari, Tanggal : Rabu – Sabtu (minggu IV)
 Mata Pelajaran : Pengenalan Alat Ukur Listrik
 Kelas / Semester : X TITL A, X TITL B / I
 Alokasi Waktu : 4 x 45 menit

Pertemuan minggu ke IV, agar mengetahui kemampuan dan daya serap peserta didik disetiap job praktikum maka dibuatlah ujian individu praktikum. Sistem ujian praktikum untuk job 1 ini, peserta didik dibagi dalam beberapa kloter dan diberi 5 buah resistor untuk dilakukan pembacaan dan pengukuran dalam waktu 15 menit. hasilnya banyak peserta didik yang harus mengulang beberapa kali. Karena kompetensi praktik akan dinyatakan lulus jika peserta didik dapat melaksanakan praktikum dengan baik.

5. Hari, Tanggal : Rabu – Sabtu (minggu V)
 Mata Pelajaran : Pengenalan Alat Ukur Listrik
 Kelas / Semester : X TITL A, X TITL B / I
 Alokasi Waktu : 4 x 45 menit

Pertemuan minggu V, pada pertemuan minggu ini mahasiswa tidak bisa ikut mengajar secara optimal dari awal hingga akhir sehingga proses KBM diserahkan penuh kepada Guru Pembimbing. Untuk kelas X TITL B proses KBM diliburkan untuk kegiatan peringatan hari olahraga nasional. Sedangkan untuk kelas X TITL A diberikan materi penggunaan multimeter untuk pengukuran tegangan DC oleh guru Pembimbing, karena mahasiswa ijin untuk melaksanakan proses penarikan mahasiswa PPL.

2. Mengajar *Team Teaching* atau Pendampingan

Selain mengajar terbimbing selama pelaksanaan PPL di SMK 1 Pundong juga dilaksanakan pula pembelajaran *Team Teaching* untuk membantu mahasiswa lain ketika mengajar, hal ini bertujuan untuk menambah pengetahuan baru dan mengaplikasikan ilmu yang didapat untuk mengajar mata pelajaran lain selain mata pelajaran utama selain itu bagi praktikan dengan *team teaching* menambah jam mengajar mahasiswa.

Team Teaching disesuaikan dengan beban jam pelajaran dan mata pelajaran yang diampu mahasiswa ini tidak semua mata pelajaran terdapat *team teaching*.

- **Jadwal mengajar *Team Teaching***

Table 4. Jadwal *Team Teaching* / Pendampingan

No	Hari,Tanggal	Mata Pelajaran	Kelas
1	Senin, 10 Agustus 2015	IBB	XI TITL A
2	Selasa,11 Agustus 2015	PME/K3/PPIL	X TITL A
3	Kamis, 13 Agustus 2015	PME/K3/PPIL	X TITL B
4	Selasa,18 Agustus 2015	PME/K3/PPIL	X TITL A
5	Kamis, 20 Agustus 2015	PME/K3/PPIL	X TITL B
6	Senin, 24 Agustus 2015	IBB	XI TITL A
7	Selasa,25 Agustus 2015	PME/K3/PPIL	X TITL A
8	Kamis, 27 Agustus 2015	PME/K3/PPIL	X TITL B
9	Senin, 31 Agustus 2015	IBB	XI TITL A
10	Selasa,1 September 2015	PME/K3/PPIL	X TITL A
11	Kamis, 3 September 2015	PME/K3/PPIL	X TITL B
12	Senin, 7 September 2015	IBB	XI TITL A
13	Selasa, 8 September 2015	PME/K3/PPIL	X TITL A
14	Kamis, 10 September 2015	PME/K3/PPIL	X TITL B

3. **Model dan Metode Pembelajaran**

Metode adalah suatu prosedur untuk mencapai tujuan yang efektif dan efisien. Metode mengajar adalah cara untuk mempermudah peserta didik mencapai tujuan belajar atau prestasi belajar. Metode mengajar bersifat prosedural dan merupakan rencana menyeluruh yang berhubungan dengan penyajian materi pelajaran. Masing-masing metode mengajar mempunyai kebaikan dan keburukan, sehingga metode mengajar yang dipilih memainkan peranan utama dalam meningkatkan prestasi belajar peserta didik.

Beberapa model pembelajaran inovatif yang digunakan oleh praktikan selama kegiatan PPL adalah sebagai berikut :

a. **Demonstration**

Langkah-langkah :

- Guru menyampaikan Standar Kompetensi yang harus ditempuh
- Guru menyajikan gambaran sekilas materi yang akan disampaikan
- Siapkan bahan atau alat yang diperlukan
- Menunjukan salah seorang siswa untuk mendemonstrasikan sesuai skenario yang telah disiapkan
- Seluruh siswa memperhatikan demonstrasi dan menganalisa
- Tiap siswa atau kelompok mengemukakan hasil analisisnya dan juga pengalaman siswa didemonstrasikan

- Guru membuat kesimpulan

Model pembelajaran ini sering dilakukan pada saat kegiatan praktikum berlangsung.

b. Ceramah

Langkah-langkah :

- Menyampaikan tujuan dan mengkondisikan siswa
- Menjelaskan materi sesuai silabus
- Membimbing siswa bagi yang kurang memahami materi yang disampaikan
- Mengecek pemahaman dan memberikan umpan balik
- Memberikan kesempatan untuk latihan lanjutan

Model Pembelajaran seperti ini dilakukan pada saat mata pelajaran teori, selain itu juga pada model ini ditekankan dengan diskusi aktif antara peserta didik dan praktikan.

4. Media Pembelajaran

Media pembelajaran adalah sarana yang digunakan untuk mempermudah / menunjang kegiatan belajar mengajar agar lebih efektif dan efisien. Selama kegiatan pembelajaran praktikan menggunakan media pembelajaran power point yang telah dibuat dan beberapa media lainnya seperti modul multimeter.

5. Evaluasi Pembelajaran

Evaluasi pembelajaran pada mata pelajaran pengenalan alat ukur listrik ini berupa tes awal sebelum praktikum, Laporan Praktikum dan ujian praktikum. Sehingga setiap selesai praktikum peserta didik diwajibkan membuat laporan praktikum dan melaksanakan ujian praktikum. Apabila peserta didik gagal dalam ujian praktikum sesuai kriteria yang ada, maka peserta didik wajib mengulang ujian tersebut atau remedial hingga dinyatakan lulus sesuai kriteria yang ada. Untuk nilai Kriteria Ketuntasan Minimum (KKM) PAUL adalah 76.

C. Analisis Hasil Pelaksanaan dan Refleksi

1. Analisis Hasil Pelaksanaan Program PPL

- a. Pelaksanaan Praktek mengajar telah dilaksanakan 4 kali pertemuan. RPP yang dibuat sebanyak 5 buah dengan ketentuan 1 RPP digunakan untuk 1 kali pertemuan.
- b. Kegiatan belajar mengajar berjalan sebagaimana mestinya sesuai RPP namun tetap saja masih ada waktu yang kurang efektif, seperti kadang suasana kelas yang kurang kondusif, kurang siapnya peserta didik saat melaksanakan praktikum, dan masih banyak siswa yang memiliki daya serap kurang.

- c. Demi lancarnya pelaksanaan mengajar, praktikan berkonsultasi terlebih dahulu dengan guru pembimbing sebelum dilaksanakannya kegiatan mengajar. Banyak hal yang dapat dikonsultasikan dengan guru pembimbing, baik materi, metode maupun media pembelajaran yang paling sesuai dan efektif dilakukan dalam pembelajaran di kelas.
- d. Variasi model pembelajaran memiliki dampak yang cukup berbeda bagi antusias siswa. Sebagai perbandingan saat melaksanakan proses pengajaran PAUL dengan perlakuan yang berbeda untuk tiap kelasnya:
 - X TITL A menggunakan model pembelajaran ceramah, diskusi aktif, dan praktik agar siswa lebih aktif dalam proses pembelajaran
 - X TITL B dengan kriteria siswa yang mudah terpecah konsentrasinya sehingga pendekatan pembelajarannya lebih pada pendampingan individual.
- e. Evaluasi dilakukan untuk mengetahui sejauh mana peserta didik memahami materi yang telah diajarkan sebelumnya.

2. Hambatan Dalam Pelaksanaan PPL

Adanya kekurangan – kekurangan yang ditimbulkan, baik dari dalam diri mahasiswa maupun dari luar mahasiswa untuk dapat mengatasi hambatan tersebut.

a. Pengkondisian kelas yang belum efektif

Setiap siswa memiliki karakter yang berbeda-beda, dengan jumlah 32 orang siswa dengan 32 karakter yang berbeda pula. Sehingga dalam pengondisian kelas belum efektif. Ketika tidak ada guru di dalam kelas, beberapa siswa cenderung membuat suara gaduh dan tidak mengerjakan latihan yang diberikan. Tak jarang mereka bersikap terlalu bebas tanpa rasa hormat sama sekali. Solusi yang dilakukan adalah pendekatan individual kebeberapa siswa yang dirasa perlu untuk diberi motivasi lebih agar saat pelajaran lebih focus tidak gaduh.

b. Menyiapkan Administrasi pengajaran

Hambatan saat menyiapkan administrasi pengajaran antara lain disebabkan karena praktikan kurang memahami tentang keperluan administrasi apa saja yang dimiliki oleh seorang guru. Pembuatan RPP dan kelengkapan yang lain kurang dipahami oleh praktikan. Terutama untuk RPP mengalami perubahan dari sebelumnya, yakni dicantumkan nilai karakter bangsa dan kegiatan inti dibagi menjadi eksplorasi, elaborasi, dan konfirmasi. Selama ini, praktikan hanya

mengetahui metode untuk membuat rencana pelaksanaan pembelajaran seperti yang diajarkan saat *mikroteaching*.

Solusi yang dilakukan adalah pada saat penyiapan administrasi pengajaran seperti pembuatan RPP dilakukan dengan bertanya pada teman, ataupun berkonsultasi dengan guru pembimbing dan melakukan pelaporan terhadap apa yang telah dikerjakan atau dibuat.

c. Kesiapan peserta didik yang kurang untuk menerima materi

Motivasi awal peserta didik datang ke sekolah belum semuanya berniat untuk mendapatkan pelajaran. Motivasi dari rumah untuk menerima pelajaran masih kurang sehingga sebelum pelajaran dimulai praktikan perlu mengingatkan kembali tentang tujuan mereka dengan memberikan masukan berupa cerita atau motivasi agar motivasi untuk belajar segera timbul dan peserta didik akan mudah untuk menerima materi. Selain itu, peserta didik belum membaca-baca materi yang berkaitan dengan pelajaran saat itu di ajarkan bahkan banyak siswa yang tidak mengetahui pelajaran apa yang akan mereka terima sebelum masuk kelas. Solusi yang dilakukan adalah memberikan motivasi dan mengkondisikan siswa bahkan jika perlu menanyakan kepada siswa metode apa yang cocok bagi mereka yang akan diajarkan agar kelak proses pembelajaran dapat berjalan dengan baik serta siswa dapat memahami materi dengan baik.

d. Sarana dan Prasarana

Dalam proses pembelajaran, Sarana dan Prasarana menjadi kunci utama keberhasilan proses pembelajaran. Mata Pelajaran PAUL ini lebih menekankan pada Praktikumnya. Sehingga membutuhkan Bahan dan Alat praktik yang baik dan mencukupi untuk proses pembelajarannya. Kenyataannya sarana dan prasarana yang tersedia kurang terutama alat ukur multimeter yang hanya tersedia 9 buah yang memiliki kondisi yang lumayan baik untuk digunakan praktikum sejumlah 32 orang siswa. Hal ini tentu banyak membuang waktu, karena semua siswa dituntun untuk praktik dan kompeten dalam menggunakan alat ukur tersebut terutama multimeter. Selain itu, adanya koneksi internet yang kurang stabil. Hal ini juga menjadi salah satu hambatan dalam pelaksanaan mata pelajaran pengenalan alat ukur listrik.

e. Waktu

Waktu pelaksanaan PPL dengan rentang waktu kurang lebih 1 bulan. Dimulai pertanggal 10 Agustus – 12 September 2015.

Dengan beberapa tuntutan yang banyak. Membuat mahasiswa sedikit kebingungan dan kurang efektif dalam proses praktikum.

3. Refleksi

Dari pemaparan diatas dapat dianalisis bahwa proses kegiatan PPL berjalan cukup lancar. Dengan beberapa hambatan yang muncul baik dari factor internal maupun eksternal sebagian besar dapat diatasi dengan baik. Meskipun begitu masih ada beberapa permasalahan yang belum dapat diselesaikan. Namun, secara keseluruhan target praktikan hamper semua berjalan dengan sesuai rencana.

Permasalahan faktor internal seperti adaptasi lingkungan dapat diatasi dengan menggunakan beberapa metode yang dapat diterapkan dalam suatu kelas yang majemuk. Pembuatan RPP disesuaikan dengan silabus yang ada. Materi ajar tidak hanya mengacu pada satu buah buku saja namun harus memiliki buku acuan lain. Dan yang terpenting sebagai seorang pendidik harus menguasai bahan ajar dalam hal teori maupun praktik.

Dari faktor eksternal, sarana dan prasarana dapat diganti dengan menggunakan media lain yang lebih interaktif. Dengan belajar dari guru yang sudah berpengalaman diharapkan untuk kedepannya praktikan mendapat solusi dari permasalahan tersebut. Permasalahan yang muncul seharusnya dapat diatasi dengan baik untuk kedepannya, dengan harapan praktikan dapat mengatasi permasalahan-permasalahan yang timbul.

BAB III

PENUTUP

A. Kesimpulan

Kegiatan Praktik Pengalaman Lapangan (PPL) merupakan mata kuliah wajib yang ditempuh mahasiswa S1 Program Studi Kependidikan. Banyak pengalaman yang telah didapat dari kegiatan Praktik Pengalaman Lapangan yang tidak didapatkan di bangku kuliah. Kegiatan PPL merupakan program pengabdian mahasiswa terhadap masyarakat sekolah guna mengembangkan kompetensi mahasiswa sebagai calon guru atau tenaga pendidik, memberikan pengalaman dalam proses pembelajaran yang utuh dan terpadu, serta memberikan inovasi dan motivasi bagi peserta didik, guru, dan sekolah. Program Praktik Pengalaman Lapangan (PPL) telah dilaksanakan oleh mahasiswa di SMK Negeri 1 Pundong dengan baik dan dapat disimpulkan sebagai berikut :

1. Praktik Pengalaman Lapangan (PPL) merupakan suatu kesempatan bagi mahasiswa untuk mendapatkan pengalaman yang berhubungan dengan dunia pendidikan.
2. Praktik Pengalaman Lapangan (PPL) merupakan tolok ukur kemampuan mahasiswa dalam pengurusan bidang perkuliahan yang sudah ditempuh.
3. Praktik Pengalaman Lapangan (PPL) memberikan bekal berupa pengalaman yang nantinya dapat dipergunakan apabila mahasiswa terjun dalam pekerjaan dan mengetahui secara langsung kegiatan persekolahan yang menunjang proses belajar mengajar.
4. Mahasiswa praktikan sebagai calon tenaga kependidikan dalam kaitannya dengan kompetensi professional dituntut memiliki kompetensi lain seperti personality dan *sociality* dan program PPL ini memberikan kontribusi yang nyata.
5. Melakukan identifikasi program kerja yang akan dilakukan harus diawali dengan melakukan observasi di sekolah lokasi PPL.
6. Hasil observasi PPL akan digunakan untuk merencanakan program kerja yang akan dilaksanakan di lokasi PPL.
7. Penyusunan program kerja PPL dirancang kedalam bentuk matriks program kerja dengan tujuan untuk patokan dasar sebagai jadwal kegiatan
8. Matriks kerja kegiatan PPL dilaksanakan pada tanggal 10 Agustus 2015 – 12 September 2015 dan sudah masuk pada tahun ajaran baru 2015/ 2016 dan jam efektif pembelajaran. Program kerja

terlaksana atas kerja keras mahasiswa PPL keseluruhan, guru, karyawan, dan pihak lain yang turut membantu.

9. Program kerja PPL dilaksanakan sesuai dengan program keahlian masing-masing mahasiswa PPL sehingga dapat membantu pihak jurusan di sekolah sesuai dengan kompetensinya. Dengan pelaksanaan tatap muka mengajar terbimbing 8 pertemuan dan 14 pertemuan pendampingan atau tim teaching.
10. Permasalahan dalam melaksanakan program kerja PPL di kelas dapat diselesaikan. Dengan usaha dan bimbingan dari guru pembimbing sangat membantu dalam penyelesaian program kerja PPL.

B . Saran

Demi mewujudkan pelaksanaan program PPL yang akan dapat membawa hasil secara maksimal di masa yang akan datang, yang sekiranya mendapat perhatian sehubungan dengan pelaksanaan PPL adalah sebagai berikut :

1. Bagi Sekolah

- a. Kerjasama dengan mahasiswa PPL hendaknya dipertahankan dan lebih ditingkatkan.
- b. Pengelolaan Perpustakaan sekolah perlu untuk lebih ditingkatkan lagi guna membantu para siswa SMK N 1 Pundong dalam proses belajar mengajar.
- c. Melengkapi sarana dan prasarana untuk pembelajaran.
- d. Meningkatkan Pembinaan Karakter yang baik pada setiap warga sekolah termasuk siswa.

2. Bagi Universitas

- a. Mempertahankan dan meningkatkan hubungan baik dengan sekolah-sekolah yang dijadikan sebagai lokasi PPL. Hal ini dilakukan supaya mahasiswa yang melaksanakan PPL pada lokasi tersebut dapat beradaptasi dengan cepat dan berkordinasi dengan mudah.
- b. Rangkaian pembekalan PPL dilakukan dengan menitikberatkan pada proses kesiapan mahasiswa dalam melaksanakan PPL. Sehingga selama kegiatan utama pengajaran di kelas berjalan dengan baik tanpa hambatan yang berarti.
- c. Pemberian motivasi dan alokasi waktu untuk berkonsultasi antara mahasiswa dengan dosen pembimbing. Hal ini dilakukan agar mahasiswa dapat memperoleh

pemecahan masalah yang tepat saat menjumpai permasalahan yang cukup rumit.

- d. Pemilihan durasi waktu PPL dengan tuntutan yang harus dilakukakan mahasiswa PPL yang perlu diperhatikan.

3. Bagi Mahasiswa

- a. Hendaknya sebelum mahasiswa melaksanakan PPL, mempersiapkan diri dari segi mental dan moral. Dengan demikian mahasiswa tidak akan mendapatkan permasalahan yang berarti.
- b. Mahasiswa PPL hendaknya dapat menjaga nama baik almamater. Serta dapat mematuhi peraturan yang telah disepakati sebagai bukti karakter mahasiswa yang diusung UNY sebagai kampus berkarakter.
- c. Hendaknya mahasiswa senantiasa dapat memanfaatkan sebaik - baiknya selama berada di lingkungan sekolah sehingga pasca penarikan kegiatan PPL, mahasiswa dapat memperoleh pengalaman yang sebanyak-banyaknya

DAFTAR PUSTAKA

- Tim Penyusun Buku Agenda KKN-PPL. 2015. *Agenda KKN-PPL*. Universitas Negeri Yogyakarta: Pusat Pengembangan Pratik Pengalaman Lapangan dan Praktik Kerja Lapangan (PP PPL dan PKL) LPPMP.
- Tim Penyusun Buku Panduan PPL UNY Edisi 2015. 2015. *Panduan PPL 2015*. Universitas Negeri Yogyakarta: Pusat Pengembangan Pratik Pengalaman Lapangan dan Praktik Kerja Lapangan (PP PPL dan PKL) LPPMP.
- SMK N 1 Pundong. 2015. *Profil SMK N 1 Pundong*. Diakses pada tanggal 13 September 2015 pukul 23.00 WIB. <http://www.smk1pundong.sch.id/Profil.php>

LAMPIRAN



**FORMAT OBSERVASI
PEMBELAJARAN DI KELAS DAN
OBSERVASI PESERTA DIDIK**

NPma.1

untuk mahasiswa

Universitas Negeri Yogyakarta

NAMA MAHASISWA : Ahmad Fatullah

PUKUL : 12.30

NO. MAHASISWA : 12518241014

TEMPAT PRAKTIK : SMK N 1 Pundong

TGL. OBSERVASI : 18 Maret 2015

JURUSAN : TITL

No.	Aspek yang Diamati	Deskripsi Hasil Pengamatan
A.	Pengamatan Pembelajaran	
1.	Kurikulum Tingkat Satuan Pembelajaran (KTSP)/Kurikulum 2013	Kurikulum yang digunakan adalah KTSP
2.	Silabus	Silabus yang digunakan adalah silabus yang telah disesuaikan dengan kompetensi dasar dan materi pembelajaran
3.	Rencana Pelaksanaan Pembelajaran (RPP)	RPP yang digunakan menggunakan sistem elaborasi, eksplorasi, dan konfirmasi dan ditambah dengan pendidikan karakter budaya jawa
B.	Proses Pembelajaran	
1.	Membuka pelajaran	Guru membuka pelajaran tanpa berdoa karena jam pelajaran sudah jam-jam akhir lalu presensi siswa dan menyampaikan materi yang akan dipelajari.
2.	Penyajian materi	Menggunakan power point dan terdapat jobsheet
3.	Metode pembelajaran	Guru menggunakan metode ceramah dan metode demonstrasi
4.	Penggunaan bahasa	Bahasa yang digunakan ketika proses pembelajaran adalah Bahasa Indonesia dan Bahasa Daerah.
5.	Penggunaan waktu	Penggunaan waktu cukup efisien namun ketika awal pelajaran banyak waktu yang terbuang karena siswa sulit tenang dan alat yang tersedia terbatas.
6.	Gerak	Guru menggunakan instruksi verbal dan <i>body language</i> untuk memudahkan murid memahami instruksi. Guru juga berkeliling kelas untuk memantau siswa.
7.	Cara memotivasi siswa	Mengkaitkan dengan keselamatan kerja (K3) dari suatu perencanaan
8.	Teknik bertanya	Awalnya guru mempersilahkan untuk bertanya namun tidak ada yang bertanya

		selanjutnya guru menunjuk siswa yang ramai dan kurang fokus terhadap materi yang diberikan.
	9. Teknik penguasaan kelas	Guru aktif berkeliling untuk memastikan murid memperhatikan materi yang diberikan
	10. Penggunaan media	Guru menggunakan LCD untuk pembelajaran dan memanfaatkan trainer untuk praktikum
	11. Bentuk dan cara evaluasi	Guru bertanya kepada siswa apakah ada yang belum paham tentang materi atau ulangan sebelumnya dan menyampaikan materi untuk pertemuan selanjutnya.
	12. Menutup pelajaran	KBM ditutup dengan berdoa dan piket kelas.
C.	Perilaku Siswa	
	1. Perilaku siswa di dalam kelas	Selama KBM beberapa siswa yang ramai, tidak fokus dan beberapa siswa yang memperhatikan materi yang diberikan.
	2. Perilaku siswa di luar kelas	Siswa ketika bertemu guru menerapkan salam, sapa, sopan dan santun

Bantul, Maret 2015

Guru Pembimbing,



Widiastuti, S.Pd

NIP. 19761123 200604 2 013

Mahasiswa,



Ahmad Fatullah

NIM. 12518241014



FORMAT OBSERVASI KONDISI SEKOLAH

NPma.2

untuk mahasiswa

Universitas Negeri Yogyakarta

NAMA SEKOLAH : SMK N 1 Pundong
ALAMAT SEKOLAH : Menang, Srihardono, Pundong, Bantul
NAMA MAHASISWA : Ahmad Fatullah
NO. MAHASISWA : 12518241014
FAK/JUR/PRODI : Teknik/PT.Elektro/PT.Mekatronika

No.	Aspek yang Diamati	Deskripsi Hasil Pengamatan	Keterangan
1.	Kondisi fisik sekolah	<p>a. Berdiri diatas lahan seluar 7.521 m². Bangunan sekolah meliputi lapangan sekolah, lapangan bola voli, ruang guru, runag TU, perpustakaan, ruang kelas, bengkel, aula, ruang UKS, ruang BK, ruang OSIS, kantin, mushola, kamar mandi, tempat parkir, ruang resepsionis, pos satpam, gudang, ruang kepala sekolah, laboratorium sains, laboratorium computer, laboratorium KKPI</p> <p>b. Ruang kelas dibedakan dua ruang yaitu ruang kelas teori dan ruang kelas praktikum yang berupa bengkel dan laboratorium</p>	
2.	Potensi siswa	<p>a. Jumlah siswa setiap kelas 32 siswa dengan setiap angkatan terdapat 8 kelas</p> <p>b. Siswa aktif dalam mengikuti perlombaan akademis ataupun non-akademik</p>	

		c. Alumninya bekerja dan melanjutkan kuliah	
3.	Potensi guru	<p>a. Jumlah guru 67 guru dari 45 PNS, 18 GTT, dan 4 guru tambahan mengajar</p> <p>b. Sebagian besar berpendidikan S1 dan beberapa berpendidikan S2</p> <p>c. Guru mengajar sesuai dengan bidang keahlian masing-masing</p>	
4.	Potensi karyawan	<p>a. Jumlah karyawan 17 orang terdiri dari 2 PNS dan 15 PTT</p> <p>b. Karyawan terdiri dari 8 bagian yaitu:</p> <ul style="list-style-type: none"> - Kepegawaian - Kesiswaan - Keuangan - Surat-menyurat - Perpustakaan - Perlengkapan - <i>Tool Man</i> - Satpam 	
5.	Fasilitas KBM, media	<p>a. Fasilitas KBM menggunakan LCD, Meja, kursi, dan Papan Tulis.</p> <p>b. Trainer atau modul disiapkan bengkel jurusan</p> <p>c. Laptop yang biasa digunakan untuk pembelajaran.</p>	
6.	Perpustakaan	<p>a. Perpustakaan terdapat LCD, sound system, dan televisi</p> <p>b. Buku yang tersedia sesuai dengan program keahlian yang terdapat di sekolah</p>	

		<p>c. Terdapat buku bacaan non-fiksi, Koran, majalah, dan catalog</p> <p>d. Instalasi penerangan sangat baik dan ruangnya nyaman</p> <p>e. Perpustakaan diperbarui setiap tahunnya.</p>	
7.	Laboratorium	<p>a. Laboraturium ada untuk setiap program keahlian yang terdiri dari :</p> <ul style="list-style-type: none"> - Bengkel TITL - Bengkel TKJ - Bengkel TAV - Bengkel TP <p>b. Laboraturium penunjang lainnya terdiri dari :</p> <ul style="list-style-type: none"> - Laboraturium Komputer - Laboraturium Sains - Laboraturium KKPI <p>c. Fasilitas pada masing-masing laboraturium cukup lengkap</p>	
8.	Bimbingan konseling	<p>a. Berfungsi dengan baik dalam memberi bimbingan dan informasi pada siswa terdapat pula jadwal piket BK</p> <p>b. Ruang konseling sesuai standar untuk bimbingan konseling</p>	
9.	Bimbingan belajar	<p>a. Bimbingan belajar dimulai sejak kelas XI untuk menyiapkan siswa di kelas XII</p> <p>b. Bimbingan belajar intensif untuk kelas XII sebagai pendalaman materi</p>	

		c. Bimbingan belajar dilaksanakan setelah selesai KBM	
10.	Ekstrakurikuler (pramuka, PMI, basket, drumband, dll)	<p>a. Terdapat 16 kegiatan ekstrakurikuler yang terdiri dari :</p> <ul style="list-style-type: none"> - Pramuka - Kerohanian - Paskibra - Pemrograman - Peringatan Hari Besar dan Keagamaan - PMR - Volley - Basket - Sepak bola / futsal - Tenis meja - Tenis lapangan - Karate - Pecinta alam - Karawitan - Teater - Paduan suara <p>b. Terdapat ekstrakurikuler wajib yang diikuti kelas X yaitu pramuka</p> <p>c. Kegiatan ekstrakurikuler diikuti kelas X dan XI</p>	
11.	Organisasi dan fasilitas OSIS	<p>a. Terdapat ruang khusus untuk kegiatan OSIS</p> <p>b. OSIS dibimbing oleh pembina OSIS dan dibantu perwakilan kelas</p>	
12.	Organisasi dan fasilitas UKS	<p>a. Terdapat ruang khusus untuk kegiatan UKS</p> <p>b. Terdapat piket untuk kegiatan</p>	

		PMR	
13.	Karya Tulis Ilmiah Remaja	<ul style="list-style-type: none"> a. Dilakukan bimbingan jika ada siswa yang berminat mengikuti event karya ilmiah b. Pernah menjuarai beberapa lomba ilmiah remaja 	
14.	Karya Tulis Ilmiah Guru	Tidak terdapat karya ilmiah guru namun ada guru yang pernah mengikuti karya ilmiah untuk lomba guru teladan	
15.	Koperasi siswa	<ul style="list-style-type: none"> a. Koperasi terletak dekat dengan kantin sekolah b. Koperasi juga terdapat di setiap jurusan yang menyediakan barang kebutuhan untuk praktikum seperti buku laporan, alat tulis, penggaris, dan atribut seragam. 	
16.	Tempat ibadah	<ul style="list-style-type: none"> a. Tempat ibadah berupa masjid b. Didalam masjid terdapat alat ibadah, al-quran, dan buku-buku kerohanin 	
17.	Kesehatan lingkungan	<ul style="list-style-type: none"> a. Lingkungan sekolah cukup bersih b. Terdapat tempat sampah di setiap ruangan dan di depan ruang kelas c. Setiap satu minggu dua kali ada truk pengangkut sampah yang mengambil sampah kesekolah 	
18.	Lain-lain ,.....	<ul style="list-style-type: none"> a. Terdapat layanan internet berupa wifi b. Kantin yang tertata rapi dan bersih 	

		c. Area parkir siswa yang mampu menampung kendaraan siswa dan terpisah dengan area parkir guru karyawan.	
--	--	--	--

Bantul , Februari 2015

Guru Pembimbing,



Widiastuti, S.Pd
NIP. 19761123 200604 2 013

Mahasiswa,



Ahmad Fatullah
NIM. 12518241014



**MATRIK PELAKSANAAN PRAKTEK PENGALAMAN LAPANGAN
UNIVERSITAS NEGERI YOGYAKARTA
SEMESTER KHUSUS TAHUN 2015**

NAMA SEKOLAH : SMK N 1 PUNDONG
ALAMAT SEKOLAH : Menang, Srihardono, Pundong, Bantul

NAMA MAHASISWA : AHMAD FATULLAH
NO. MAHASISWA : 12518241014
FAK/JUR/PRODI : FT/Elektro/Mekatronika

NO	PROGRAM/KEGIATAN PPL		JUMLAH JAM PER MINGGU					Jml Jam/ Minggu
			I	II	III	IV	V	
1	Mengajar Penggunaan Alat Ukur Listrik (PAUL)							87
	Observasi Mengajar	2						
	a. Persiapan		6	6	6	6	6	
	b. Pelaksanaan		8	8	8	8	8	
	c. Evaluasi dan Tindak Lanjut		3	3	3	3	3	
2	Pendampingan Mengajar IBB							15
	a. Persiapan							
	b. Pelaksanaan		3	3	3	3	3	
	c. Evaluasi dan Tindak Lanjut							
3	Pendampingan Mengajar PPIL & PME							40
	a. Persiapan							
	b. Pelaksanaan		8	8	8	8	8	
	c. Evaluasi dan Tindak Lanjut							
5	Mengajar K3							30
	a. Persiapan		2	2	2	2	2	
	b. Pelaksanaan		3	3	3	3	3	
	c. Evaluasi dan Tindak Lanjut		1	1	1	1	1	
6.	Upacara Hari Senin							5
	a. Persiapan							

	b. Pelaksanaan		1	1	1	1	1	
	c. Evaluasi dan Tindak Lanjut							
7.	Upacara 17 Agustus 2015 dan Haornas							8
	a. Persiapan						2	
	b. Pelaksanaan			4			2	
	c. Evaluasi dan Tindak Lanjut							
8.	Piket Guru, BK, TU, Perpustakaan, UKS							63
	a. Persiapan							
	b. Pelaksanaan		10	10	15	15	13	
	c. Evaluasi dan Tindak Lanjut							
	TOTAL JAM							248

Dosen Pembimbing Lapangan



Dr. Sunaryo Soenarto
NIP.19600529 198403 1 003

Kepala Sekolah SMK N 1 Pundong



Dra. Elly Karyani Sulistyawati
NIP. 19580118 1986032 004

Mahasiswa PPL UNY



AHMAD FATULLAH
NIM. 12518241014

Koordinator PPL SMK N 1 Pundong

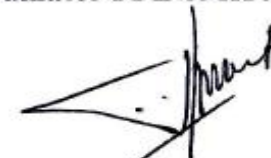

Drs. Heru Sunarto
NIP. 19610403198903 1 011



LAPORAN MINGGUAN PELAKSANAAN PPL

F02

untuk
mahasiswa

Universitas Negeri Yogyakarta

Nama Sekolah / Lembaga : SMK N 1 Pundong
 Alamat Sekolah / Lembaga : Menang, Srihardono, Pundong, Bantul
 Guru Pembimbing : Widiastuti, S,Pd.
 Minggu Ke : I

Nama Mahasiswa : Ahmad Fatullah
 No. Mahasiswa : 12518241014
 Fak/Jur/Prodi : FT/PT.Elektro/PT.Mekatronika
 Dosen Pembimbing : Dr.Sunaryo Soenarto. M.Pd

NO	HARI / TANGGAL	MATERI KEGIATAN	HASIL	HAMBATAN	SOLUSI	JUMLAH JAM
1	Senin, 10 Agustus 2015	Pendidikan Karakter	Mahasiswa berjaga di depan gerbang sekolah menyambut kedatangan para siswa	Mahasiswa masih canggung, belum dapat beradaptasi dengan cepat	Mahasiswa berkenalan dengan mahasiswa ppl dari universitas lainnya	0,5
		Upacara Bendera	Mahasiswa mengikuti Upacara bendera hari Senin di lapangan sekolah	Mahasiswa masih canggung, belum dapat beradaptasi dengan cepat	Bertanya dengan teman mahasiswa ppl dari universitas lainnya.	1
		Pendampingan mengajar IBB (Tim Teaching) XI TITL A	Mendampingi emi nurkholif untuk memberikan materi tentang kwh meter	Masih sedikit canggung dan bingung karena kurang persiapan	Konsultasi dengan guru pembimbing dan guru jurusan listrik yang lainnya	3,75
		Mengurus jadwal piket mahasiswa ppl uny	Mendata jadwal mengajar mahasiswa ppl uny dan berkonsultasi dengan pengajaran untuk dibuatkan jadwal piket	Banyak mahasiswa yang belum pasti jadwal mengajarnya	Menggunakan waktu mengajar sementara	1,5
2	Selasa, 11 Agustus 2015	Koordinasi jadwal piket	Mengurus beberapa jadwal mahasiswa yang salah penjadwalan	Ada beberapa mahasiswa yang belum pasti jadwal mengajarnya dan kesalahan penjadwalan	Dibuatkan jadwal piket ulang	1
		Tim Teaching PME/K3/PPIL X TITL A	Mendampingi mengajar pme dan ppil Memberikan materi K3 tetang UU K3 dan pembangkit listrik	Siswa mulai tidak kondusif saat sore	Diberi peringatan lisan	4,5

3	Rabu, 12 Agustus 2015	Mempersiapkan bahan ajar dan konsultasi bahan ajar	Berkonsultasi terkait RPP, bahan ajar dan scenario pembelajaran nanti	Banyak yang perlu diperbaiki	Memperbaiki sebelum melaksanakan proses KBM	2
		Mengajar PAUL X TITL B	Memberikan materi tentang multimeter dan kode warna untuk kelas X TITL B	Kesulitan dalam mengkondisikan siswa	Dibantu rekan lain dalam model pengajaran tim teaching	5,25
4	Kamis, 13 Agustus 2015	Tim teaching PME / K3 / PPIL X TITL B	Mendampingi mengajar pme dan ppil Memberikan materi K3 tentang UU K3 dan pembangkit listrik	Kesulitan dalam mengkondisikan siswa	Diputarkan video K3 yang dapat menarik perhatian siswa	4,5
5	Jumat, 14 Agustus 2015	Piket Guru	Mendata siswa yang tidak hadir dan jaga diruang piket			2
6	Sabtu, 15 Agustus 2015	Mempersiapkan bahan ajar dan konsultasi bahan ajar	Berkonsultasi terkait RPP, bahan ajar dan scenario pembelajaran nanti			1
		Mengajar PAUL X TITL A	Memberikan materi resume mpembacaan alat ukur, dan pembacaan kode warna resistor	Keterbatasan alat ukur multimeter	Siswa dibagi menjadi 8 kelompok setiap kelompok terdiri dari 4 siswa.	5,25

Bantul , September 2015

Mengetahui,

Dosen Pembimbing Lapangan



Dr. Sunarvo Soenarto, M.Pd
NIP : 19580630 198601 1 001

Guru Pembimbing

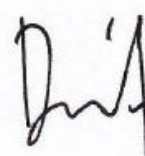

Widiastuti, S. Pd
NIP : 19761123 200604 2 013

Mahasiswa,

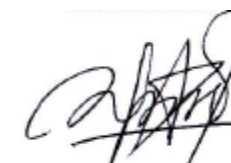

Ahmad Fatullah
NIM. 12518241014



Universitas Negeri Yogyakarta

LAPORAN MINGGUAN PELAKSANAAN PPL

F02

untuk
mahasiswa

Nama Sekolah / Lembaga : SMK N 1 Pundong
Alamat Sekolah / Lembaga : Menang, Srihardono, Pundong, Bantul
Guru Pembimbing : Widiastuti, S,Pd.
Minggu Ke : II

Nama Mahasiswa : Ahmad Fatullah
No. Mahasiswa : 12518241014
Fak/Jur/Prodi : FT/PT.Elektro/PT.Mekatronika
Dosen Pembimbing : Dr.Sunaryo Soenarto. M.Pd

NO	HARI / TANGGAL	MATERI KEGIATAN	HASIL	HAMBATAN	SOLUSI	JUMLAH JAM
7	Senin, 17 Agustus 2015	Upacara HUT Ri Ke-70	-	-	-	4
8	Selasa, 18 Agustus 2015	Koordinasi perubahan jadwal piket	Berkonsultasi dengan pengajaran n menyelesaikan permasalahan jadwal piket yang bersamaan dengan jadwal mengajar	Adanya perbedaan pandangan antara pihak sekolah dengan mahasiswa ppl	Menyamakan presepsi	1,5
		Tim teaching PPIL/K3/PME	Memberi materi K3 Menjelaskan komponen listrik dan penyakit akibat kerja	-	-	4,5
9	Rabu, 19 Agustus 2015	Piket TU	Menyalin data siswa ke buku induk siswa	-	-	2
		Konsultasi bahan ajar PAUL	Berkonsultasi terkait RPP, bahan ajar dan scenario pembelajaran nanti	Belum memperbanyak soal tes tertulis	Memperbanyak soal di ruang jurusan	1
		Mengajar PAUL X TITL B	Memberikan tes tertulis pembacaan kode warna resistor dan praktik job 1	Bahan dan alat praktikum terbatas	Membagi kelompok praktikum siswa sejumlah bahan dan alat yang sudah tersedia	5,25
10	Kamis, 20 Agustus 2015	Tim teaching PPIL/K3/PME	Memberi materi K3 Menjelaskan komponen listrik dan penyakit akibat kerja	-	-	3
11	Jumat, 21 Agustus 2015	Piket Guru	Mendata siswa yang tidak hadir dan jaga diruang piket	-	-	2

12	Sabtu, 22 Agustus 2015	Konsultasi bahan ajar	Berkonsultasi terhadap bahan ajar dan scenario pembelajaran dengan guru pembimbing	-	-	1
		Mengajar PAUL X TITL A	Tes tertulis pembacaan kode warna resistor dan praktikum job 1	-	-	5,25

Bantul , September 2015

Mengetahui,

Dosen Pembimbing Lapangan



Dr. Sunarvo Soenarto, M.Pd
NIP : 19580630 198601 1 001

Guru Pembimbing

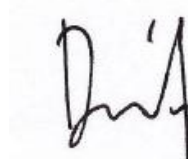

Widiastuti, S. Pd
NIP : 19761123 200604 2 013

Mahasiswa,

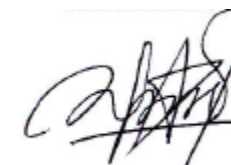

Ahmad Fatullah
NIM. 12518241014



Universitas Negeri Yogyakarta

LAPORAN MINGGUAN PELAKSANAAN PPL

F02

untuk
mahasiswa

Nama Sekolah / Lembaga : SMK N 1 Pundong
Alamat Sekolah / Lembaga : Menang, Srihardono, Pundong, Bantul
Guru Pembimbing : Widiastuti, S,Pd.
Minggu Ke : III

Nama Mahasiswa : Ahmad Fatullah
No. Mahasiswa : 12518241014
Fak/Jur/Prodi : FT/PT.Elektro/PT.Mekatronika
Dosen Pembimbing : Dr.Sunaryo Soenarto. M.Pd

NO	HARI / TANGGAL	MATERI KEGIATAN	HASIL	HAMBATAN	SOLUSI	JUMLAH JAM
13	Senin, 24 Agustus 2015	Upacara Bendera	Mahasiswa mengikuti Upacara bendera hari Senin di lapangan sekolah	-	-	1
		Pendampingan mengajar IBB (Tim Teaching) XI TITL A	Mendampingi siswa praktikum	Beberapa siswa mengalami kesulitan dalam praktik	Pendampingan dan memberi arahan tambahan ke siswa saat praktik	3,75
		Piket Perpustakaan	Memasang label BMD dan merapikannya di lemari buku			2
14	Selasa, 25 Agustus 2015	Evaluasi laporan praktikum	Mengoreksi dan menilai laporan hasil praktikum	Banyak siswa yang tidak mengumpulkan laporan praktikum tepat waktu	Diberi waktu tambahan dengan pengurangan nilai	3
		Tim teaching K3/PPIL/PME	Mendampingi dan memberi materi penyakit akibat kerja dalam bentuk diskusi aktif	Siswa kurang konsentrasi dalam proses KBM	Siswa yang kehilangan konsentrasi dicoba untuk bisa konsentrasi lagi	4,5
15	Rabu, 26 Agustus 2015	Piket UKS	Mendata siswa yang izin ke UKS dan melayaninya	-	-	1,5
		Konsultasi bahan ajar	Berkonsultasi terhadap materi ajar dan scenario KBM, menyiapkan bahan dan alat praktikum	-	-	1

		Mengajar PAUL X TITL B	Memberikan materi pengukuran tegangan DC dengan multimeter dan penjelasan praktik job 2	Kurangnya bahan praktikum dan ada multimeter yang rusak	Siswa dikelompokkan sesuai dengan jumlah peralatan yang ada.	5,25
16	Kamis, 27 Agustus 2015	Evaluasi laporan praktikum	Mengoreksi dan menilai laporan hasil praktikum	-	-	2
		Tim teaching K3/PPIL/PME	Memberikan materi menganalisa lingkungan dari dampak kerja melalui diskusi	Ada kelompok yang tidak mengerjakan tugas	Diberi batas toleransi waktu pengumpulan tugas	4,5
17	Jumat, 28 Agustus 2015	Piket guru	Merekap presensi siswa yang tidak hadir dan jaga membunyikan bel tanda kbm	-	-	2
		Piket BK	Merekap daftar hadir BK	-	-	1,5
18	Sabtu, 29 Agustus 2015	Evaluasi laporan	Mengoreksi dan menilai laporan hasil praktikum	-	-	2
		Rapat koordinasi ppl pundong	Rapat koordinasi semua mahasiswa ppl di SMK pundong untuk kegiatan Haornas	-	-	2
		Membuat Bahan ajar dan rpp	Membuat rancangan RPP satu semester	Kesulitan dalam menentukan materi tiap pertemuan dari silabus dan jam efektif yang ada	Berkonsultasi dengan guru pembimbing	2

Bantul , September 2015

Mengetahui,

Dosen Pembimbing Lapangan



Dr. Sunarvo Soenarto, M.Pd
NIP : 19580630 198601 1 001

Guru Pembimbing

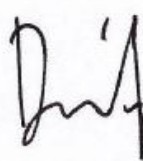

Widiastuti, S. Pd
NIP : 19761123 200604 2 013

Mahasiswa,

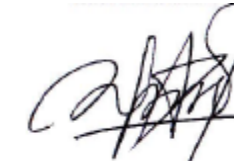

Ahmad Fatullah
NIM. 12518241014



LAPORAN MINGGUAN PELAKSANAAN PPL

F02untuk
mahasiswa

Universitas Negeri Yogyakarta

Nama Sekolah / Lembaga : SMK N 1 Pundong
Alamat Sekolah / Lembaga : Menang, Srihardono, Pundong, Bantul
Guru Pembimbing : Widiastuti, S,Pd.
Minggu Ke : IV

Nama Mahasiswa : Ahmad Fatullah
No. Mahasiswa : 12518241014
Fak/Jur/Prodi : FT/PT.Elektro/PT.Mekatronika
Dosen Pembimbing : Dr.Sunaryo Soenarto. M.Pd

NO	HARI / TANGGAL	MATERI KEGIATAN	HASIL	HAMBATAN	SOLUSI	JUMLAH JAM
19	Senin, 31 Agustus 2015	Upacara Bendera	Mahasiswa mengikuti upacara hari keistimewaan yogyakarta	-	-	1
		Pendampingan mengajar IBB (Tim Teaching) XI TITL A	Mendampingi praktikum siswa	-	-	2
		Rapat Koordinasi Haornas	Pembentukan Panitia pelaksanaan kegiatan Haornas	-	-	2
		Piket Perpustakaan	Mendata peminjaman dan pegembalian buku	-	-	1
20	Selasa, 1 September 2015	Piket UKS	Melayani siswa yang sakit dan mendatanya	-	-	1,5
		Tim teaching K3/PPIL/PME	Mengajari siswa dalam menggambar diagaram tunggal	-	-	3
		Rapat koordinasi Haornas	Membahas agenda haornas semestara dan mempertemukan panitia dari ppl dengan panitia dari osis	-	-	2
21	Rabu, 2 September 2015	Piket TU	Menyalin rekapan nilai ke buku induk			2
		Konsultasi bahan ajar	Konsultasi terhadap lembar assessment tes dan scenario ujian praktikum			1

		Mengajar Paul	Ujian Praktikum Job 1 materi mengukur tahanan	Banyak siswa yang belum siap sehingga banyak yang gagal	Diberi kesempatan untuk memperbaikinya hingga benar.	5,25
22	Kamis, 3 September 2015	Evaluasi siswa	Merekap nilai hasil ujian			2
		Tim teaching	Membantu praktik membuat mata itik	Kurangnya peralatan praktik	Dibentuk kelompok kecil untuk berbagi perlengkapan	3,5
23	Jumat, 4 September 2015	Piket guru	Merekap presensi kehadiran siswa dan membunyikan bel tanda kbm			2
		Piket BK	Menjaga pelayanan diruang BK			2
24	Sabtu, 5 September 2015	Mengajar Paul	Ujian Praktikum Job 1 materi mengukur tahanan	Banyak siswa yang belum siap sehingga banyak yang gagal	Diberi kesempatan untuk memperbaikinya hingga benar.	5,25

Bantul , September 2015

Mengetahui,

Dosen Pembimbing Lapangan



Dr. Sunarvo Soenarto, M.Pd
NIP : 19580630 198601 1 001

Guru Pembimbing

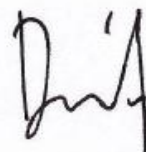

Widiastuti, S. Pd
NIP : 19761123 200604 2 013

Mahasiswa,

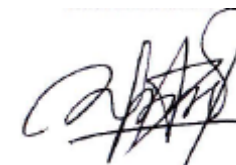

Ahmad Fatullah
NIM. 12518241014



Universitas Negeri Yogyakarta

LAPORAN MINGGUAN PELAKSANAAN PPL

F02

untuk
mahasiswa

Nama Sekolah / Lembaga : SMK N 1 Pundong
Alamat Sekolah / Lembaga : Menang, Srihardono, Pundong, Bantul
Guru Pembimbing : Widiastuti, S,Pd.
Minggu Ke : V

Nama Mahasiswa : Ahmad Fatullah
No. Mahasiswa : 12518241014
Fak/Jur/Prodi : FT/PT.Elektro/PT.Mekatronika
Dosen Pembimbing : Dr.Sunaryo Soenarto. M.Pd

NO	HARI / TANGGAL	MATERI KEGIATAN	HASIL	HAMBATAN	SOLUSI	JUMLAH JAM
25	Senin, 7 September 2015	Upacara Bendera	Mahasiswa mengikuti Upacara bendera hari Senin di lapangan sekolah	-	-	1
		Rapat Koordinasi haornas	Membahas kesiapan kegiatan haornas	-	-	2
26	Selasa, 8 September 2015	Piket UKS	Berjaga diruang pelayanan UKS	-	-	1,5
		Tim teaching PPIL/K3/PME	Pengambilan nilai PPIL	-	-	3
		Rapat koordinasi Haornas	Gladi bersih dan mempersiapkan kegiatan	-	-	2
27	Rabu, 9 September 2015	Upacar Haornas	Melaksanakan upacara pembukaan O2SN dan Haornas	-	-	1
		Kegiatan Haornas	Melaksanakan jalan santai dan kegiatan perlombaan	-	-	5
28	Kamis,10 September 2015	Tim Teaching PPIL/K3/PME	Pengambilan nilai K3	-	-	3
29	Jumat, 11 September 2015	Piket guru	Merekap presensi kehadiran siswa dan membunyikan bel tanda kbm	-	-	2
		Piket BK	Menjaga pelayanan diruang BK	-	-	2

30	Sabtu, 12 September 2015	Melengkapi Administrasi mengajar	Menyelesaikan administrasi mengajar	-	-	2
		Penarikan PPL	Prosesi penarikan mahasiswa PPL dari pihak kampus ke pihak sekolah	-	-	

Bantul , September 2015

Mengetahui,

Dosen Pembimbing Lapangan



Dr. Sunarvo Soenarto, M.Pd

NIP : 19580630 198601 1 001

Guru Pembimbing

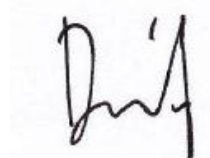

Widiastuti, S. Pd

NIP : 19761123 200604 2 013

Mahasiswa,

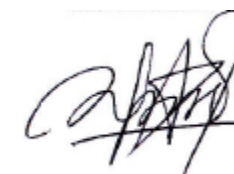

Ahmad Fatullah

NIM. 12518241014

Jadwal Kegiatan Mengajar di Kelas

Hari	Jam												Kelas
	1	2	3	4	5	6	7	8	9	10	11	12	
Senin													XI TITL A
Selasa													X TITL A
Rabu													X TITL B
Kamis													
Jum'at													X TITL A
Sabtu													

Keterangan :



PAUL



IBB



K3/PPIL/PME

Jam ke 1 : 07.00 – 07.45

6 : 11.05 – 11.50

11: 15.30 - 16.10

2 : 07.45 – 08.30

7 : 12.20 – 13.00

12: 16.10 - 16.50

3 : 08.30 – 09.15

8 : 13.00 – 13.40

4 : 09.15 – 10.00

9 : 13.40 – 14.20

5 : 10.20 – 11.05

10: 14.20 – 15.00

F/751/WKS1/16

07-08-2011

CATATAN KEGIATAN GURU

Kelas : X TITL A

Semester : 1

Tahun Pelajaran : 2015/2016

No	Hari/Tanggal	Materi Pembelajaran	Jam Pelajaran	Keterangan
1	Sabtu / 15 Agustus 2015	- Resume materi penggunaan multimeter - Materi Pembacaan Alat Ukur - Pra Praktik Job 1	6 – 9	Agus Al Furqon K, Agus Juliyanto, Arif Ahmadi, Bayu Risdian, Reza P, Rohman triyono (Ijin Teater jam ke 7 - 9)
2	Sabtu / 22 Agustus 2015	- Tes Tertulis Pembacaan Kode Warna Resistor - Praktikum job 1	6 – 9	Anggar Pamungkas (Ijin), Endra Prasetya (Sakit), Laporan Praktik Maksimal Kamis
3	Sabtu / 29 Agustus 2015	KBM diliburkan untuk kegiatan Persami	-	-
4	Sabtu / 5 Agustus 2015	- Ujian Praktik Job 1 “pengukuran tahanan dengan multimeter”	6 – 9	Nihil
5	Sabtu / 12 Agustus 2015	Ijin tidak mengajar untuk agenda penarikan mahasiswa PPL	-	-

Guru Pembimbing

Widiastuti, S.Pd

NIP. 19761123 200604 2 013

Bantul, Agustus 2015
Mahasiswa PPL

Ahmad Fatullah

NIM 12518241014

CATATAN KEGIATAN GURU

F/751/WKS1/16

07-08-2011

Kelas : X TITL B

Semester : 1

Tahun Pelajaran : 2015/2016

No	Hari/Tanggal	Materi Pembelajaran	Jam Pelajaran	Keterangan
1	Rabu / 12 Agustus 2015	- Pengenalan Bagian – bagian multimeter untuk pengukuran - Pembacaan Kode warna Resistor	7 - 10	Tugas Menggambar Multimeter
2	Rabu / 19 Agustus 2015	- Tes tertulis Pembacaan Kode Warna Resistor - Praktik Job 1 “Pengukuran Tahanan”	7 - 10	Laporan Praktikum Maksimal Hari sabtu
3	Rabu / 26 Agustus 2015	- Penjelasan Pengukuran TEgangan DC dengan multimeter - Praktik Job 2 “Pengukuran Tegangan DC”	7 – 10	Erik santoso (Sakit), Prisma Gatra Tiara (Sakit)
4	Rabu / 2 Agustus 2015	- Ujian Praktik Job 1 “pengukuran tahanan dengan multimeter”	7 - 10	-
5	Rabu / 9 Agustus 2015	KBM diliburkan untuk kegiatan Peringatan Hari Olahraga Nasional	-	-

Guru Pembimbing



Widiastuti, S.Pd

NIP. 19761123 200604 2 013

Bantul, 12 Agustus 2015
Mahasiswa PPL



Ahmad Fatullah

NIM 12518241014

SILABUS

Nama Sekolah : SMK Negeri 1 Pundong
 Kompetensi Keahlian : Teknik Instalasi Tenaga Listrik
 Mata Pelajaran : Penggunaan alat ukur listrik
 Kelas/Semester : X / 1
 Standar Kompetensi : Menggunakan Hasil Pengukuran
 Kode Kompetensi : 020.DKK2
 Alokasi Waktu : 60 jam di sekolah, 20 jam di industri

KOMPETENSI DASAR	INDIKATOR	MATERI PEMBELAJARAN	KEGIATAN PEMBELAJARAN	PENILAIAN	PENDIDIKAN KARAKTER BANGSA DAN BUDAYA JAWA	KKM	ALOKASI WAKTU			SUMBER BELAJAR
							TATAP MUKA (TEORI)	PRAKTIK DI SEKOLAH	PRAKTIK DI DUDI	
1 Mendeskripsikan konsep pengukuran besaran-besaran listrik	<ul style="list-style-type: none"> Memahami prinsip-prinsip pengukuran listrik sesuai konsep pengukuran listrik Memahami macam-macam prinsip kerja alat ukur listrik 	Prinsip pengukuran tahanan, tegangan AC dan DC, arus AC dan DC Macam – macam prinsip kerja alat ukur listrik	<ul style="list-style-type: none"> Menjelaskan prinsip pengukuran tahanan, arus AC dan DC, tegangan listrik. Menjelaskan teknik dan metode pengukuran menggunakan alat ukur listrik Menjelaskan prinsip kerja macam-macam alat ukur listrik Mendiskusikan bagaimana memilih alat ukur yang tepat 	<ul style="list-style-type: none"> Pre test (kuis) Test Tertulis 	Rasa ingin tahu	80	4	-	-	<ul style="list-style-type: none"> Buku paket Modul
<ul style="list-style-type: none"> Melakukan pengukuran besaran listrik 	<ul style="list-style-type: none"> Menjelaskan teknik dan metode pengukuran tahanan listrik Menjelaskan teknik dan metode 	Tahanan dalam alat ukur listrik dijelaskan sesuai bahan ajar Prinsip penggunaan alat ukur	<ul style="list-style-type: none"> Melakukan praktek pengukuran tahanan listrik Melakukan praktek pengukuran arus DC 	<ul style="list-style-type: none"> Praktek Laporan praktek 	Mandiri	80	4	12(24)	4(4)	<ul style="list-style-type: none"> Multimeter CRO Power supply

KOMPETENSI DASAR	INDIKATOR	MATERI PEMBELAJARAN	KEGIATAN PEMBELAJARAN	PENILAIAN	PENDIDIKAN KARAKTER BANGSA DAN BUDAYA JAWA	KKM	ALOKASI WAKTU			SUMBER BELAJAR
							TATAP MUKA (TEORI)	PRAKTIK DI SEKOLAH	PRAKTIK DI DU/DI	
	<p>pengukuran arus DC</p> <ul style="list-style-type: none"> Menjelaskan teknik pengukuran tegangan AC 	<p>ohmmeter, ampermeter DC, voltmeter DC dan oscilloskop dijelaskan sesuai bahan ajar</p> <p>Prinsip penggunaan alat ukur ohmmeter, ampermeter AC, voltmeter AC</p>	<ul style="list-style-type: none"> Melakukan praktek pengukuran tegangan DC Melakukan praktek pengukuran arus AC Melakukan praktek pengukuran tegangan AC 							
3 menganalisa hasil pengukuran besaran listrik	Siswa dapat Menjelaskan perbedaan teori dengan hasil pengukuran	<ul style="list-style-type: none"> Kesalahan pengukuran Kesalahan alat ukur listrik 	<ul style="list-style-type: none"> Menjelaskan sebab-sebab kesalahan pengukuran dan alat ukur listrik Menganalisa hasil – hasil pengukuran 	<ul style="list-style-type: none"> Laporan praktek Test tertulis 	Kreatif	80	8	10 (20)	1(4)	<ul style="list-style-type: none"> Modul penggunaan alat ukur listrik internet

Keterangan :

TM : Tatap Muka

PS : Praktik di Sekolah (2 jam praktik di sekolah setara dengan 1 jam tatap muka)

PI : Praktik di Industri (4 jam praktik di DU/DI setara dengan 1 jam tatap muka)



PEMERINTAH KABUPATEN BANTUL
DINAS PENDIDIKAN MENENGAH DAN NON FORMAL
SEKOLAH MENENGAH KEJURUAN NEGERI 1 PUNDONG

Alamat : Menang, Srihardono, Pundong, Bantul 55771
Telpon. (0274) 6464184,6464185 Fax.(0274)6464186, e-mail :

smk1pundong@yahoo.com

website : www.smk1pundong.sch.id



RENCANA PELAKSANAAN PEMBELAJARAN (RPP)

Satuan Pendidikan	: SMK N 1 Pundong
Program Keahlian	: Teknik Ketenagalistrikan
Bidang Keahlian	: Teknik Instalasi Tenaga Listrik
Mata Pelajaran	: PAUL
Kelas / Semester	: X / 1
Alokasi Waktu	: 4 x 45 menit (1 x pertemuan)
Standar Kompetensi	: Menggunakan Hasil Pengukuran
Kompetensi Dasar	: Melakukan Pengukuran besaran listrik
KKM	: 76
Indikator	: 2.1 Menjelaskan Teknik dan metode pengukuran tahanan listrik

Aspek Pendidikan Budaya dan Karakter Bangsa : Rasa ingin tahu

Pertemuan ke 1 indikator 2.1 :

I. Tujuan Pembelajaran:

Setelah memperhatikan penjelasan guru dan berdiskusi, siswa dapat :
Membaca kode warna Resistor

II. Materi Ajar:

Pembacaan Kode Warna Resistor

III. Metode Pembelajaran:

1. Ceramah
2. Diskusi
3. Tanya Jawab
4. Demonstrasi
5. Kerja kelompok

IV. Media Pembelajaran :

- LCD
- Laptop

V. Langkah-Langkah Pembelajaran:

No	Kegiatan Pembelajaran	Pengorganisasian	
		Peserta	Waktu
1	Kegiatan Awal: a. Berdoa b. Memberi Salam c. Presensi d. Memberi motivasi kepada siswa agar siap untuk menerima pelajaran e. Memberi pre test	K K K K k	15 menit
2	Kegiatan Inti: a. Siswa mempelajari materi tentang pembacaan kode warna resistor yang disampaikan oleh guru (eksplorasi) b. Guru membagikan macam – macam warna	k k	45 menit 10 menit

	resistor kepada siswa		
	c. Siswa berdiskusi tentang pembacaan kode warna resistor (elaborasi)	G	25 menit
	d. Siswa Mempresentasikan Hasil Pembacaan kode warna resistor yang mereka diskusikan.	K	30 menit
	e. Dengan Tanya jawab guru menjelaskan teknik pembacaan kode warna resistor dan membahas hasil diskusi siswa.	G	25 menit
3	Penutup:		
	a. Siswa mengumpulkan Hasil pembacaan dan melakukan post test	K	10 menit
	b. Siswa merapikan tempat Praktik yang telah digunakan	I	10 menit
	c. Guru memberikan kesimpulan hasil pembelajaran yang telah disampaikan	I	7 menit
	d. Doa, salam.	K	3 menit
Jumlah			180 menit

Keterangan: K=klasikal, G=grup, I=individual

VI. Alat/ Bahan / Sumber Belajar:

- Multimeter
- Resistor
- Handout Paul

VII. Penilaian:

- a. Prosedur test:
 - Test awal : ada
 - Test proses : -
- b. Jenis test:
 - Test awal : lisan
 - Test proses : -
- c. Alat test:
 - Test awal :
 1. Apa yang anda ketahui tentang Resistor?
 2. Apa yang anda ketahui tentang Kode warna Resistor?
 3. Warna apa saja yang ada pada gelang Resistor?
 - Test proses : -
 - Test akhir :

A. Soal

1. Apa yang dimaksud Kode Warna Resistor? (bobot 10)
2. Warna apa saja yang ada pada gelang resistor? (bobot 10)
3. Lengkapi Tabel Pembacaan Kode Warna Resistor di bawah ini. (bobot 50)

Kode Warna	Pita Ke – 1	Pita ke – 2	Pita ke – 3	Pita Ke - 4
				-
		4		
Ungu				
Tak Berwarna	-	-	-	20 %

4. Berapa nilai harga resistor jika memiliki kode warna : Merah, Merah, coklat, emas? (bobot 15)
5. Berapa Nilai harga resistor jika memiliki kode warna : coklat, merah, hitam, merah, perak? (bobot 15)

B. Kunci Jawaban

1. Kode Warna resistor adalah Kumpulan beberapa warna yang dijadikan kode dalam memberi label nilai harga resistor yang telah di sepakati oleh perkumpulan pabrik radio sebagai standar EIA (Electronic Industries Alliance).
2. Hitam, Coklat, Merah, Orange, Kuning, Hijau, Biru, Ungu, Abu – abu, Putih , Emas, Perak, dan Tak berwarna.
3. Tabel Pembacaan kode warna resistor system 4 gelang

Kode Warna	Pita Ke – 1	Pita ke – 2	Pita ke – 3	Pita Ke - 4
Hitam	0	0	10^0	-
Coklat	1	1	10^1	1%
Merah	2	2	10^2	2%
Orange	3	3	10^3	-
Kuning	4	4	10^4	-
Hijau	5	5	10^5	-
Biru	6	6	10^6	-
Ungu	7	7	10^7	-
Abu – abu	8	8	10^8	-
Putih	9	9	10^9	-
Emas	-	-	10^{-1}	5 %
Perak	-	-	10^{-2}	10 %
Tak Berwarna	-	-	-	20%

4. Kode warna : merah (2), merah (2), coklat (10^1), Emas (5%) = $220 \Omega \pm 5 \%$
5. Kode warna : coklat (1), merah (2), hitam (0), merah (10^2), perak (10%) = $12k \Omega \pm 10 \%$

$$NA = \frac{N_{\text{karakter}} + NP1 + NP2 + \text{Nilai Tes}}{4}$$

Guru Pembimbing

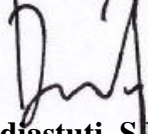

Widiastuti, S.Pd

NIP 19761123 200604 2 013

Yogyakarta, Agustus 2015

Mahasiswa



Ahmad Fatullah

NIM 12518241014



PEMERINTAH KABUPATEN BANTUL
DINAS PENDIDIKAN MENENGAH DAN NON FORMAL
SEKOLAH MENENGAH KEJURUAN NEGERI 1 PUNDONG

Alamat : Menang, Srihardono, Pundong, Bantul 55771
Telpon. (0274) 6464184,6464185 Fax.(0274)6464186, e-mail : smk1pundong@yahoo.com
website : www.smk1pundong.sch.id



POST TEST MATERI PEMBACAAN KODE WARNA RESISTOR

NAMA :

KELAS/NO.PRESENSI :

1. Apa yang dimaksud Kode Warna Resistor? (bobot 10)

.....
.....
.....

2. Warna apa saja yang ada pada gelang resistor? (bobot 10)

.....
.....
.....

3. Lengkapi Tabel Pembacaan Kode Warna Resistor di bawah ini. (bobot 50)

Kode Warna	Pita Ke – 1	Pita ke – 2	Pita ke – 3	Pita Ke – 4
				-
		4		
ungu				
Tak Berwarna	-	-	-	20 %

4. Berapa nilai harga resistor jika memiliki kode warna : Merah, Merah, coklat, emas? (bobot 15)

.....
.....
.....

5. Berapa Nilai harga resistor jika memiliki kode warna : coklat, merah, hitam, merah, perak? (bobot 15)

.....
.....
.....



PEMERINTAH KABUPATEN BANTUL
DINAS PENDIDIKAN MENENGAH DAN NON FORMAL
SEKOLAH MENENGAH KEJURUAN NEGERI 1 PUNDONG

Alamat : Menang, Srihardono, Pundong, Bantul 55771

Telpon. (0274) 6464184,6464185 Fax.(0274)6464186, e-mail :

smk1pundong@yahoo.com

website : www.smk1pundong.sch.id



RENCANA PELAKSANAAN PEMBELAJARAN (RPP)

Satuan Pendidikan	: SMK N 1 Pundong
Program Keahlian	: Teknik Ketenagalistrikan
Bidang Keahlian	: Teknik Instalasi Tenaga Listrik
Mata Pelajaran	: PAUL
Kelas / Semester	: X / 1
Alokasi Waktu	: 4 x 45 menit (1 x pertemuan)
Standar Kompetensi	: Menggunakan Hasil Pengukuran
Kompetensi Dasar	: Melakukan Pengukuran besaran listrik
KKM	: 76
Indikator	: 2.1 Menjelaskan Teknik dan metode pengukuran tahanan listrik

Aspek Pendidikan Budaya dan Karakter Bangsa : Rasa ingin tahu

Pertemuan ke 2 indikator 2.1 :

I. Tujuan Pembelajaran:

Setelah memperhatikan penjelasan guru dan praktik, siswa dapat :

- Mengetahui fungsi dan bagian-bagian multimeter yang dapat digunakan sebagai OHM meter
- Mengetahui skala baca untuk OHM meter
- Menggunakan batas ukur yang sesuai
- Melakukan Kalibrasi dengan benar
- Membaca hasil pengukuran

II. Materi Ajar:

Praktik Pengukuran tegangan DC menggunakan Multimeter (job sheet 2)

III. Metode Pembelajaran:

1. Tanya Jawab
2. Demonstrasi
3. Praktek
4. Kerja kelompok

IV. Media Pembelajaran :

- LCD
- Laptop

V. Langkah-Langkah Pembelajaran:

No	Kegiatan Pembelajaran	Pengorganisasian	
		Peserta	Waktu

1	Kegiatan Awal: a. Berdoa b. Memberi Salam c. Presensi d. Apersepsi e. Memberi motivasi kepada siswa agar siap untuk menerima pelajaran	K K K K	10 menit
2	Kegiatan Inti: a. Siswa mempelajari tentang pengukuran tahanan resistor dengan multimeter (Eksplorasi) b. Siswa berdiskusi tentang pengukuran tahanan resistor dengan multimeter (Elaborasi) c. Guru mendemostrasikan tentang pengukuran tahanan resistor dengan multimeter (Konfirmasi) d. Siswa melakukan praktik pengukuran tahanan resistor dengan multimeter	K G K G	10 menit 15 menit 30 menit 100 menit
3	Penutup: a. Guru Menyimpulkan tentang Pengukuran Tahanan Resistor dengan multimeter b. Siswa mengumpulkan laporan praktik sementara	K I	5 menit 10 menit
Jumlah			180 menit

Keterangan: K=klasikal, G=grup, I=individual

VI. Alat/ Bahan / Sumber Belajar:

- Multimeter
- Resistor
- Job sheet 1 PAUL

VII. Penilaian:

- a. Prosedur test:
 - Test awal : -
 - Test proses : ada
- b. Jenis test:
 - Test awal : -
 - Test proses : Pengamatan budaya dan karakter ,Praktik
- c. Alat test:
 - Test awal : -
 - Test proses : Pengamatan budaya dan karakter

Format Penilaian Aspek Pendidikan Karakter dan Budaya Jawa

No.	Nama Siswa	Rasa Ingin Tahu			
		BT	M T	M B	M K
1.					
2.					
3.					
4.	Dst				

BT:belum tampak; MT:mulai tampak; MB: mulai berkembang; MK:membudaya

- Test proses : praktik

NO	NAMA	Persiapan	Proses	Sikap Kerja	Hasi l	Wakt u	Laporan	Nilai Praktik
		10	20	10	30	10	20	

- Test akhir : -

$$NA = \frac{N_{\text{karakter}} + NP1 + NP2 + \text{Nilai Tes}}{4}$$

Guru Pembimbing



Widiastuti, S.Pd

NIP 19761123 200604 2 013

Yogyakarta, Agustus 2015

Mahasiswa



Ahmad Fatullah

NIM 12518241014



JOB SHEET 1

Mata Diklat : Penggunaan Alat Ukur Listrik dan Elektronika
Kompetensi : **Menggunakan Multimeter sebagai OHM meter**
Tingkat/ Tahun ke : I/ 1
Program keahlian : Teknik Instalasi Tenaga Listrik
Semester : 1 (satu)
Waktu : 4 x 45 menit

A. Tujuan :

Setelah praktik diharapkan siswa dapat :

1. Mengetahui fungsi dan bagian-bagian multimeter yang dapat digunakan sebagai OHM meter
2. Mengetahui skala baca untuk OHM meter
3. Menggunakan batas ukur yang sesuai
4. Melakukan Kalibrasi dengan benar
5. Membaca hasil pengukuran

B. Alat :

Multimeter..... 1 buah

C. Bahan :

Resistor 10 buah

D. Langkah kerja

Langkah-langkah pengukuran :

1. Perhatikan kembali gambar di bawah ini :

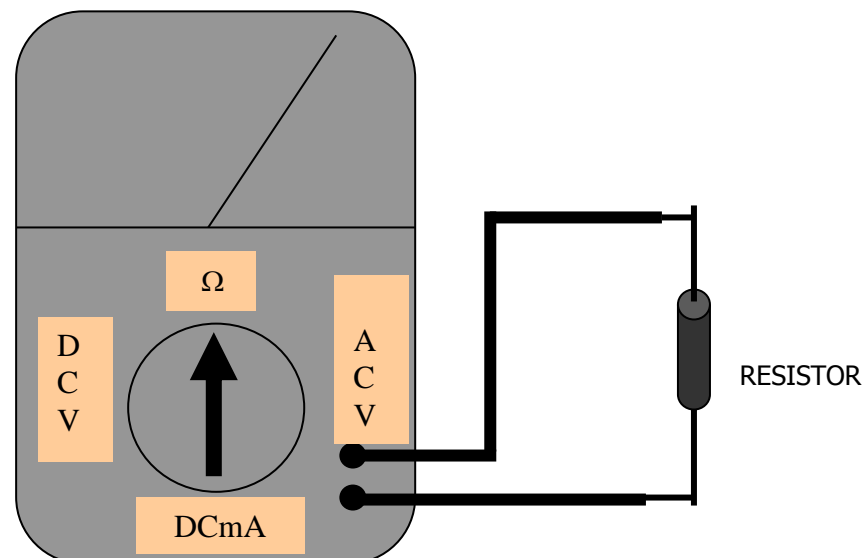

2. Masukkan kabel penyidik (*probes*) warna merah ke lubang kabel penyidik yang bertanda positif (+), kabel penyidik (*probes*) warna hitam ke lubang kabel penyidik yang bertanda negatif (-).
3. Jika diperlukan, menggunakan sekrup pengatur posisi jarum (*preset*), atur posisi jarum pada papan skala sehingga berada pada posisi angka nol.
4. Atur saklar jangkauan ukur pada posisi Ω .
5. Batas ukur (*range*) pada posisi x1, x10 atau $k\Omega$, tergantung dari nilai resistor yang akan diukur.
6. Ujung dari kedua kabel penyidik (*probes*) dipertemukan.
7. Menggunakan tombol pengatur posisi jarum pada angka nol (*zero adjustment*), atur posisi jarum pada papan skala hingga menunjukkan angka nol.
8. Mengacu pada gambar 12, letakkan secara sembarang (acak) kedua ujung kabel penyidik (*probes*) pada kaki komponen yang akan diukur.
9. Jarum pada papan skala bergerak ke kanan menunjukkan nilai satuan Ohm yang sama (atau mendekati) dengan nilai satuan Ohm dari resistor berdasarkan pita warna, artinya : resistor masih baik dan dapat digunakan.
10. Bandingkan hasil pengukuran dengan nilai resistor berdasarkan pita warna yang ada di badan resistor tersebut.

E. Hasil pengukuran

Masukkan hasil pengukuran anda pada table berikut :

No.	Nilai Resistor			Keterangan
	Kode Warna	Hasil Pembacaan	Hasil Pengukuran	
1				
2				
3				
4				
dst				

F. Pertanyaan :

1. Apakah yang harus dikerjakan terhadap multimeter sebelum digunakan untuk melakukan pengukuran tahanan?
2. Adakah nilai resistor yang tidak sesuai antara hasil pembacaan dengan hasil pengukuran ?
3. Mengapa setiap mengubah batas ukur harus dilakukan kalibrasi ?

G. Kesimpulan

.....

TTD ORTU
 NAMA TERANG

TTD SISWA
 NAMA TERANG

LAPORAN SEMENTARA
PRAKTIK MENGGUNAKAN MULTIMETER SEBAGAI OHM METER

MATA PELAJARAN : PAUL
 NAMA KELOMPOK :
 ANGGOTA : 1.
 : 2.
 : 3.
 TANGGAL PRAKTIK :

Nilai :	
Paraf Guru :	

No.	Nilai Resistor				Keterangan
	Kode Warna	Hasil Pembacaan	Hasil Pengukuran	Selisih	
1					
2					
3					
4					
5					
6					
7					
8					
9					
10					

**LAPORAN UJIAN PRAKTIK
PRAKTIK MENGGUNAKAN MULTIMETER SEBAGAI OHM METER**

MATA PELAJARAN : PAUL
 NAMA SISWA :
 TANGGAL PRAKTIK :

No.	Nilai Resistor				Keterangan
	Kode Warna	Hasil Pembacaan	Hasil Pengukuran	Selisih	
1					
2					
3					
4					

Nilai :	
Paraf Guru :	

Siswa

.....

**LAPORAN UJIAN PRAKTIK
PRAKTIK MENGGUNAKAN MULTIMETER SEBAGAI OHM METER**

MATA PELAJARAN : PAUL
 NAMA SISWA :
 TANGGAL PRAKTIK :

No.	Nilai Resistor				Keterangan
	Kode Warna	Hasil Pembacaan	Hasil Pengukuran	Selisih	
1					
2					
3					
4					

Nilai :	
Paraf Guru :	

Siswa

.....



PEMERINTAH KABUPATEN BANTUL
DINAS PENDIDIKAN MENENGAH DAN NON FORMAL
SEKOLAH MENENGAH KEJURUAN NEGERI 1 PUNDONG

Alamat : Menang, Srihardono, Pundong, Bantul 55771

Telpon. (0274) 6464184,6464185 Fax.(0274)6464186, e-mail :

smk1pundong@yahoo.com

website : www.smk1pundong.sch.id



RENCANA PELAKSANAAN PEMBELAJARAN (RPP)

Satuan Pendidikan	: SMK N 1 Pundong
Program Keahlian	: Teknik Ketenagalistrikan
Bidang Keahlian	: Teknik Instalasi Tenaga Listrik
Mata Pelajaran	: PAUL
Kelas / Semester	: X / 1
Alokasi Waktu	: 4 x 45 menit (1 x pertemuan)
Standar Kompetensi	: Menggunakan Hasil Pengukuran
Kompetensi Dasar	: Melakukan Pengukuran besaran listrik
KKM	: 76
Indikator	: 2.2 Menjelaskan Teknik dan metode pengukuran tegangan dan arus DC

Aspek Pendidikan Budaya dan Karakter Bangsa : Rasa ingin tahu

Pertemuan ke 2 indikator 2.2 :

I. Tujuan Pembelajaran:

Setelah memperhatikan penjelasan guru dan praktik, siswa dapat :
Melakukan pengukuran dan membuktikan kegunaan Multimeter sebagai volt meter untuk mengukur tegangan DC

II. Materi Ajar:

Praktik Pengukuran tegangan DC menggunakan Multimeter (job sheet 2)

III. Metode Pembelajaran:

1. Tanya Jawab
2. Demonstrasi
3. Praktek
4. Kerja kelompok

IV. Media Pembelajaran :

- LCD
- Laptop

V. Langkah-Langkah Pembelajaran:

No	Kegiatan Pembelajaran	Pengorganisasian	
		Peserta	Waktu
1	Kegiatan Awal: a. Berdoa b. Memberi Salam c. Presensi d. Apersepsi e. Memberi motivasi kepada siswa agar siap untuk menerima pelajaran	K K K K	15 menit

- Test akhir ____: -

$$NA = \frac{N_{\text{karakter}} + NP1 + NP2 + \text{Nilai Tes}}{4}$$

Guru Pembimbing



Widiastuti, S.Pd

NIP 19761123 200604 2 013

Yogyakarta, Agustus 2015

Mahasiswa



Ahmad Fatullah

NIM 12518241014



JOB SHEET 2

Mata Diklat : Penggunaan Alat Ukur Listrik dan Elektronika
Kompetensi : **Menggunakan Multimeter sebagai Volt-meter DC**
Tingkat/ Tahun ke : I/ 1
Program keahlian : Teknik Instalasi Pemanfaatan Tenaga Listrik
Semester : 1 (satu)
Waktu : 4 x 45 menit

A. Tujuan

Setelah Praktik diharapkan siswa dapat :
Menjelaskan dan membuktikan kegunaan Multimeter sbagai volt meter untuk mengukur tegangan

B. Alat dan bahan

- Alat
 1. Multimeter analog.
- Bahan (Berbagai Macam Sumber Tegangan DC)
 1. Baterai kering (*dry cell*) tipe AA..... 1 Buah
 2. Baterai Kering (*dry cell*) tipe 6F22..... 2 Buah
 3. Power Supply DC Variabel 0 s/d 15 Volt..... 1 Unit

C. Langkah kerja.

1. Buatlah kelompok belajar (dua orang atau lebih dalam satu kelompok, disesuaikan dengan ketersediaan alat ukur Multimeter).
2. Siapkan Alat dan bahan yang diperlukan
3. Perhatikan gambar berikut :

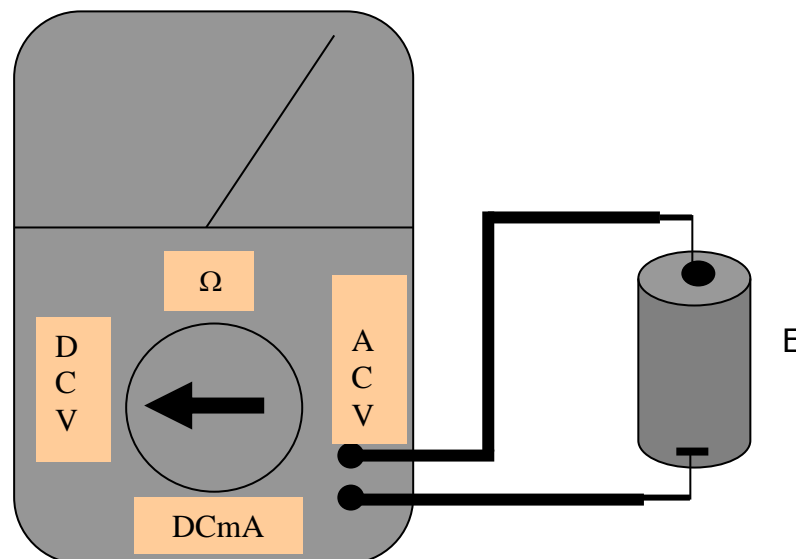

4. Sambungkan kabel-kabel penyidik (*probes*) ke lubang kabel penyidik. Kabel penyidik (*probe*) yang berwarna merah di masukkan ke lubang positif, dan kabel penyidik (*probe*) yang berwarna hitam di masukkan ke lubang negatip (*common*).
5. Letakkan saklar jangkauan ukur pada posisi (*range*) DCV.

6. Letakkan kedua ujung kabel penyidik (*probes*) ke kutub positif dan negatif Sumber Tegangan DC (ingat jangan terbalik).
7. Bacalah hasil pengukuran pada skala DCV.
8. Catatlah hasil pengukuran.

Catatan : membaca hasil pengukuran untuk tegangan di atas 250 Volt adalah sebagai berikut,

1. Untuk batas ukur (*range*) 500 Volt (AC maupun DC), pembacaan dilakukan pada skala 0-50, hasil pengukuran dikali dengan bilangan 10. Jarum pada papan skala menunjuk angka 40, hasil pengukuran = 400 Volt.
2. Untuk batas ukur (*range*) 1000 Volt (AC maupun DC) pembacaan dilakukan pada skala 0-10, hasil pengukuran dikali dengan bilangan 100.

D. Hasil Pengukuran

No	Jenis Sumber Tegangan	Tegangan Tertulis	Tegangan Terukur	Selisih	Keterangan
1	Baterai AA	1,5 V			
2	2 Baterai 6F22 (Seri)	2 x 1,5 V			
3	Baterai 6F22	9 V			
4	Power Supply DC	1/4 Putaran			
...	Power Supply DC	1/2 Putaran			
dst		...dst			

E. Pertanyaan

1. Jelaskan Mengapa tegangan tertulis pada baterai tidak sesuai dengan hasil pengukuran
2. Apa yang harus diperhatikan dalam pengukuran tegangan DC ?

F. Kesimpulan

.....

TTD ORTU
 NAMA TERANG

TTD SISWA
 NAMA TERANG

LAPORAN SEMENTARA
PRAKTIK MENGGUNAKAN MULTIMETER SEBAGAI VOLT METER DC

MATA PELAJARAN : PAUL
 NAMA KELOMPOK :
 ANGGOTA : 1.
 : 2.
 : 3.
 : 4.
 TANGGAL PRAKTIK :

Nilai :	
Paraf Guru :	

No	Jenis Sumber Tegangan	Tegangan Tertulis	Tegangan Terukur	Selisih	Keterangan
1	Baterai AA	1,5 V			
2	2 buah Baterai 6F22 (Seri)	2 x 9 V			
3	Baterai 6F22	9 V			
4	2 buah Baterai 6F22 + 1 buah Baterai AA (seri)	2 x 9 v + 1,5 V			
5	Power Supply DC (0-15 vdc)	¼ Putaran			
6	Power Supply DC	½ Putaran			
7	Power Supply DC	¾ Putaran			
8	Power Supply DC	1 Putaran			



PEMERINTAH KABUPATEN BANTUL
DINAS PENDIDIKAN MENENGAH DAN NON FORMAL
SEKOLAH MENENGAH KEJURUAN NEGERI 1 PUNDONG

Alamat : Menang, Srihardono, Pundong, Bantul 55771
Telpon. (0274) 6464184,6464185 Fax.(0274)6464186, e-mail : smk1pundong@yahoo.com
website : www.smk1pundong.sch.id



RENCANA PELAKSANAAN PEMBELAJARAN (RPP)

Satuan Pendidikan : SMK N 1 Pundong
Program Keahlian : Teknik Ketenagalistrikan
Bidang Keahlian : Teknik Instalasi Tenaga Listrik
Mata Pelajaran : PAUL
Kelas / Semester : X / 1
Alokasi Waktu : 4 x 45 menit (1 x pertemuan)
Standar Kompetensi : Menggunakan Hasil Pengukuran
Kompetensi Dasar : Melakukan Pengukuran besaran listrik
KKM : 76
Indikator : 2.2 Menjelaskan Teknik dan metode pengukuran tegangan dan arus DC

Aspek Pendidikan Budaya dan Karakter Bangsa : Rasa ingin tahu

Pertemuan ke 2 indikator 2.2 :

I. Tujuan Pembelajaran:

Setelah memperhatikan penjelasan guru dan berdiskusi, siswa dapat :

- Mengetahui fungsi dan bagian-bagian Ampermeter DC.
- Mengetahui skala baca untuk amper meter DC
- Menggunakan batas ukur yang sesuai
- Membaca hasil pengukuran

II. Materi Ajar:

Praktik Pengukuran Arus DC dengan Multimeter (Job Sheet 3)

III. Metode Pembelajaran:

1. Tanya Jawab
2. Demonstrasi
3. Praktek
4. Kerja kelompok

IV. Media Pembelajaran :

- LCD
- Laptop

V. Langkah-Langkah Pembelajaran:

No	Kegiatan Pembelajaran	Pengorganisasian	
		Peserta	Waktu
1	Kegiatan Awal: a. Berdoa b. Memberi Salam c. Presensi d. Memberi motivasi kepada siswa agar siap untuk menerima pelajaran	K K K K	15 menit

	e. Apersepsi		
2	Kegiatan Inti: a. Siswa mempelajari tentang pengukuran Arus DC dengan multimeter sesuai Job sheet 3 (Eksplorasi) b. Siswa berdiskusi tentang pengukuran Arus DC dengan multimeter (Elaborasi) c. Guru mendemostrasikan tentang pengukuran Arus DC dengan multimeter (Konfirmasi) d. Siswa melakukan praktik pengukuran Arus DC dengan multimeter	K G K G	10 menit 15 menit 30 menit 90 menit
3	Penutup: a. Guru Menyimpulkan tentang Pengukuran arus DC dengan multimeter b. Siswa mengumpulkan laporan praktik sementara	K I	10 menit 10 menit
		Jumlah	180 menit

Keterangan: K=klasikal, G=grup, I=individual

VI. Alat/ Bahan / Sumber Belajar:

- Multimeter
- Power Suply DC
- Jumper
- Bahan – bahan pengukuran Arus DC
- Job sheet 4 PAUL

VII. Penilaian:

- a. Prosedur test:
 - Test awal : -
 - Test proses : ada
- b. Jenis test:
 - Test awal : -
 - Test proses : Pengamatan budaya dan karakter ,Praktik
- c. Alat test:
 - Test awal : -
 - Test proses : Pengamatan budaya dan karakter

Format Penilaian Aspek Pendidikan Karakter dan Budaya Jawa

No.	Nama Siswa	Rasa Ingin Tahu			
		BT	MT	MB	MK
1.					
2.					
3.					
4.	Dst				

BT:belum tampak; MT:mulai tampak; MB: mulai berkembang; MK:membudaya

- Test proses : praktik

NO	NAMA	Persiapan	Proses	Sikap Kerja	Hasil	Waktu	Laporan	Nilai
----	------	-----------	--------	-------------	-------	-------	---------	-------

		10	20	10	30	10	20	Praktik

- Test akhir : -

$$NA = \frac{N_{karakter} + NP1 + NP2 + \text{Nilai Tes}}{4}$$

Guru Pembimbing



Widiastuti, S.Pd

NIP 19761123 200604 2 013

Yogyakarta, Agustus 2015

Mahasiswa

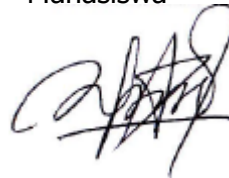

Ahmad Fatullah

NIM 12518241014



JOBSHEET 3

Mata Diklat : Penggunaan Alat Ukur Listrik
Kompetensi : Pengukuran arus DC
Tingkat/ Tahun ke : I/ 1
Program keahlian : Teknik Instalasi Pemanfaatan Tenaga Listrik
Semester : 1 (satu)
Waktu : 4 x 45 menit

A. Tujuan :

Setelah praktik diharapkan siswa dapat :

1. Mengetahui fungsi dan bagian-bagian Amper meter DC.
2. Mengetahui sekala baca untuk amper meter DC
3. Menggunakan batas ukur yang sesuai
4. Membaca hasil pengukuran

B. Alat :

1. Sumber Tegangan DC..... 1 buah
2. Ampermeter DC / multimeter..... 1 buah
3. Jumper Secukupnya

C. Bahan :

1. Resistor 5 buah

D. Langkah kerja

Langkah-langkah pengukuran :

1. Perhatikan kembali gambar di bawah ini :

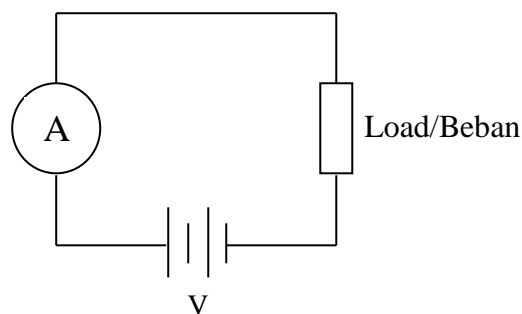

Gambar Rangkaian Pengukuran Arus DC

2. Masukkan kabel penyidik (*probes*) warna merah ke lubang kabel penyidik yang bertanda positif (+), kabel penyidik (*probes*) warna hitam ke lubang kabel penyidik yang bertanda negatif (-).

3. Jika diperlukan, menggunakan sekrup pengatur posisi jarum (*Zero Corector*), atur posisi jarum pada papan skala sehingga berada pada posisi angka nol.
4. Atur saklar jangkauan ukur pada posisi DCA (DCmA)
5. Perkirakan besar arusnya menggunakan perhitungan sebelum menentukan posisi Batas Ukur (BU)
6. Apabila tidak bisa diperhitungkan, maka Batas ukur (*range*) pada posisi yang paling besar/ tinggi
7. Mengacu pada gambar diatas, bacalah penunjukan jarum dan catat pada tabel hasil pengukuran.
8. Variasilah Rangkaian di atas dengan Beban nilai Resistor yang berlainan/ berbeda

E. Hasil pengukuran

Masukkan hasil pengukuran anda pada table berikut :

No.	Tegangan	Nilai Resistor	Arus Hasil Perhitungan (mA)	Arus Hasil Pengukuran (mA)	Perhitungan Daya
1					
2					
3					
4					
5					

F. Pertanyaan :

1. Apa saja yang harus diperhatikan terhadap Amperemeter sebelum digunakan untuk melakukan pengukuran arus DC ?
2. Bandingkan besar arus dan daya hasil pengukuran dengan hasil perhitungan. Apa yang menjadi penyebab perbedaan antara perhitungan dengan pengukuran ?

G. Kesimpulan

.....

.....

.....

.....

.....

TTD ORTU
NAMA TERANG

TTD SISWA
NAMA TERANG

**LAPORAN SEMENTARA
PRAKTIK PENGUKURAN ARUS DC**

MATA PELAJARAN : PAUL
 NAMA KELOMPOK :
 ANGGOTA : 1.
 : 2.
 : 3.
 TANGGAL PRAKTIK :

Nilai :	
Paraf Guru :	

No.	Tegangan	Nilai Resistor	Arus Hasil Perhitungan (mA) $I = V/R$	Arus Hasil Pengukuran (mA)	Perhitungan Daya $P = V \cdot I$
1					
2					
3					
4					
5					



PEMERINTAH KABUPATEN BANTUL
DINAS PENDIDIKAN MENENGAH DAN NON FORMAL
SEKOLAH MENENGAH KEJURUAN NEGERI 1 PUNDONG

Alamat : Menang, Srihardono, Pundong, Bantul 55771
Telpon. (0274) 6464184,6464185 Fax.(0274)6464186, e-mail : smk1pundong@yahoo.com
website : www.smk1pundong.sch.id



RENCANA PELAKSANAAN PEMBELAJARAN (RPP)

Satuan Pendidikan : SMK 1 Pundong
Program Keahlian : Teknik Ketenagalistrikan
Bidang Keahlian : Teknik Instalasi Tenaga Listrik
Mata Pelajaran : PAUL
Kelas / Semester : X / 1
Alokasi Waktu : 4 x 45 menit (1 x pertemuan)
Standar Kompetensi : Menggunakan Hasil Pengukuran
Kompetensi Dasar : Melakukan Pengukuran besaran listrik
KKM : 76
Indikator : 2.3 Menjelaskan Teknik pengukuran tegangan AC

Aspek Pendidikan Budaya dan Karakter Bangsa : Rasa ingin tahu

Pertemuan ke 2 indikator 2.3 :

I. Tujuan Pembelajaran:

Setelah memperhatikan penjelasan guru dan praktik, siswa dapat :

- Mengukur tahanan antar lilitan transformator
- mengukur tegangan AC pada sisi sekunder transformator
- Membuktikan *transformator* masih baik dan dapat digunakan, atau sudah rusak dengan cara mengukurnya dengan Multimeter

II. Materi Ajar:

Praktik Menggunakan Multimeter untuk mengukur tegangan AC pada transformator (Job Sheet 4)

III. Metode Pembelajaran:

1. Tanya Jawab
2. Demonstrasi
3. Praktek
4. Kerja kelompok

IV. Media Pembelajaran :

- LCD
- Laptop

V. Langkah-Langkah Pembelajaran:

No	Kegiatan Pembelajaran	Pengorganisasian	
		Peserta	Waktu
1	Kegiatan Awal: a. Berdoa b. Memberi Salam c. Presensi d. Apersepsi e. Memberi motivasi kepada siswa agar siap untuk menerima pelajaran	K K K K	15 menit

--	--	--	--	--	--	--	--	--

- Test akhir : -

$$NA = \frac{N_{\text{karakter}} + NP1 + NP2 + \text{Nilai Tes}}{4}$$

Guru Pembimbing

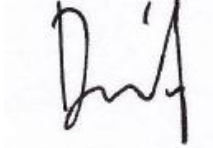

Widiastuti, S.Pd

NIP 19761123 200604 2 013

Yogyakarta, Agustus 2015

Mahasiswa

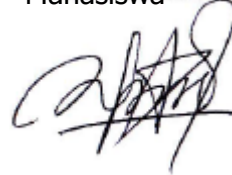

Ahmad Fatullah

NIM 12518241014



JOB SHEET 4

Mata Diklat : Penggunaan Alat Ukur Listrik
Kompetensi : **Menggunakan Multimeter untuk mengukur tegangan AC pada transformator**
Tingkat/ Tahun ke : I/ 1
Program keahlian : Teknik Instalasi Pemanfaatan Tenaga Listrik
Semester : 1 (satu)
Waktu : 4 x 45 menit

A. Tujuan

Setelah Praktik diharapkan siswa dapat :

1. Mengukur tahanan antar lilitan transformator
2. mengukur tegangan AC pada sisi sekunder transformator
3. Membuktikan *transformator* masih baik dan dapat digunakan, atau sudah rusak dengan cara mengukurnya dengan Multimeter

B. Alat dan bahan

- Alat
 1. Multimeter analog.
- Bahan
 1. Transformator Step Down..... 1 buah

C. Langkah kerja.

- a. Memperhatikan gambar dibawah ini :

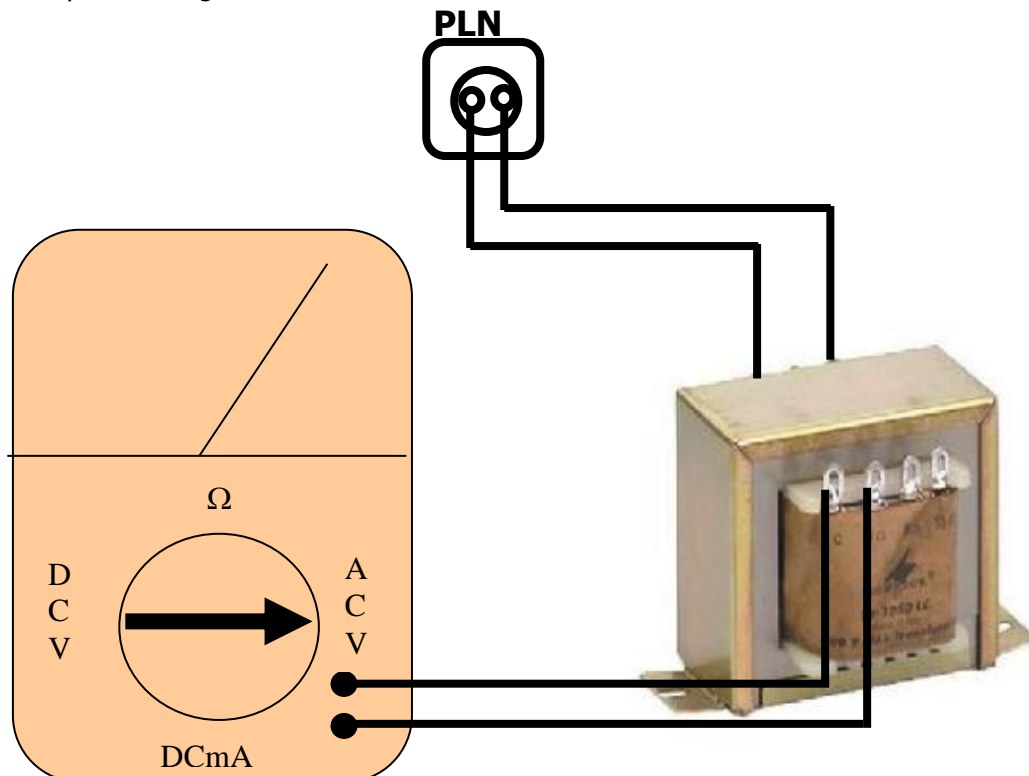

<http://www.schlitzhauer-versand.de>

- b. Memasukkan kabel penyidik (*probe*) warna merah ke lubang kabel penyidik yang bertanda positif (+), kabel penyidik (*probe*) warna hitam ke lubang kabel penyidik yang bertanda negatif (-).
- c. Jika diperlukan, menggunakan sekrup pengatur posisi jarum (*preset*), atur posisi jarum pada papan skala sehingga berada pada posisi angka nol.
- d. Mengatur saklar jangkauan ukur pada posisi ACV.
- e. Memilih batas ukur (*range*) pada nilai yang lebih tinggi dari nilai tegangan yang akan di ukur, tetapi yang paling mendekati.
- f. Menghubungkan ujung-ujung *probes* ke terminal keluaran transformator
- g. Mencatat hasil pengukuran pada table yang tersedia di bawah ini.

D. Tabel Hasil Pengukuran

No	Terminal	Tegangan Tertulis	Tegangan Terukur (AC Volt)	Keterangan
1	CT – 6V			
2	6V – 6V			
3	CT – 9V			
4	9V – 9V			
5	CT – 12V			
6	12V – 12V			
7	CT – 15V			
8	15V – 15V			
	dst			

E. Kesimpulan

Bagaimana Kesimpulan anda ? apakah transformator kondisi baik/ Tidak ? jelaskan !

TTD ORTU
NAMA TERANG

TTD SISWA
NAMA TERANG

LAPORAN SEMENTARA
PRAKTIK MENGGUNAKAN MULTIMETER SEBAGAI VOLT METER AC

MATA PELAJARAN : PAUL
 NAMA KELOMPOK :
 ANGGOTA : 1.
 : 2.
 : 3.
 TANGGAL PRAKTIK :

Nilai :	
Paraf Guru :	

No	Terminal	Tegangan Tertulis	Tegangan Terukur (AC Volt)	Keterangan
1	CT – 6V			
2	6V – 6V			
3	CT – 9V			
4	9V – 9V			
5	CT – 12V			
6	12V – 12V			
7	CT – 15V			
8	15V – 15V			



PEMERINTAH KABUPATEN BANTUL
DINAS PENDIDIKAN MENENGAH DAN NON FORMAL
SEKOLAH MENENGAH KEJURUAN NEGERI 1 PUNDONG

Alamat : Menang, Srihardono, Pundong, Bantul 55771
Telpon. (0274) 6464184,6464185 Fax.(0274)6464186, e-mail : smk1pundong@yahoo.com
website : www.smk1pundong.sch.id



RENCANA PELAKSANAAN PEMBELAJARAN (RPP)

Satuan Pendidikan : SMK 1 Pundong
Program Keahlian : Teknik Ketenagalistrikan
Bidang Keahlian : Teknik Instalasi Tenaga Listrik
Mata Pelajaran : PAUL
Kelas / Semester : X / 1
Alokasi Waktu : 4 x 45 menit (1 x pertemuan)
Standar Kompetensi : Menggunakan Hasil Pengukuran
Kompetensi Dasar : Melakukan Pengukuran besaran listrik
KKM : 76
Indikator : 2.3 Menjelaskan Teknik pengukuran tegangan AC

Aspek Pendidikan Budaya dan Karakter Bangsa : Rasa ingin tahu

Pertemuan ke 2 indikator 2.3 :

I. Tujuan Pembelajaran:

Setelah memperhatikan penjelasan guru dan berdiskusi, siswa dapat :
Melakukan Pengukuran Arus AC dengan Multimeter

II. Materi Ajar:

Praktik Pengukuran Arus AC dengan Multimeter (Job Sheet 5)

III. Metode Pembelajaran:

1. Tanya Jawab
2. Demonstrasi
3. Praktek
4. Kerja kelompok

IV. Media Pembelajaran :

- LCD
- Laptop

V. Langkah-Langkah Pembelajaran:

No	Kegiatan Pembelajaran	Pengorganisasian	
		Peserta	Waktu
1	Kegiatan Awal: a. Berdoa b. Memberi Salam c. Presensi d. Memberi motivasi kepada siswa agar siap untuk menerima pelajaran e. Apersepsi	K K K K	15 menit
2	Kegiatan Inti: a. Siswa mempelajari tentang pengukuran Arus AC dengan multimeter sesuai Job sheet 5 (Eksplorasi)	K	10 menit

	b. Siswa berdiskusi tentang pengukuran Arus AC dengan multimeter (Elaborasi)	G	15 menit
	c. Guru mendemostrasikan tentang pengukuran Arus AC dengan multimeter (Konfirmasi)	K	30 menit
	d. Siswa melakukan praktik pengukuran Arus AC dengan multimeter	G	90 menit
3	Penutup:		
	a. Guru Menyimpulkan tentang Pengukuran arus AC dengan multimeter	K	10 menit
	b. Siswa mengumpulkan laporan praktik sementara	I	10 menit
Jumlah			180 menit

Keterangan: K=klasikal, G=grup, I=individual

VI. Alat/ Bahan / Sumber Belajar:

- Multimeter
- Trafo
- Jumper
- Bahan – bahan pengukuran Arus AC
- Job sheet 5 PAUL

VII. Penilaian:

- a. Prosedur test:
 - Test awal : -
 - Test proses : ada
- b. Jenis test:
 - Test awal : -
 - Test proses : Pengamatan budaya dan karakter ,Praktik
- c. Alat test:
 - Test awal : -
 - Test proses : Pengamatan budaya dan karakter

Format Penilaian Aspek Pendidikan Karakter dan Budaya Jawa

No.	Nama Siswa	Rasa Ingin Tahu			
		BT	MT	MB	MK
1.					
2.					
3.					
4.	Dst				

BT:belum tampak; MT:mulai tampak; MB: mulai berkembang; MK:membudaya

- Test proses : praktik

NO	NAMA	Persiapan	Proses	Sikap Kerja	Hasil	Waktu	Laporan	Nilai Praktik
		10	20	10	30	10	20	

- Test akhir : -

$$NA = \frac{Nkarakter+NP1+NP2+Nilai Tes}{4}$$

Guru Pembimbing

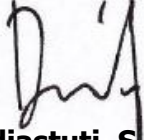

Widiastuti, S.Pd

NIP 19761123 200604 2 013

Yogyakarta, Agustus 2015

Mahasiswa



Ahmad Fatullah

NIM 12518241014



JOB SHEET 5

Mata Diklat : Penggunaan Alat Ukur Listrik
Kompetensi : **Pengukuran arus AC**
Tingkat/ Tahun ke : I/ 1
Program keahlian : Teknik Instalasi Pemanfaatan Tenaga Listrik
Semester : 1 (satu)
Waktu : 4 x 45 menit

A. Tujuan :

Setelah praktik diharapkan siswa dapat :

1. Mengetahui fungsi dan bagian-bagian Amper meter AC.
2. Mengetahui skala baca untuk amper meter AC
3. Menggunakan batas ukur yang sesuai
4. Membaca hasil pengukuran

B. Alat :

1. Multimeter/ Voltmeter..... 1 buah
2. Ampermeter AC 1 buah
3. Jumper Secukupnya

C. Bahan :

1. lampu pijar 6 buah

D. Langkah kerja

Langkah-langkah pengukuran :

1. Perhatikan kembali gambar di bawah ini :

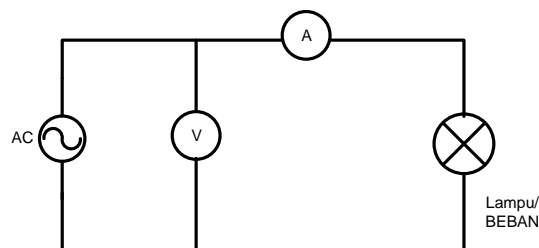

Gambar Rangkaian Pengukuran Arus AC

2. Masukkan kabel penyidik (*probes*) warna merah ke lubang kabel penyidik yang bertanda positif (+), kabel penyidik (*probes*) warna hitam ke lubang kabel penyidik yang bertanda negatif (-).
3. Jika diperlukan, menggunakan sekrup pengatur posisi jarum (*preset*), atur posisi jarum pada papan skala sehingga berada pada posisi angka nol.

4. Atur saklar jangkauan ukur pada posisi AC
5. Batas ukur (*range*) pada posisi yang paling besar/ tinggi
6. Mengacu pada gambar diatas, bacalah penunjukan jarum dan catat pada tabel hasil pengukuran.
7. Variasilah Rangkaian di atas dengan lampu / Beban lain yang dayanya berbeda

E. Hasil pengukuran

Masukkan hasil pengukuran anda pada table berikut :

No.	Data Beban	Arus Hasil Perhitungan (A)	Arus Hasil Pengukuran (A)	Tegangan Hasil Pengukuran (A)	Daya Perhitungan
1					
2					
3					
dst	...				

F. Pertanyaan :

1. Apakah yang harus diperhatikan terhadap Ampermeter sebelum digunakan untuk melakukan pengukuran arus AC ?
2. Bandingkan besar arus dan daya hasil pengukuran dengan hasil perhitungan

G. Kesimpulan

TTD ORTU
NAMA TERANG

TTD SISWA
NAMA TERANG

**LAPORAN SEMENTARA
PRAKTIK PENGUKURAN ARUS AC**

MATA PELAJARAN : PAUL
 NAMA KELOMPOK :
 ANGGOTA : 1.
 : 2.
 : 3.
 : 4.
 TANGGAL PRAKTIK :

Nilai :	
Paraf Guru :	

No	Data Beban	Arus Hasil Perhitungan (mA)	Arus hasil Pengukuran (mA)	Daya Perhitungan (VA)	Daya Pengukuran (VA)
1	Lampu pijar 40 W				
2	Lampu SL 18 W				
3	Kipas Angin 20 W				

PENILAIAN PRAKTIK

MAPEL : PAUL

KELAS : X TITL-A

TAHUN : 2015/2016

JUDUL : PEMBACAAN RESISTOR

NO	NAMA	ASPEK YANG DINILAI							Nilai Praktik
		Persiapan	Proses	Sikap Kerja	Hasil	Waktu	Laporan		
		10	20	10	30	10	20	HURUF	
1	AGUS AL FURQON KURNIAWAN	8	18	8	26	10	16	B	86
2	AGUS JULIYANTO	8	18	8	26	10	16	B	86
3	ALDIMAS FERDA	8	19	9	22	10	17	B+	85
4	ANGGAR PAMUNGKAS	8	18	7	20	10	16	B	79
5	ARIF AHMADI	8	18	8	27	10	16	B	87
6	BAYU RISDIAN	8	16	5	26	10	16	B	81
7	DIMAS HENGKI PRATAMA	8	16	5	24	10	14	C	77
8	DWI NUR CAHYO	8	19	9	26	10	16	B	88
9	ENDRA PRASETYA	8	18	7	20	10	16	B	79
10	ERI SETIAWAN	8	19	9	27	10	17	B+	90
11	FARRIJ YUNUS HENDRAWAN	8	18	8	27	10	16	B	87
12	FERI KURNIAWAN	8	18	8	26	10	16	B	86
13	HERU KURNIAWAN	8	18	8	26	10	16	B	86
14	JUVENTIUS WANDA AJI NUGROHO	8	17	7	24	10	15	B-	81
15	MUHAMMAD NURUL IHSAN	8	17	7	26	10	15	B-	83
16	MUHAMMAD OSAKA SANDRA	8	18	8	22	10	16	B	82
17	MUHAMMAD YUSUF	8	19	9	26	10	17	B+	89
18	NIA IKA SAPUTRI	8	19	10	26	10	18	A-	91
19	NOVIANSYAH NUR RAMADHAN	8	19	9	27	10	17	B+	90
20	PRATELO BAMBANG PAMUNGKAS	8	18	8	27	10	16	B	87
21	RACHMAT YUNIAWAN	8	18	8	27	10	16	B	87
22	REZA PRADANA	8	18	8	26	10	16	B	86
23	RINA TRI ULFARIANI	8	17	7	22	10	15	B-	79
24	RISKI CAHYADI	8	18	8	27	10	16	B	87
25	RIZKY ANDRIYANTO	8	18	8	27	10	16	B	87
26	ROHMAN TRIYONO	8	18	8	24	10	16	B	84
27	STEFANI NETTY EKA PRASTIWI	8	19	10	26	10	18	A-	91
28	SYAIFUL CATUR RIDWAN	8	18	8	26	10	16	B	86
29	VEBRI WARJUNA SULISTYA	8	19	9	26	10	17	B+	89
30	WAHYU AJI DICKY SEPTIAN	8	16	5	26	10	14	c	79
31	WAHYU SUPRIADI	8	19	9	26	10	17	B+	89
32	YUSUF ANDRIAN	8	17	7	24	10	15	B-	81

Bantul, Agustus 2015

Guru Mapel

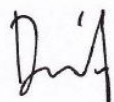
Widiastuti, S.Pd

NIP. 19761123 200604 2 013

Mahasiswa

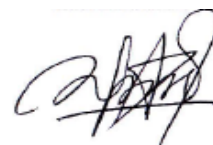
Ahmad Fatullah

NIM 12518241014

PENILAIAN KARAKTER

MAPEL : PAUL
 KELAS : X TITL-A
 TAHUN : 2015/2016
 JUDUL : PEMBACAAN RESISTOR

No	Nama	Rasa Ingin Tahu			
		BT	MT	MB	MK
1	AGUS AL FURQON KURNIAWAN		√		
2	AGUS JULIYANTO		√		
3	ALDIMAS FERDA			√	
4	ANGGAR PAMUNGKAS		√		
5	ARIF AHMADI			√	
6	BAYU RISDIAN		√		
7	DIMAS HENGKI PRATAMA		√		
8	DWI NUR CAHYO		√		
9	ENDRA PRASETYA			√	
10	ERI SETIAWAN		√		
11	FARRIJ YUNUS HENDRAWAN		√		
12	FERI KURNIAWAN		√		
13	HERU KURNIAWAN		√		
14	JUVENTIUS WANDA AJI NUGROHO		√		
15	MUHAMMAD NURUL IHSAN		√		
16	MUHAMMAD OSAKA SANDRA		√		
17	MUHAMMAD YUSUF		√		
18	NIA IKA SAPUTRI			√	
19	NOVIANSYAH NUR RAMADHAN		√		
20	PRATELO BAMBANG PAMUNGKAS		√		
21	RACHMAT YUNIAWAN		√		
22	REZA PRADANA		√		
23	RINA TRI ULFARIANI		√		
24	RISKI CAHYADI			√	
25	RIZKY ANDRIYANTO		√		
26	ROHMAN TRIYONO		√		
27	STEFANI NETTY EKA PRASTIWI			√	
28	SYAIFUL CATUR RIDWAN		√		
29	VEBRI WARJUNA SULISTYA		√		
30	WAHYU AJI DICKY SEPTIAN		√		
31	WAHYU SUPRIADI		√		
32	YUSUF ANDRIAN		√		

BT Belum Tampak
 MT Mulai Tampak
 MB Mulai Berkembang
 MK Membudayakan

Bantul, Agustus 2015

Guru Mapel

Widiastuti, S.Pd

NIP. 19761123 200604 2 013

F/751/WKS1/

07-08-11

PENILAIAN POST TEST

MAPEL : PAUL
 KELAS : X TITL-A
 Tahun : 2015/2016
 JUDUL : PEMBACAAN RESISTOR

NO	NAMA	NILAI KUIS	Ket
1	AGUS AL FURQON KURNIAWAN	13	65
2	AGUS JULIYANTO	14	70
3	ALDIMAS FERDA	15	75
4	ANGGAR PAMUNGKAS	16	80
5	ARIF AHMADI	17	85
6	BAYU RISDIAN	16	80
7	DIMAS HENGKI PRATAMA	15	75
8	DWI NUR CAHYO	18	90
9	ENDRA PRASETYA	18	90
10	ERI SETIAWAN	18	90
11	FARRIJ YUNUS HENDRAWAN	16	80
12	FERI KURNIAWAN	13	65
13	HERU KURNIAWAN	15	75
14	JUVENTIUS WANDA AJI NUGROHO	16	80
15	MUHAMMAD NURUL IHSAN	18	90
16	MUHAMMAD OSAKA SANDRA	16	80
17	MUHAMMAD YUSUF	16	80
18	NIA IKA SAPUTRI	19	95
19	NOVIANSYAH NUR RAMADHAN	17	85
20	PRATELO BAMBANG PAMUNGKAS	18	90
21	RACHMAT YUNIAWAN	18	90
22	REZA PRADANA	12	60
23	RINA TRI ULFARIANI	15	75
24	RISKI CAHYADI	18	90
25	RIZKY ANDRIYANTO	17	85
26	ROHMAN TRIYONO	15	75
27	STEFANI NETTY EKA PRASTIWI	19	95
28	SYAIFUL CATUR RIDWAN	18	90
29	VEBRI WARJUNA SULISTYA	18	90
30	WAHYU AJI DICKY SEPTIAN	18	90
31	WAHYU SUPRIADI	18	90
32	YUSUF ANDRIAN	13	65

Guru Mapel

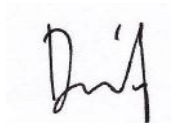
Widiastuti, S.Pd

NIP. 19761123 200604 2 013

Mahasiswa

Ahmad Fatullah

NIM 12518241014

PENILAIAN UJIAN PRAKTIK

MAPEL : PAUL

KELAS : X TITL-A

TAHUN : 2015/2016

JUDUL : UJIAN PENGUKURAN TAHANAN DENGAN MULTIMETER

NO	NAMA	ASPEK YANG DINILAI		Nilai Ujian
		Waktu	HASIL	
		15 MENIT		
1	AGUS AL FURQON KURNIAWAN		L+	83
2	AGUS JULIYANTO	-	R	78
3	ALDIMAS FERDA		L+	85
4	ANGGAR PAMUNGKAS		L+	83
5	ARIF AHMADI		L+	83
6	BAYU RISDIAN		R	78
7	DIMAS HENGKI PRATAMA		R	78
8	DWI NUR CAHYO		R+	79
9	ENDRA PRASETYA		R+	79
10	ERI SETIAWAN		R+	79
11	FARRIJ YUNUS HENDRAWAN		R+	79
12	FERI KURNIAWAN		R	78
13	HERU KURNIAWAN		R+	79
14	JUVENTIUS WANDA AJI NUGROHO		R	78
15	MUHAMMAD NURUL IHSAN		R+	79
16	MUHAMMAD OSAKA SANDRA		R	78
17	MUHAMMAD YUSUF		R	78
18	NIA IKA SAPUTRI		L+	83
19	NOVIANSYAH NUR RAMADHAN		R	78
20	PRATELO BAMBANG PAMUNGKAS		R+	79
21	RACHMAT YUNIAWAN		L+	83
22	REZA PRADANA		R+	79
23	RINA TRI ULFARIANI		R+	79
24	RISKI CAHYADI		L+	89
25	RIZKY ANDRIYANTO		R+	79
26	ROHMAN TRIYONO		L+	83
27	STEFANI NETTY EKA PRASTIWI		R+	79
28	SYAIFUL CATUR RIDWAN		R+	79
29	VEBRI WARJUNA SULISTYA		R+	79
30	WAHYU AJI DICKY SEPTIAN		R	78
31	WAHYU SUPRIADI		R+	79
32	YUSUF ANDRIAN		R	78

Guru Mapel

Mahasiswa

Widiastuti, S.Pd

Ahmad Fatullah

NIP. 19761123 200604 2 013

NIM 12518241014

REKAP NILAI KELAS A

NO	NAMA	Nilai					rata - rata nilai awal	ket
		alat ukur	pengukuran Tahanan					
			gmb multi	pre test	P. Job 1	Ujian P		
1	AGUS AL FURQON KURNIAWAN	78	65	86	83	80.6	79.3	LULUS
2	AGUS JULIYANTO	78	70	86	78	79.6	78.8	LULUS
3	ALDIMAS FERDA	80	75	85	85	83	81.5	LULUS
4	ANGGAR PAMUNGKAS	78	80	79	83	80.8	79.4	LULUS
5	ARIF AHMADI	80	85	87	83	85	82.5	LULUS
6	BAYU RISDIAN	80	80	81	78	79.6	79.8	LULUS
7	DIMAS HENGGI PRATAMA	79	75	77	78	77	78	LULUS
8	DWI NUR CAHYO	78	90	88	79	84.8	81.4	LULUS
9	ENDRA PRASETYA	80	90	79	79	81.2	80.6	LULUS
10	ERI SETIAWAN	77	90	90	79	85.6	81.3	LULUS
11	FARRIJ YUNUS HENDRAWAN	78	80	87	79	82.4	80.2	LULUS
12	FERI KURNIAWAN	80	65	86	78	78.6	79.3	LULUS
13	HERU KURNIAWAN	78	75	86	79	81	79.5	LULUS
14	JUVENTIUS WANDA AJI NUGROHO	78	80	81	78	79.6	78.8	LULUS
15	MUHAMMAD NURUL IHSAN	78	90	83	79	82.8	80.4	LULUS
16	MUHAMMAD OSAKA SANDRA	82	80	82	78	80	81	LULUS
17	MUHAMMAD YUSUF	79	80	89	78	82.8	80.9	LULUS
18	NIA IKA SAPUTRI	80	95	91	83	88.6	84.3	LULUS
19	NOVIANSYAH NUR RAMADHAN	78	85	90	78	84.2	81.1	LULUS
20	PRATELO BAMBANG PAMUNGKAS	79	90	87	79	84.4	81.7	LULUS
21	RACHMAT YUNIAWAN	78	90	87	83	86	82	LULUS
22	REZA PRADANA	79	60	86	79	78	78.5	LULUS
23	RINA TRI ULFARIANI	79	75	79	79	78.2	78.6	LULUS
24	RISKI CAHYADI	80	90	87	89	88.4	84.2	LULUS
25	RIZKY ANDRIYANTO	80	85	87	79	83.4	81.7	LULUS
26	ROHMAN TRIYONO	78	75	84	83	81.8	79.9	LULUS
27	STEFANI NETTY EKA PRASTIWI	80	95	91	79	87	83.5	LULUS
28	SYAIFUL CATUR RIDWAN	80	90	86	79	84	82	LULUS
29	VEBRI WARJUNA SULISTYA	80	90	89	79	85.2	82.6	LULUS
30	WAHYU AJI DICKY SEPTIAN	79	90	79	78	80.8	79.9	LULUS
31	WAHYU SUPRIADI	78	90	89	79	85.2	81.6	LULUS
32	YUSUF ANDRIAN	76	65	81	78	76.6	76.3	LULUS
	Nilai Rata - Rata	81.71875	85.15625	79.9375	82.38125	82.38125	80.64375	
	Nilai Maksimal	60	77	78	76.6	76.6	76.3	
	Nilai Minimal	95	91	89	88.6	88.6	84.3	

Bantul, Agustus 2015

Guru Mapel

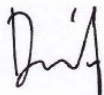

Widiastuti, S.Pd

NIP. 19761123 200604 2 013

Mahasiswa

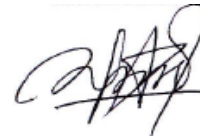

Ahmad Fatullah

NIM 12518241014

F/751/WKS1/

07-08-11

PENILAIAN POST TEST

MAPEL : PAUL

KELAS : X TITL-B

Tahun : 2015/2016

JUDUL : PEMBACAAN RESISTOR

NO	NAMA	NILAI KUIS	Ket
1	ADITYA NUR SAPUTRA	18	90
2	AGUNG NUGROHO	14	70
3	AJI WAHYU WINANTORO	15	75
4	ALFINSYAH SAPUTRA	10	50
5	ALI SOFYAN	14	70
6	ANA SAFITRI	18	90
7	ANDI PRIYANTO	17	85
8	ANDI SETYAWAN	14	70
9	ANDRI SETIAWAN	15	75
10	APRILIA PURWANDARI	18	90
11	ARIES SUPRIYADI	16	80
12	ARIF SETIYAWAN	17	85
13	AWANG DWI RYAN PUTRA	17	85
14	BAMBANG IRAWAN	18	90
15	CALVIN BERNADI	16	80
16	DAVID ADI ATMOKO	16	80
17	DYAH PRAMUDITA	16	80
18	ERIK SANTOSO	16	80
19	FAJAR ROHMANA	15	75
20	HANDIKA PRATAMA PUTRA	14	70
21	MUJIYANTO	15	75
22	NURGIYANTO	14	70
23	NUR AZIS BUDI SETIAWAN	13	65
24	PREDDI PRIMADONA	17	85
25	PRISMA GATRA TIARA	18	90
26	RENDI TRI ANANTO	16	80
27	RESTU ARDIYANTO	14	70
28	RIFQI FAHRULIANTO	15	75
29	RISTU HENDRIAWAN	13	65
30	RUBY PRASETYA	15	75
31	SULISTIYAWAN	17	85
32	TRI BUDIYANTO	17	85

Guru Mapel

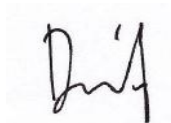
Widiastuti, S.Pd

NIP. 19761123 200604 2 013

Mahasiswa

Ahmad Fatullah

NIM 12518241014

PENILAIAN PRAKTIK

MAPEL : PAUL
 KELAS : X TITL-B
 TAHUN : 2015/2016
 JUDUL : Job 2

NO	NAMA	ASPEK YANG DINILAI							Nilai Praktik
		Persiapan	Proses	Sikap Kerja	Hasil	Waktu	Laporan		
		10	20	10	30	10	20	HURUF	
1	ADITYA NUR SAPUTRA	8	19	9	25	10	17	B+	88
2	AGUNG NUGROHO	8	18	8	26	10	16	B	86
3	AJI WAHYU WINANTORO	8	18	8	25	10	16	B	85
4	ALFINSYAH SAPUTRA	8	18	8	24	10	16	B	84
5	ALI SOFYAN	8	18	8	25	10	16	B	85
6	ANA SAFITRI	8	20	9	26	10	18	A-	91
7	ANDI PRIYANTO	8	18	8	25	10	16	B	85
8	ANDI SETYAWAN	8	18	8	25	10	16	B	85
9	ANDRI SETIAWAN	8	18	8	25	10	16	B	85
10	APRILIA PURWANDARI	8	19	9	26	10	17	B+	89
11	ARIES SUPRIYADI	8	18	8	25	10	16	B	85
12	ARIF SETIYAWAN	8	18	8	26	10	16	B	86
13	AWANG DWI RYAN PUTRA	8	19	9	26	10	17	B+	89
14	BAMBANG IRAWAN	8	18	8	26	10	16	B	86
15	CALVIN BERNADI	8	19	9	26	10	17	B+	89
16	DAVID ADI ATMOKO	8	17	7	24	10	15	B-	81
17	DYAH PRAMUDITA	8	19	9	26	10	17	B+	89
18	ERIK SANTOSO	8	19	9	24	10	17	B+	87
19	FAJAR ROHMANA	8	18	8	26	10	16	B	86
20	HANDIKA PRATAMA PUTRA	8	18	8	26	10	16	B	86
21	MUJIYANTO	8	19	9	25	10	17	B+	88
22	NURGIYANTO	8	18	8	24	10	16	B	84
23	NUR AZIS BUDI SETIAWAN	8	18	8	25	10	16	B	85
24	PREDDI PRIMADONA	8	19	9	25	10	17	B+	88
25	PRISMA GATRA TIARA	8	19	9	26	10	17	B+	89
26	RENDI TRI ANANTO	8	18	8	24	10	16	B	84
27	RESTU ARDIYANTO	8	18	8	25	10	16	B	85
28	RIFQI FAHRULIANTO	8	19	9	26	10	17	B+	89
29	RISTU HENDRIAWAN	8	18	8	26	10	16	B	86
30	RUBY PRASETYA	8	18	8	26	10	16	B	86
31	SULISTIYAWAN	8	18	8	26	10	16	B	86
32	TRI BUDIYANTO	8	18	8	25	10	16	B	85

Bantul, Agustus 2015

Guru Mapel

Widiastuti, S.Pd

NIP. 19761123 200604 2 013

Mahasiswa

Ahmad Fatullah

NIM 12518241014

PENILAIAN KARAKTER

MAPEL : PAUL
 KELAS : X TITL-b
 TAHUN : 2015/2016
 JUDUL : job 2

No	Nama	Rasa Ingin Tahu			
		BT	MT	MB	MK
1	ADITYA NUR SAPUTRA		√		
2	AGUNG NUGROHO		√		
3	AJI WAHYU WINANTORO		√		
4	ALFINSYAH SAPUTRA		√		
5	ALI SOFYAN		√		
6	ANA SAFITRI			√	
7	ANDI PRIYANTO		√		
8	ANDI SETYAWAN		√		
9	ANDRI SETIAWAN		√		
10	APRILIA PURWANDARI			√	
11	ARIES SUPRIYADI		√		
12	ARIF SETIYAWAN		√		
13	AWANG DWI RYAN PUTRA		√		
14	BAMBANG IRAWAN			√	
15	CALVIN BERNADI		√		
16	DAVID ADI ATMOKO		√		
17	DYAH PRAMUDITA			√	
18	ERIK SANTOSO		√		
19	FAJAR ROHMANA			√	
20	HANDIKA PRATAMA PUTRA		√		
21	MUJIYANTO			√	
22	NURGIYANTO			√	
23	NUR AZIS BUDI SETIAWAN		√		
24	PREDDI PRIMADONA		√		
25	PRISMA GATRA TIARA			√	
26	RENDI TRI ANANTO		√		
27	RESTU ARDIYANTO			√	
28	RIFQI FAHRULIANTO		√		
29	RISTU HENDRIAWAN		√		
30	RUBY PRASETYA		√		
31	SULISTIYAWAN			√	
32	TRI BUDIYANTO			√	

BT Belum Tampak
 MT Mulai Tampak
 MB Mulai Berkembang

MK Membudayakan

Bantul, Agustus 2015

Guru Mapel

Widiastuti, S.Pd

NIP. 19761123 200604 2 013

PENILAIAN UJIAN PRAKTIK

MAPEL : PAUL

KELAS : X TITL-B

TAHUN : 2015/2016

JUDUL : UJIAN PENGUKURAN TAHANAN DENGAN MULTIMETER

NO	NAMA	ASPEK YANG DINILAI		Nilai Ujian
		Waktu	HASIL	
		15 MENIT		
1	ADITYA NUR SAPUTRA	15'	L+	83
2	AGUNG NUGROHO	14'10"	L+	85
3	AJI WAHYU WINANTORO	13'	R+	79
4	ALFINSYAH SAPUTRA	15'	R+	79
5	ALI SOFYAN	15'	R	78
6	ANA SAFITRI	10'	R+	79
7	ANDI PRIYANTO	11'	R	78
8	ANDI SETYAWAN	15'	R-	77
9	ANDRI SETIAWAN	15'	R+	79
10	APRILIA PURWANDARI	15'	R	78
11	ARIES SUPRIYADI	12'30"	R+	79
12	ARIF SETIYAWAN	15'	R+	79
13	AWANG DWI RYAN PUTRA	15'	L+	83
14	BAMBANG IRAWAN	13'	L+	86
15	CALVIN BERNADI	14'30"	R	78
16	DAVID ADI ATMOKO	15'	R	78
17	DYAH PRAMUDITA	15'	R+	79
18	ERIK SANTOSO	13'30"	R+	79
19	FAJAR ROHMANA	15'	R+	79
20	HANDIKA PRATAMA PUTRA	15'	R	78
21	MUJIYANTO	15'	L+	83
22	NURGIYANTO	15'	R-	77
23	NUR AZIS BUDI SETIAWAN	14'30"	R+	79
24	PREDDI PRIMADONA	15'	L+	83
25	PRISMA GATRA TIARA	15'	R	78
26	RENDI TRI ANANTO	15'	R-	77
27	RESTU ARDIYANTO	15'	R-	77
28	RIFQI FAHRULIANTO	15'	R	78
29	RISTU HENDRIAWAN	15'	R+	79
30	RUBY PRASETYA	15'	R+	79
31	SULISTIYAWAN	15'	R+	79
32	TRI BUDIYANTO	15'	L+	83

Guru Mapel

Mahasiswa

Widiastuti, S.Pd

NIP. 19761123 200604 2 013

Ahmad Fatullah

NIM 12518241014

REKAP PENILAIAN

MAPEL : PAUL
 KELAS : X TITL-B
 TAHUN : 2015/2016

NO	NAMA	Nilai										
		alat ukur	pengukuran Tahanan				rata - rata nilai awal	ket	Pengukuran Tegangan DC			
			pre test	P. Job 1	Ujian P	NA JOB 1			pre test	P.job 2	Ujian PJ 2	NA JOB 2
1	ADITYA NUR SAPUTRA	82	90	88	83	86.4	84.2	LULUS		88		
2	AGUNG NUGROHO	77	70	89	85	83.6	80.3	LULUS		86		
3	AJI WAHYU WINANTORO	78	75	87	79	81.4	79.7	LULUS		85		
4	ALFINSYAH SAPUTRA	77	50	85	79	75.6	76.3	LULUS		84		
5	ALI SOFYAN	82	70	87	78	80	81	LULUS		85		
6	ANA SAFITRI	80	90	89	79	85.2	82.6	LULUS		91		
7	ANDI PRIYANTO	82	85	85	78	82.2	82.1	LULUS		85		
8	ANDI SETYAWAN	78	70	86	77	79.2	78.6	LULUS		85		
9	ANDRI SETIAWAN	76	75	84	79	80.2	78.1	LULUS		85		
10	APRILIA PURWANDARI	78	90	89	78	84.8	81.4	LULUS		89		
11	ARIES SUPRIYADI	76	80	89	79	83.2	79.6	LULUS		85		
12	ARIF SETYAWAN	78	85	89	79	84.2	81.1	LULUS		86		
13	AWANG DWI RYAN PUTRA	78	85	87	83	85	81.5	LULUS		89		
14	BAMBANG IRAWAN	80	90	85	86	86.4	83.2	LULUS		86		
15	CALVIN BERNADI	76	80	87	78	82	79	LULUS		89		
16	DAVID ADI ATMOKO	76	80	87	78	82	79	LULUS		81		
17	DYAH PRAMUDITA	78	80	90	79	83.6	80.8	LULUS		89		
18	ERIK SANTOSO	78	80	85	79	81.6	79.8	LULUS		87		
19	FAJAR ROHMANA	78	75	89	79	82.2	80.1	LULUS		86		
20	HANDIKA PRATAMA PUTRA	76	70	87	78	80	78	LULUS		86		
21	MUJIYANTO	82	75	84	83	81.8	81.9	LULUS		88		
22	NURGIYANTO	80	70	84	77	78.4	79.2	LULUS		84		
23	NUR AZIS BUDI SETIAWAN	78	65	83	79	77.8	77.9	LULUS		85		
24	PREDDI PRIMADONA	76	85	85	83	84.2	80.1	LULUS		88		
25	PRISMA GATRA TIARA	80	90	89	78	84.8	82.4	LULUS		89		
26	RENDI TRI ANANTO	76	80	87	77	81.6	78.8	LULUS		84		
27	RESTU ARDIYANTO	77	70	84	77	78.4	77.7	LULUS		85		
28	RIFIQI FAHRULIANTO	78	75	82	78	79	78.5	LULUS		89		
29	RISTU HENDRIAWAN	80	65	88	79	79.8	79.9	LULUS		86		
30	RUBY PRASETYA	78	75	87	79	81.4	79.7	LULUS		86		
31	SULISTIYAWAN	80	85	89	79	84.2	82.1	LULUS		86		
32	TRI BUDIYANTO	80	85	86	83	84.6	82.3	LULUS		85		
Nilai Rata - Rata		78.40625	77.8125	86.625	79.53125	82.025	80.21563			86.3125		
Nilai Minimal		76	50	82	77	75.6	76.3			81		
Nilai Maximal		82	90	90	86	86.4	84.2			91		

Bantul, Agustus 2015

Guru Mapel



Widiastuti, S.Pd

NIP. 19761123 200604 2 013

Mahasiswa



Ahmad Fatullah

NIM 12518241014

PENILAIAN PRAKTIK

MAPEL : PAUL
 KELAS : X TITL-B
 TAHUN : 2015/2016
 JUDUL : PEMBACAAN RESISTOR

NO	NAMA	ASPEK YANG DINILAI							Nilai Praktik
		Persiapan	Proses	Sikap Kerja	Hasil	Waktu	Laporan		
		10	20	10	30	10	20	HURUF	
1	ADITYA NUR SAPUTRA	8	19	9	25	10	17	B+	88
2	AGUNG NUGROHO	8	19	9	26	10	17	B+	89
3	AJI WAHYU WINANTORO	8	18	9	25	10	17	B+	87
4	ALFINSYAH SAPUTRA	8	18	8	25	10	16	B	85
5	ALI SOFYAN	8	19	9	24	10	17	B+	87
6	ANA SAFITRI	8	19	9	26	10	17	B+	89
7	ANDI PRIYANTO	8	18	8	25	10	16	B	85
8	ANDI SETYAWAN	8	18	8	26	10	16	B	86
9	ANDRI SETIAWAN	8	17	8	25	10	16	B	84
10	APRILIA PURWANDARI	8	19	9	26	10	17	B+	89
11	ARIES SUPRIYADI	8	19	9	26	10	17	B+	89
12	ARIF SETIYAWAN	8	19	9	26	10	17	B+	89
13	AWANG DWI RYAN PUTRA	8	19	9	24	10	17	B+	87
14	BAMBANG IRAWAN	8	18	8	25	10	16	B	85
15	CALVIN BERNADI	8	19	9	24	10	17	B+	87
16	DAVID ADI ATMOKO	8	19	9	24	10	17	B+	87
17	DYAH PRAMUDITA	8	19	9	27	10	17	B+	90
18	ERIK SANTOSO	8	18	8	25	10	16	B	85
19	FAJAR ROHMANA	8	19	9	26	10	17	B+	89
20	HANDIKA PRATAMA PUTRA	8	19	8	26	10	16	B	87
21	MUJIYANTO	8	18	8	24	10	16	B	84
22	NURGIYANTO	8	18	8	24	10	16	B	84
23	NUR AZIS BUDI SETIAWAN	8	17	7	26	10	15	B-	83
24	PREDDI PRIMADONA	8	19	8	24	10	16	B	85
25	PRISMA GATRA TIARA	8	19	9	26	10	17	B+	89
26	RENDI TRI ANANTO	8	19	9	24	10	17	B+	87
27	RESTU ARDIYANTO	8	17	7	27	10	15	B-	84
28	RIFQI FAHRULIANTO	8	17	8	24	10	15	B-	82
29	RISTU HENDRIAWAN	8	19	9	25	10	17	B+	88
30	RUBY PRASETYA	8	18	8	27	10	16	B	87
31	SULISTIYAWAN	8	18	9	27	10	17	B+	89
32	TRI BUDIYANTO	8	18	8	26	10	16	B	86

Bantul, Agustus 2015

Guru Mapel



Widiastuti, S.Pd

NIP. 19761123 200604 2 013

Mahasiswa

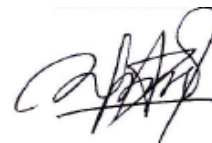

Ahmad Fatullah

NIM 12518241014

PENILAIAN KARAKTER

MAPEL : PAUL
 KELAS : X TITL-b
 TAHUN : 2015/2016
 JUDUL : PEMBACAAN RESISTOR

No	Nama	Rasa Ingin Tahu			
		BT	MT	MB	MK
1	ADITYA NUR SAPUTRA		√		
2	AGUNG NUGROHO		√		
3	AJI WAHYU WINANTORO		√		
4	ALFINSYAH SAPUTRA		√		
5	ALI SOFYAN		√		
6	ANA SAFITRI			√	
7	ANDI PRIYANTO		√		
8	ANDI SETYAWAN		√		
9	ANDRI SETIAWAN		√		
10	APRILIA PURWANDARI			√	
11	ARIES SUPRIYADI		√		
12	ARIF SETIYAWAN		√		
13	AWANG DWI RYAN PUTRA		√		
14	BAMBANG IRAWAN		√		
15	CALVIN BERNADI		√		
16	DAVID ADI ATMOKO		√		
17	DYAH PRAMUDITA			√	
18	ERIK SANTOSO		√		
19	FAJAR ROHMANA			√	
20	HANDIKA PRATAMA PUTRA		√		
21	MUJIYANTO			√	
22	NURGIYANTO			√	
23	NUR AZIS BUDI SETIAWAN		√		
24	PREDDI PRIMADONA		√		
25	PRISMA GATRA TIARA		√		
26	RENDI TRI ANANTO		√		
27	RESTU ARDIYANTO		√		
28	RIFQI FAHRULIANTO		√		
29	RISTU HENDRIAWAN		√		
30	RUBY PRASETYA		√		
31	SULISTIYAWAN			√	
32	TRI BUDIYANTO			√	

BT Belum Tampak
 MT Mulai Tampak
 MB Mulai Berkembang
 MK Membudayakan

Bantul, Agustus 2015

Guru Mapel

Widiastuti, S.Pd

NIP. 19761123 200604 2 013

DOKUMENTASI KEGIATAN

